



MULTIVA
CULTIVATING THE FUTURE

Ekspluatācijas un tehniskās apkopes
rokasgrāmata
Sējmašīna

FORTE 300-400 EVO Comfort
Oriģinālās rokasgrāmatas tulkojums
LV

www.multiva.info

Saturs

1 Priekšvārds	8
1.1 Mašīnas paredzētais lietojums	8
1.2 Specifikācijas	8
1.3 Modeļa plāksnīte	11
1.4 Atbildības noteikumi un nosacījumi	11
1.5 Pievilkšanas griezes momenti	12
2 Garantijas noteikumi	13
3 Drošības norādījumi	14
3.1 Atlikušie riski	14
3.2 Ekspluatācijas rokasgrāmata izmantotie simboli	16
3.3 Brīdinājuma uzlīmes uz mašīnas	18
3.4 Vidējo marķieru lodvārstu izmantošana	25
4 Vadības ierīce	27
4.1 Comfort vadības sistēma	27
4.1.1 Vadības sistēmas komponenti	27
4.1.1.1 Ātruma sensors	27
4.1.1.2 Sēšanas pozīcijas sensors	28
4.1.1.3 Piltuves līmeņa sensori	28
4.1.1.4 Slīdes sajūgi	29
4.1.1.5 Slīdes sekošanas pagarinājumi	30
4.1.1.6 Lineārais pievads vēlamā padeves daudzuma iestatīšanai	30
4.1.1.7 Arkla nažu spiediena mērierīce	31
4.1.2 Comfort regulatora taustiņi	32
4.1.3 Lietotāja saskarnes ekrāni	33
4.1.4 Lietotāja saskarnes izmantošana	34
4.1.4.1 Lietotāja iestatījumi	35
4.1.4.2 Mēslojuma vēlamā padeves daudzuma regulēšanas vērtības pielāgošana	36
4.1.4.3 Sējmašīnas parametri	37
4.1.4.4 Slīdes automatizācijas iestatīšana	38
4.1.4.5 Trauksmju iestatīšana	39
5 Nodošana ekspluatācijā un pamata iestatījumi	41
5.1 Iestatīšana darba stāvoklī	41
5.1.1 Ar riteniem aprīkotā bļietētāja uzstādīšana	41
5.1.2 Jūgstieņa cilindra uzstādīšana	44
5.1.3 Pagrieziena skavas pievienošana	44
5.1.4 Priekšējās izlīdzināšanas plāksnes uzstādīšana	45
5.1.5 Priekšējo ecēšu uzstādīšana	47
5.1.6 Priekšējā disku kultivatora montāža	49
5.1.7 Riteņu pēdu irdinātāju uzstādīšana	51
5.1.8 Vidējo marķieru uzstādīšana	54
5.1.9 Transportēšanas atbalstu noņemšana	54
5.1.10 Atvienoto daļu nostiprināšana komplektēšanai	55
5.1.11 Tīrītāja uzstādīšana	56
5.1.12 Tīrītāja piestiprināšana rindsējmašīnai ar bremzēm	58
5.1.13 Aizmugurējo ecēšu uzstādīšana	60
5.1.14 Aizmugurējo marķieru uzstādīšana uz aizmugurējām ecēšām	62

5.1.15 Priekšējās darba platformas montāža pie mašīnas, izmantojot standarta jūgstieni	64
5.1.16 Priekšējās darba platformas montāža pie mašīnas, kas aprīkota ar priekšējo disku kultivatoru	68
5.1.17 Darba platformas aizmugurējās margas pagriešana un gala margas piestiprināšana	72
5.2 Nodošana ekspluatācijā	74
5.2.1 Comfort vadības paneļa uzstādīšana	74
5.3 Pievienošana traktoram	75
5.3.1 Ar riteņiem aprīkotā bļietētāja strēles noregulēšana	78
5.3.2 Zemes balsta izmantošana	79
5.3.3 Mašīnas garuma līmeņa noregulēšana ar pagrieziena skavu	79
5.3.4 Mašīnas garuma līmeņa noregulēšana ar jūgstieņa cilindru	80
5.3.5 Mašīnas pacelšanas kontūra lodvārsta izmantošana	81
5.3.6 Transportēšanas riteņu centrālās ass pacelšanas lodvārsta izmantošana	82
5.3.7 Traktora vadāmības nodrošināšana	83
5.3.8 Vidējo marķieru noregulēšana	83
5.3.9 Aizmugurējo marķieru platuma noregulēšana	85
6 Mašīnas noregulēšana un izmantošana	86
6.1 Mašīnas pārvietošana transportēšanas pozīcijā	86
6.2 Mašīnas pārvietošana darba pozīcijā	87
6.3 "Comfort" vadības sistēmas lietotāja iestatījumi	88
6.3.1 Aktīvais darba režīms	88
6.3.2 Vidējo marķieru izmantošana	90
6.3.2.1 Automātiskā un manuālā režīma atlase	90
6.3.2.2 Vidējo marķieru atlase	90
6.3.3 Sliedes skaitītāja izmantošana	91
6.3.3.1 Sliedes skaitītāja korekcija	91
6.3.3.2 Braukšanas sliežu skaitītāja pauzēšana	91
6.3.4 Mēslošanas līdzekļa mērķa intensitātes iestatīšana	92
6.3.5 Tālvadības režīma atlasīšana	93
6.3.6 Platības skaitītāja izmantošana	93
6.4 Padevēji	94
6.5 Sējas daudzumi	95
6.6 Priekšdarbi pirms piltuves uzpildes	96
6.6.1 Priekšdarbi pirms mēslojums piltuves uzpildes	96
6.6.2 Priekšdarbi pirms sēklu piltuves uzpildes	96
6.6.3 Priekšdarbi pirms mazo sēklu uzpildes	97
6.6.4 Piltuves dalītāja regulēšana mašīnā ar mazo sēklu piltuvi	97
6.6.4.1 Piltuvju tilpumi, kad mazo sēklu piltuves dalītāji ir pagriezti uz otru pusi	99
6.6.5 Piltuves dalītāja regulēšana mašīnā, kurā nav mazo sēklu piltuves ...	99
6.6.6 Sējas daudzuma noregulēšana ar pārnēsūmkārības vadības sviru ...	101
6.6.7 Mēslojuma piltuves padevēju regulēšana	102
6.6.7.1 Apakšējā atvāžamā vāka pozīcijas noregulēšana	102
6.6.7.2 Slēgplāksnes pozīcijas noregulēšana	103
6.6.8 Sēklu piltuves padevēju regulēšana	103
6.6.8.1 Apakšējā atvāžamā vāka pozīcijas noregulēšana	103
6.6.8.2 Slēgplāksnes pozīcijas noregulēšana	104
6.6.9 Mazo sēklu piltuves padevēju noregulēšana	105

6.6.9.1 Apakšējā atvāžamā vāka pozīcijas noregulēšana	105
6.6.9.2 Slēgplāksnes pozīcijas noregulēšana	106
6.6.10 Mazo sēklu sēšanas metodes izvēle	106
6.7 Piltuvju uzpilde	107
6.8 Izstrādājuma kalibrēšana	108
6.8.1 Mēslojuma kalibrēšanas pārbaude	110
6.8.2 Sēklu kalibrēšanas pārbaude	113
6.8.3 Mazo sēklu kalibrēšanas pārbaude	117
6.8.4 Kalibrēšanas pārbaude ar mēslojuma vēlamā padeves daudzuma regulēšanu	122
6.9 Arkla naža sēšanas dziļuma noregulēšana	129
6.10 Arkla nažu spiediena noregulēšana	130
6.11 Aizmugurējo ecēšu noregulēšana	131
6.12 Priekšējās izlīdzināšanas plāksnes noregulēšana	132
6.13 Priekšējo ecēšu regulēšana	133
6.14 Priekšējā disku kultivatora regulēšana	134
6.15 Riteņu pēdu irdinātāju izmantošana	136
6.15.1 Riteņu pēdu irdinātāja augstuma regulēšana	136
6.15.2 S veida uzgaļu maiņa	136
6.16 Izklidētājasu izmantošana	137
6.16.1 Mēslojuma izklidētājass izmantošana	137
6.16.2 Sēklu izklidētājass izmantošana	138
6.16.3 Mazo sēklu svārstveida izklidētāja izmantošana	138
6.17 Sēšanas dziļuma kontrolēšana	139
6.18 Vidējo marķieru pozīcijas nostiprināšana	139
6.19 Bremžu sistēmas darbība	140
6.19.1 Stāvbremzes izmantošana	140
6.19.2 Bremžu atbrīvošana	140
6.19.3 Bremzēšanas spēka regulēšana	141
6.20 Piltuvju iztukšošana	142
6.20.1 Piltuvju iztukšošana kalibrēšanas pārbaudes tekne	142
6.20.2 Piltuvju iztukšošana caur arkla nažiem	143
6.21 Mazo sēklu piltuves iztukšošana	144
6.21.1 Piltuves iztukšošana kalibrēšanas tekne	144
6.21.2 Mazo sēklu piltuves iztukšošana caur caurulēm	144
6.22 Atvienošana no traktora	145
6.23 Mašīnas glabāšana	145
7 Apkope	147
7.1 Pārbaudes	147
7.1.1 Īsi norādījumi par pārbaudēm	147
7.1.2 Bultskrūvju hermētiskuma pārbaude	149
7.1.2.1 Transportēšanas riteņu bultskrūvju hermētiskuma pārbaude	149
7.1.2.2 Transportēšanas riteņu atlokgultņu bultskrūvju hermētiskuma pārbaude	149
7.1.2.3 Ar riteņiem aprīkotā blietētāja riteņu bultskrūvju hermētiskuma pārbaude	150
7.1.2.4 Arkla nažu bultskrūvju hermētiskuma pārbaude	151
7.1.2.5 Darba platformas bultskrūvju hermētiskuma pārbaude ..	152
7.1.2.6 Sakabes cilpas bultskrūvju stingra pievilkuma pārbaude	153

7.1.3 Riepu spiediena pārbaude	153
7.1.4 Ar riteņiem aprīkotā blīvētāja rumbu gultņu klīrensa pārbaude	153
7.1.5 Transmisijas ķēžu spriegojuma pārbaude	154
7.1.5.1 Ķēdes spriegojuma pārbaude, mēslojuma un sēklu transmisija	154
7.1.5.2 Ķēdes spriegojuma pārbaude, mazo sēklu transmisija ..	154
7.1.5.3 Ķēdes spriegojuma pārbaude, mēslojuma izkliedētājs transmisija	155
7.1.5.4 Ķēdes spriegojuma pārbaude, sēklu izkliedētājs transmisija	155
7.1.6 Riteņu piedziņas ķēdes spriegojuma pārbaude	156
7.1.7 Riteņu piedziņas sajūga pārbaude	157
7.1.8 Riteņu piedziņas sajūga pārbaude	157
7.1.9 Hidraulikas stāvokļa pārbaude	158
7.1.10 Elektrisko vadu stāvokļa pārbaude	158
7.1.11 Sakabes cilpas pārbaude	159
7.1.12 Pārnesumkārbas eļļas līmeņa pārbaude	159
7.1.13 Arkla disku nažu pārbaude	160
7.1.14 Mēslojuma vēlamā padeves daudzuma regulēšanas funkcijas pārbaude	161
7.1.15 Bremžu sistēmas pārbaude	161
7.1.15.1 Bremžu kļuču pārbaude	161
7.1.15.2 Ūdens izlaišana no pneimatiskās tvertnes	162
7.1.15.3 Eļļas līmeņa pārbaude pneimatiskajā-hidrauliskajā pārveidotājā	162
7.1.15.4 Filtru tīrīšana bremžu sistēmas savienotājiem bez vārsta	163
7.2 Eļļošana	163
7.2.1 Īsi norādījumi par eļļošanu	164
7.2.2 Transmisijas ķēžu ieeļļošana	165
7.2.2.1 Ķēdes eļļošana, mēslojuma un sēklu piltuves transmisija	165
7.2.2.2 Ķēdes eļļošana, mazo sēklu piltuves transmisija	165
7.2.3 Riteņu piedziņas mehānisma ieeļļošana	166
7.2.3.1 Riteņu piedziņas ķēdes ieeļļošana	166
7.2.3.2 Riteņu ass gultņu ieeļļošana	167
7.2.4 Aizmugurējās ass stiprinājuma ieeļļošana	168
7.2.5 Riteņu ass gultņu ieeļļošana	168
7.2.6 Pacelšanas cilindra ieeļļošana	169
7.2.7 Sakabes cilpas ieeļļošana	169
7.2.8 Vidējo marķieru cilindru ieeļļošana	170
7.2.9 Aizmugurējo marķieru cilindru ieeļļošana	170
7.2.10 Ar riteņiem aprīkotā blīvētāja tapu un riteņu rumbu ieeļļošana. ..	171
7.2.11 Priekšējās izlīdzināšanas plāksnes cilindru eļļošana	172
7.2.12 Priekšējo ecēšu cilindru ieeļļošana	173
7.2.13 Priekšējā disku kultivatora cilindru ieeļļošana	173
7.2.14 Jūgstieņa cilindra ieeļļošana	174
7.2.15 Pagrieziena skavas ieeļļošana	174
7.2.16 Stāvbremzes sviru vārstu ieeļļošana	175
7.2.17 Stāvbremzes kloķa ieeļļošana	175
7.2.18 Transportēšanas riteņu centrālās ass pacelšanas cilindra	

ieeļļošana	176
7.3 Tīrīšana	176
7.3.1 Piltuvju tīrīšana	176
7.3.2 Mazo sēklu piltuves tīrīšana	177
7.3.3 Krāsotās virsmas tīrīšana	178
7.3.4 Arkla disku nažu tīrīšana	178
7.3.5 Padeves ierīču tīrīšana	179
7.3.6 Mazo sēklu piltuves padeves ierīču tīrīšana	179
7.4 Transportēšanas riteņa bloks	180
7.4.1 Riteņa bloka demontāža	180
7.4.2 Riteņu bloka demontāža	184
7.4.3 Riteņu bloka montāža	185
7.4.4 Riteņa bloka montāža	186
7.5 Transmisijas ķēžu spriegošana	187
7.5.1 Ķēžu spriegošana, mēslojuma un sēklu transmisija	187
7.5.2 Ķēdes nospriegošana, mazo sēklu transmisija	188
7.5.3 Ķēdes nospriegošana, mēslojuma izklīdētājass transmisija	189
7.5.4 Ķēdes nospriegošana, sēklu izklīdētājass transmisija	190
7.6 Ar riteņiem aprīkotā blietētāja riteņu rumbas gultņu klīrens	191
7.6.1 Gultņa pievilkšana	191
7.7 Riteņu piedziņa	192
7.7.1 Riteņu piedziņas ķēdes nospriegošana	192
7.7.2 Riteņu piedziņas sajūga nomaiņa	193
7.7.2.1 Sajūga demontāža	193
7.7.2.2 Sajūga uzstādīšana	193
7.8 Sakabes cilpa	194
7.8.1 Sakabes cilpas nomaiņa	194
7.8.1.1 Sakabes cilpas atvienošana	194
7.8.1.2 Sakabes cilpas uzstādīšana	194
7.9 Arkla naži	195
7.9.1 Arkla naža nomaiņa	195
7.9.1.1 Arkla naža demontāža	195
7.9.1.2 Arkla naža uzstādīšana	196
7.9.2 Arkla disku naža nomaiņa	198
7.9.2.1 Diska atvienošana	198
7.9.2.2 Diska uzstādīšana	199
7.9.3 Arkla naža gultņa nomaiņa	200
7.9.3.1 Gultņa atvienošana	200
7.9.3.2 Gultņa uzstādīšana	201
7.9.4 Arkla naža pārklāšanas riteņa nomaiņa	202
7.9.4.1 Pārklāšanas riteņa demontāža	202
7.9.4.2 Pārklāšanas riteņa uzstādīšana	203
7.9.5 Tīrītāju noregulēšana	203
7.9.5.1 Disku tīrītāju noregulēšana	203
7.9.5.2 Riteņa pārsega tīrītāja noregulēšana	204
7.10 Comfort vadības sistēmas apkope	204
7.10.1 Ātruma sensora manuāla kalibrēšana	204
7.10.2 Ātruma sensora kalibrēšana braukšanas laikā	205
8 Kļūdu situācijas	207
8.1 Comfort vadības sistēmas traucējummeklēšana	207
8.2 Rindsējmašīnas problēmu novēršana	209

9 Pielikumi	212
9.1 EK atbilstības deklarācija	213
9.2 Hidrauliskā shēma	214
9.3 Elektriskās sistēmas shēma	219
9.4 Savienojuma ligzda atbilstoši SFS 2473	222
9.5 Traktora un rindsējmašīnas kombinācijas stabilitātes aprēķināšana	223

1 Priekšvārds

Pateicamies par jūsu uzticību, izvēloties kvalitatīvo "Multiva FORTE EVO" rindsējmašīnu. Mēs ceram, ka izstrādājums atbildīs jūsu prasībām un uzticami kalpos daudzus gadus. Pirms mašīnas lietošanas, lūdzu, rūpīgi izlasiet šo rokasgrāmata. Lai nodrošinātu mašīnas nevainojamu darbību un garantijas derīgumu, ir svarīgi veikt šajā rokasgrāmatā norādītos pārbaudes un apkopes pasākumus. Visi ar mašīnas lietošanu saistītie norādījumi, brīdinājumi un aizliegumi jāievēro bez izņēmumiem. Tie ir paredzēti, lai garantētu operatora drošību un nodrošinātu ilgu mašīnas darbību.

Šie norādījumi attiecas uz FORTE 300 EVO un FORTE 400 EVO rindsējmašīnām un Comfort vadības sistēmu.

1.1 Mašīnas paredzētais lietojums

Pirms rindsējmašīnas izmantošanas tās operatoram jāiepazīstas ar mašīnu un jāizlasa un jāizprot tās ekspluatācijas rokasgrāmatas saturs. Rindsējmašīnu drīkst izmantot tikai tad, ja tā ir nevainojamā tehniskā stāvoklī. Rindsējmašīna jāizmanto saskaņā ar noteikumiem, identificējot riskus un ievērojot drošības un lietošanas norādījumus.

Originālās "Multiva" rezerves daļas un piederumi ir paredzēti šai konkrētajai rindsējmašīnai. Ražotājs neuzņemas atbildību par rezerves daļām un piederumiem, ko nodrošina citi piegādātāji. To lietošana noteiktos apstākļos var pasliktināt mašīnas darbību un apdraudēt personisko drošību.

Mašīna ir paredzēta sēklu sēšanai un mēslojuma iestrādei. Kad mašīna ir darba pozīcijā, veicot asus pagriezienus, arkla naži var savā starpā saskarties. Šaurākais iespējamais pagriešanās leņķis darba pozīcijā ir 30°.

Mašīnas uzbūve ļauj to transportēt ar pilnām piltuvēm. Jebkura rokasgrāmatā neparedzēta lietošana, piemēram, mašīnas izmantošana pārvadājumiem, neatbilst noteikumiem. Lietošana saskaņā ar noteikumiem nozīmē ievērot ekspluatācijas un ražotāja norādījumus, kā arī noteikumus par apkopi un uzturēšanu. Jāievēro darba drošības noteikumi attiecībā uz lauksaimniecības mašīnām, citi normatīvie akti par vispārējām drošības tehnoloģijām un arodveselību, kā arī satiksmes noteikumi un nosacījumi.

1.2 Specifikācijas

Tabula. 1.2 - 1. Specifikācijas

Specifikācijas	FORTE 300 EVO	FORTE 400 EVO
Darba platums (cm)	300	400
Transportēšanas augstums (cm)	340 ar vidējiem marķieriem 260 bez vidējiem marķieriem	390 ar vidējiem marķieriem 260 bez vidējiem marķieriem
Transportēšanas platums (cm)	300	409

Piltuves uzpildes augstums (cm)	215	
Svars (kg)	4200	5500
Piltuves tilpums (l)	3800	5300
Mazo sēklu piltuves tilpums (l)	370	510
Arkla nažu spiediens (kg)	50–250	
Riepas	250/80-18	
Arkla naži (gab.)	20	26
Vagu atstarpe (mm)	150	154
Ieteicamais darbības ātrums (km/h)	8–12	
Sliedes sekošanas standarta celiņa platums (mm)	1650	1694
Sliedes sekošanas alternatīvais celiņa platums (mm)	1950	2002
Sliedes sekošanas pagarinātā celiņa platums (mm)	1800	1848
Nepieciešamā traktora jauda (ZS)	90	120

Tabula. 1.2 - 2. Papildpiederumi, FORTE 300 EVO un FORTE 400 EVO

Sakabes metode (atlasiet vienu no tālāk minētajām)

- Sakabes āķis
- Ar riteņiem aprīkots blietētājs
- Ar riteņiem aprīkots blietētājs ar priekšējo disku kultivatoru

Aizmugurējās ass sistēma (izvēlieties kādu no norādītajām)

- Bez bremzēm
- hidrauliskās bremzes, viena līnija
 - savienotas ar traktora hidraulisko sistēmu
 - aprīkotas ar stāvbremzi, kas darbināma ar kabeli
 - {{Konemallit_400}}: transportēšanas riteņu centrālās ass pacelājs
- pneimatiskās bremzes, divās līnijās
 - aprīkotas ar pneimatisko-hidraulisko pārveidotāju
 - savienotas ar traktora hidraulisko sistēmu
 - aprīkotas ar stāvbremzi, kas darbināma ar kabeli
 - {{Konemallit_400}}: transportēšanas riteņu centrālās ass pacelājs

Transmisija

- Sēklu pārnesumkārbā
- Mēslojuma pārnesumkārbā
- Mazo sēklu pārnesumkārbā

Transportēšanas riteņu piedziņas mehānisms

Pārklāšanas riteņu tīrītāji

Vidējie marķieri

Priekšējie piederumi

- Priekšējā darba platforma
- Jūgstieņa cilindrs
- Priekšējā izlīdzināšanas plāksne
 - Pieejama ar riteņu blietētāju
- Priekšējā izlīdzināšanas plāksne
 - Pieejama ar riteņu blietētāju
- Priekšējais disku kultivators
 - Riteņu blietētājs ir iekļauts priekšējā disku kultivatora komplektācijā
- Riteņu pēdu irdinātājs

Aizmugurējie piederumi

- Aizmugurējās ecēšas
- Aizmugurējo ecēšu aizmugurējie marķieri
- Tīrītājs aizmugurējiem riteņiem
- Aizmugurējie lukturi
- Lukturi un atstarotāji

Piltuves piederumi

- Regulējami piltuvju dalītāji
- Mazo sēklu padevēji
- Mēslojuma piltuves sieti
- Sēklu sieti
- Mēslojuma izklieģētājs
- Sēklu izklieģētājs
- Mazo sēklu svārstveida izklieģētājs

Vadības ierīces veids (izvēlieties kādu no tālāk minētajām):

- "Comfort" vadības ierīce
- "SeedPilot" vadības ierīce — ar 7 collu displeju
- "SeedPilot" ISOBUS kontrolieris, displejs nav iekļauts komplektācijā

Kontrolieriem piemērotais papildaprīkojums

- Dubultie piltuves līmeņa sensori
- Mēslojuma mērķa intensitātes noregulēšana
- Vēlamā sēklu padeves daudzuma noregulēšana
- Sliedes sekošanas pagarinājumi

Transportēšanas komplekts — 2,45 m

1.3 Modeļa plāksnīte

Modeļa plāksnīte atrodas mašīnas kreisajā pusē zem transmisijas pārsega.

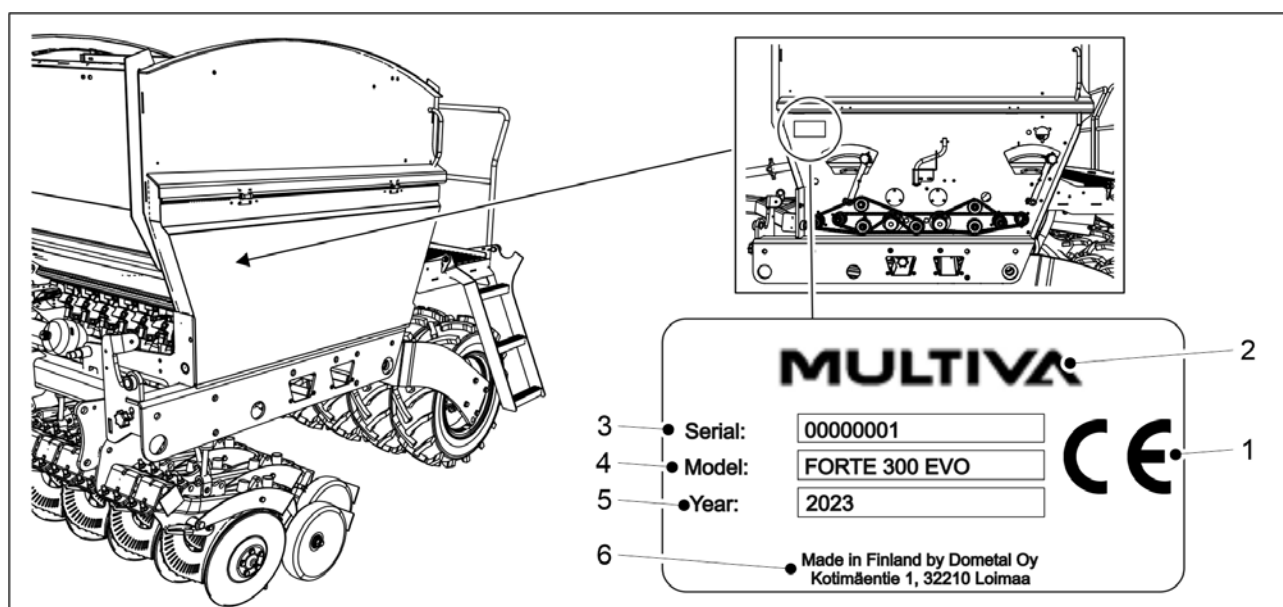

Attēls. 1.3 - 1. Modeļa plāksnītes atrašanās vieta un iekļautā informācija

Tabula. 1.3 - 3. Modeļa plāksnītē norādītā informācija

1.	CE marķējums
2.	Mašīnas ražotājs
3.	Mašīnas sērijas numurs
4.	Mašīnas modelis
5.	Ražošanas gads
6.	Informācija par ražotāju

1.4 Atbildības noteikumi un nosacījumi

FORTE EVO rindsējmašīnu kvalitāte un darbība tiek pārbaudīta pirms piegādes. Tomēr īpašnieks/operatori ir atbildīgi par mašīnas darbību praktiskos apstākļos. Pretenzijas par tādu zaudējumu atlīdzināšanu, kas neattiecas uz pašu mašīnu, kā arī par nepareizas lietošanas vai noregulēšanas izraisītiem zaudējumiem tiks noraidītas.

Mašīnas ražotājs nav atbildīgs par jebkuru tādu mašīnas izmantošanu, kas ir pretrunā ar likumiem, drošības noteikumiem vai šo ekspluatācijas rokasgrāmata.

Ņemiet vērā, ka mēslošanas un augu aizsardzības līdzekļu neatbilstoša lietošana var kaitēt augiem, cilvēkiem, dzīvniekiem, ūdensapgādes sistēmai vai augsnei. Rīkojoties ar šādām vielām un lietojot tās, ievērojiet norādījumus, ko snieguši šo vielu ražotāji un citi speciālisti, kā arī attiecīgas iestādes.

Ražotājs nav atbildīgs par nepareiza sēklu, augu aizsardzības līdzekļu vai mēslojuma daudzuma izvēli vai nepareizu sēšanas dziļumu. Operatoram pastāvīgi jāuzrauga, vai tiek nodrošināts vēlams sēšanas dziļums. Ja jums trūkst pieredzes rezultātā iegūtas informācijas vai zināšanu, lūdzu, konsultējieties ar speciālistu. Ražotājs nav atbildīgs par jebkādu sēšanas darbību neizdošanos. Operatoram nepārtraukti jāpārrauga sēklu un mēslojuma patēriņš, lai pārlicinātos, ka visiem sēšanas arkla nažiem tiek pievadīts atbilstošs sēšanai paredzētais daudzums.

Ražotājs neatbild par zaudējumiem, kas radušies, izmantojot citu ražotāju piegādātas sastāvdaļas. Ražotājs neuzņemas nekādu atbildību par jebkādu kaitējumu, kas šīs mašīnas ekspluatācijas laikā nodarīts citām mašīnām vai iekārtām. Ražotājs patur tiesības pilnveidot vai pārveidot mašīnas konstrukciju. Mašīnas īpašnieks ir atbildīgs par to, lai visi mašīnas operatori iepazītos ar mašīnas ekspluatācijas un drošības norādījumiem.

1.5 Pievilkšanas griezes momenti

Tālāk esošajā tabulā ir norādīti tērauda skrūvju un uzgriežņu pievilkšanas griezes momenti. Ja izmantojamajam pievilkšanas griezes momentam jābūt citādam, nekā tabulā norādītajam, attiecībā uz pievilkšanas griezes momentu būs pievienoti darba uzdevuma norādījumi.

Tabula. 1.5 - 4. Tērauda skrūvju un uzgriežņu pievilkšanas momenti

Tērauda skrūves un uzgriežņi: 8.8 Zn	
Vītne	Griezes moments (Nm)
M8	15
M12	90
M16	230
M18	250
M20	350

2 Garantijas noteikumi

1. Mašīnas garantijas periods ir 12 mēneši.
2. Garantijas periods sākas dienā, kad pilnvarots mazumtirgotājs piegādā mašīnu.
3. Garantija sedz ražošanas un izejmateriālu defektus. Bojātās daļas tiek salabotas vai aizstātas ar daļām, kas ir atbilstošā darba stāvoklī, klienta telpās, rūpnīcā vai pilnvarotā remontdarbnīcā.
4. Garantijas remonts nepagarina garantijas periodu.
5. Garantija nesedz:
 - bojājumus, kas radušies nepareizas lietošanas vai apkopes rezultātā, neievērojot lietošanas norādījumus, pārmērīgas noslodzes vai normālu nodiluma dēļ;
 - zaudētus ienākumus, dīkstāves laiku vai jebkādu citu izrietošus vai netiešus zaudējumus, kas nodarīti izstrādājuma īpašniekam vai trešajai pusei;
 - ceļa vai kravas pārvietošanas izmaksas, dienas naudu;
 - izstrādājuma oriģinālās konstrukcijas izmaiņas.







Saistībā ar garantijas jautājumiem, lūdzu, sazinieties ar mašīnas mazumtirgotāju vai ražotāju. Pirms jebkāda veida pasākumu veikšanas vienmēr jāvienojas ar ražotāju par šādiem pasākumiem un izmaksām.



3 Drošības norādījumi

3.1 Atlikušie riski



	Pirms mašīnas lietošanas rūpīgi izlasiet šo ekspluatācijas un apkopes rokasgrāmatu un ievērojiet tajā sniegtos norādījumus.
	Saspiešanas risks, pievienojot un atvienojot rindsējmašīnu. Minimālais drošais attālums — 5 m. Ievērojiet īpašu piesardzību, ja līdzās rindsējmašīnai un traktoram atrodas kāda persona, kas dod norādījumus par pievienošanu un atvienošanu.
	Saspiešanas un trieciena risks, paceļot un nolaižot vidējos marķierus. Vidējo marķieru pacelšanas un nolaišanas laikā pārliecinieties, ka tuvumā nav nevienas personas. Mašīnas pacelšanas un nolaišanas laikā minimālais drošais attālums ir 5 m. Pirms kalibrēšanas pārbaudes veikšanas pārliecinieties, ka vidējo marķieru lodvārsti ir aizvērti.
	Saspiešanas un trieciena risks, paceļot un nolaižot vidējos marķierus. Vidējo marķieru pacelšanas un nolaišanas laikā pārliecinieties, ka tuvumā nav nevienas personas. Mašīnas pacelšanas un nolaišanas laikā minimālais drošais attālums ir 5 m.
	Saspiešanas risks, noregulējot piederumus. Pirms piederumu noregulēšanas pārliecinieties, ka traktors ir izslēgts, atslēga ir izņemta no aizdedzes un ir aktivizēta stāvbremze.
	Ievērojiet piesardzību, lai nespīestu un nesagrieztu roku vai pirkstus piltuves padevējā. Pārliecinieties, ka vadības ierīce un traktors ir izslēgti, atslēga ir izņemta no aizdedzes un ir aktivizēta stāvbremze, ja piltuvē vai mašīnas tuvumā atrodas kāds darbinieks.
	Apkopes un uzturēšanas darbu laikā mašīnas transmisija rada saspiešanas un sagriešanās risku zem mašīnas. Pirms apkopes pārliecinieties, ka traktora aizdedze ir izslēgta, atslēga ir izņemta no aizdedzes un ir aktivizēta stāvbremze.
	Saspiešanas risks, paceļot un nolaižot rindsējmašīnu. Mašīnas pacelšanas un nolaišanas laikā pārliecinieties, ka tuvumā nav nevienas personas. Minimālais drošais attālums — 5 m. Saspiešanas risks, veicot apkopi un uzturēšanu. Pirms apkopes pārliecinieties, ka uz cilindru stieņiem ir uzlikti aizturi un ka mašīnas apakšdaļu balsta bloks vai līdzīgs priekšmets. Nekad neatrodieties zem mašīnas, kas nav atbalstīta.

	<p>No hidrauliskajām šļūtenēm, kurās ir spiediens, var izšļākties dzīvībai bīstama šķidrums strūkļa. Augstspiediena šķidrums var radīt arī saspiešanas, sagriešanas vai trieciena risku.</p> <p>Pirms rīkošanās ar spiediena šļūtenēm vai to pievienošanas vai atvienošanas hidrauliskā sistēma jāatbrīvo no spiediena. Pirms apkopes darbiem hidrauliskajā sistēmā pazeminiet spiedienu un atvienojiet šļūtenes.</p> <p>Hidraulisko cilindru darbības laikā nekad nepieskarieties cilindriem, šļūtenēm un hidrauliskajiem savienotājiem.</p>
	<p>Kritiena risks, veicot darbus uz darba platformas un priekšējās platformas. Piekļūt platformas pakāpieniem ir atļauts tikai tad, kad mašīna ir nolaista. Uzmanieties, kad veicat darbus uz darba platformas un priekšējās platformas.</p>
	<p>Kritiena risks. Stāvēt uz mašīnas, riteņiem un sensoriem vienmēr ir aizliegts.</p>
	<p>Pirms pārvietošanas un apkopes pārliedzieties, ka vidējie marķieri ir novietoti transportēšanas pozīcijā un to lodvārsti ir aizvērti.</p>
	<p>Pirms kalibrēšanas pārbaudes veikšanas pārliedzieties, ka traktora stāvbremze ir aktivizēta, vidējie marķieri ir novietoti transportēšanas pozīcijā un to lodvārsti ir aizvērti.</p>

	<p>Saspiešanas risks, ar pacelāju ceļot rindsējmašīnu no kravas automašīnas platformas. Minimālais drošais attālums — 10 m. Ievērojiet īpašu piesardzību.</p>
	<p>Saspiešanas un sagriešanās risks, uzstādot jūgstieni, priekšējo aprīkojumu, aizmugurējās ecēšas, vidējos marķierus un jūgstieņa cilindrus. Esiet īpaši piesardzīgs.</p>
	<p>Pirms pārvietošanas pārliedzieties, vai traktora sakabe ir nofiksēta.</p>
	<p>Saspiešanas un sagriešanās risks, noņemot riteņus. Rīkojoties ar riteņiem, ievērojiet piesardzību.</p>
	<p>Pirms apkopes atbrīvojiet hidraulisko sistēmu no spiediena, atvienojiet šļūtenes un traktora elektriskos savienojumus un ļaujiet mašīnai atdzist.</p>
	<p>Piepildot piltuvi, izvairieties no sēklu pārklājuma putekļu un mēslojuma putekļu ieelpošanas. Sēklu pārklājums rada nopietnus draudus veselībai. Izlasiet pārklājuma līdzekļa un mēslojuma materiālu drošības datu lapu un ievērojiet tajā sniegtos brīdinājumus.</p>

	Piepildot piltuvi, nekad neatrodieties zem paceltas kravas.
	Piepildot piltuvi, pārliecinieties, ka neviens neatrodas uz rindsējmašīnas vai piltuves iekšpusē.
	Darbojoties ar eļļu vai smērvielu, kā arī pievienojot un atvienojot hidrauliskās sastāvdaļas, valkājiet aizsargcimdus. Izvairieties no ādas saskares ar eļļu un smērvielu, lai novērstu ādas kairinājumu un bojājumus.

3.2 Ekspluatācijas rokasgrāmatā izmantotie simboli

	BĪSTAMI —brīdina par bīstamu situāciju, kas var izraisīt nāvi vai nopietnus fiziskus ievainojumus.
	UZMANĪBU —brīdina par bīstamu situāciju, kas var izraisīt aprīkojuma bojājumus.
	IETEIKUMS —norāda uz noderīgiem padomiem, ieteikumiem un informāciju norādījumos, piem., par pievilkšanas griezes momentiem, vērtību pielāgošanu, šķidruma daudzumiem un speciālajiem instrumentiem.

 **BĪSTAMI**
Pievienojot un atvienojot hidrauliskās šļūtenes un elektriskos vadus, pārliecinieties, ka traktors ir izslēgts un atslēga ir izņemta no aizdedzes.

 **BĪSTAMI**
Nekad neregulējiet un netīriet kustīgu rindsējmašīnu.

 **BĪSTAMI**
Ekspluatācijas laikā nekad nestāviet vai nesēdīet uz rindsējmašīnas vai tās darbības zonā. Minimālais drošais attālums — 5 m.

 **BĪSTAMI**
Pirms rindsējmašīnas pārvietošanas vai ekspluatācijas vismaz vizuāli pārbaudiet tās stāvokli. Jāpārbauda tādi aspekti kā spiediens rieņās, mašīnas tīrība un sakabes ierīces bultskrūvju hermētiskums.

 **BĪSTAMI**
Pirms sēšanas pārliecinieties, ka mašīna ir darba kārtībā. Pārliecinieties, vai šļūtenes ir neskartas un vai tām nav noplūžu. Pārliecinieties, ka arkla naži un mehāniskās sastāvdaļas ir neskartas un tām nav noplūžu. Jo īpaši pārliecinieties, ka visas tapas atrodas savās vietās.

 **BĪSTAMI**
Transportējot rindsējmašīnu pa koplietošanas ceļiem, rīkojieties piesardzīgi un ievērojiet visus ceļu satiksmes noteikumus, kā arī lēni braucošiem transportlīdzekļiem paredzētos īpašos noteikumus.

**BĪSTAMI**

Pirms traktora pārvietošanas pārbaudiet, vai ir redzama lēngaitas transportlīdzekļu trīsstūra zīme un vai deg un ir redzami traktora lukturi. Raugieties, lai trīsstūris un lukturi būtu tīri, jo tie būtiski ietekmē transportlīdzekļa drošību satiksmē.

**BĪSTAMI**

Maksimālais pieļaujamais rindsējmašīnas pārvadāšanas ātrums ir 40 km/h uz ceļa, kas ir līdzens un labā stāvoklī. Maksimālais atļautais rindsējmašīnas transportēšanas ātrums ir 25 km/h uz ceļiem, kas ir sliktā stāvoklī.

**BĪSTAMI**

Nomainot hidrauliskās sistēmas sastāvdaļas un vadītājus, izmantojiet tikai rezerves daļas ar pietiekamu spiedienizturību.

**BĪSTAMI**

Nekādā gadījumā neizmantojiet eļļu vai eļļošanas smērvielu ādas tīrīšanai. Šīs vielas var saturēt sīkas metāla daļiņas, kas izraisa ādas vai brūču kairinājumu. Ievērojiet lietošanas un drošības instrukcijas, ko norādījuši smērvielu ražotāji. Sintētiskās eļļas bieži ir korozīvas, kodīgas un izraisa smagu ādas kairinājumu. Ja eļļa vai smērviela rada ievainojumus, sazinieties ar ārstu.

**BĪSTAMI**

Nekādā gadījumā nesmidziniet ūdeni tieši uz elektriskām iekārtām.

**UZMANĪBU**

Pirms apkopes pārlicinieties, vai mašīnas pacelšanas lodvārsts ir aizvērts un cilindri ir aprīkoti ar aizmūriem.

**UZMANĪBU**

Veicot rindsējmašīnas apkopi un remontu, izmantojiet oriģinālās mašīnas rezerves daļas. Izmantojot citu ražotāju daļas, garantija vairs nebūs spēkā.

**UZMANĪBU**

Savāciet eļļas atkritumus un utilizējiet tos atbilstoši vietējiem noteikumiem.

**UZMANĪBU**

Ja eļļa ir izlieta zemē, savāciet to ar absorbējošu materiālu, piemēram, kūdru, lai novērstu eļļas noplūdes izplatīšanos. Izmantojiet absorbējošo materiālu saskaņā ar noteikumiem.

**UZMANĪBU**

Tīriet mašīnu ikreiz, kad nomaināt mēslojuma vai sēklu veidus.

**UZMANĪBU**

Ja mašīna netiks izmantota nakts vai ilgstošas lietus sezonas laikā, iepriekš iztukšojiet tās mēslojuma piltuvi un iztīriet padevēja veltna rievās. Pretējā gadījumā mēslojums var izšķīst un aizsprostot padevējus.

**UZMANĪBU**

Pirms mazgāšanas līdzekļa lietošanas pārlicinieties, vai tas ir piemērots rindsējmašīnas mazgāšanai. Ievērojiet mazgāšanas līdzekļa ražotāja drošības un lietošanas norādījumus.

3.3 Brīdinājuma uzlīmes uz mašīnas

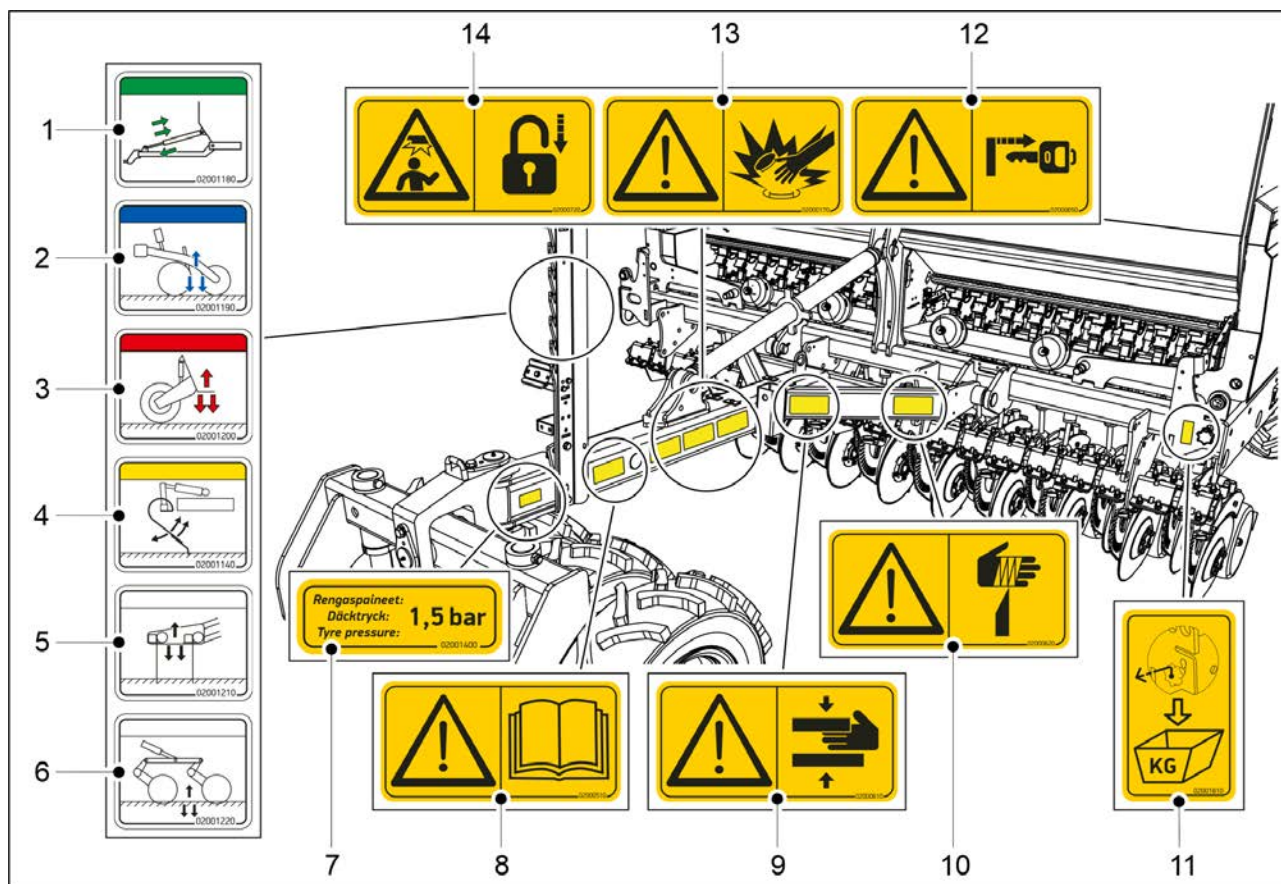

Attēls. 3.3 - 2. Brīdinājuma uzlīmes uz rindsējmašīnas jūgstieņa un priekšpusē

Tabula. 3.3 - 5. Brīdinājuma uzlīmes uz rindsējmašīnas jūgstieņa un priekšpusē

1.	Jūgstieņa regulēšanas hidrauliskais savienojums (papildaprīkojums)	1 gab.
2.	Arkla nažu spiediena hidrauliskais savienojums	1 gab.
3.	Mašīnas pacelšanas hidrauliskais savienojums	1 gab.
4.	Priekšējās izlīdzināšanas plāksnes pozīcijas regulēšanas hidrauliskais savienojums	1 gab.
5.	Priekšējās izlīdzināšanas plāksnes pozīcijas regulēšanas hidrauliskais savienojums	1 gab.
6.	Priekšējā disku kultivatora pozīcijas regulēšanas hidrauliskais savienojums	1 gab.
7.	Riepu spiediena uzlīme	1 gab.
8.	Pirms lietošanas uzmanīgi izlasiet ekspluatācijas un apkopes rokasgrāmatu	1 gab.
9.	Saspiešanas risks, pievienojot un atvienojot rindsējmašīnu — minimālais drošais attālums ir 5 m	1 gab.
10.	Sagriešanās risks	1 gab.
11.	Kalibrēšanas pārbaudes regulēšanas stieņa uzlīme	1 gab.
12.	Pirms sēšanas dziļuma un piederumu noregulēšanas pārļiecinieties, ka traktors ir izslēgts, atslēga ir izņemta no aizdedzes un ir aktivizēta stāvbremze	1 gab.

13.	Uzmanieties no hidrauliskajām šļūtenēm, kurās ir spiediens	1 gab.
14.	Pirms kalibrēšanas pārbaudes pārliecinieties, ka ir aktivizēta traktora stāvbremze un aizvērts marķiera lodvārsts Pirms mašīnas pārvietošanas pārliecinieties, ka marķieri ir novietoti transportēšanas pozīcijā un to lodvārsti ir aizvērti	1 gab.

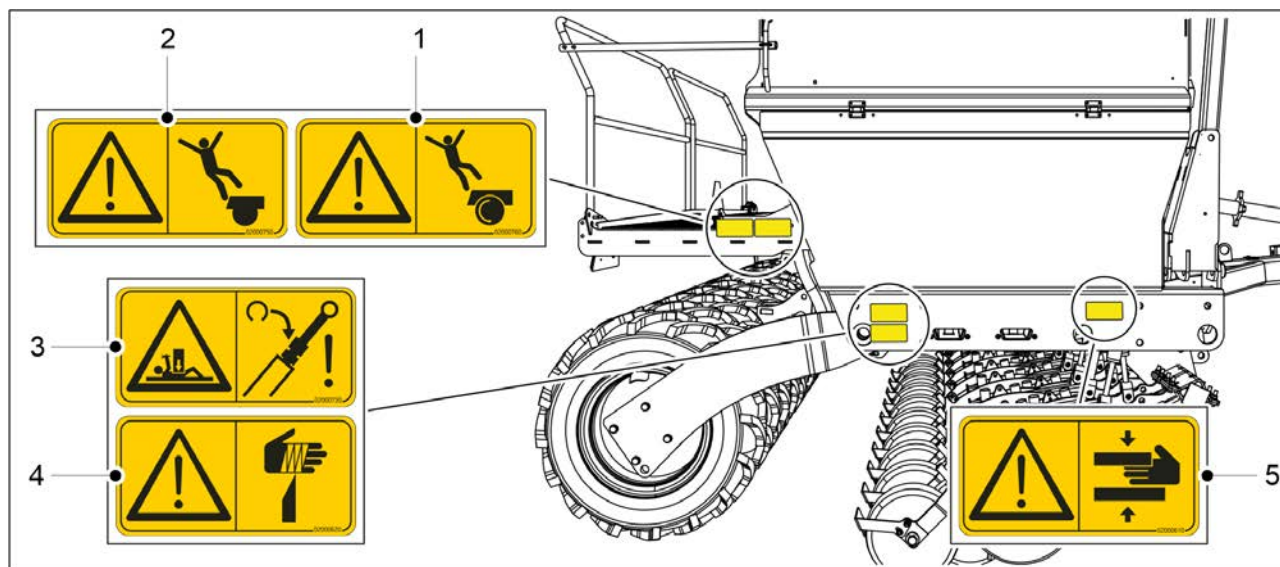

Attēls. 3.3 - 3. Brīdinājuma uzlīmes rindsējmašīnas labajā pusē

Tabula. 3.3 - 6. Brīdinājuma uzlīmes rindsējmašīnas labajā pusē

1.	Kritiena risks — nekāpt uz riteņa	1 gab.
2.	Kritiena risks	1 gab.
3.	Saspiešanas risks, veicot apkopi un uzturēšanu	1 gab.
4.	Sagriešanās risks	1 gab.
5.	Saspiešanas risks	1 gab.

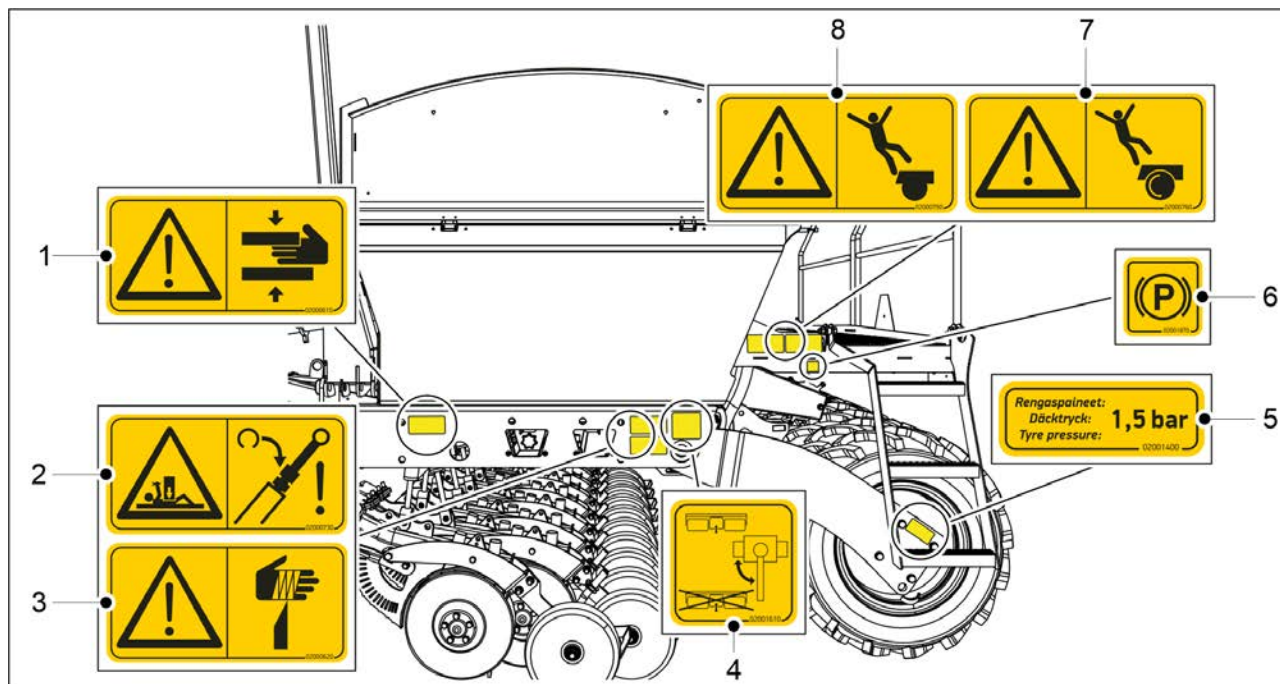

Attēls. 3.3 - 4. Brīdinājuma uzlīmes rindsējmašīnas kreisajā pusē

Tabula. 3.3 - 7. Brīdinājuma uzlīmes rindsējmašīnas kreisajā pusē

1.	Saspiešanas risks	1 gab.
2.	Saspiešanas risks, veicot apkopi un uzturēšanu	1 gab.
3.	Sagriešanās risks	1 gab.
4.	Lodvārsta izmantošanas instrukciju uzlīme <ul style="list-style-type: none"> • attiecas uz transportēšanas riteņu centrālās ass pacelšanu • tikai 400. sērijas mašīnas ar bremzēšanas sistēmu 	1 gab.
5.	Riepu spiediena marķējums	1 gab.
6.	Stāvbremzes marķējums <ul style="list-style-type: none"> • Tikai mašīnām ar bremzēšanas sistēmu 	1 gab.
7.	Kritiena risks — nekāpt uz riteņa	1 gab.
8.	Kritiena risks	1 gab.

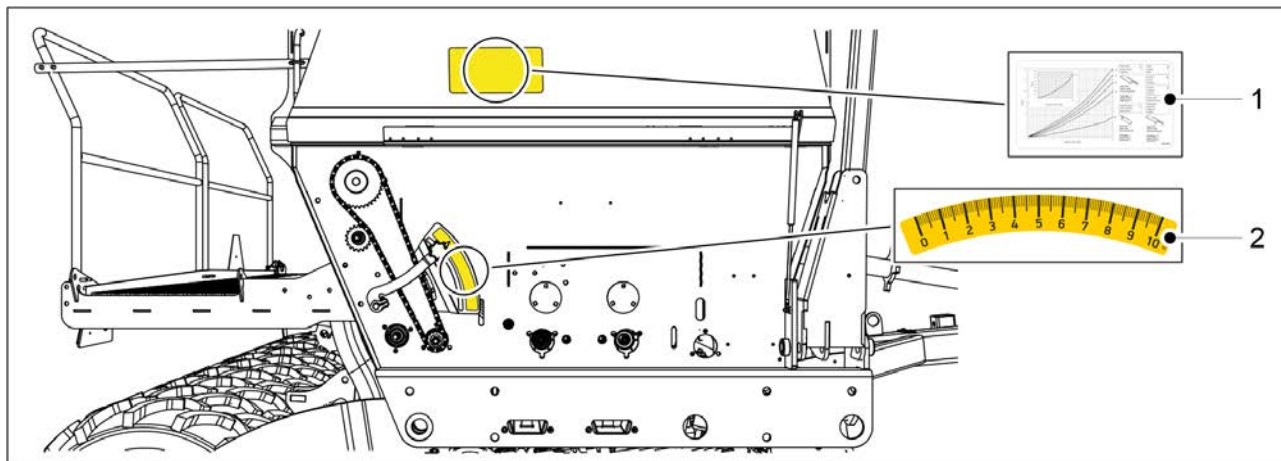

Attēls. 3.3 - 5. Sēšanas un vadības norāžu uzlīmes rindsējmašīnas labajā pusē

Tabula. 3.3 - 8. Sēšanas un vadības norāžu uzlīmes rindsējmašīnas labajā pusē

1.	Sēšanas daudzumu uzlīme	1 gb. mazajām sēklām
2.	Regulēšanas skala	1 gab.

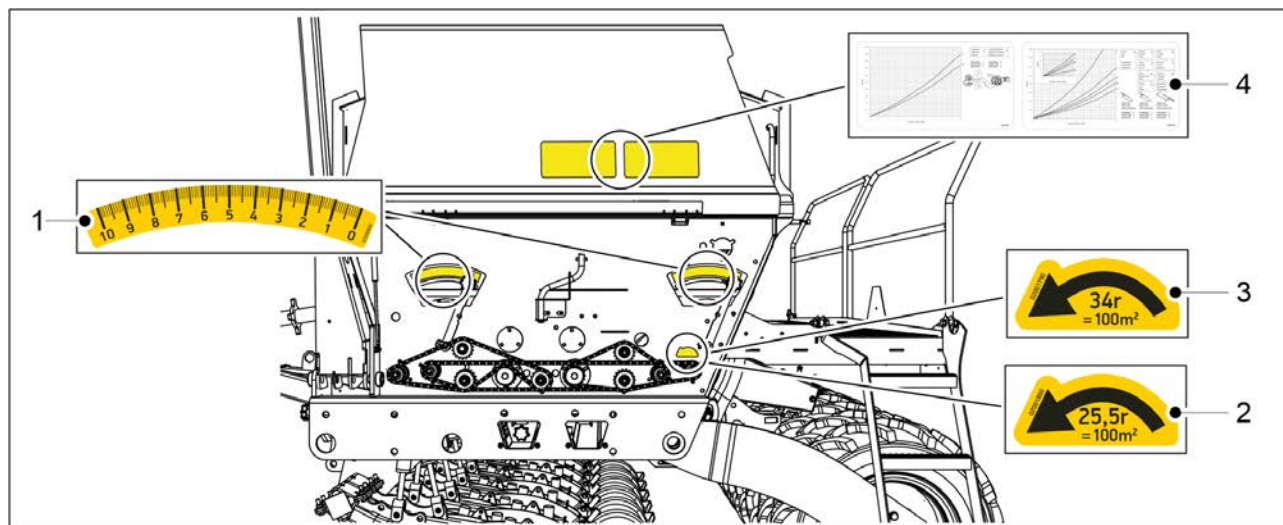

Attēls. 3.3 - 6. Sēšanas un vadības uzlīmes rindsējmašīnas kreisajā pusē

Tabula. 3.3 - 9. Sēšanas un vadības uzlīmes rindsējmašīnas kreisajā pusē

1.	Regulēšanas skala	2 gab.
2.	Kalibrēšanas pārbaudes rotācijas virziens un rotāciju skaits	1 gb. (FORTE 400 EVO)
3.	Kalibrēšanas pārbaudes rotācijas virziens un rotāciju skaits	1 gb. (FORTE 300 EVO)
4.	Sēšanas daudzumu uzlīmes	1 gb. mēslojumam, 1 gb. sēklām

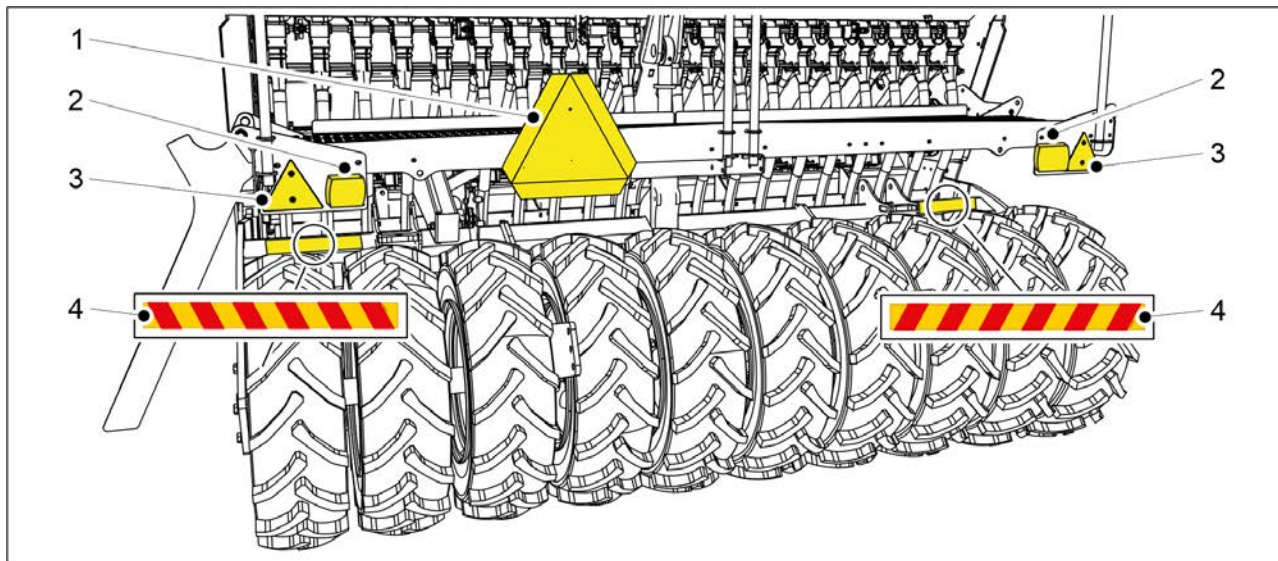

Attēls. 3.3 - 7. Uzlīmes, atstarotāji un lukturi rindsējmašīnas aizmugurē

Tabula. 3.3 - 10. Uzlīmes, atstarotāji un lukturi rindsējmašīnas aizmugurē

1.	Lēngaitas transportlīdzekļa plāksne	1 gab.
2.	Aizmugurējie lukturi	2 gab.
3.	Atstarotāji	2 gab.
4.	Brīdinājuma lente	2 gab.

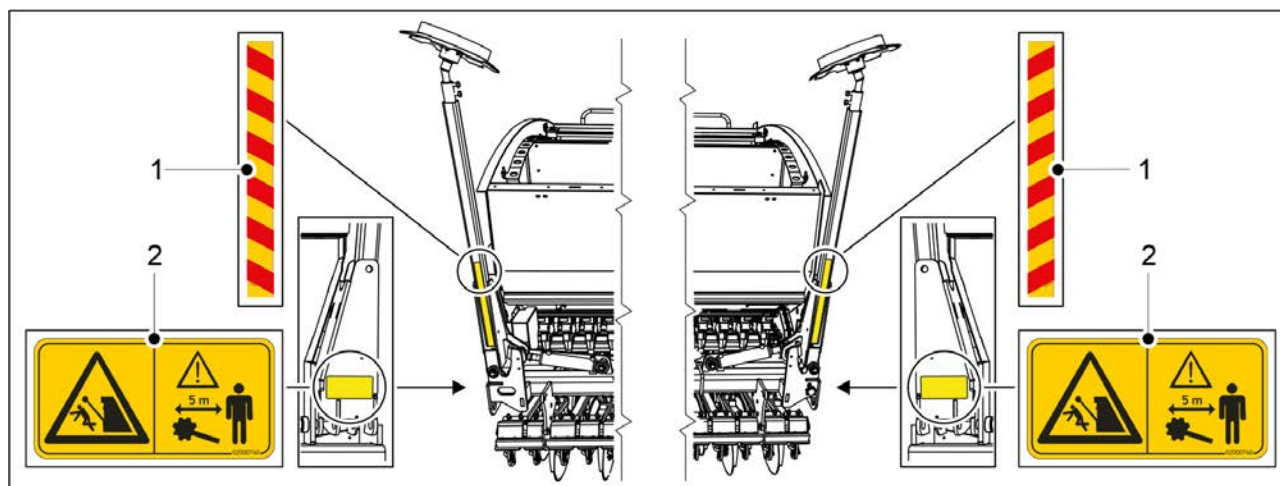

Attēls. 3.3 - 8. Vidējā marķiera brīdinājuma uzlīmes

Tabula. 3.3 - 11. Vidējā marķiera brīdinājuma uzlīmes

1.	Brīdinājuma lente	2 gab.
2.	Saspiešanas un trieciena risks, paceļot un nolaižot vidējos marķierus	2 gab.

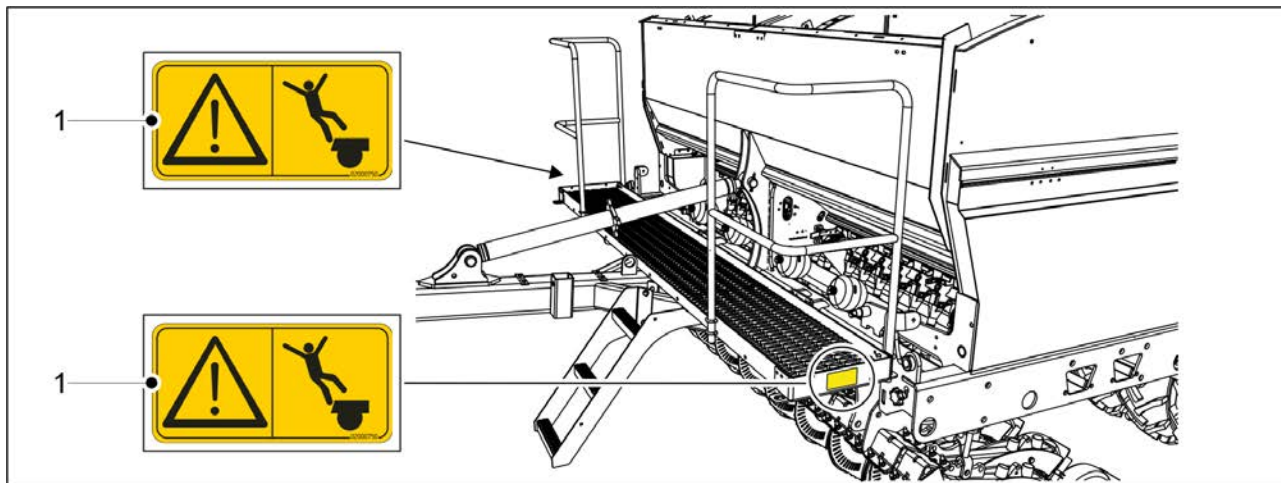

Attēls. 3.3 - 9. Priekšējās darba platformas brīdinājuma uzlīmes

Tabula. 3.3 - 12. Priekšējās darba platformas brīdinājuma uzlīmes

1.	Kritiena risks	2 gab.
----	----------------	--------

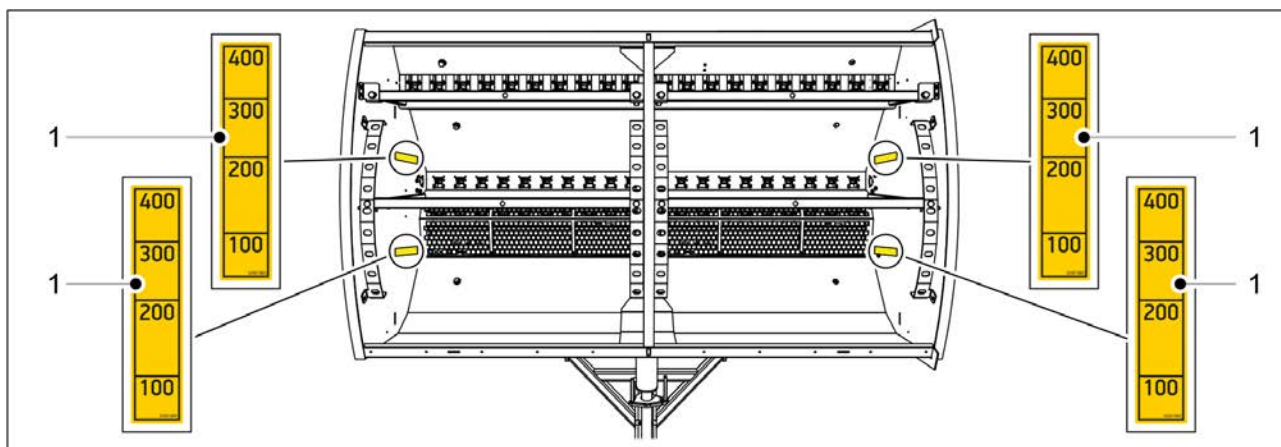

Attēls. 3.3 - 10. Rindsējmašīnas piltuves uzlīmes

Tabula. 3.3 - 13. Rindsējmašīnas piltuves uzlīmes

1.	Piltuves uzpildes līmeņa uzlīmes (skala no 100 līdz 400 litriem)	2 gb. mēslojuma piltuvei, 2 gb. sēklu piltuvei
----	--	--

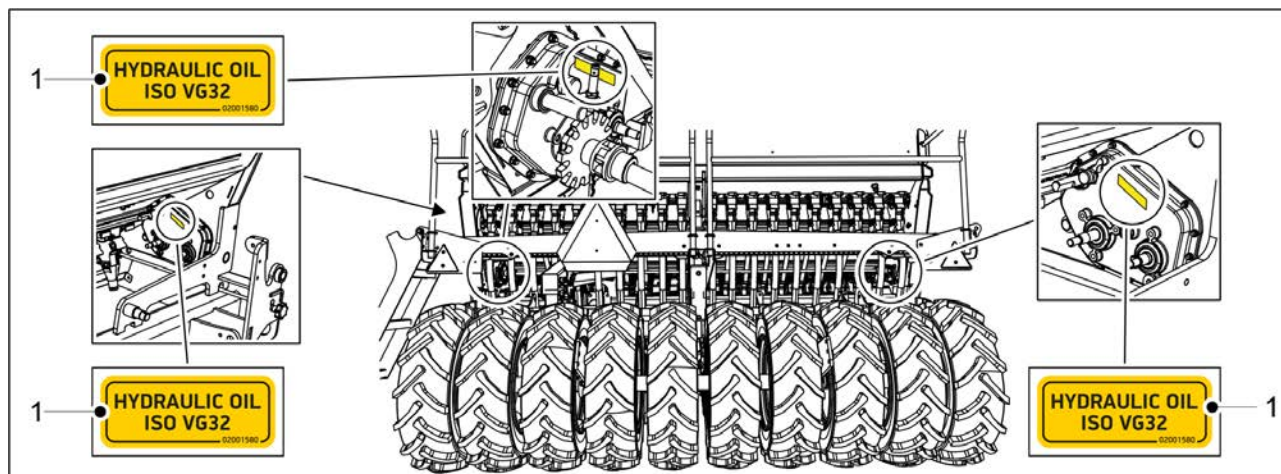

Attēls. 3.3 - 11. Pārnesumkārbas uzlīmes

Tabula. 3.3 - 14. Pārnesumkārbas uzlīmes

1.	Uzlīme ar norādi par izmantojamo pārnesumkārbas eļļu	1 gab. katrai mašīnas pārnesumkārbai
----	--	--------------------------------------

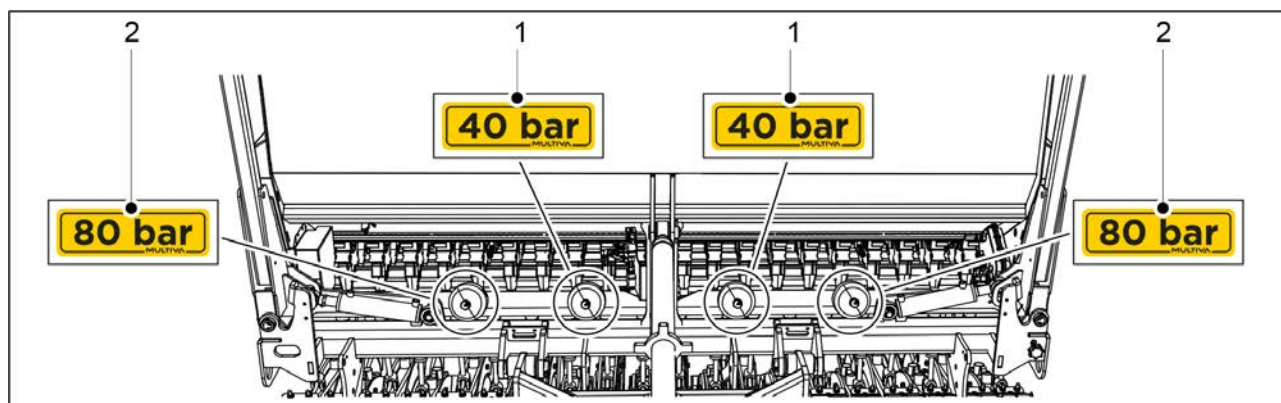

Attēls. 3.3 - 12. Hidroakumulatoru uzlīmes

Tabula. 3.3 - 15. Hidroakumulatoru uzlīmes

1.	Spiediens — 40 bar	2 gab.
2.	Spiediens — 80 bar	2 gab.

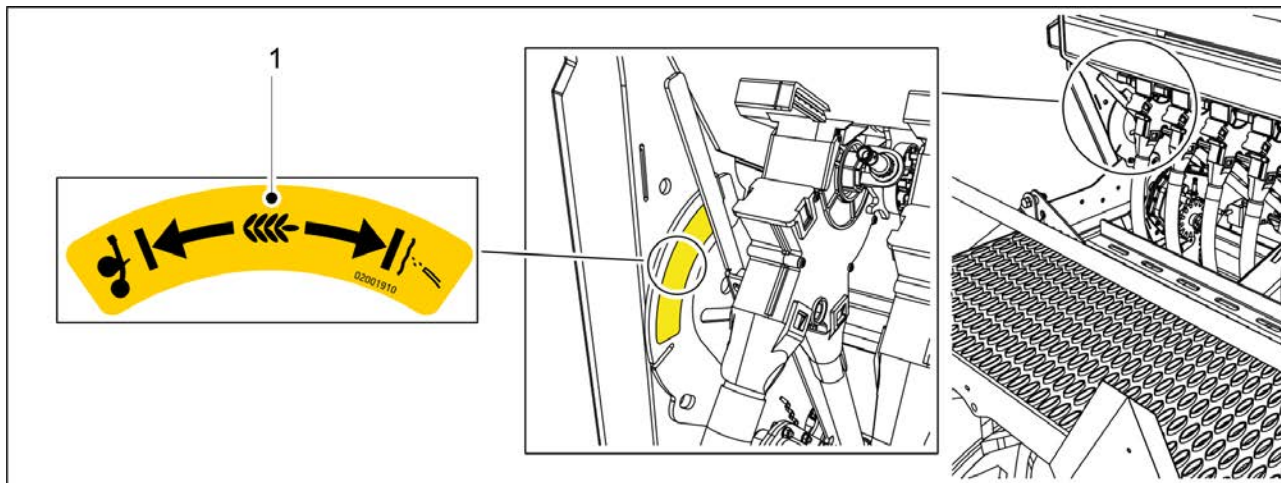

Attēls. 3.3 - 13. Instrukciju uzlīme mazo sēklu sēšanas metodes izvēlei

Tabula. 3.3 - 16. Instrukciju uzlīme mazo sēklu sēšanas metodes izvēlei

1.	Instrukciju uzlīme	1 gab.
----	--------------------	--------

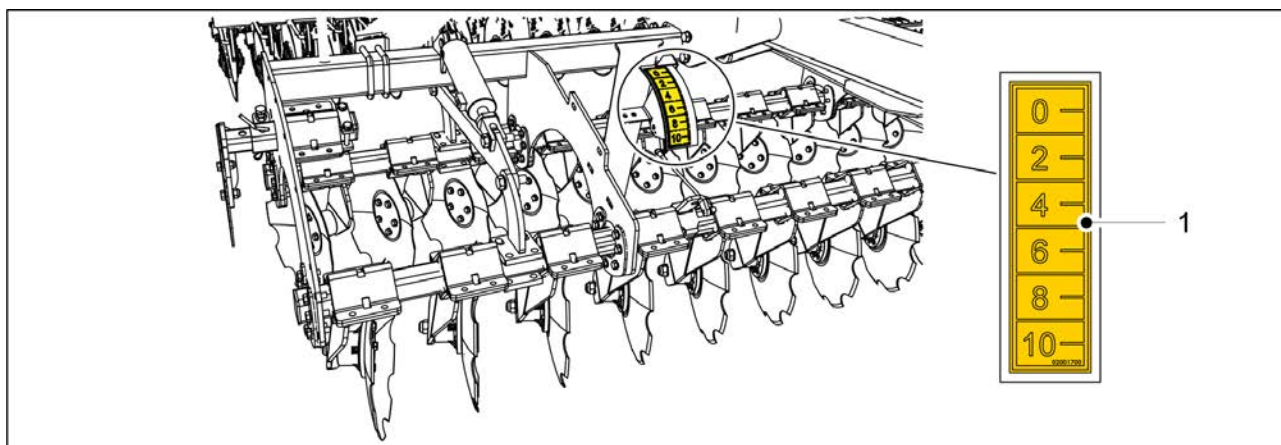

Attēls. 3.3 - 14. Priekšējā disku kultivatora uzlīme

Tabula. 3.3 - 17. Priekšējā disku kultivatora uzlīme

1.	Priekšējā disku kultivatora dziļuma regulēšanas skala	1 gab.
----	---	--------

3.4 Vidējo marķieru lodvārstu izmantošana



BĪSTAMI

Nolaižot vidējos marķierus, pastāv saspiešanas un trieciena risks.

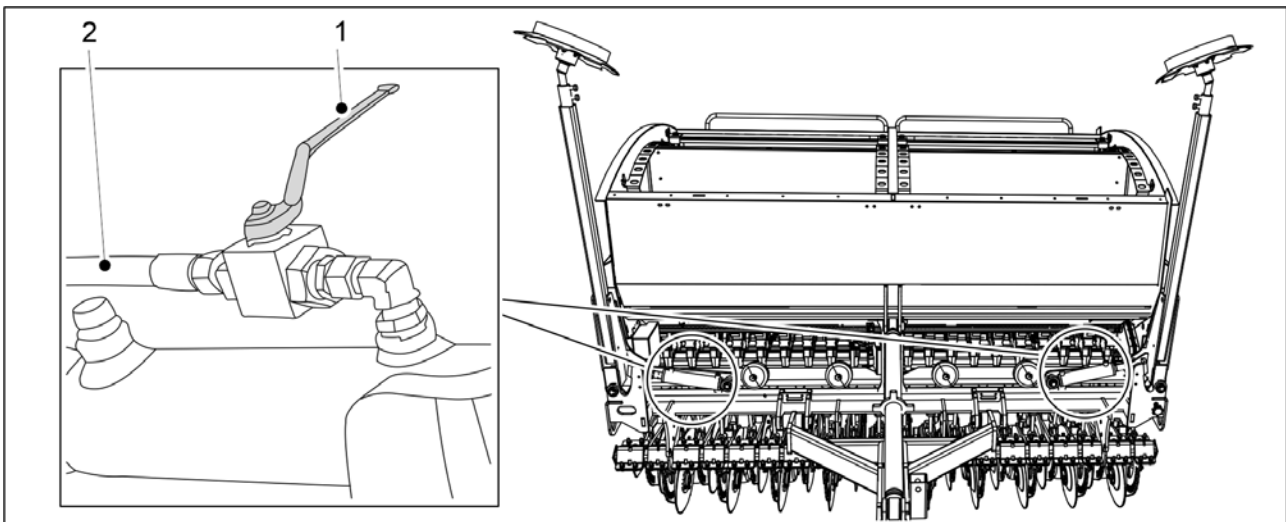

Attēls. 3.4 - 15. Vidējo marķieru lodvārstu aizvēršana

1. Pirms pārvietošanas, kalibrēšanas pārbaudes un apkopes aizveriet abus vidējos marķiera lodvārstus.
 - Lodvārsts ir aizvērts, kad rokturis (1) atrodas perpendikulāri hidrauliskajai šļūtenei (2).

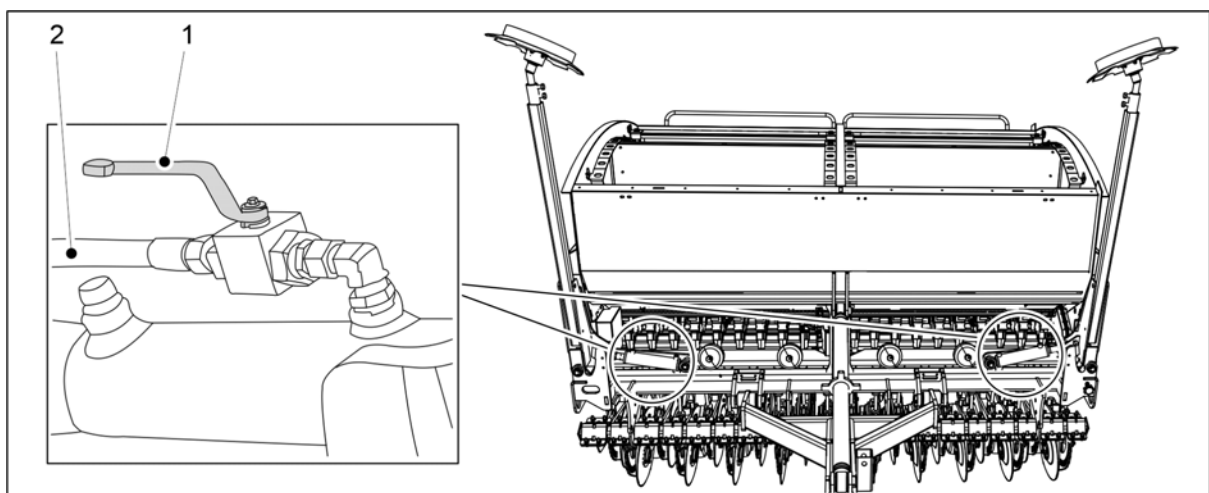

Attēls. 3.4 - 16. Vidējo marķieru lodvārstu atvēršana

2. Atveriet abus vidējo marķieru lodvārstus, kad vēlaties pārvietot mašīnu darba pozīcijā.
 - Lodvārsts ir atvērts, kad rokturis (1) atrodas vienā līnijā ar hidraulisko šļūteni (2).

4 Vadības ierīce

Rindsējmašīnai jāizvēlas viens no norādītajiem vadības ierīces veidiem:

- Comfort vadības sistēma
- "SeedPilot" vadības sistēma

Šajās instrukcijās ir aprakstīta "Comfort" vadības sistēma.

4.1 Comfort vadības sistēma

4.1.1 Vadības sistēmas komponenti

4.1.1.1 Ātruma sensors

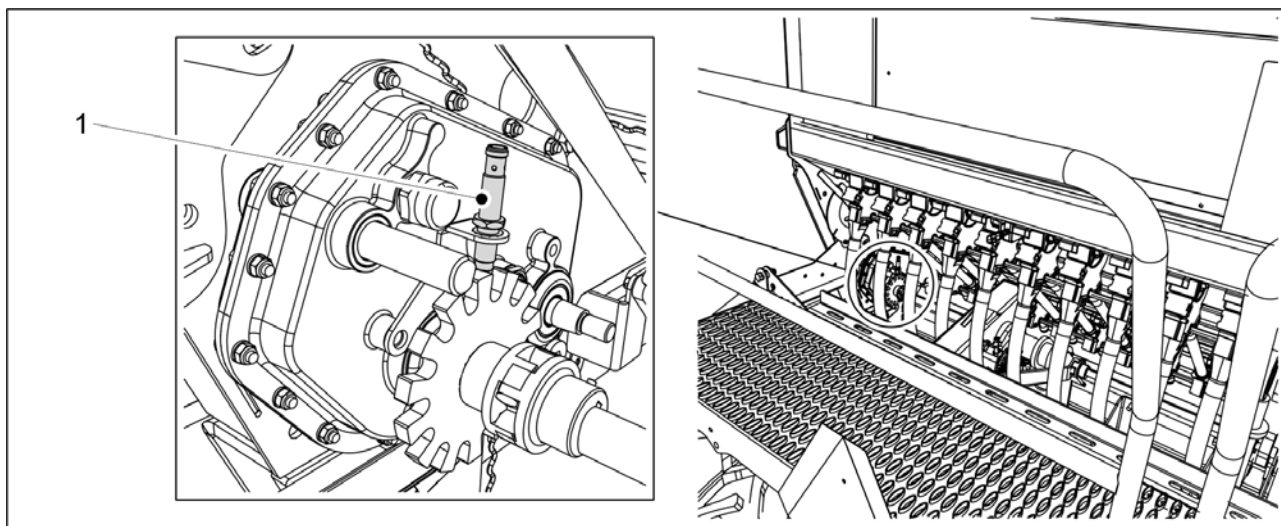

Attēls. 4.1.1.1 - 17. Ātruma sensors

Ātruma sensors (1) aprēķina sējmašīnas ātrumu un apsēto platību. Comfort kontrollera sistēmas displejā ir attēlots braukšanas ātrums un apsētā platība. Ātruma sensors un sēšanas pozīcijas sensors kopā arī norāda, ka transmisija darbojas. Ja mašīna atrodas sēšanas pozīcijā un sēklu vārpsta negriežas, controllerī 7 sekunžu laikā tiek aktivizēta trauksme.

4.1.1.2 Sēšanas pozīcijas sensors

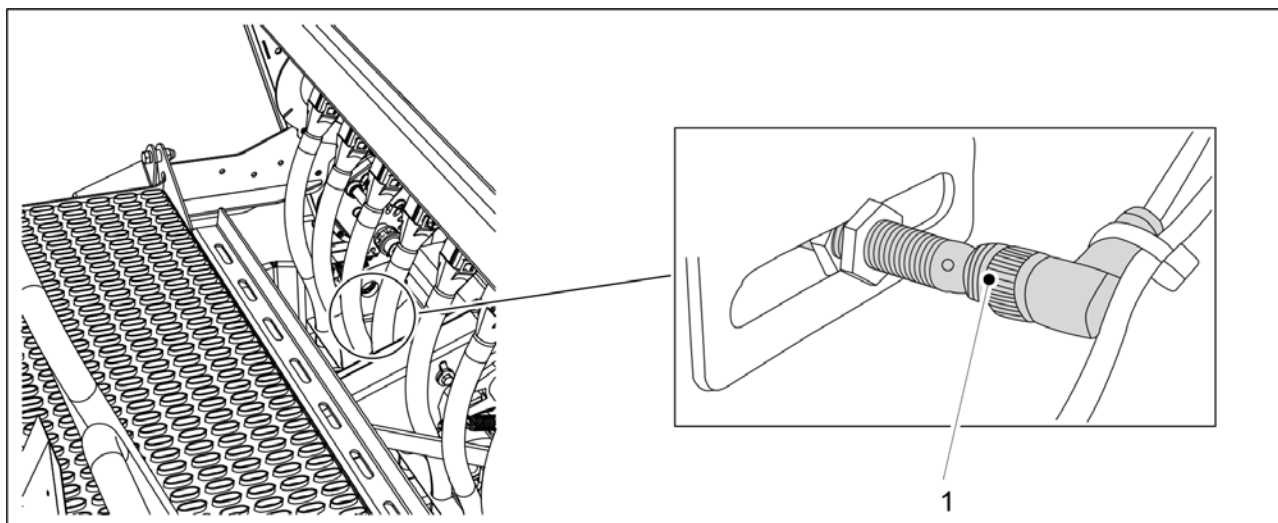

Attēls. 4.1.1.2 - 18. Sēšanas pozīcijas sensors

Sēšanas pozīcijas sensors (1) atpazīst, kad mašīna atrodas transportēšanas vai sēšanas pozīcijā. Ja mašīna atrodas sēšanas pozīcijā un sēklu vārpsta negriežas, controllerī 7 sekunžu laikā tiek aktivizēta trauksme.

Sēšanas pozīcijas sensors darbojas arī kā skaitītājs. Pacelšanas kavēšanas funkcijas normālas darbības laikā skaitītāji un marķiera puses slēdzis darbosies katrā pacelšanas reizē. Skatiet norādījumus sadaļā 6.3.1 Aktīvais darba režīms.

4.1.1.3 Piltuves limeņa sensori

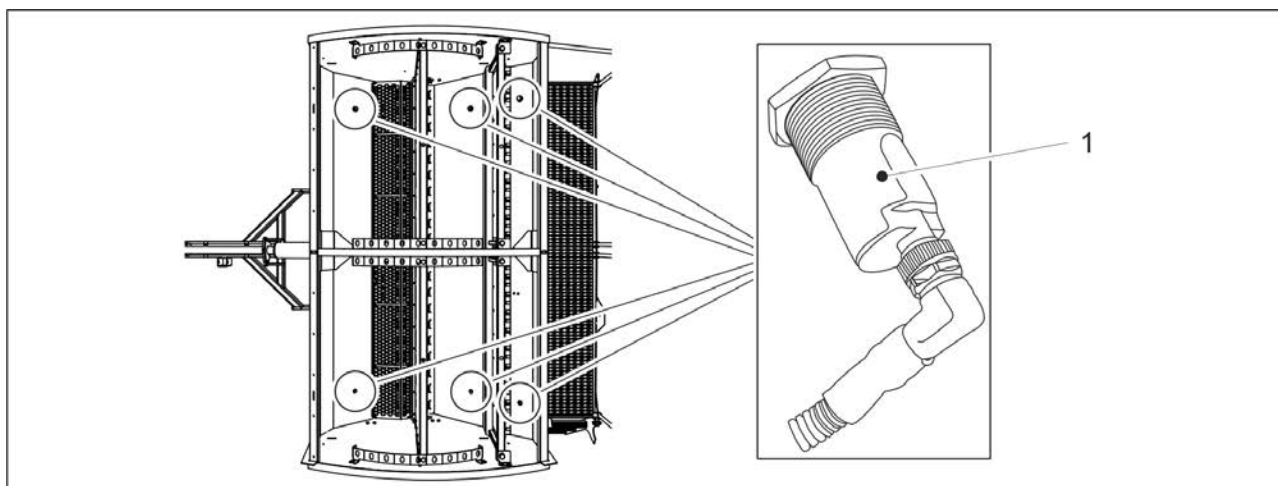

Attēls. 4.1.1.3 - 19. Piltuves limeņa sensori

Piltuves līmeņa sensori (1) ir kapacitatīvi sensori, kas atrodas piltuvē. Standarta aprīkojumā ir 3 piltuvju līmeņu sensori: viens mēslojuma piltuvē, viens sēkļu piltuvē un viens mazo sēkļu piltuvē mašīnas kreisajā pusē. Piltuves līmeņa sensori kā papildu piederumi ir pieejami arī mašīnas labās puses piltuvēs; tādā gadījumā kopējais piltuves līmeņa sensoru skaits būs 6. Ja sēkļu vai mēslošanas līdzekļa līmenis piltuvē ir pārāk zems, Comfort vadības sistēmā tiek aktivizēta trauksme.

4.1.1.4 Slīdes sajūgi

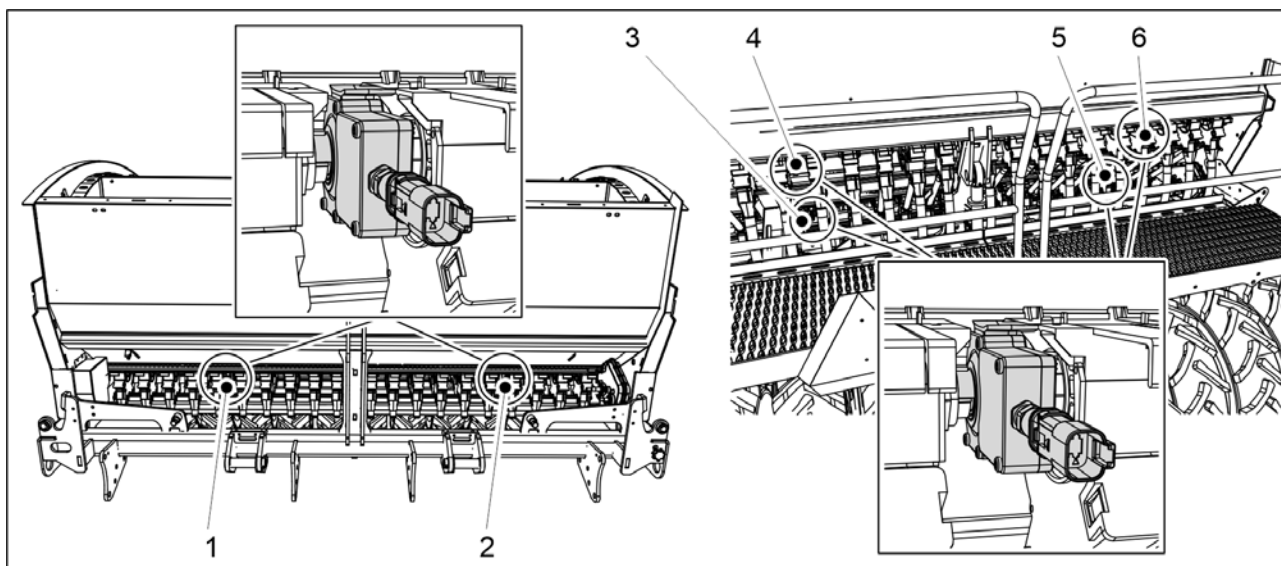

Attēls. 4.1.1.4 - 20. Braukšanas slīžu sajūgu pozīcija

Kopā ir 6 braukšanas slīžu sajūgi: braukšanas slīžu sajūgi mēslojumam (1, 2), braukšanas slīžu sajūgi sēklām (3, 5) un braukšanas slīžu sajūgi mazajām sēklām (4, 6).

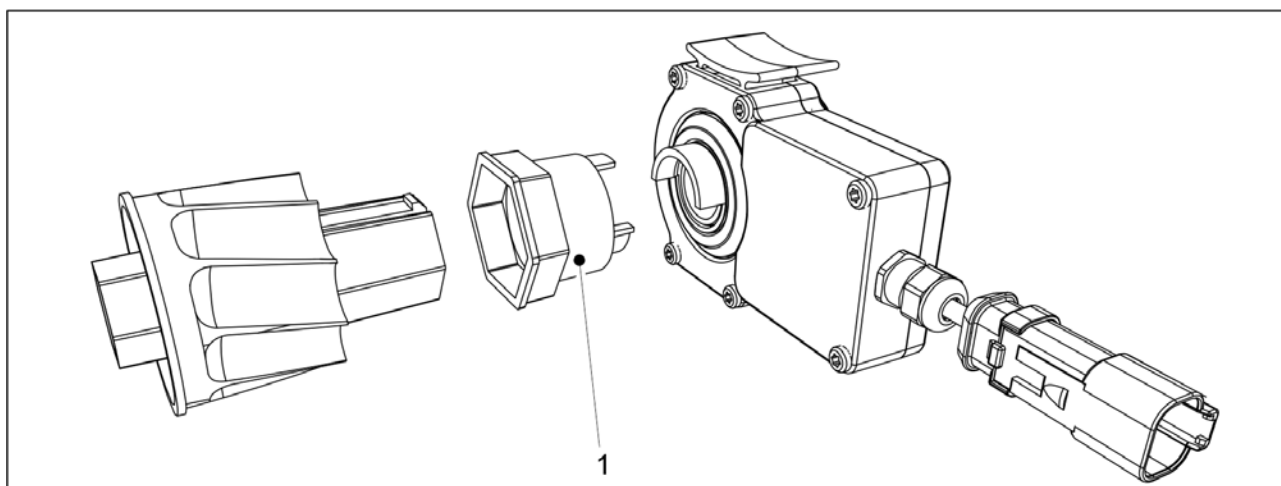

Attēls. 4.1.1.4 - 21. Savienojošais ievads

Standarta aprīkojumā braukšanas slīžu sajūgam pie savienojošā ievada (1) ir pievienots viens padevējs. Kad slīdes braukšanas sajūgs tiek ieslēgts, attiecīgā padevēja veltnis negriežas. Sēšanas laikā braukšanas slīdes tiek izveidotas, kad sajūgam pievienotie padevēji nedarbojas.

Sliedes sajūgā ir iebūvēti vārpstas griešanās aizsargi.

4.1.1.5 Sliedes sekošanas pagarinājumi

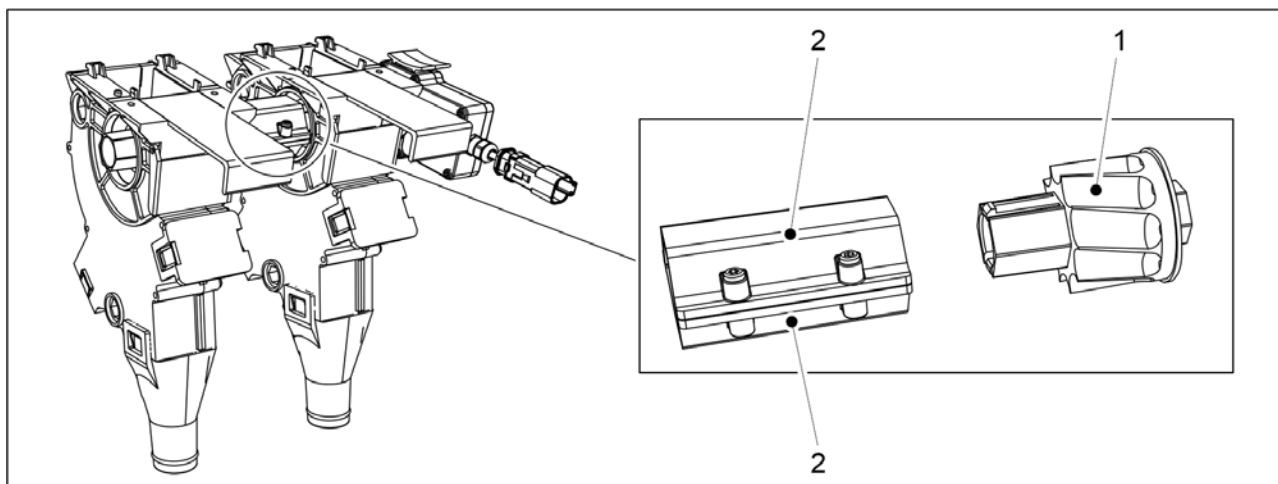

Attēls. 4.1.1.5 - 22. Sliedes sekošanas pagarinājumi

Standarta aprīkojumā katram braukšanas sliedes sajūgam ir pievienots viens padevējs, sk. sadaļu 4.1.1.4 Sliedes sajūgi. Paplašinātais komplekts ietver braukšanas sliedes padevēja veltni (1) un divus savienojuma ievadus (2). Savienojuma ievadus pievieno starp braukšanas sliežu padevēju veltniem. Kad braukšanas sliežu sajūgi tiek ieslēgti, sajūgiem pievienotie padevēji negriežas.

4.1.1.6 Lineārais pievads vēlamā padeves daudzuma iestatīšanai

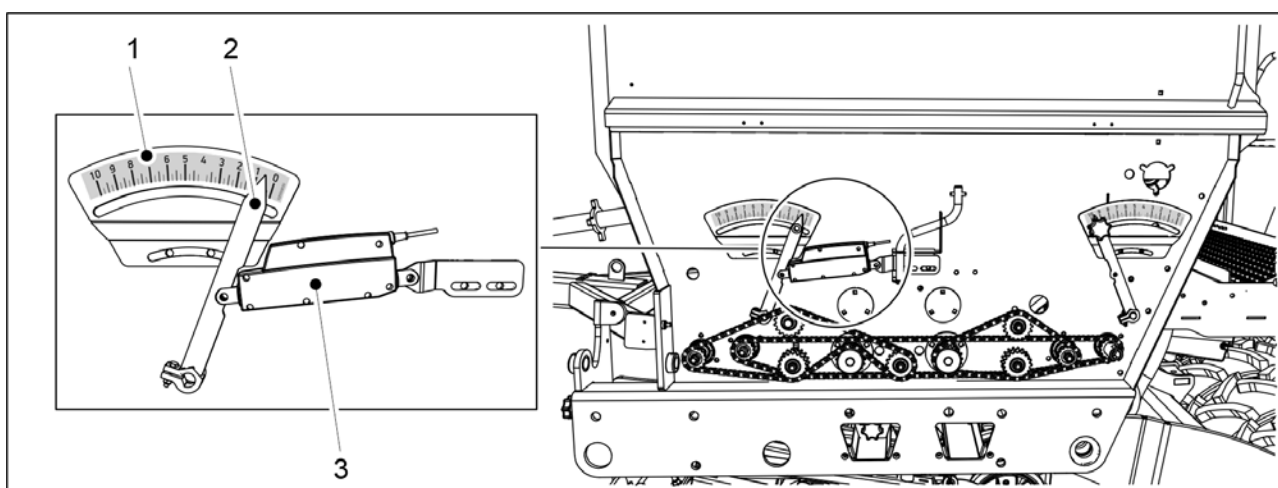

Attēls. 4.1.1.6 - 23. Lineārais pievads vēlamā padeves daudzuma iestatīšanai

Lineāro pievadu (LINAK) (3) izmanto vēlamā mēslojuma padeves daudzuma iestatīšanai. Rādītājs (2) norāda mēslojuma padeves daudzumu attiecīgajā skalā (1). Lineārās pārvietošanas mehānisma padeves intensitātes skala atspoguļo relatīvo mēslojuma padeves intensitātes vērtību.

4.1.1.7 Arkla nažu spiediena mērierīce

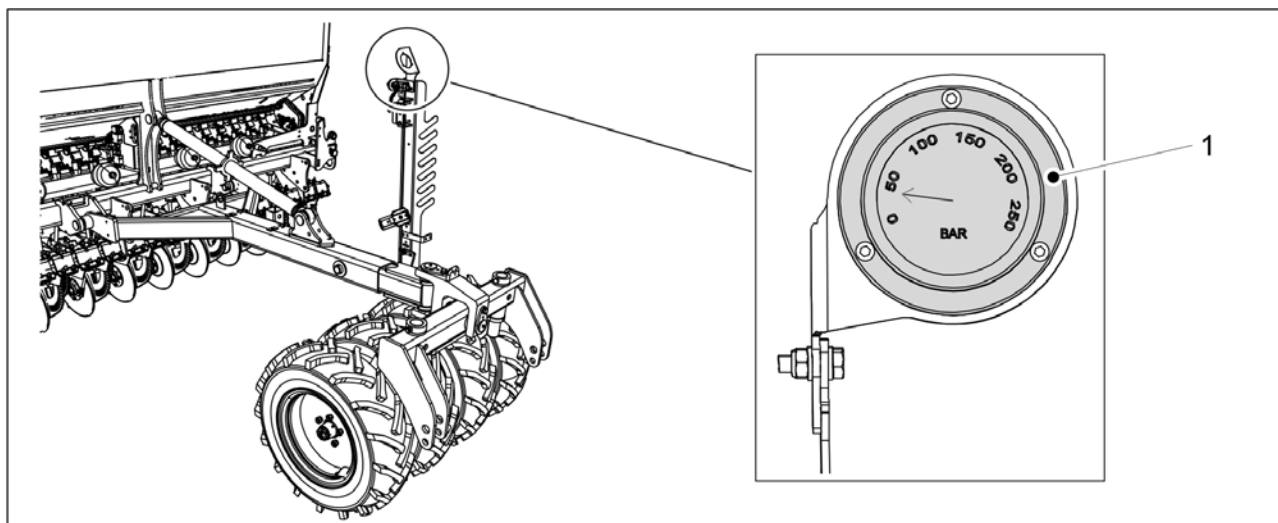

Attēls. 4.1.1.7 - 24. Arkla nažu spiediena mērierīce

Arkla nažu spiediena mērierīce (1) atrodas uz šļūteņu statņa virs riteņu blietētāja vai uz standarta jūgstieņa strēles. Arkla nažu spiediena mērierīce mēra arkla nažu spiedienu.

- Spiediens ir iestatīts diapazonā no 0 līdz 150 bar.
0 bar = 50 kg
150 bar = 250 kg

4.1.2 Comfort regulatora taustiņi



Attēls. 4.1.2 - 25. Comfort regulatora taustiņi

1.	<p>Ieslēgšana un izslēgšana</p> <ul style="list-style-type: none">Regulators izslēdzas, ja turat taustiņu nospiestu 3 sekundes. <p>Pacelšanas kavēšanas funkcijas aktivizēšana</p> <ul style="list-style-type: none">Skatiet norādījumus 6.3.1 Aktīvais darba režīms
2.	<p>Vidējā marķiera funkcijas atlasīšana</p> <ul style="list-style-type: none">Skatiet norādījumus sadaļā 6.3.2 Vidējo marķieru izmantošana.
3.	<p>Bultiņu taustiņi (4); uz augšu, uz leju, pa kreisi, pa labi</p>
4.	<p>Sliedes skaitītāja apturēšana</p> <ul style="list-style-type: none">Skatiet norādījumus sadaļā 6.3.3.2 Braukšanas sliežu skaitītāja pauzēšana.
5.	<p>Lapas pārslēgšana</p> <ul style="list-style-type: none">No lietotāja saskarnes GALVENĀ ekrāna atveriet nākamo ekrānu (SHFT), turot nospiestu taustiņu 3 sekundes.SHFT, INFORMĀCIJAS vai Iestatīšanas ekrānā atveriet nākamo ekrānu, vienu reizi nospiežot taustiņu.Ekrāna numurs tiek attēlots ekrāna labajā pusē. Katrā ekrānā atveras ikona. <p>Sliedes skaitītāja pievienošana</p> <ul style="list-style-type: none">Skatiet norādījumus sadaļā 6.3.3.1 Sliedes skaitītāja korekcija.

4.1.3 Lietotāja saskarnes ekrāni

GALVENAIS (MAIN): galvenais ekrāns

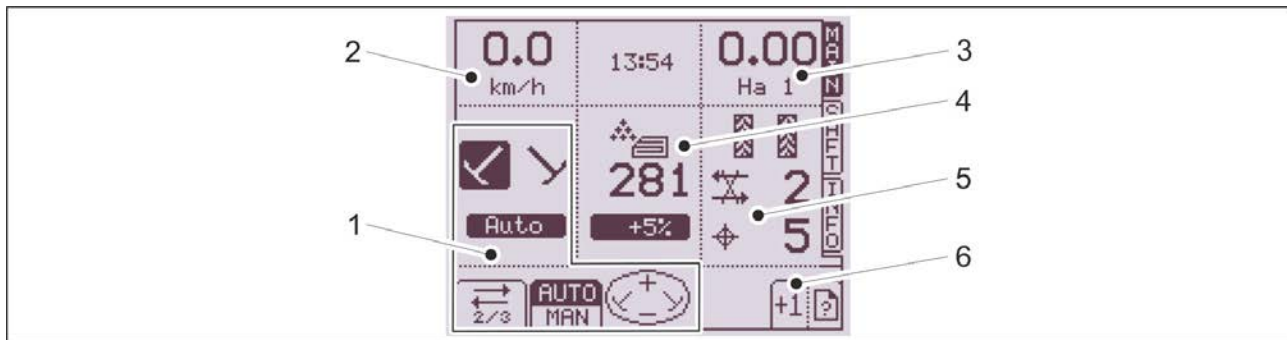

Attēls. 4.1.3 - 26. GALVENAIS (MAIN): galvenais ekrāns

1.	Vidējo marķieru aktīvā pozīcija un darbība <ul style="list-style-type: none"> • Skatiet norādījumus 6.3.2 Vidējo marķieru izmantošana
2.	Braukšanas ātrums
3.	Aktīvā platības mērījuma vērtība
4.	Mēslojuma mērķa intensitātes noregulēšana
5.	Sliedes sajūgu statuss un skaitītājs <ul style="list-style-type: none"> • Skatiet norādījumus 6.3.3 Sliedes skaitītāja izmantošana
6.	Lietotāja saskarnes ekrāna numurs

SHFT: regulēšanas un rotācijas cilne

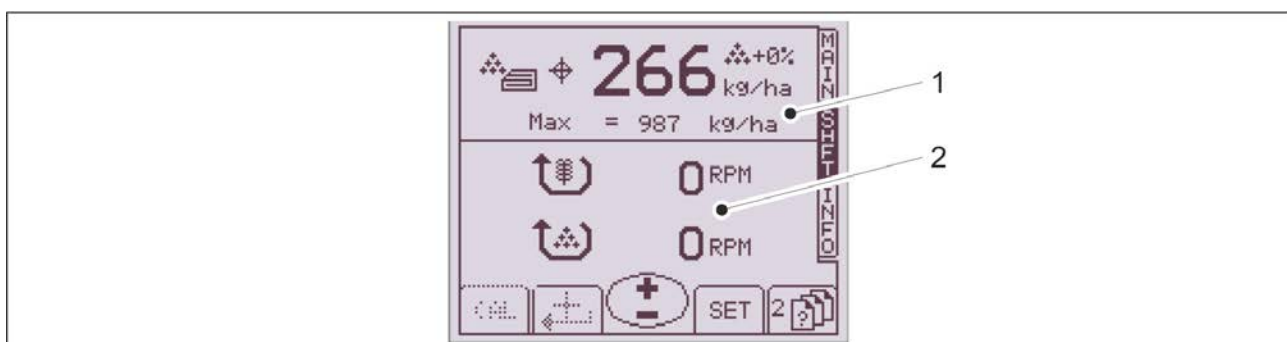

Attēls. 4.1.3 - 27. SHFT: regulēšanas un rotācijas cilne

1.	Mēslojuma mērķa intensitātes iestatījumu pielāgošana <ul style="list-style-type: none"> • Skatiet norādījumus 6.3.5 Tālvadības režīma atslaišana
2.	Sēkļu un mēslošanas līdzekļa padeves vārpstu griešanās ātrums

INFORMĀCIJA (INFO): skaitītāja cilne

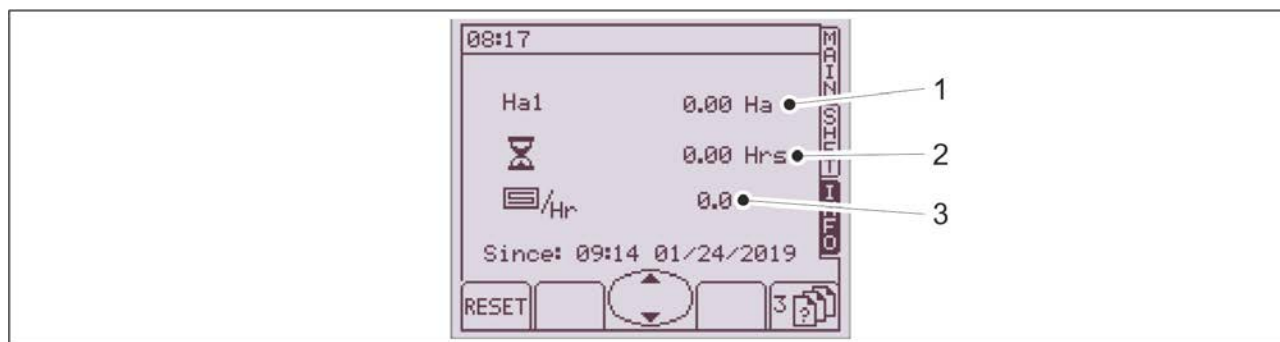

Attēls. 4.1.3 - 28. INFORMĀCIJA (INFO): skaitītāja cilne

1.	Kopējā apsētā platība
2.	Darba laiks
3.	Vidējais veiktais darbs

- Norādījumus par platības skaitītāja izmantošanu skatiet sadaļā [6.3.6 Platības skaitītāja izmantošana](#).

Iestatīšanas displejs



Attēls. 4.1.3 - 29. Iestatīšanas displejs

1.	Izstrādājuma kalibrēšana
2.	Lietotāja iestatījumi
3.	Rūpnīcas iestatījumi
4.	Diagnostika

4.1.4 Lietotāja saskarnes izmantošana

- Ja iedarbināt vadības sistēmu, kad mašīna ir darba pozīcijā, pirms darba uzsākšanas/atsākšanas paceliet un nolaidiet mašīnu, izmantojot traktora hidraulisko sistēmu. Tādējādi tiks izmantoti lietotāja iestatījumi.

4.1.4.1 Lietotāja iestatījumi

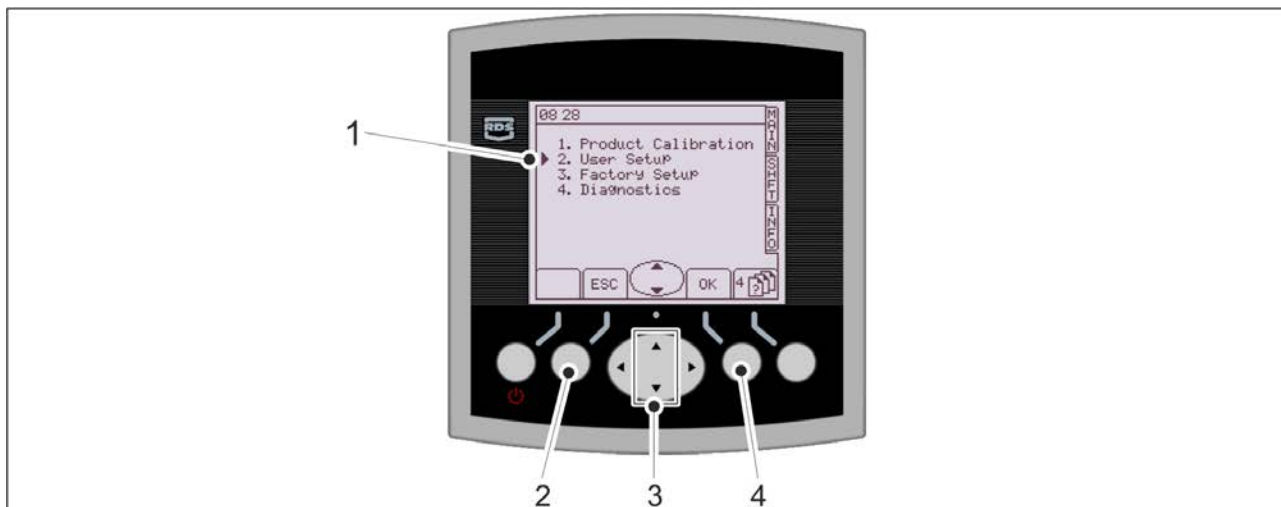

Attēls. 4.1.4.1 - 30. Lietotāja saskarnes ekrāns "Settings" (Iestatījumi)

- Ar bultiņu taustiņiem uz augšu/uz leju ritiniet izvēlnē. Nospiediet pogu ESC (Iziet) (2), lai atgrieztos iepriekšējā ekrānā.
- Pārvietojiet kursoru uz opciju "User setup" (Lietotāja iestatījumi) (1) un atveriet ekrānu, nospiežot pogu OK (Labi) (4).



Attēls. 4.1.4.1 - 31. Lietotāja iestatījumi

1.	Attēlojums <ul style="list-style-type: none"> Displeja spilgtuma iestatīšana
2.	Pielāgošana <ul style="list-style-type: none"> Mēslojuma vēlamā padeves daudzuma regulēšanas vērtības pielāgošana
3.	Laiks/datums <ul style="list-style-type: none"> Laika un datuma iestatīšana

4.	Tehniskais atbalsts <ul style="list-style-type: none">• Tehniskā atbalsta kontaktinformācija
5.	Valoda <ul style="list-style-type: none">• Valodas atlase
6.	Sējmašīna <ul style="list-style-type: none">• Sējmašīnas parametru iestatīšana
7.	Sliedes <ul style="list-style-type: none">• Sliedes iestatījums
8.	Trauksmes <ul style="list-style-type: none">• Trauksmju iestatīšana

4.1.4.2 Mēslojuma vēlamā padeves daudzuma regulēšanas vērtības pielāgošana



Attēls. 4.1.4.2 - 32. Mēslojuma vēlamā padeves daudzuma regulēšanas vērtības pielāgošana

1. Nospiediet taustiņu "OK" (Labi) (1).
2. Iestatiet jauno vēlamā vērtību, izmantojot augšupvērstās/lejupvērstās bultiņas pogas. Pieņemiet vērtību, nospiežot pogu ar bultiņu pa labi.
3. Apstipriniet regulēšanas vērtību, nospiežot pogu "OK" (Labi) (1).

4.1.4.3 Sējmašīnas parametri



Attēls. 4.1.4.3 - 33. Sējmašīnas parametri

1.	Sējmašīnas platums <ul style="list-style-type: none"> • 3 m vai 4 m
2.	Ātruma sensors <ul style="list-style-type: none"> • Rūpnīcas iestatījums ir 0,214. • Skatiet norādījumus sadaļā 7.10.1 Ātruma sensora manuāla kalibrēšana.
3.	Ātruma sensora kalibrēšana <ul style="list-style-type: none"> • Skatiet norādījumus sadaļā 7.10.2 Ātruma sensora kalibrēšana braukšanas laikā.
4.	T koeficients <ul style="list-style-type: none"> • Mēslošanas līdzekļa elektriskās vadības kalibrēšanas vērtība, kas mainās atkarībā no kalibrēšanas pārbaudes rezultāta. • Šajā ekrānā to nevar mainīt.

4.1.4.4 Slīdes automatizācijas iestatīšana

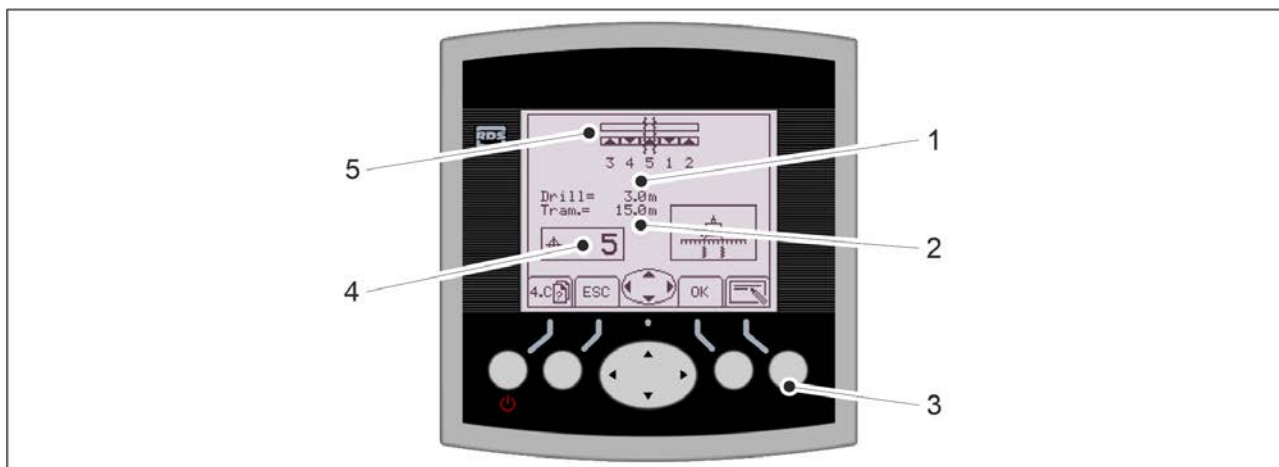

Attēls. 4.1.4.4 - 34. Sliežu iestatīšana

- Ekrānā tiek attēlots sējmašīnas platums (1), izmantotā kaisītāja platums (2) un eju skaits (4).
1. Ar bultiņu taustiņiem uz augšu/uz leju atlasiet braucienu skaitu (4).
 - Ja mašīnu paredzēts lietot bez slīdēm, sliežu skaita laukā atlasiet "0". Šajā gadījumā slīdes netiek izmantotas, bet vidējie marķieri mainīs puses.
 2. Ar pogām, kas vērstas uz labo/kreiso pusi (5), izvēlieties braukšanas sliežu pozīciju.

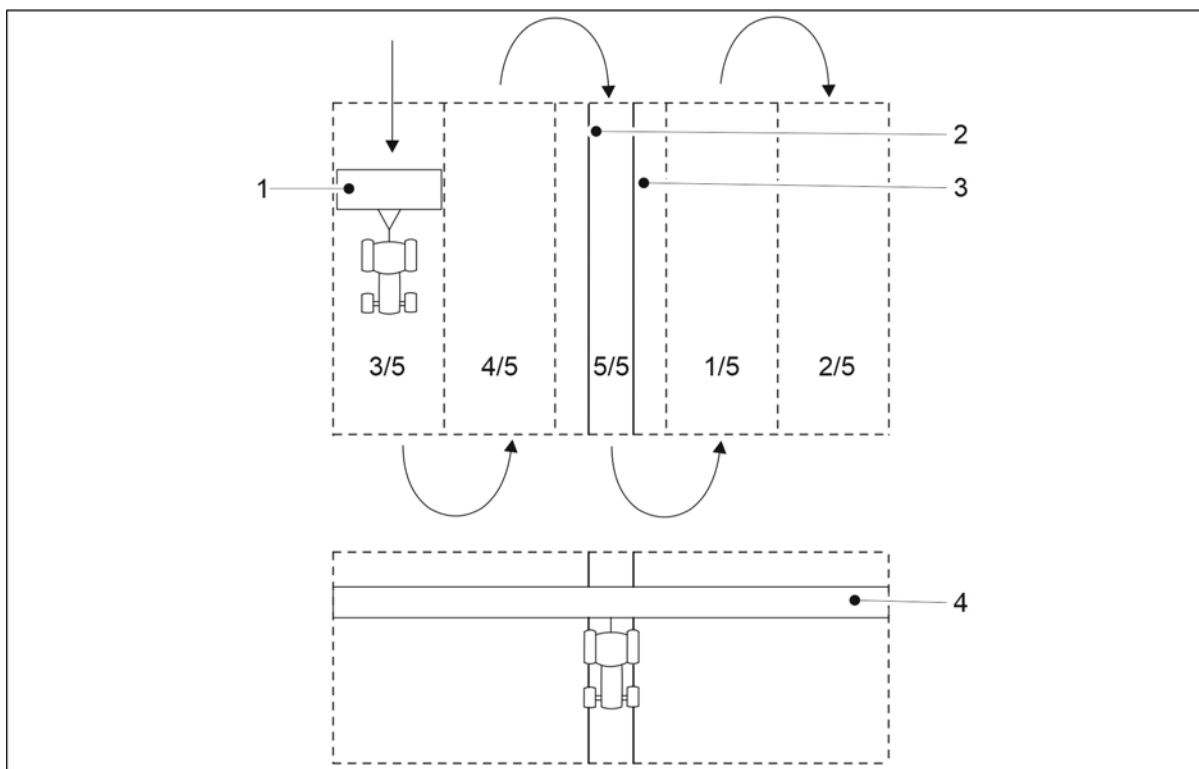

Attēls. 4.1.4.4 - 35. Slīdes

- Brauciena platums ir vienāds ar sējmašīnas platumu (1). Šajā gadījumā rindsējmašīnas platums ir 3 m un kopā tiks veikti 5 braucieni, tas nozīmē, ka miglotāja platums (4) ir 15 m. Braukšanas sliedes (2, 3) tiks izveidotas 5. brauciena laikā.

4.1.4.5 Trauksmju iestatīšana

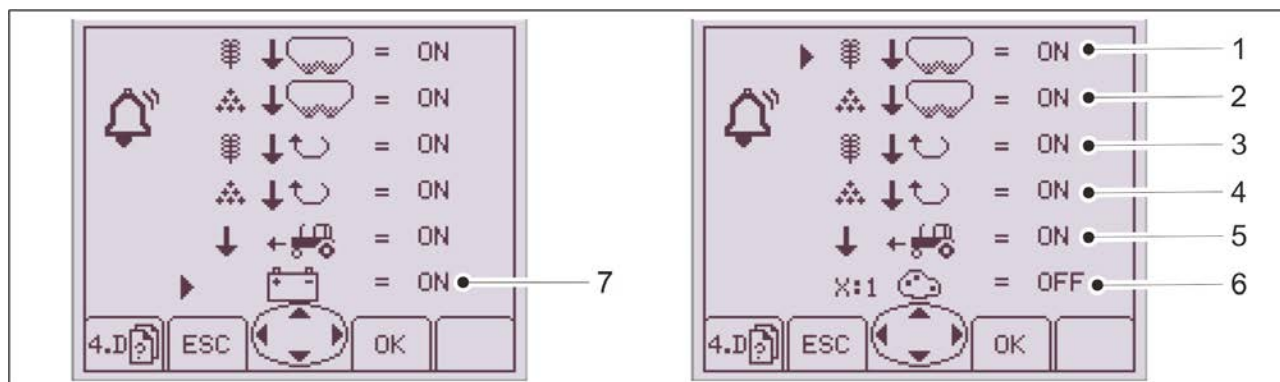

Attēls. 4.1.4.5 - 36. Trauksmes

1.	Sēklas piltuves līmeņa sensors <ul style="list-style-type: none"> • Trauksme tiek aktivizēta, kad sēklu piltuve ir tukša.
2.	Mēslošanas līdzekļa piltuves līmeņa sensors <ul style="list-style-type: none"> • Trauksme tiek aktivizēta, kad mēslošanas līdzekļa piltuve ir tukša.
3.	Vārpstas griešanās aizsargs — sēklas <ul style="list-style-type: none"> • Trauksme tiek aktivizēta, ja vārpsta apstājas, bet transmisija turpina darboties.
4.	Vārpstas rotācijas aizsargs — mēslojumam <ul style="list-style-type: none"> • Trauksme tiek aktivizēta, ja vārpsta apstājas, bet transmisija turpina darboties.
5.	Traktora ātrums <ul style="list-style-type: none"> • Trauksme tiek aktivizēta, kad sējmašīna atrodas darba pozīcijā un traktors nepārvietojas. GALVENAJĀ (MAIN) ekrānā sāk mirgot braukšanas ātrums.
6.	X:1 <ul style="list-style-type: none"> • Atspējots. Trauksme netiek aktivizēta.
7.	Spriegums <ul style="list-style-type: none"> • Trauksme tiek aktivizēta, kad spriegums pazeminās un ir zemāks par 9 V.



Attēls. 4.1.4.5 - 37. Trauksmju atlase

- Ar bultiņu taustiņiem uz augšu/uz leju ritiniet izvēlnē.

1. Iespējojiet vai atspējojiet trauksmi ar labās puses bultiņas pogu.

2. Apstipriniet atlasi, nospiežot taustiņu "OK" (1).

5 Nodošana ekspluatācijā un pamata iestatījumi

5.1 Iestatīšana darba stāvoklī

5.1.1 Ar riteņiem aprīkotā blietētāja uzstādīšana



BĪSTAMI

Ar riteņiem aprīkotā blietētāja uzstādīšana jāveic diviem cilvēkiem.



BĪSTAMI

Uzstādot ar riteņiem aprīkoto blietētāju, izmantojiet pacelšanas piederumu.



BĪSTAMI

Paceliet un uzstādiet ar riteņiem aprīkoto blietētāju tikai tad, ja mašīna atrodas uz līdzenas virsmas.

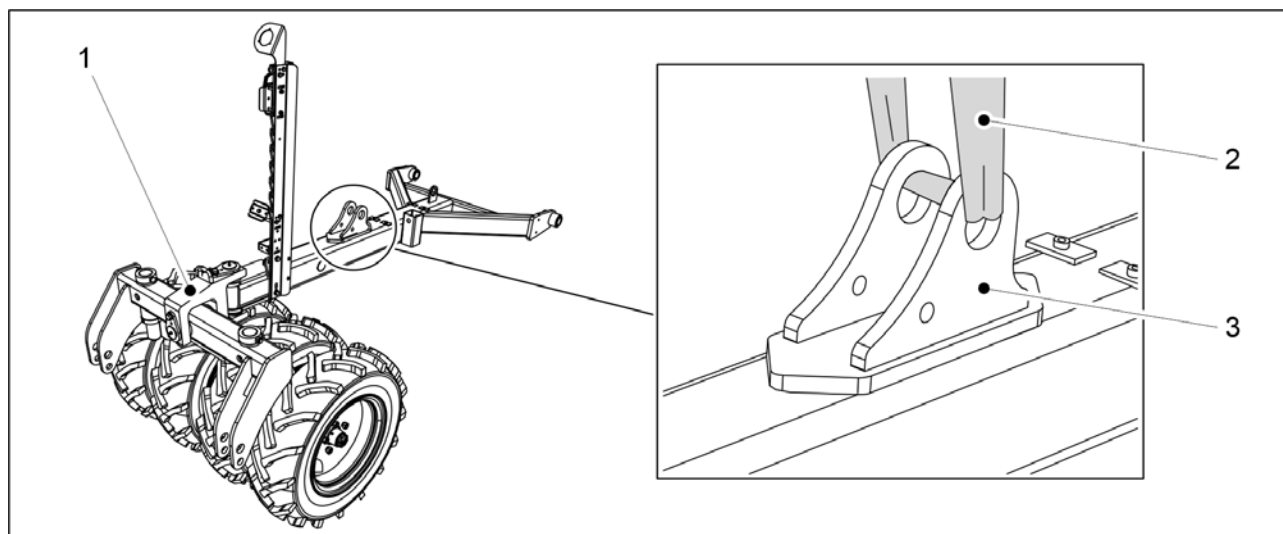

Attēls. 5.1.1 - 38. Ar riteņiem aprīkotā blietētāja pacelšana

1. Novietojiet ar riteņiem aprīkoto blietētāju (1) uz centra līnijas un mašīnas priekšpusē un pievienojiet pacelšanas cilpu (1) cilindra kronšteinam (3).



BĪSTAMI

Pārliedzinieties, ka pacelšanas cilpa un celšanas ierīces nestspēja ir pietiekama. Ar riteņiem aprīkotais blietētājs sver 250 kg.

2. Paceliet stieni un savietojiet to ar stiprinājuma punktiem.

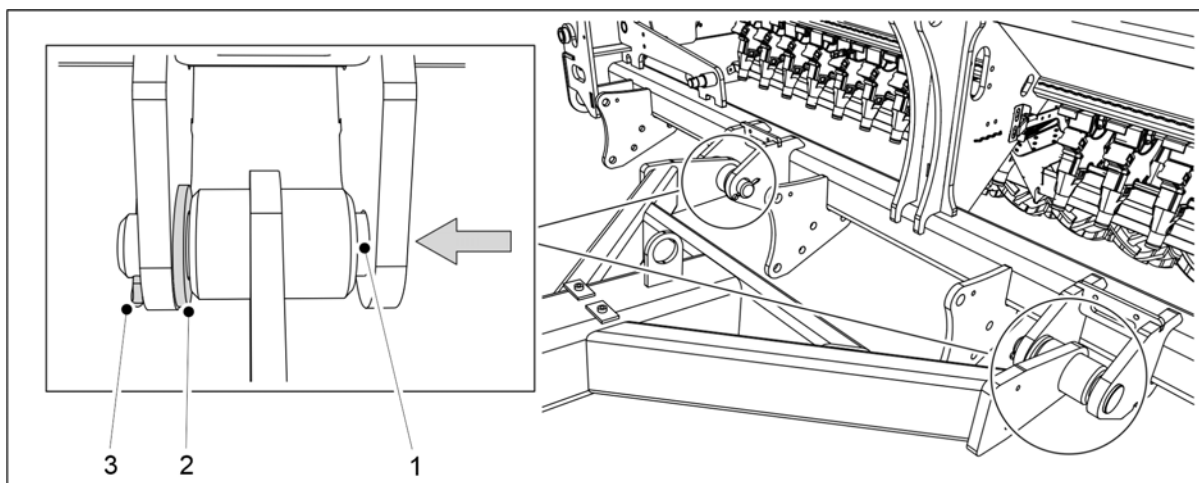

Attēls. 5.1.1 - 39. Ar riteņiem aprīkotā bļietētāja uzstādīšana

3. Novietojiet starplīku (2) uz stiprinājuma punkta iekšējā apciļņa un ievietojiet montāžas tapu (1) caur apciļņiem un stieņa stiprinājuma cilindru.
4. Nofiksējiet montāžas tapu tai paredzētajā vietā, izmantojot šķelttapu (3).
5. Atkārtojiet 3–4. darbību attiecībā uz otro stiprinājuma punktu.

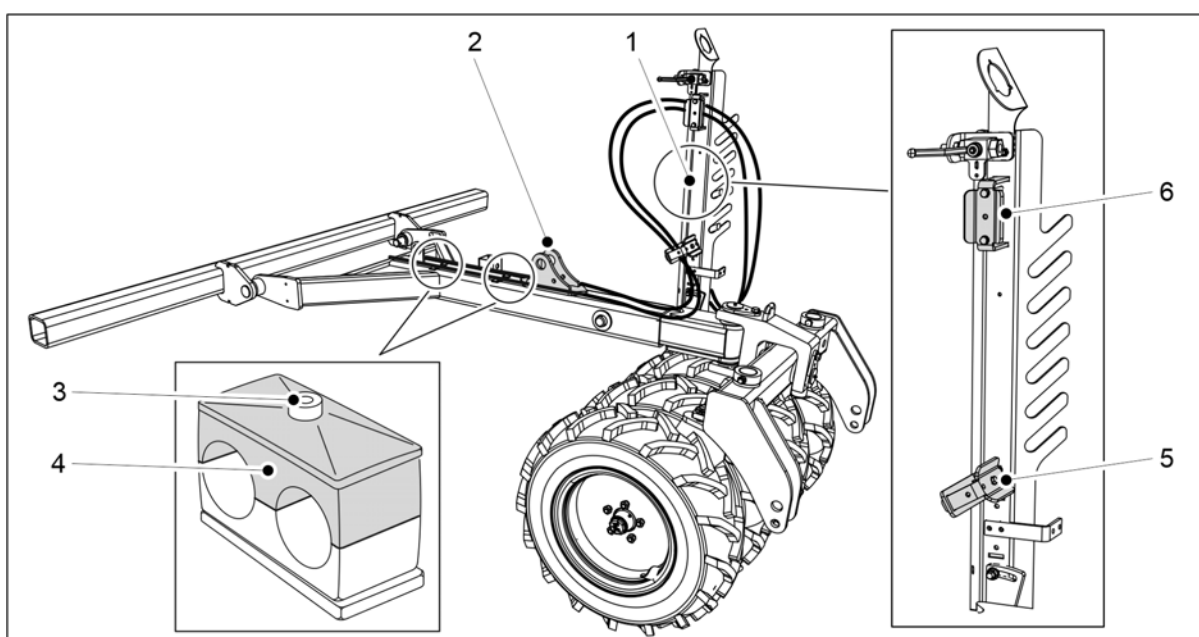

Attēls. 5.1.1 - 40. Hidrauliskās šļūtenes un elektriskie vadi

6. Atskrūvējiet šļūtenes stiprinājuma skrūvi (3) un noņemiet augšdaļu (4).
7. levelciet hidrauliskās šļūtenes abās cilindra kronšteina pusēs (2) un ievietojiet tās šļūteņu statņa (1) skavās (5, 6).
8. Izmantojiet kabeļu saites, lai piestiprinātu šļūtenes abās cilindra kronšteina pusēs.
 - Nepievelciet kabeļu saites līdz galam.
9. Ievietojiet šļūtenes to stiprinājumos un nostipriniet šļūteņu stiprinājumu augšdaļas un fiksācijas skrūves.

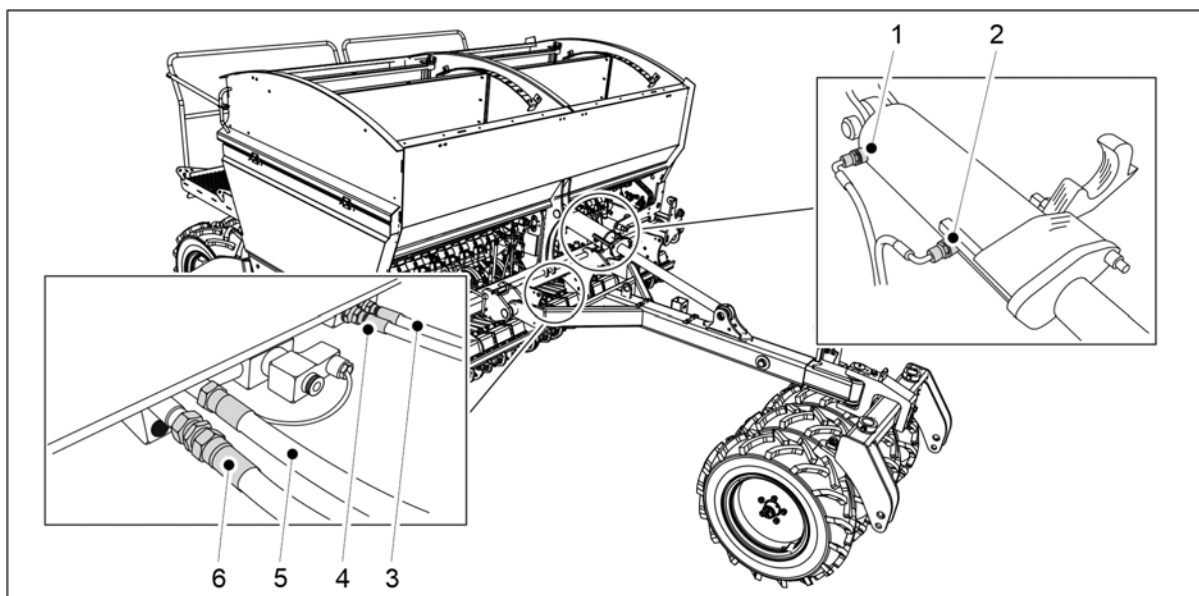

Attēls. 5.1.1 - 41. Hidraulisko šļūteņu pievienošana

1.	Zaļā krāsā, viena atzīme	Jūgstieņa cilindrs, cilindra izvirzīšana
2.	Zaļā krāsā, divas atzīmes	Jūgstieņa cilindrs, cilindra ievilkšana
3.	Zilā krāsā, viena atzīme	Arkla naža spiediens, arkla naža spiediena samazināšana
4.	Zilā krāsā, divas atzīmes	Arkla naža spiediens, arkla naža spiediena palielināšana
5.	Sarkanā krāsā, viena atzīme	Rindsējmašīnas pacelšana
6.	Sarkanā krāsā, divas atzīmes	Rindsējmašīnas nolaišana

10. Pievienojiet hidrauliskās šļūtenes (3–6).

- Pievienojiet jūgstieņa cilindra hidrauliskās šļūtenes tikai tad, kad jūgstieņa cilindrs ir uzstādīts.

11. Stumiet šļūtenes atpakaļ jūgstieņa virzienā, lai novērstu vaļīgumu, un pievelciet šļūteņu stiprinājumus un kabeļu saites.

12. Pievienojiet aizsargcaurulē esošos elektriskos vadus pie hidrauliskajām šļūtenēm ar kabeļu saitēm un virziet vadus pa rindsējmašīnas labo pusi (skatoties no priekšpusēs).

13. Uzstādiet jūgstieni saskaņā ar norādījumiem sadaļā 5.1.2 Jūgstieņa cilindra uzstādīšana.

5.1.2 Jūgstieņa cilindra uzstādīšana

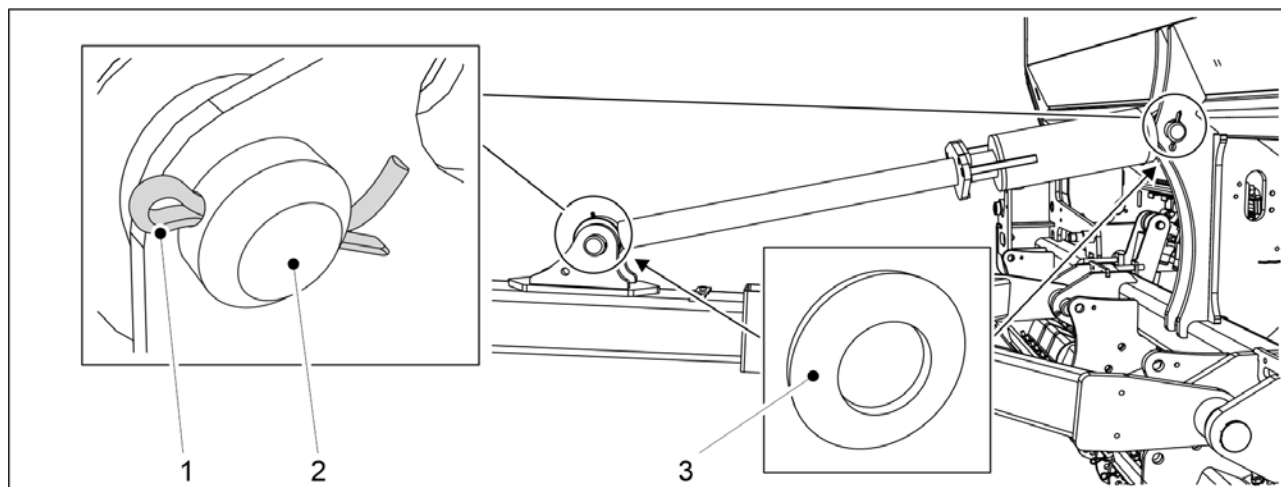

Attēls. 5.1.2 - 42. Jūgstieņa cilindrs

Skaitlis	Sastāvdaļa	Daudzums
1.	Sprosttapa Ø8 x 71	2 gab.
2.	Tapa Ø45 x 110	2 gab.
3.	Starplika M45	4 gab.

1. Uzlieciet starpliku (3) un ar montāžas tapu (2) piestipriniet jūgstieņa cilindru rindsējmašīnai.
2. Nofiksējiet montāžas tapu tai paredzētajā vietā, izmantojot šķelttapu (1).
3. Atkārtojiet 1–2. darbību attiecībā uz cilindra otro stiprinājuma punktu.

5.1.3 Pagrieziena skavas pievienošana

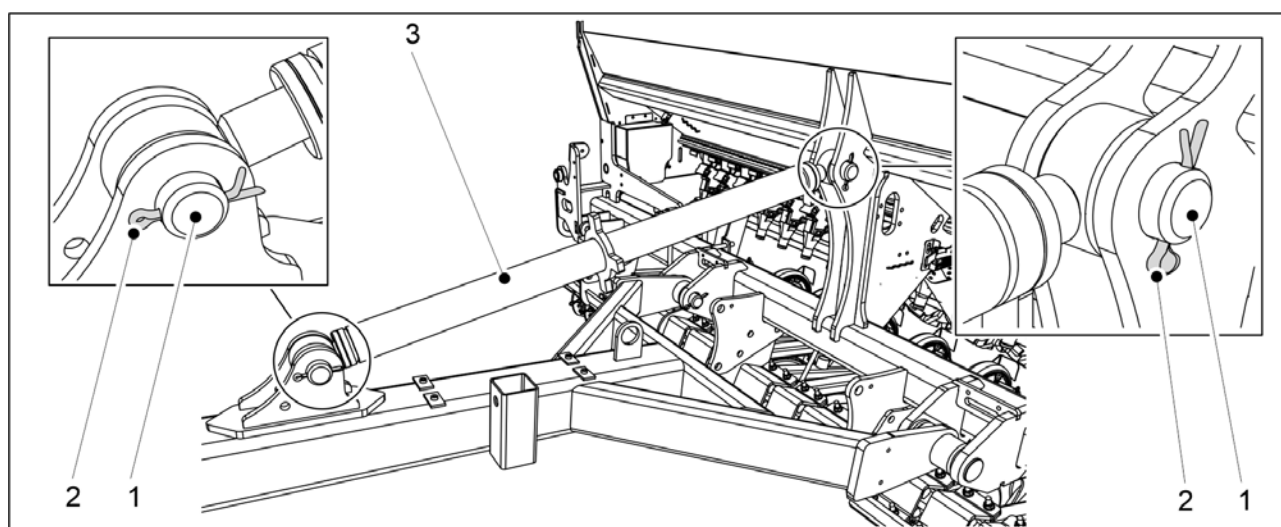

Attēls. 5.1.3 - 43. Pagrieziena skava

Skaitlis	Sastāvdaļa	Daudzums
1.	Tapa Ø45 x 110	2 gab.
2.	Sprosttapa Ø8 x 71	2 gab.

1. Pievienojiet pagrieziņa skavu (3) rindsējmašīnai ar montāžas tapu (1)
2. Nofiksējiet montāžas tapu tai paredzētajā vietā, izmantojot šķelttapu (2).
3. Atkārtojiet 1.–2. darbību attiecībā uz pagrieziņa skavas otro stiprinājuma punktu.

5.1.4 Priekšējās izlīdzināšanas plāksnes uzstādīšana

- Lai izmantotu priekšējo izlīdzināšanas plāksni, jābūt uzstādītam ar riteņiem aprīkotam blietētājam.

BĪSTAMI

Priekšējās izlīdzināšanas plāksnes uzstādīšana jāveic diviem cilvēkiem.



BĪSTAMI

Uzstādot priekšējo izlīdzināšanas plāksni, izmantojiet pacelšanas piederumu.

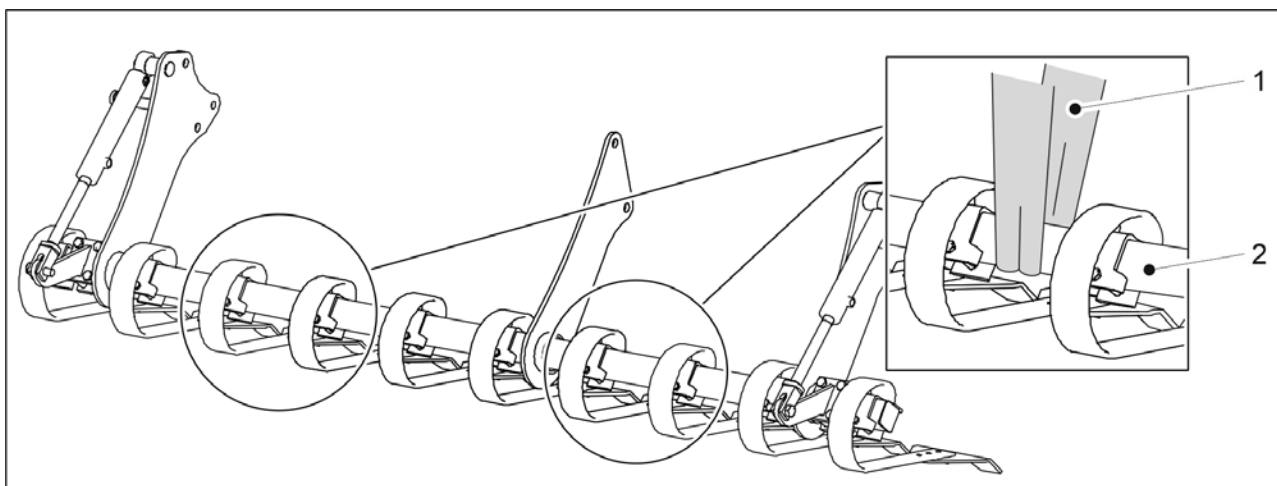

Attēls. 5.1.4 - 44. Priekšējās izlīdzināšanas plāksnes pacelšana

1. Nostipriniet, apsienot pacelšanas cilpas (1) ap cauruli (2).

BĪSTAMI

Pārliecinieties, ka pacelšanas cilpa un celšanas ierīces nestspēja ir pietiekama. Priekšējā izlīdzināšanas plāksne sver 250 kg.



2. Ievērojiet FORTE 300 EVO vai FORTE 400 EVO montāžas instrukcijas.

Priekšējās izlīdzināšanas plāksnes uzstādīšana FORTE 300 EVO mašīnai

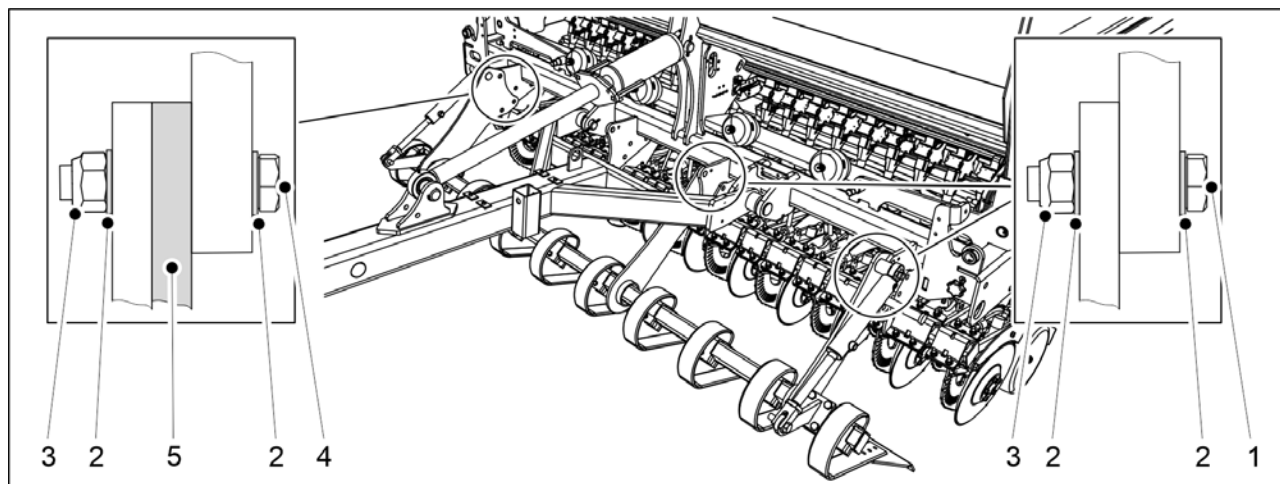

Attēls. 5.1.4 - 45. Priekšējās izlīdzināšanas plāksnes uzstādīšana FORTE 300 EVO mašīnai

Skaitlis	Sastāvdaļa	Daudzums
1.	Sešstūra skrūves M24 x 60	5 gab.
2.	Starplika M24	16 gab.
3.	Kontruzgrieznis M24	8 gab.
4.	Sešstūra skrūves M24 x 75	3 gab.
5.	Blīve	1 gab.

1. Paceliet priekšējo izlīdzināšanas plāksni, izmantojot pacelšanas cilpas, un pabīdiet to zem riteņu blietētāja jūgstieņa līdz pat mašīnas korpusam.
2. Piestipriniet priekšējo izlīdzināšanas plāksni mašīnas korpusam, izmantojot norādītās sastāvdaļas (1–5).
 - Priekšējā izlīdzināšanas plāksne ir piestiprināta korpusam trīs stiprinājuma vietās. Ievietojiet blīvi starp priekšējo izlīdzināšanas plāksni un mašīnas korpusu kreisās puses stiprinājuma vietā (skatoties uz mašīnu no priekšpusēs).

Priekšējās izlīdzināšanas plāksnes uzstādīšana FORTE 400 EVO mašīnai

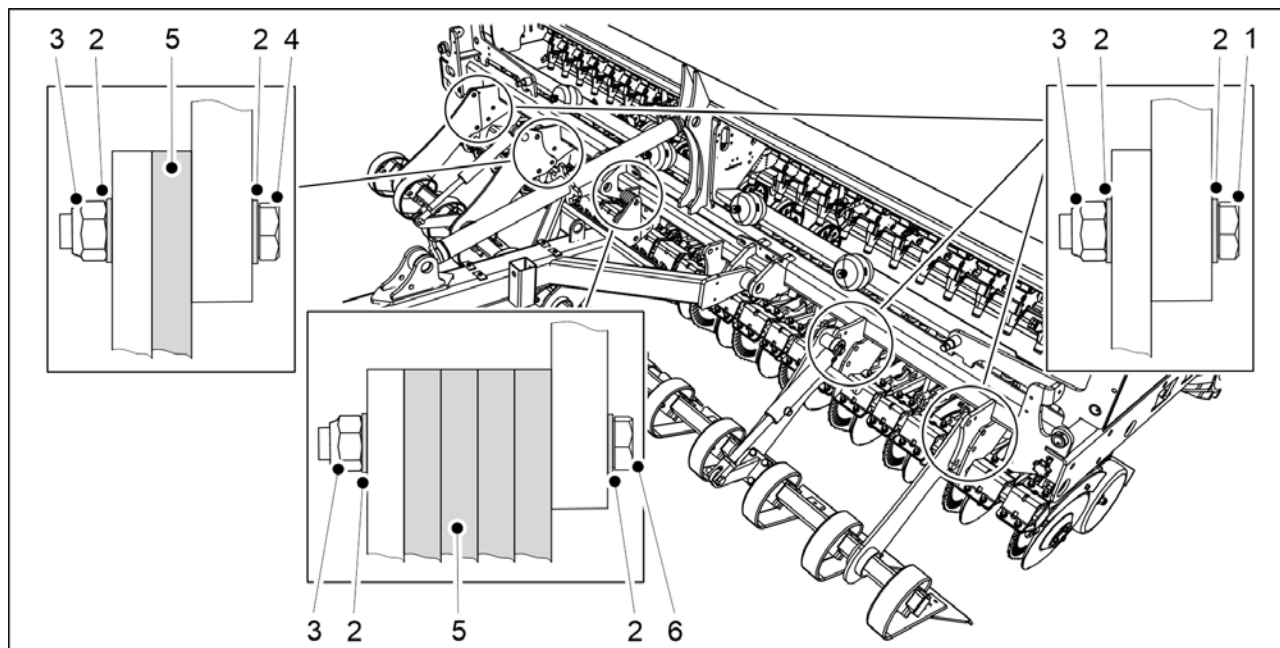

Attēls. 5.1.4 - 46. Priekšējās izlīdzināšanas plāksnes uzstādīšana FORTE 400 EVO mašīnai

Skaitlis	Sastāvdaļa	Daudzums
1.	Seštūra skrūves M24 x 60	7 gab.
2.	Starplika M24	26 gab.
3.	Kontruzgrieznis M24	13 gab.
4.	Seštūra skrūves M24 x 75	3 gab.
5.	Blīve	5 gab.
6.	Seštūra skrūves M24 x 120	3 gab.

1. Paceliet priekšējo izlīdzināšanas plāksni, izmantojot pacelšanas cilpas, un pabīdiet to zem riteņu blietētāja jūgstieņa līdz pat mašīnas korpusam.
2. Piestipriniet priekšējo izlīdzināšanas plāksni mašīnas korpusam, izmantojot norādītās sastāvdaļas (1–6).
 - Priekšējā izlīdzināšanas plāksne ir piestiprināta mašīnas korpusam piecās stiprinājuma vietās. Ievietojiet blīvi starp priekšējo izlīdzināšanas plāksni un mašīnas rāmi kreisās puses otrajā stiprinājuma vietā (skatoties uz mašīnu no kreisās puses). Ievietojiet 4 blīves starp priekšējo izlīdzināšanas plāksni un mašīnas korpusu vidējā stiprinājuma vietā.

5.1.5 Priekšējo ecēšu uzstādīšana



BĪSTAMI

Priekšējo ecēšu uzstādīšana jāveic diviem cilvēkiem.



BĪSTAMI

Uzstādot priekšējās ecēšas, izmantojiet pacelšanas piederumu.

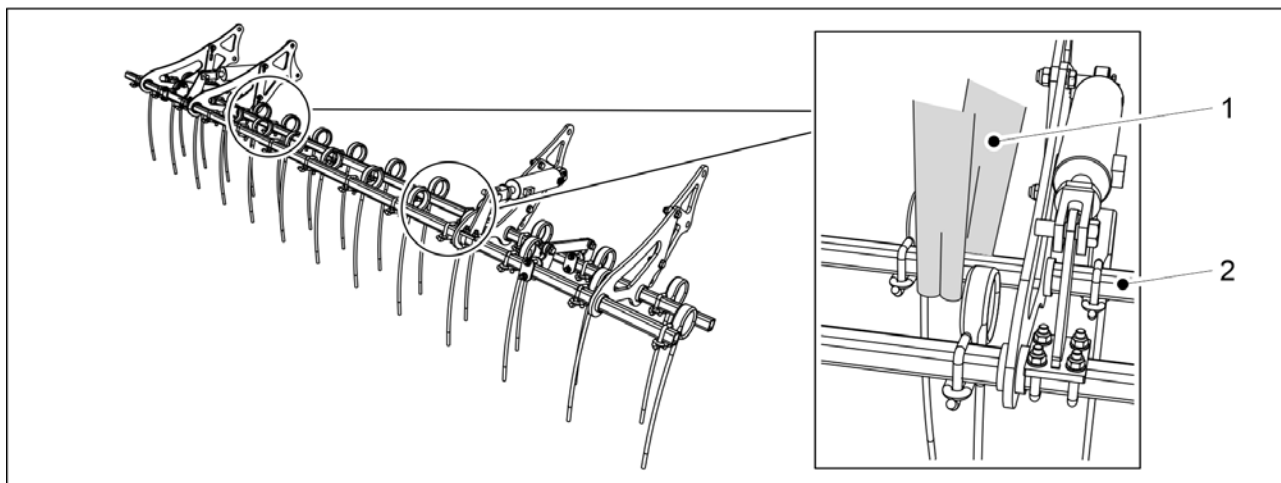

Attēls. 5.1.5 - 47. Priekšējo ecēšu pacelšana

1. Nostipriniet, apsienot pacelšanas cilpas (1) ap cauruli (2).



BĪSTAMI

Pārliecinieties, ka pacelšanas cilpa un celšanas ierīces nestspēja ir pietiekama.

FORTE 300 EVO: Priekšējās ecēšas sver 140 kg. FORTE 400 EVO: Priekšējās ecēšas sver 160 kg.

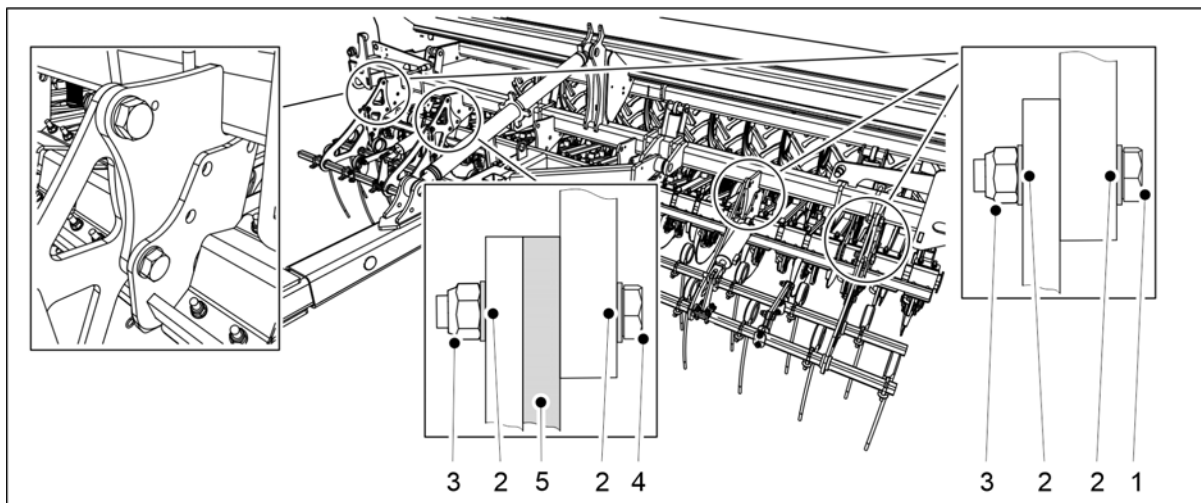

Attēls. 5.1.5 - 48. Priekšējo ecēšu uzstādīšana

Skaitlis	Sastāvdaļa	Daudzums
1.	Sešstūra skrūves M24 x 60	6 gab.
2.	Starplika M24	16 gab.
3.	Kontruzgrieznis M24	16 gab.
4.	Sešstūra skrūves M24 x 75	2 gab.
5.	Blīve	1 gab.

2. Paceliet priekšējās ecēšas, izmantojot pacelšanas cilpas, un pabīdiet tās zem blierētāja, kas aprīkots ar riteņiem, jūgstieņa līdz pat mašīnas rāmim.
3. Piestipriniet priekšējās ecēšas mašīnas rāmim, izmantojot norādītās sastāvdaļas (1-5).
 - Priekšējās ecēšas ir piestiprinātas rāmim 4 stiprinājuma vietās. Ievietojiet blīvi starp priekšējām ecēšām un mašīnas rāmi kreisās puses otrajā stiprinājuma vietā (skatoties uz mašīnu no priekšpusē).

5.1.6 Priekšējā disku kultivatora montāža

- Lai izmantotu priekšējo disku kultivatoru, ir jābūt uzstādītam ar riteņiem aprīkotam blierētājam.



BĪSTAMI

Priekšējā disku kultivatora uzstādīšana jāveic diviem cilvēkiem.



BĪSTAMI

Uzstādot priekšējo disku kultivatoru, izmantojiet pacelšanas piederumu.

1. Uzstādiet priekšējo disku kultivatoru rindsējmašīnas priekšpusē.

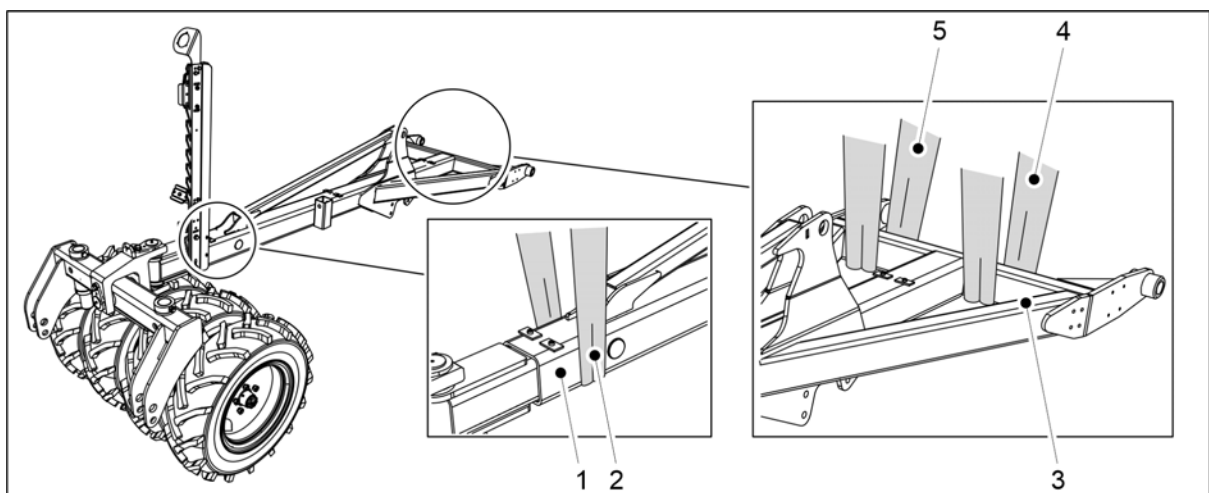

Attēls. 5.1.6 - 49. Jūgstienis un ar riteņiem aprīkots blierētājs

2. Nostipriniet pacelšanas cilpu (2) pie jūgstieņa (1) ar riteņiem aprīkotā blierētāja tuvumā un pacelšanas cilpas (4, 5) pie jūgstieņa šķērselementa (3).

BĪSTAMI



Pārliecinieties, ka pacelšanas cilpa un celšanas ierīces nestspēja ir pietiekama. Jūgstieņa masa (ietverot ar riteņiem aprīkoto blierētāju) ir 500 kg.

3. Paceliet jūgstieni virs priekšējā disku kultivatora.

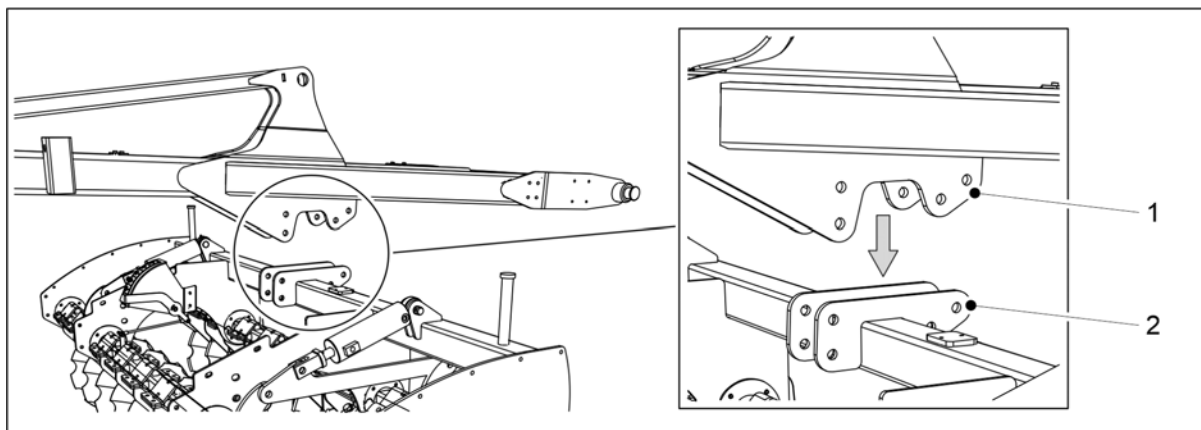

Attēls. 5.1.6 - 50. Jūgstieņa novietojums uz priekšējā disku kultivatora

4. Nolaidiet jūgstieni tādējādi, lai tā vidējie balsteņi (1) atrodas pretī montāžas balsteņiem (2) uz priekšējā disku kultivatora horizontālās sijas (2).

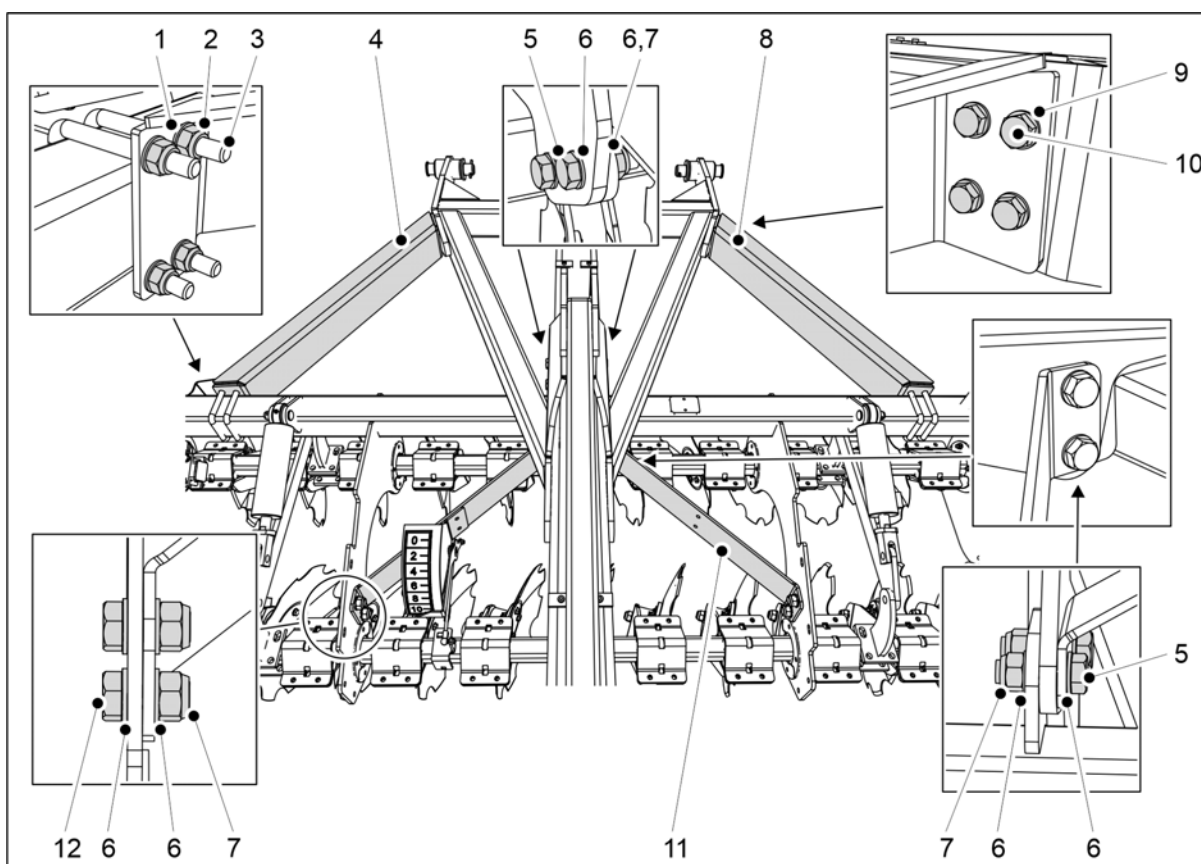

Attēls. 5.1.6 - 51. Priekšējā disku kultivatora pievienošana jūgstienim

Skaitlis	Sastāvdaļa	Daudzums
1.	Starplika M16	8 gab.
2.	Kontruzgrieznis M16	8 gab.
3.	U veida bultskrūves M16 100 x 100	4 gab.
4.	Balsts	1 gab.
5.	Sešstūra skrūves M20 x 65	8 gab.

6.	Starplika M20	24 gab.
7.	Kontruzgrieznis M20	12 gab.
8.	Balsts	1 gab.
9.	Starplika M12	8 gab.
10.	Sešstūra skrūves M12 x 45	8 gab.
11.	Balsts	2 gab.
12.	Sešstūra skrūves M20 x 45	4 gab.

5. Pievienojiet priekšējo disku kultivatoru jūgstienim, izmantojot norādītās sastāvdaļas (1–12).

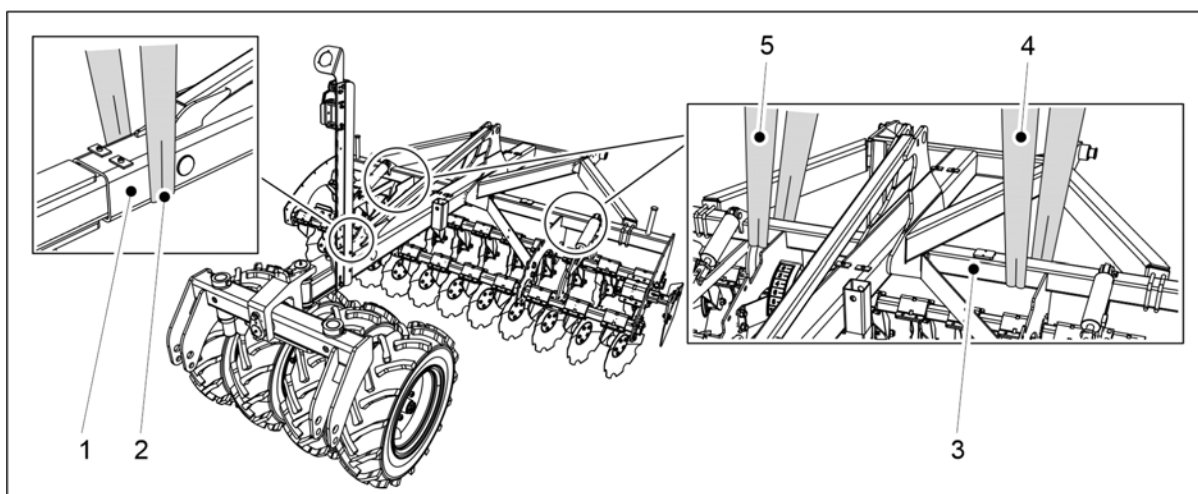

Attēls. 5.1.6 - 52. Jūgstieņa un priekšējā disku kultivatora pacelšana

6. Nostipriniet pacelšanas cilpu (2) pie jūgstieņa (1) ar riteņiem aprīkotā bļietētāja tuvumā un pacelšanas cilpas (4, 5) pie jūgstieņa šķērselementa (3).



BĪSTAMI

Pārliedzieties, ka pacelšanas cilpa un celšanas ierīces nestspēja ir pietiekama.
FORTE 300 EVO: Jūgstieņa un priekšējā disku kultivatora kopējā masa ir 1100 kg.
FORTE 400 EVO: Jūgstieņa un priekšējā disku kultivatora kopējā masa ir 1300 kg.

7. Paceliet jūgstieni un priekšējo disku kultivatoru.
8. Pievienojiet jūgstieni pie rindsējmašīnas, kā parādīts sadaļā 5.1.1 Ar riteņiem aprīkotā bļietētāja uzstādīšana.
9. Pārliedzieties, ka priekšējais disku kultivators ir novietots pretī rindsējmašīnas piltuvei.
- Ja nepieciešams, atskrūvējiet vaļīgāk stiprinājuma bultskrūves un izlabojiet priekšējā disku kultivatora pozīciju.

5.1.7 Riteņu pēdu irdinātāju uzstādīšana



BĪSTAMI

Riteņu pēdu irdinātāju uzstādīšana jāveic diviem cilvēkiem.



BĪSTAMI

Riteņu pēdu irdinātāju uzstādīšanai izmantojiet celšanas palīgaprīkojumu.

Riteņu pēdu irdinātāju uzstādīšana FORTE 300 EVO mašīnai

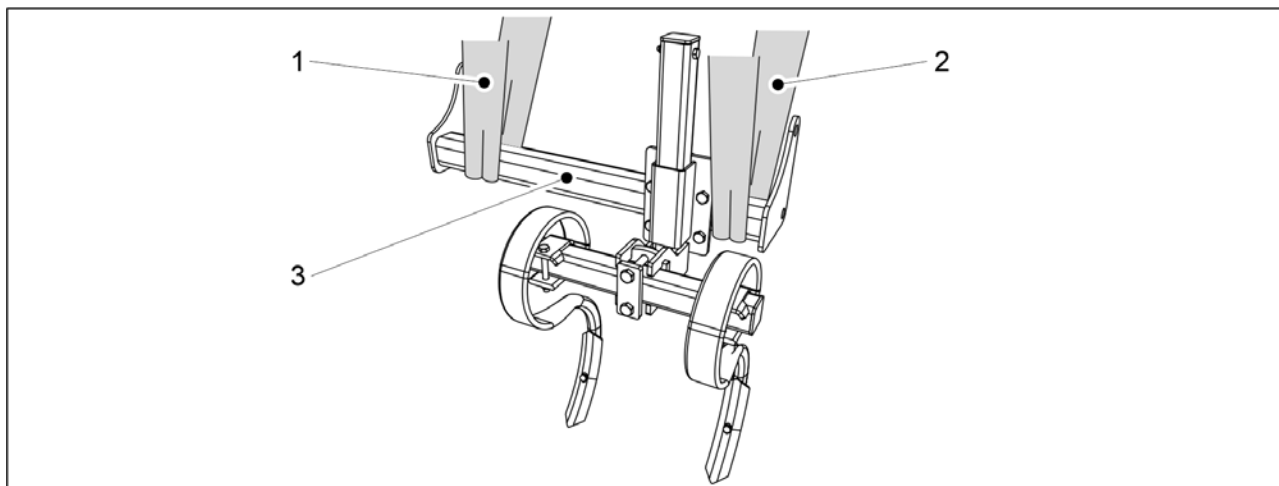

Attēls. 5.1.7 - 53. Riteņu pēdu irdinātāja pacelšana

1. Nostipriniet pacelšanas cilpas (1, 2) ap stieni (3).



BĪSTAMI

Pārliecinieties, ka pacelšanas cilpa un celšanas ierīces nestspēja ir pietiekama. Riteņu pēdu irdinātājs sver 65 kg.

2. Izmantojiet celšanas cilpas mašīnas kreisajā pusē, lai paceltu riteņu pēdu irdinātāju pie mašīnas rāmja.

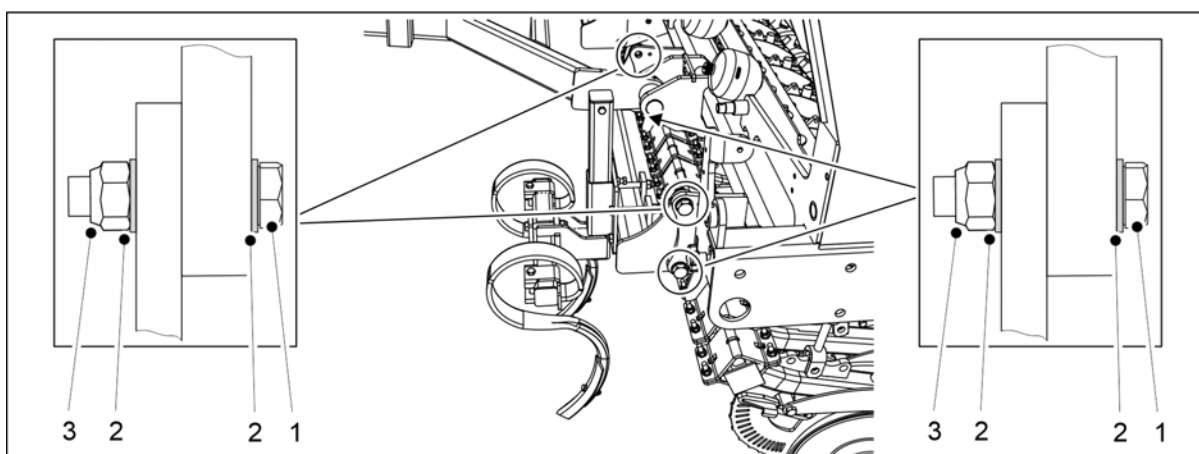

Attēls. 5.1.7 - 54. Riteņu pēdu irdinātāja uzstādīšana

Skaitlis	Sastāvdaļa	gab./riteņu pēdu irdinātājam
1.	Sešstūra skrūves M24 x 70	4
2.	Starplika M24	8
3.	Kontruzgrieznis M24	4

3. Piestipriniet riteņu pēdu irdinātāju mašīnas rāmim, izmantojot norādīto aprīkojumu (1–3).
4. Atkārtojiet 1.–3. darbību, lai uzstādītu riteņu pēdu irdinātāju mašīnas labajā pusē.

Riteņu pēdu irdinātāju uzstādīšana FORTE 400 EVO mašīnai

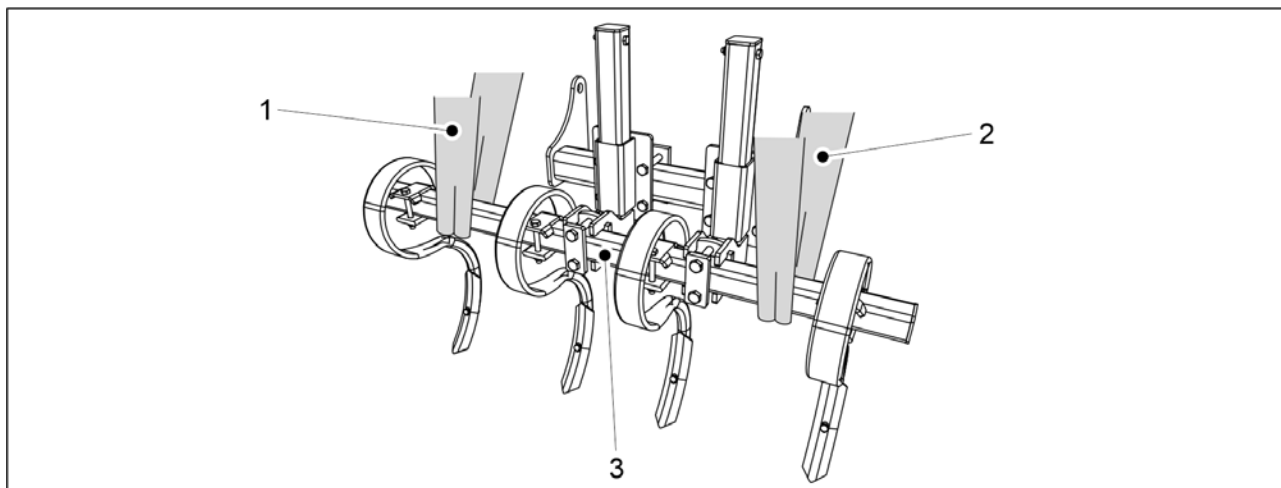

Attēls. 5.1.7 - 55. Riteņu pēdu irdinātāja pacelšana

1. Nostipriniet pacelšanas cilpas (1, 2) ap stieni (3).



BĪSTAMI

Pārliecinieties, ka pacelšanas cilpa un celšanas ierīces nestspēja ir pietiekama. Riteņu pēdu irdinātājs sver 100 kg.

2. Izmantojiet celšanas cilpas mašīnas kreisajā pusē, lai paceltu riteņu pēdu irdinātāju pie mašīnas rāmja.

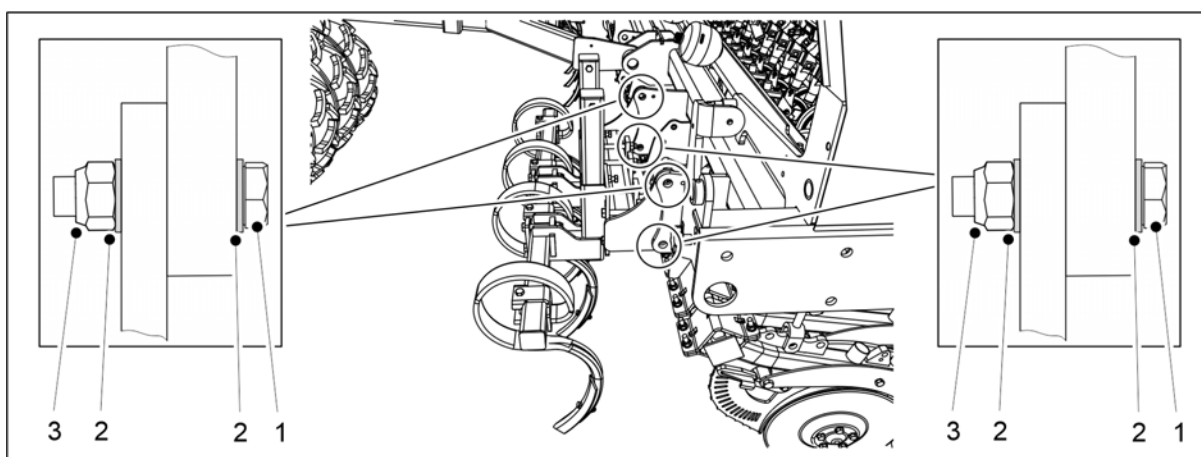

Attēls. 5.1.7 - 56. Riteņu pēdu irdinātāja uzstādīšana

Skaitlis	Sastāvdaļa	gab./riteņu pēdu irdinātājam
1.	Sešstūra skrūves M24 x 70	4
2.	Starplika M24	8
3.	Kontruzgrieznis M24	4

3. Piestipriniet riteņu pēdu irdinātāju mašīnas rāmim, izmantojot norādīto aprīkojumu (1–3).
4. Atkārtojiet 1.–3. darbību, lai uzstādītu riteņu pēdu irdinātāju mašīnas labajā pusē.

5.1.8 Vidējo marķieru uzstādīšana

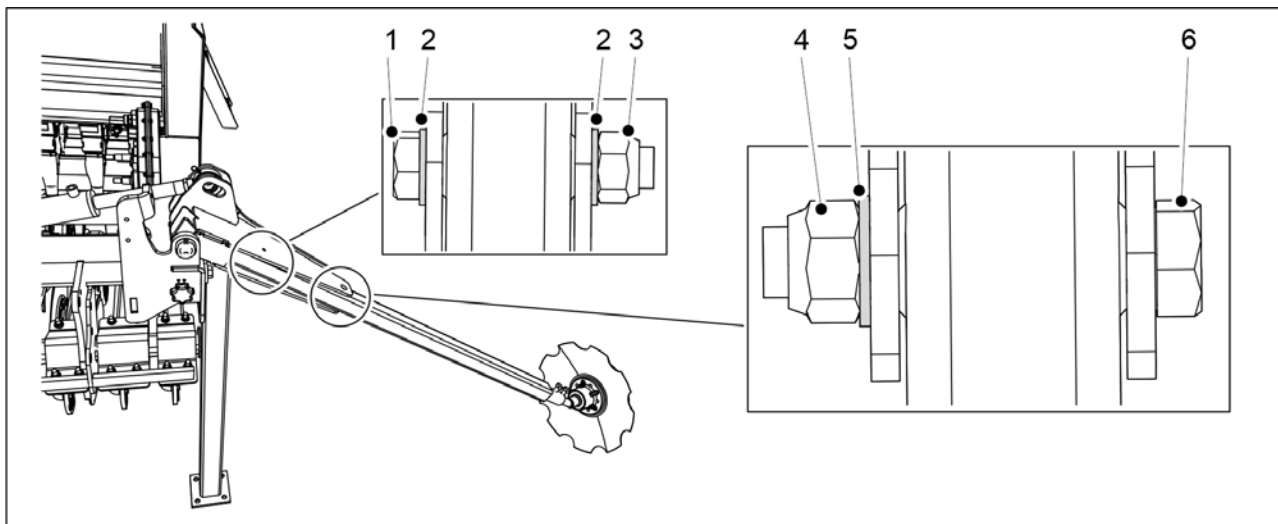

Attēls. 5.1.8 - 57. Vidējo marķieru uzstādīšana

Skaitlis	Sastāvdaļa	Daudzums
1.	Sešstūra skrūves M8 x 100	2 gab.
2.	Starplika M8	4 gab.
3.	Kontruzgrieznis M8	2 gab.
4.	Kontruzgrieznis M20	2 gab.
5.	Starplika M20	2 gab.
6.	Sešstūra skrūves M20 x 110	2 gab.

1. Uzstādiat marķierus uz marķieru ass abās rindsējmašīnas pusēs, izmantojot sastāvdaļas (1–6).

- Pievelciet marķieru bultskrūves tā, lai novērstu atstarpes.

5.1.9 Transportēšanas atbalstu noņemšana

- Kad rindsējmašīnai ir uzstādīti priekšējie piederumi, rindsējmašīnu var savienot ar traktoru saskaņā ar norādījumiem sadaļā 5.3 Pievienošana traktoram, kā arī var noņemt transportēšanas atbalstus.

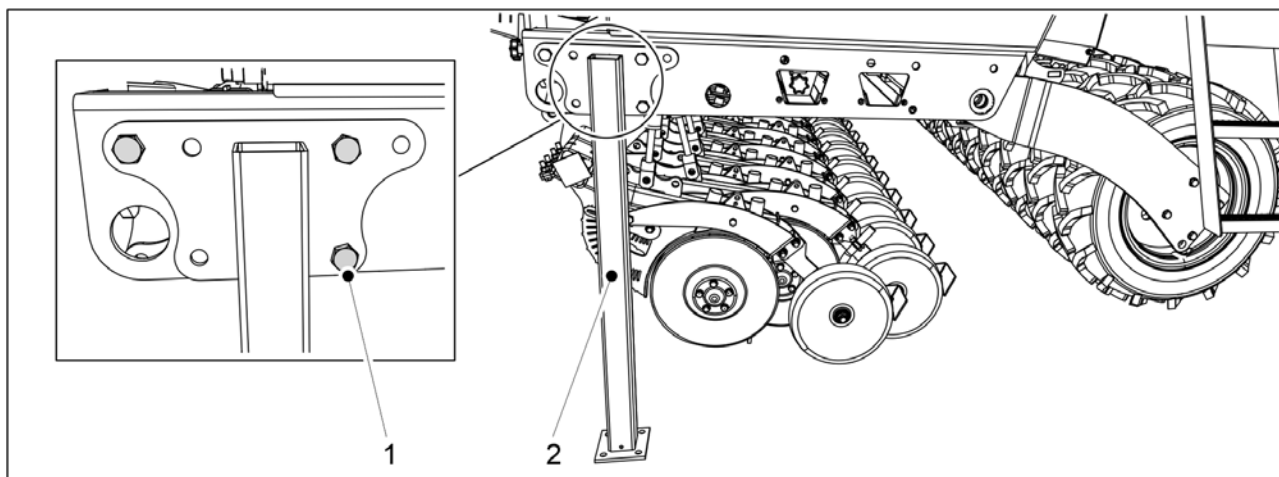

Attēls. 5.1.9 - 58. Transportēšanas atbalsts

1. Atskrūvējiet trīs transportēšanas atbalstu bultskrūves (1) un noņemiet transportēšanas atbalstus (2) no abām rindsējmašīnas pusēm.

5.1.10 Atvienoto daļu nostiprināšana komplektēšanai

- Transportēšanas laikā sēkļu cauruļvads, mēslojuma cauruļvads un cilindrs var būt atvienoti no diviem rindsējmašīnas arkla nažiem. Pirms mašīnas ekspluatācijas pievienojiet atpakaļ atvienotās daļas.

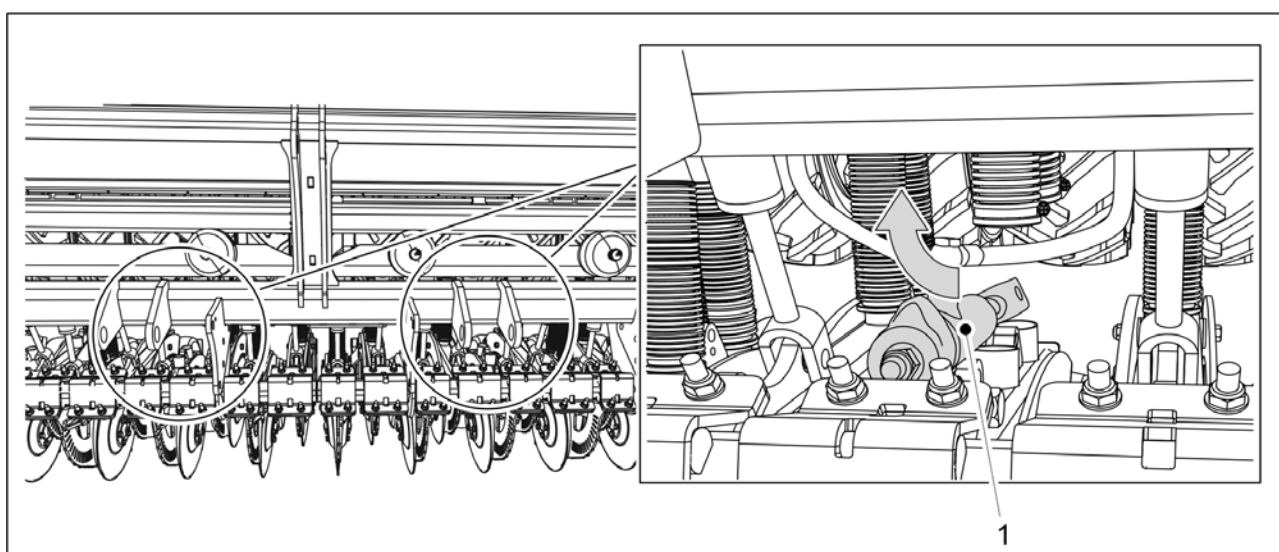

Attēls. 5.1.10 - 59. Cilindra pievienošana

1. Pievienojiet arkla nažu cilindru (1).
 - Stiprinājumi atrodas uz cilindra.

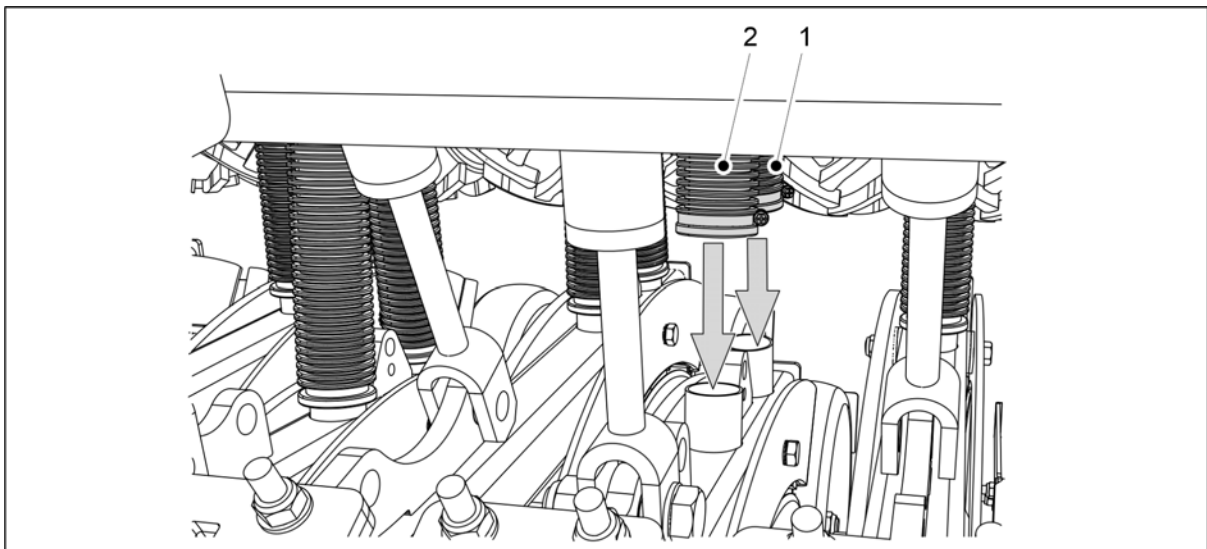

Attēls. 5.1.10 - 60. Sēklu un mēslojuma cauruļvada pavilkšana uz leju

2. Pavelciet sēklu cauruļvada (1) un mēslojuma cauruļvada (2) galus uz leju līdz arkla nažu savienotājiem.

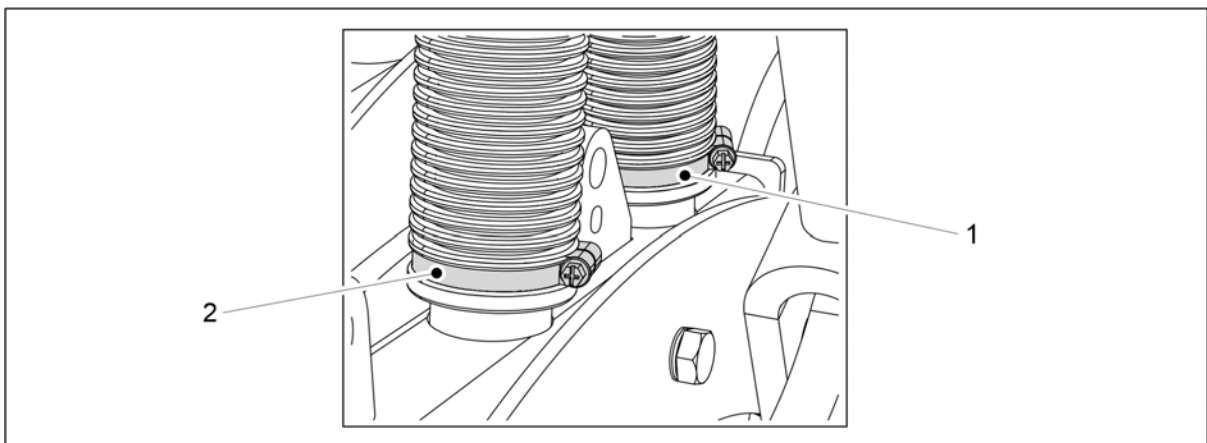

Attēls. 5.1.10 - 61. Sēklu un mēslojuma cauruļvada pievienošana pie arkla nažiem

3. Pievienojiet sēklu cauruļvadu ar šļūteņu spaili (1).
4. Pievienojiet mēslojuma cauruļvadu ar šļūteņu spaili (2).
 - Šļūteņu spaiļes cauruļvadiem ir iepriekš uzstādītas.

5.1.11 Tīrītāja uzstādīšana



BĪSTAMI

Tīrītāja uzstādīšana jāveic diviem cilvēkiem.

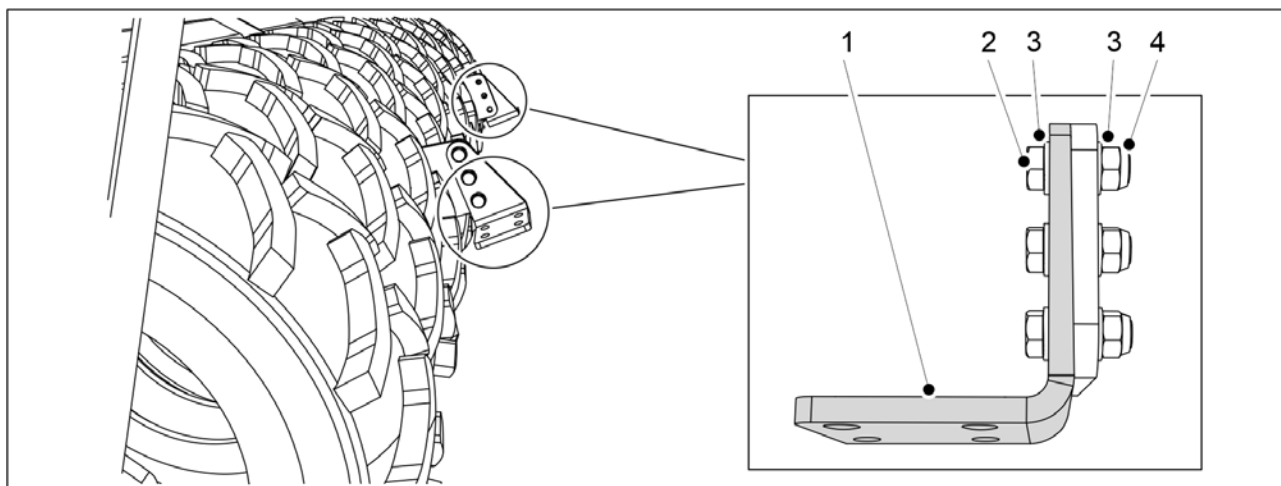

Attēls. 5.1.11 - 62. Tīrītāja balsta plāksņu uzstādīšana

Skaitlis	Sastāvdaļa	Daudzums
2.	Sešstūra skrūves M16 x 50	6 gab.
3.	Starplika M16	12 gab.
4.	Kontruzgrieznis M16	6 gab.

1. Piestipriniet abas tīrītāja balsta plāksnes (1) mašīnai, izmantojot vajadzīgo aprīkojumu (2-4).

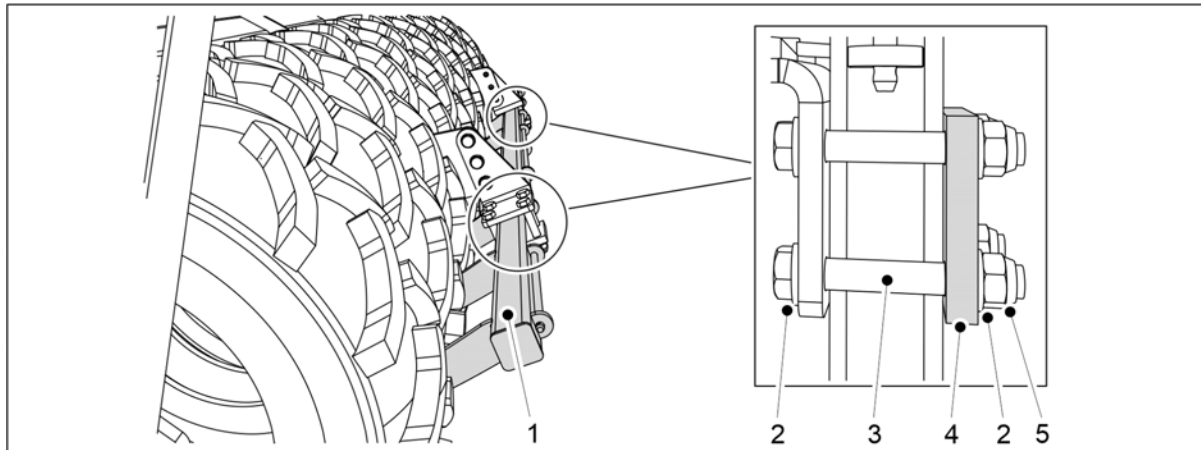

Attēls. 5.1.11 - 63. Tīrītāja uzstādīšana

Skaitlis	Sastāvdaļa	Daudzums
2.	Starplika M16	16 gab.
3.	Sešstūra skrūves M16 x 110	8 gab.
4.	Plāksne	2 gab.
5.	Kontruzgrieznis M16	8 gab.

2. Piestipriniet tīrītāju (1) balsta plāksnēm, izmantojot norādīto aprīkojumu (2-5).

5.1.12 Tīrītāja piestiprināšana rindsējmašīnai ar bremzēm



BĪSTAMI

Tīrītāja uzstādīšana jāveic diviem cilvēkiem.

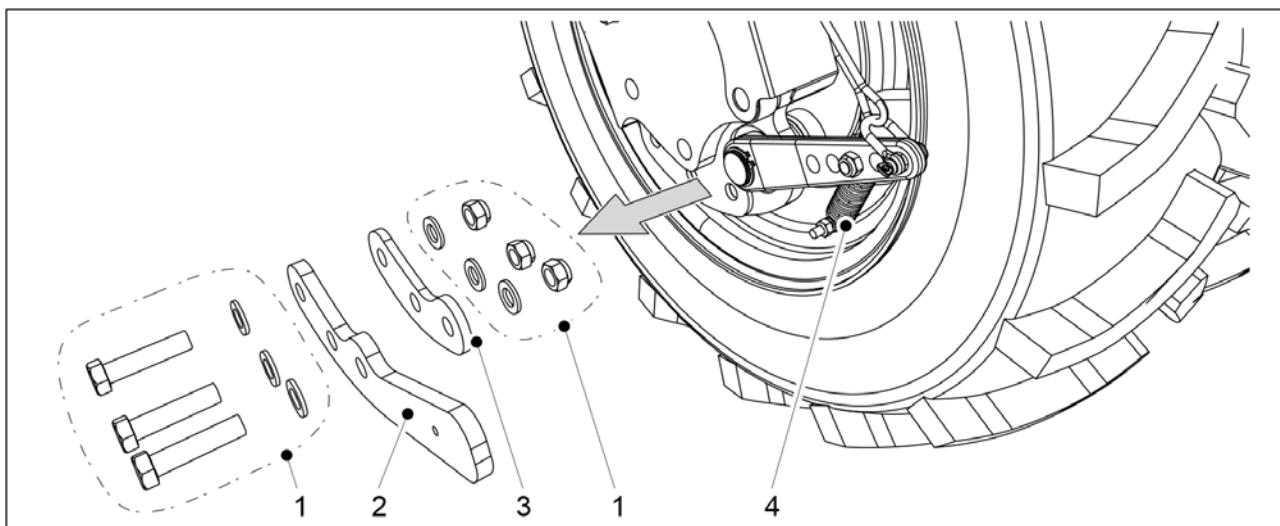

Attēls. 5.1.12 - 64. Sviras un starplikas atvienošana

1. Mašīnas kreisajā pusē noņemiet sviras (2) stiprinājumus (1) no tālākā aizmugures riteņa ar bremzēm.
2. Noņemiet sviru (2) no konstrukcijas.
 - Vienlaikus atvienojiet arī stiprinājumu atsperes apakšdaļā (4).
3. Atkārtojiet 1. un 2. darbību mašīnas labajā pusē.

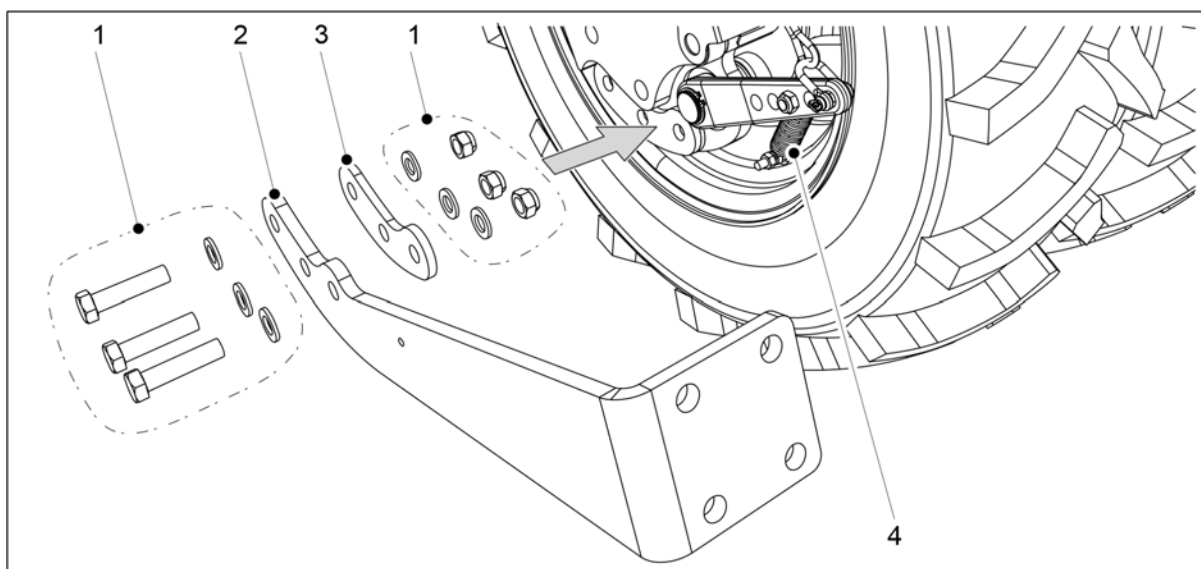

Attēls. 5.1.12 - 65. Tīrītāja uzstādīšana pie stiprinājuma balsteņa

4. Mašīnas kreisajā pusē piestipriniet starpliku (3) un tīrītāja stiprinājuma balsteni (2) pie tālākā riteņa ar stiprinājumiem (1).
 - Vienlaikus piestipriniet atsperes apakšdaļu (4) stiprinājuma balstenim.

5. Atkārtojiet 4. darbību mašīnas labajā pusē.

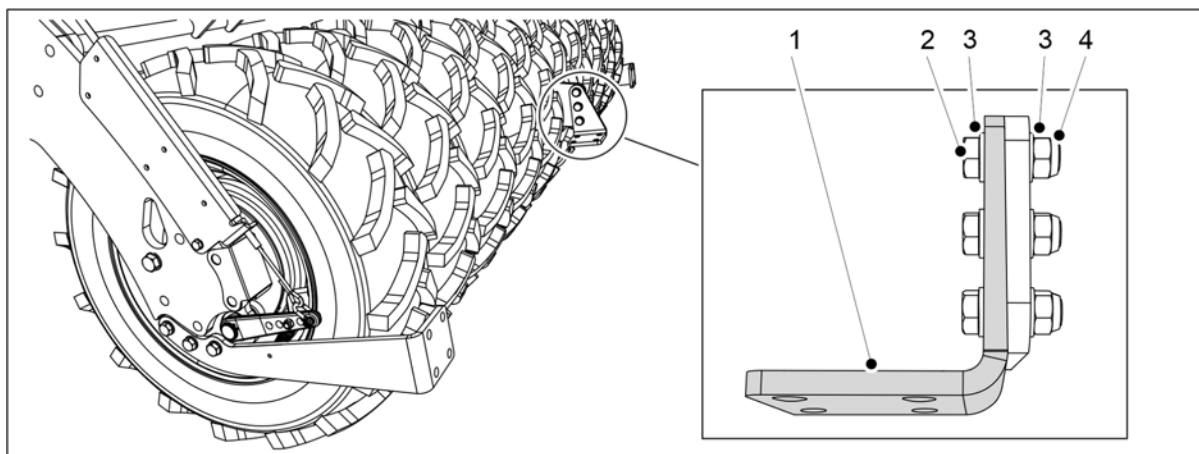

Attēls. 5.1.12 - 66. Tīrītāja balsta plāksnes uzstādīšana

Skaitlis	Sastāvdaļa	Daudzums
2.	Sešstūra skrūve M16 x 55	3 gab.
3.	Starplika M16	6 gab.
4.	Kontruzgrieznis M16	3 gab.

6. Piestipriniet tīrītāja balsta plāksnes (1) mašīnai, izmantojot vajadzīgo aprīkojumu (2–4).

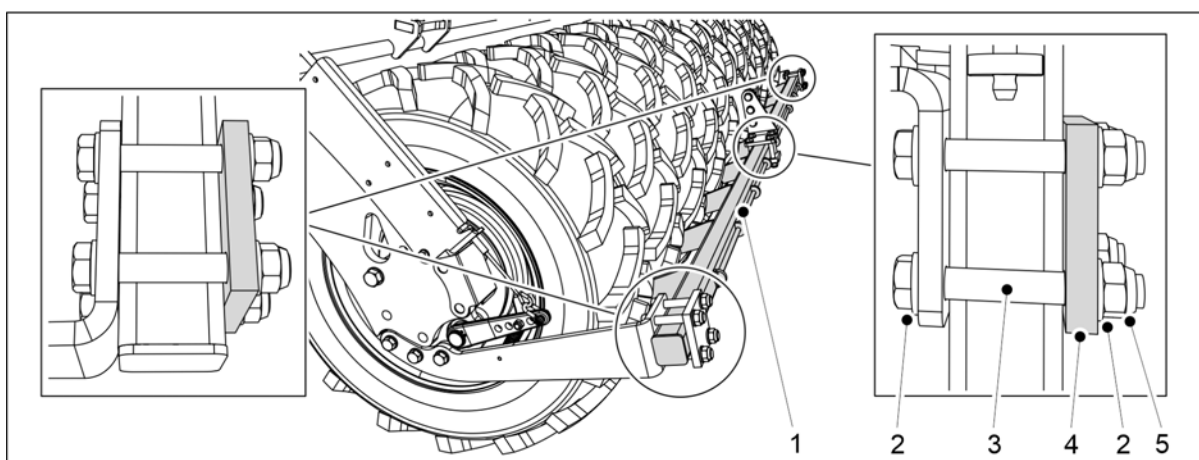

Attēls. 5.1.12 - 67. Tīrītāja uzstādīšana

Skaitlis	Sastāvdaļa	Daudzums
2.	Sešstūra skrūves M16 x 110	12 gab.
3.	Starplika M16	24 gab.
4.	Plāksne	3 gab.
5.	Kontruzgrieznis M16	12 gab.

7. Piestipriniet tīrītāju (1) balsta plāksnei un stiprinājuma balstenim, izmantojot norādīto aprīkojumu (2–5).

5.1.13 Aizmugurējo ecēšu uzstādīšana



BĪSTAMI

Aizmugurējo ecēšu uzstādīšana jāveic diviem cilvēkiem.



BĪSTAMI

Uzstādot aizmugurējās ecēšas, izmantojiet pacelšanas piederumu.

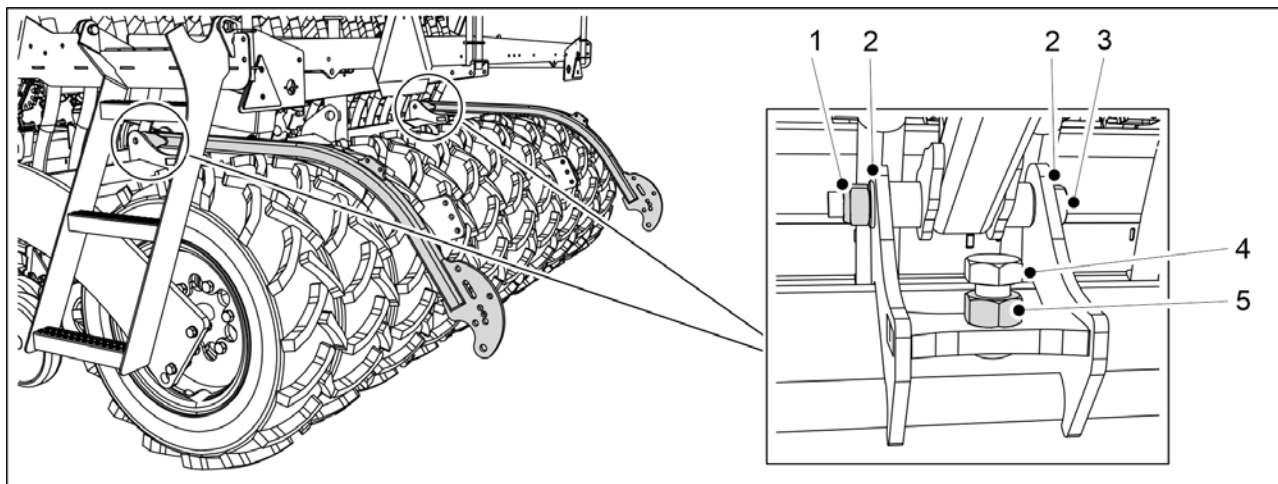

Attēls. 5.1.13 - 68. Aizmugurējo ecēšu sviras

Skaitlis	Sastāvdaļa	Daudzums
1.	Kontruzgrieznis M20	2 gab.
2.	Starplika M20	4 gab.
3.	Seštūra skrūves M20 x 180	2 gab.
4.	Seštūra skrūves M24 x 55	2 gab.
5.	Seštūra uzgrieznis M24	2 gab.

1. Pievienojiet aizmugurējo ecēšu sviras rindsējmašīnai, izmantojot sastāvdaļas (1–5).
 - Pievelciet aizmugurējo ecēšu bultskrūves tā, lai novērstu atstarpes.

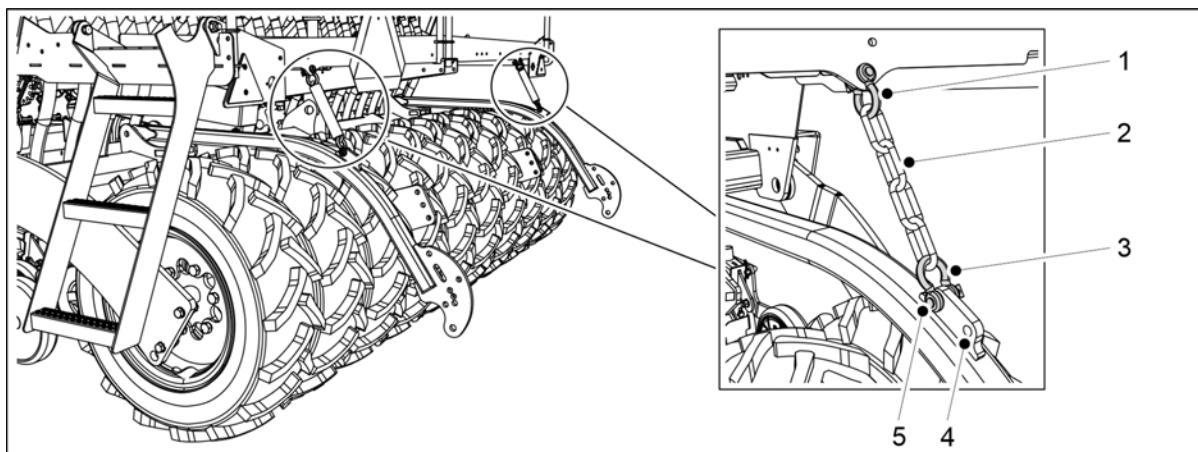

Attēls. 5.1.13 - 69. Aizmugurējo ecēšu ķēžu pievienošana

2. Pievienojiet ķēdes (2) rindsējmašīnas darba platformai, izmantojot skavas (1, 3).
 - Aizmugurējo ecēšu svirā ir divas atveres ķēdes nostiprināšanai. Vistālāk uz priekšu esošā atvere ir noklusējuma iestatījums (5). Ja nepieciešams, aizmugurējo ecēšu pozīciju iespējams noregulēt, izmantojot vistālāk uz aizmuguri esoši atveri (4).

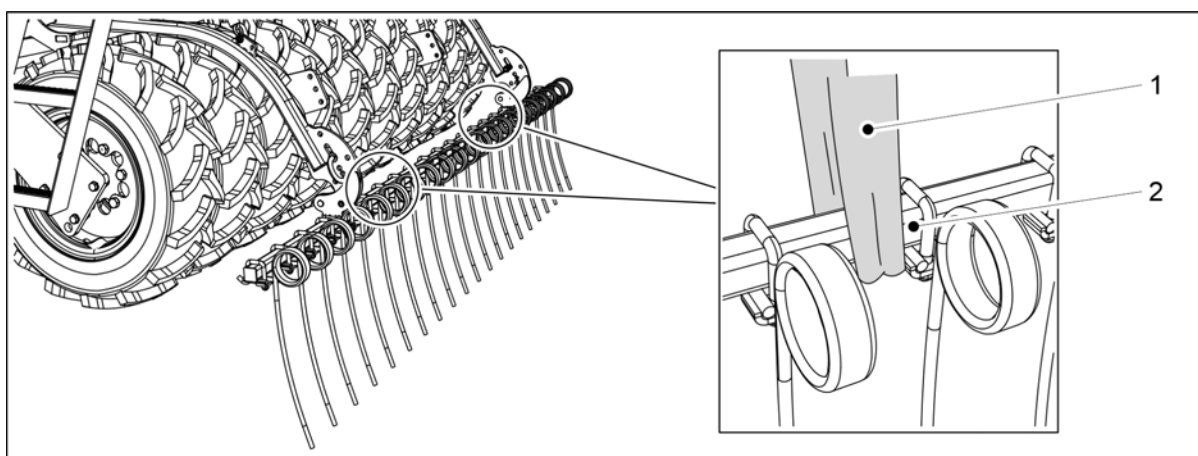

Attēls. 5.1.13 - 70. Aizmugurējo ecēšu pacelšana

3. Apsieniet pacelšanas cilpu (1) ap cauruli (2).



BĪSTAMI

Pārliecinieties, ka pacelšanas cilpa un celšanas ierīces nestspēja ir pietiekama. Aizmugurējās ecēšas sver 100 kg.

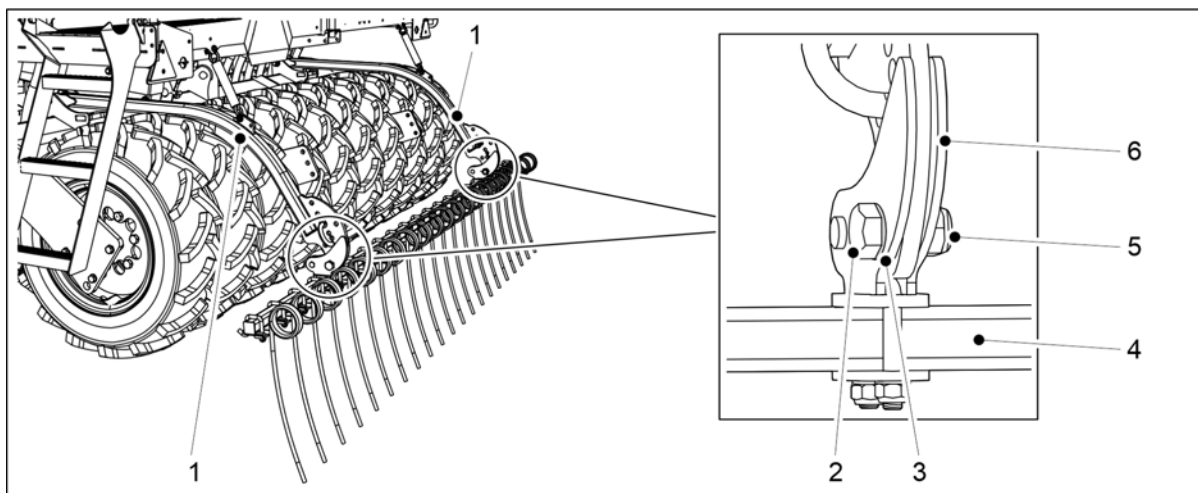

Attēls. 5.1.13 - 71. Aizmugurējo ecēšu uzstādīšana

Skaitlis	Sastāvdaļa	Daudzums
1.	Aizmugurējo ecēšu svira	2kpl
2.	Seštūra skrūves M20 x 60	2 gab.
3.	Starplika M20	4 gab.
4.	Caurule	1 gab.
5.	Kontruzgrieznis M20	2 gab.
6.	Spaile	2 gab.

- Izmantojiet pacelšanas cilpu, lai paceltu aizmugurējo ecēšu cauruli (4) un novietotu cauruli tā, lai aizmugurējo ecēšu sviras (1) atrastos starp spailēm (6).
- Pievienojiet aizmugurējo ecēšu cauruli pie aizmugurējo ecēšu svirām, piestiprinot spaili ar starplikām (3), seštūra skrūvi (2) un kontruzgriezni (5).
 - Pievelciet aizmugurējo ecēšu bultskrūves tā, lai novērstu atstarpes.
- Atkārtojiet 5. darbību attiecībā uz otru spaili.

5.1.14 Aizmugurējo marķieru uzstādīšana uz aizmugurējām ecēsām



BĪSTAMI

Aizmugurējo marķieru uzstādīšana jāveic diviem cilvēkiem.



BĪSTAMI

Uzstādot aizmugurējos marķierus, izmantojiet pacelšanas iekārtu.

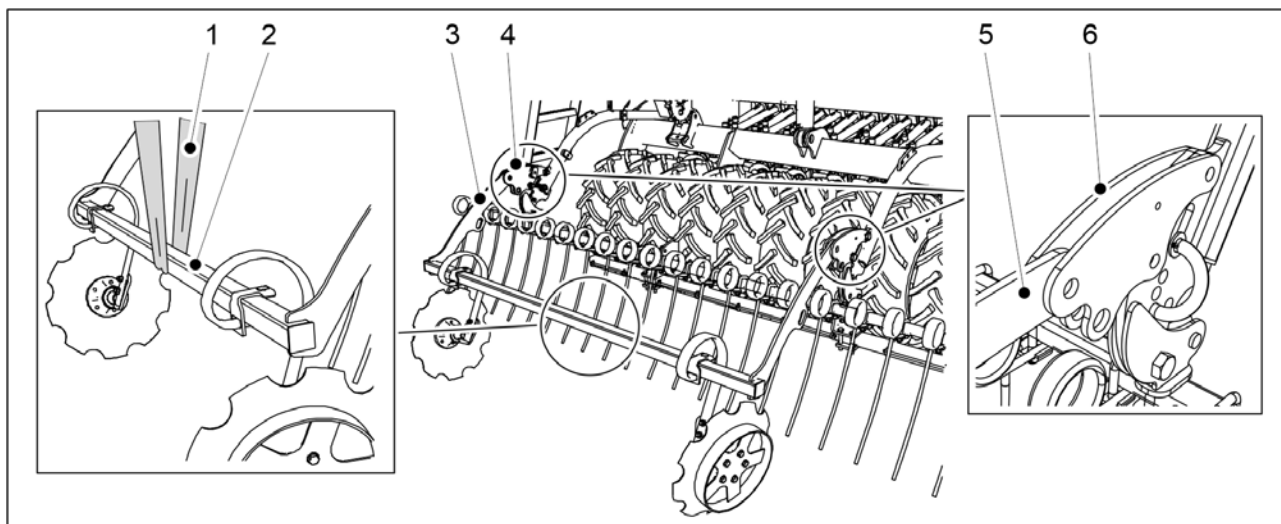

Attēls. 5.1.14 - 72. Aizmugurējo marķieru pacelšana

1. Apsieniet pacelšanas cilpu (1) ap marķiera rāmi (2).



BĪSTAMI

Pārliecinieties, ka pacelšanas cilpa un celšanas ierīces nestspēja ir pietiekama. Aizmugurējie marķieri sver 75 kg.

2. Paceliet aizmugurējos marķierus ar pacelšanas cilpu (1) caur rāmi (2) un novietojiet rāmi tā, lai aizmugurējo marķieru sviras (3, 5) atrastos starp priekšējās izlīdzināšanas plāksnes darbināšanas svirām (4, 6).

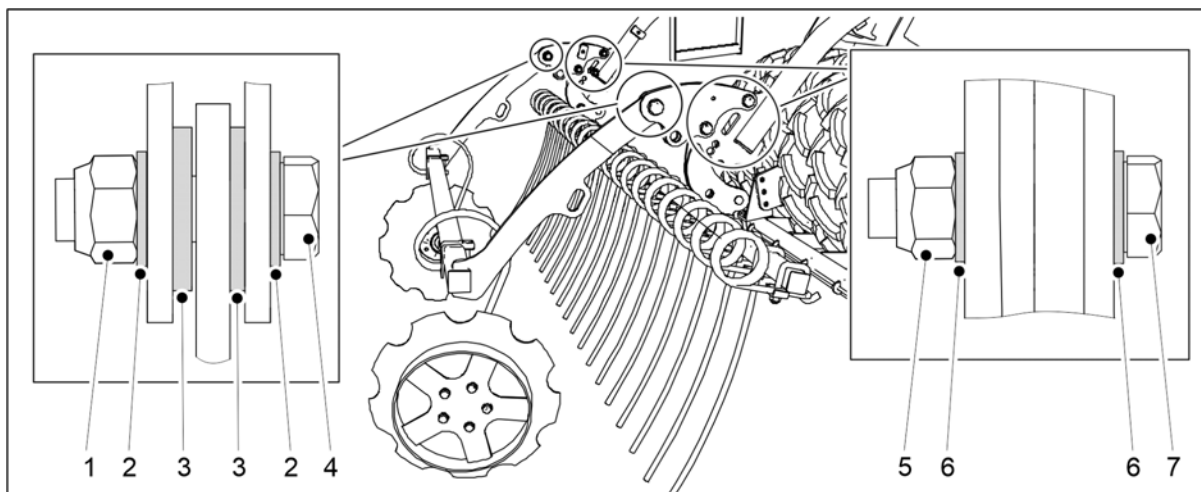

Attēls. 5.1.14 - 73. Aizmugurējo marķieru uzstādīšana uz aizmugurējām ecēm

Skaitlis	Sastāvdaļa	Daudzums
1.	Kontruzgrieznis M20	2 gab.
2.	Starplika M20	4 gab.
3.	Starplika M20	4 gab.
4.	Sešstūra skrūves M20 x 70	2 gab.
5.	Kontruzgrieznis M16	4 gab.

6.	Starplika M16	8 gab.
7.	Sešstūra skrūves M16 x 70	4 gab.

- Piestipriniet aizmugurējos marķierus pie priekšējās izlīdzināšanas plāksnes darbināšanas svirām ar starplikām (2, 3, 6), sešstūra skrūvēm (4, 7) un kontruzgriežņiem (1, 5).
- Atkārtojiet 3. darbību attiecībā uz otro stiprinājuma punktu.

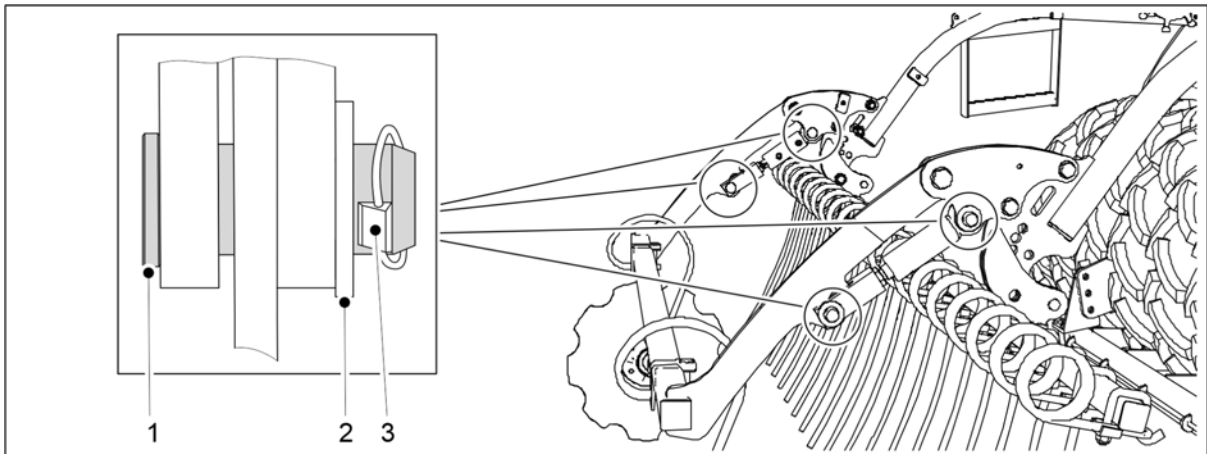

Attēls. 5.1.14 - 74. Aizmugurējo marķieru cilindru uzstādīšana

Skaitlis	Sastāvdaļa	Daudzums
1.	Tapa Ø24	4 gab.
2.	Starplika M24	4 gab.
3.	Centrālais savienotājs	4 gab.

- Paceliet cilindru no darba platformas un piestipriniet to darbināšanas svirai ar tapām (1) un starplikām (2).
- Nofiksējiet montāžas tapu tai paredzētajā vietā ar centrālo savienotāju (3).
- Atkārtojiet 5.–6. darbību attiecībā uz otro cilindru.

5.1.15 Priekšējās darba platformas montāža pie mašīnas, izmantojot standarta jūgstieni

- Uzstādiet priekšējo darba platformu pirms jūgstieņa cilindra/pagrieziņa skavas uzstādīšanas.

BĪSTAMI

Priekšējās darba platformas uzstādīšana jāveic diviem cilvēkiem.



BĪSTAMI

Lai uzstādītu priekšējās darba platformas eju, izmantojiet celšanas aprīkojumu.



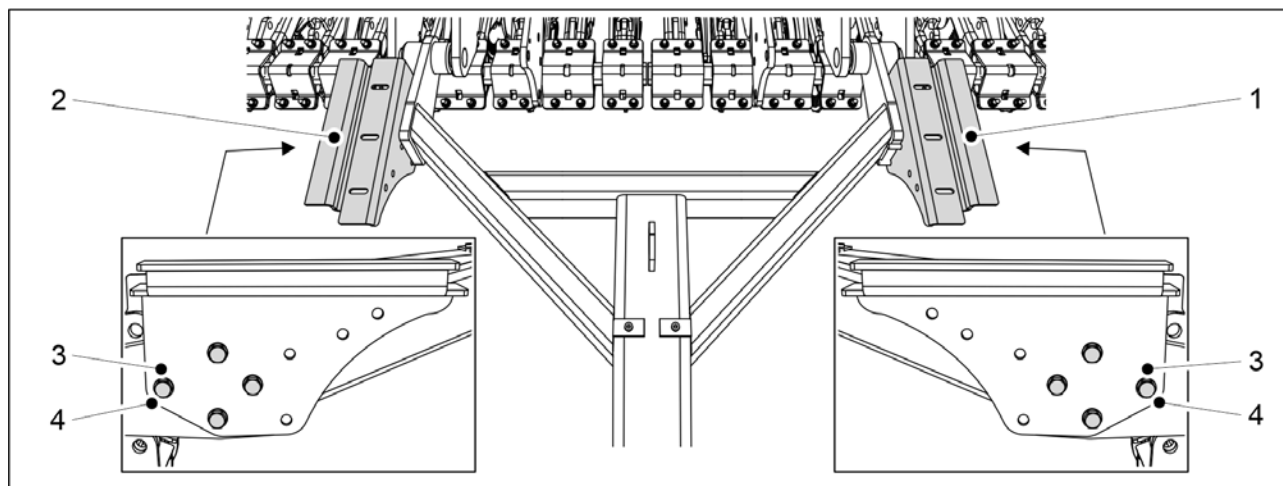

Attēls. 5.1.15 - 75. Ejas balstu uzstādīšana

1. Piestipriniet ejas balstus (1, 2) pie jūgstieņa ar 8 skrūvēm M12x75 (3) un 8 starplikām M12 (4).

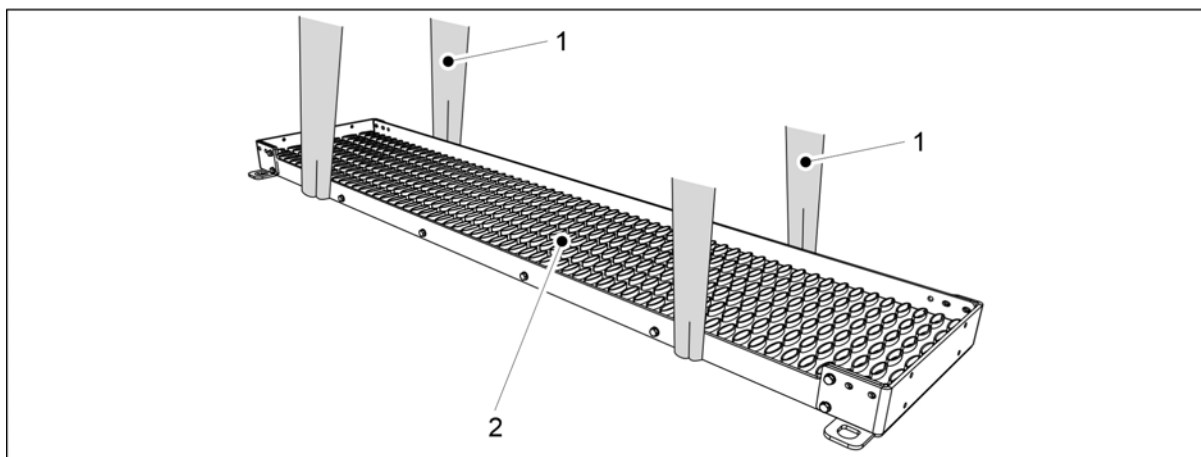

Attēls. 5.1.15 - 76. Ejas pacelšana

2. Aplieciet divas celšanas cilpas (1) ap eju (2).



BĪSTAMI

Pārliecinieties, ka pacelšanas cilpa un celšanas ierīces nestspēja ir pietiekama.
FORTE 300 EVO: Eja sver 60 kg. FORTE 400 EVO: Eja sver 80 kg.

3. Ar celšanas cilpām paceliet eju virs jūgstieņa.
4. Pozicionējiet eju simetriski attiecībā pret mašīnas centru un nolaidiet to uz balstiem.

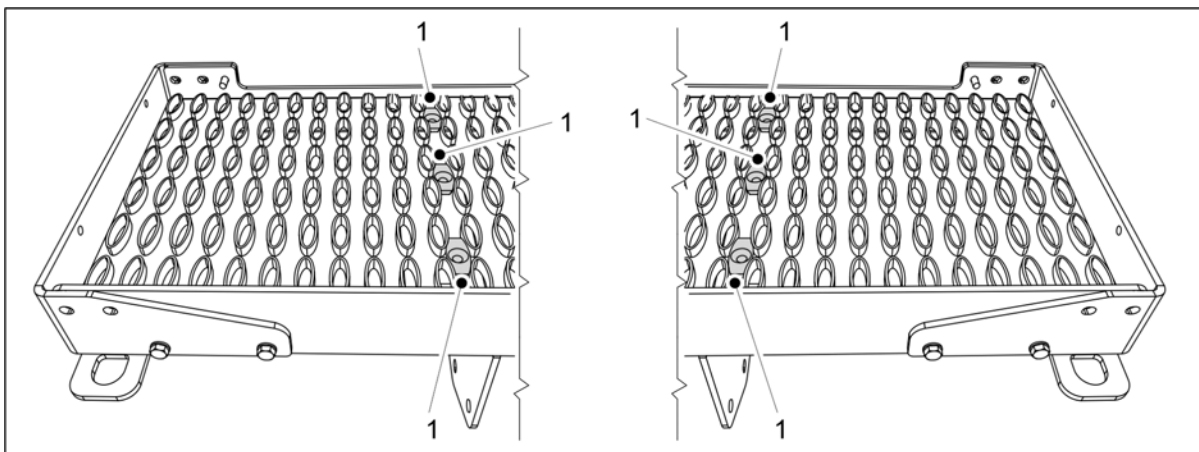

Attēls. 5.1.15 - 77. Ejas balsti

5. Ievietojiet 6 stiprinājuma skavas (1) ejas balstu skrūvju caurumos.

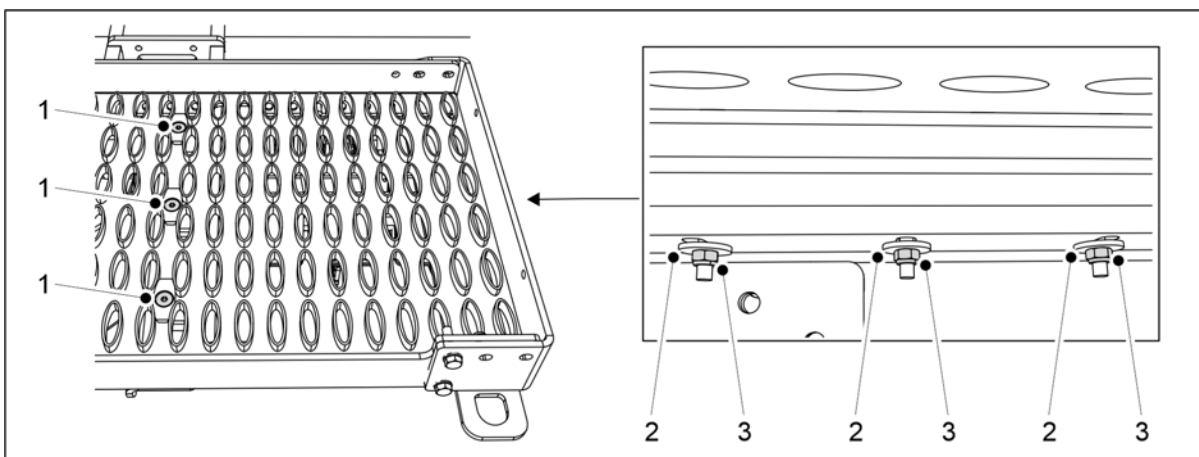

Attēls. 5.1.15 - 78. Ejas uzstādišana uz balstiem

Skaitlis	Sastāvdaļa	gab.
1.	Sešstūra skrūves, gremdgalvas M8 x 70	6
2.	Starplika M8	6
3.	Kontruzgrieznis M8	6

6. Piestipriniet eju pie balstiem, izmantojot norādīto aprīkojumu (1–3).

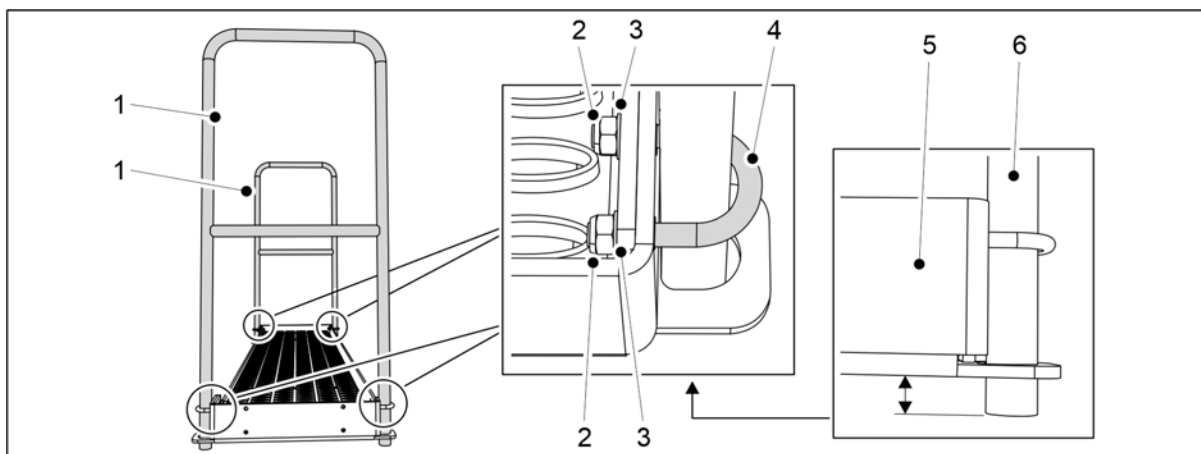

Attēls. 5.1.15 - 79. Margu uzstādīšana FORTE 300 EVO mašīnai

Skaitlis	Sastāvdaļa	gab.
2.	U veida bultskrūve	4
3.	Starplika M8	8
4.	Kontruzgrieznis M8	8

7. FORTE 300 EVO: Piestipriniet 2 margas (1) — katrā ejas galā, izmantojot norādīto aprīkojumu (2–4).

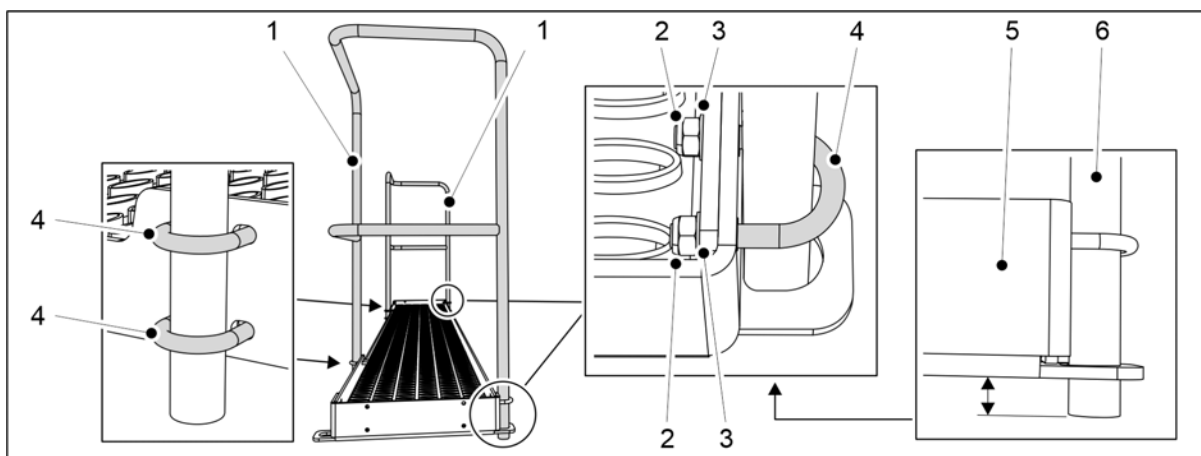

Attēls. 5.1.15 - 80. Margu uzstādīšana FORTE 400 EVO mašīnai

Skaitlis	Sastāvdaļa	gab.
2.	Kontruzgrieznis M8	12
3.	Starplika M8	12
4.	U veida bultskrūve	6

8. FORTE 400 EVO: Piestipriniet 2 margas (1) — katrā ejas galā un priekšpusē, izmantojot norādīto aprīkojumu (2–4).

- Novietojiet margu stieņu galus (5) nedaudz zem ejas apakšējām plāksnēm (6).

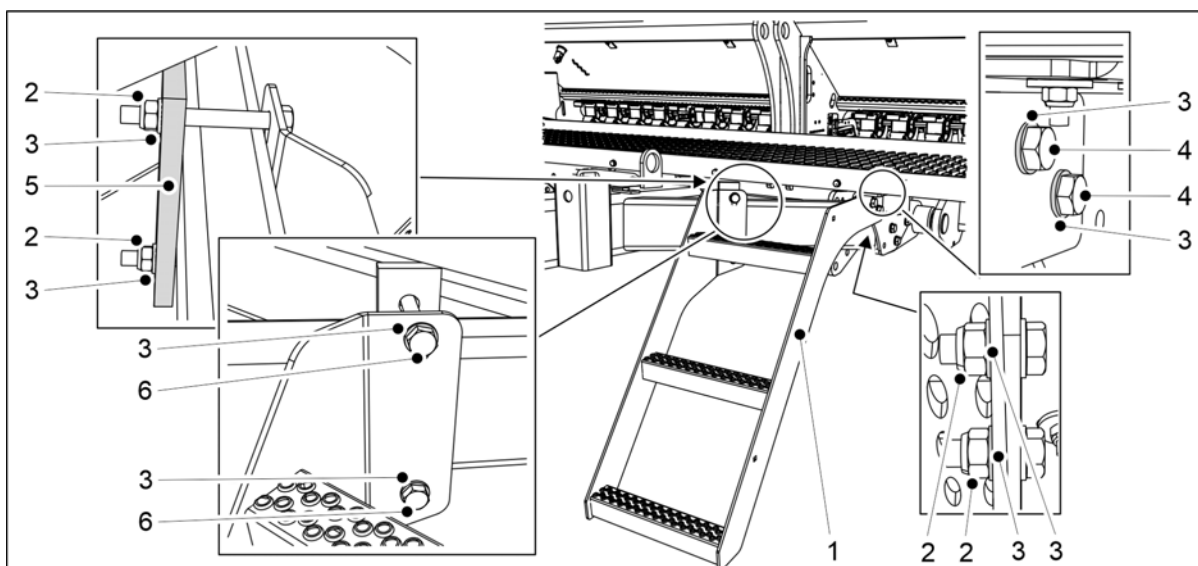

Attēls. 5.1.15 - 81. Trepju uzstādīšana

Skaitlis	Sastāvdaļa	gab.
2.	Kontruzgrieznis M12	4
3.	Starplika M12	8
4.	Sešstūra skrūves M12 x 35	2
5.	Montāžas plāksne	1
6.	Sešstūra skrūves M12 x 110	2

9. Piestipriniet trepes (1) pie jūgstieņa, izmantojot norādīto aprīkojumu (2-6).

5.1.16 Priekšējās darba platformas montāža pie mašīnas, kas aprīkota ar priekšējo disku kultivatoru

- Uzstādiet priekšējo darba platformu pirms jūgstieņa cilindra/pagrieziena skavas uzstādīšanas.



BĪSTAMI

Priekšējās darba platformas uzstādīšana jāveic diviem cilvēkiem.



BĪSTAMI

Lai uzstādītu priekšējās darba platformas eju, izmantojiet celšanas palīgaprīkojumu.

- Pievienojiet priekšējo disku kultivatoru pie mašīnas, ievērojot norādes sadaļā [5.1.6 Priekšējā disku kultivatora montāža](#).

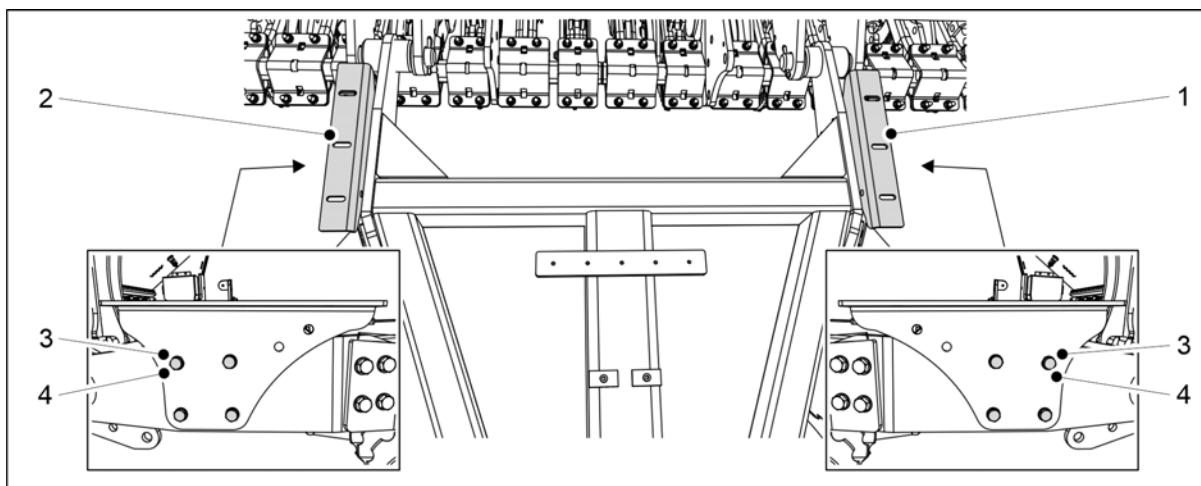

Attēls. 5.1.16 - 82. Ejas balstu uzstādīšana

2. Piestipriniet ejas balstus (1, 2) pie jūgstieņa ar 8 skrūvēm M10x30 (3) un 8 starplikām M10 (4).

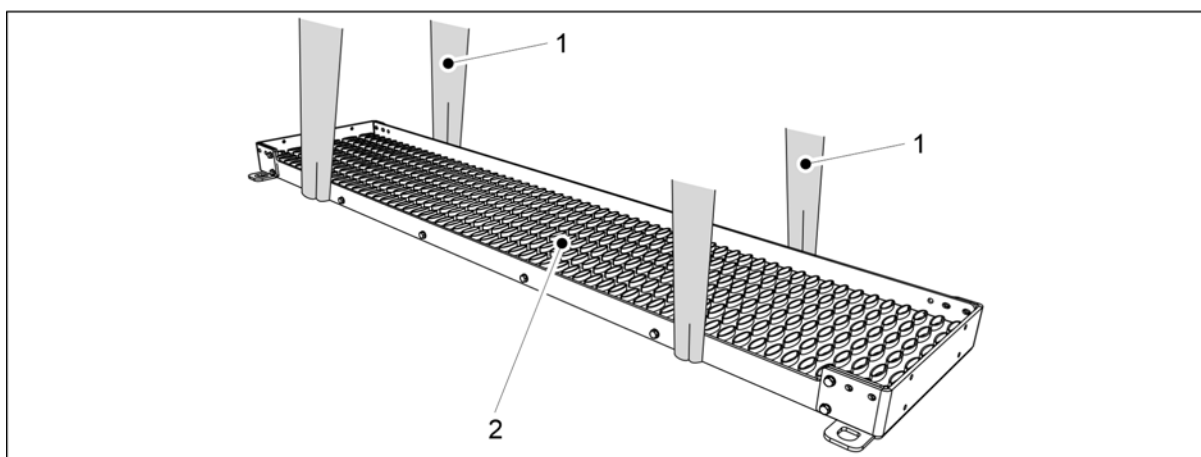

Attēls. 5.1.16 - 83. Ejas pacelšana

3. Aplieciat divas celšanas cilpas (1) ap eju (2).



BĪSTAMI

Pārliecinieties, ka pacelšanas cilpa un celšanas ierīces nestspēja ir pietiekama.

FORTE 300 EVO: Eja sver 60 kg. FORTE 400 EVO: Eja sver 80 kg.

4. Ar celšanas cilpām paceliet eju virs jūgstieņa.
5. Pozicionējiet eju simetriski attiecībā pret mašīnas centru un nolaidiet to uz balstiem.

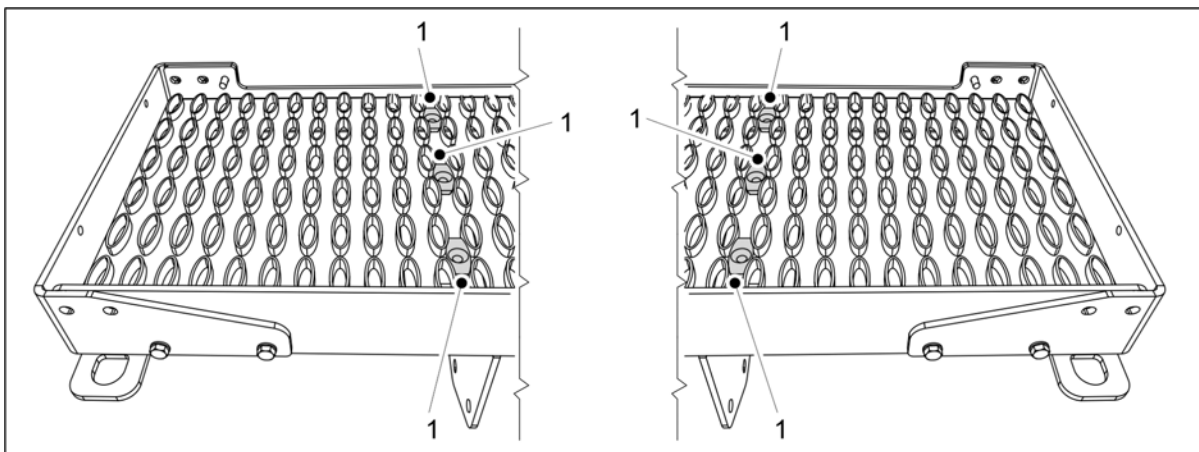

Attēls. 5.1.16 - 84. Ejas balsti

6. Ievietojiet 6 stiprinājuma skavas (1) ejas balstu skrūvju caurumos.

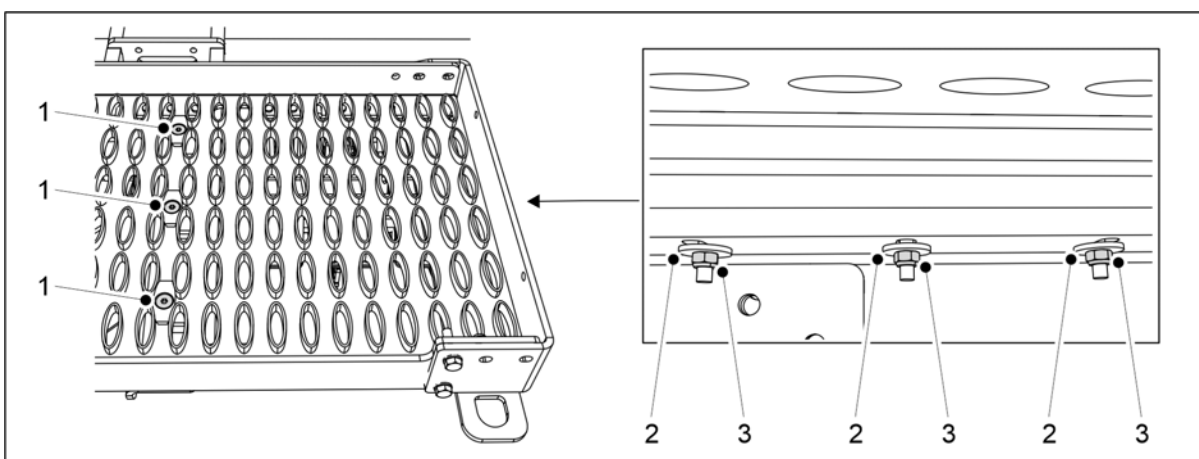

Attēls. 5.1.16 - 85. Ejas uzstādišana uz balstiem

Skaitlis	Sastāvdaļa	gab.
1.	Sešstūra skrūves, gremdgalvas M8 x 70	6
2.	Starplika M8	6
3.	Kontruzgrieznis M8	6

7. Piestipriniet eju pie balstiem, izmantojot norādīto aprīkojumu (1–3).

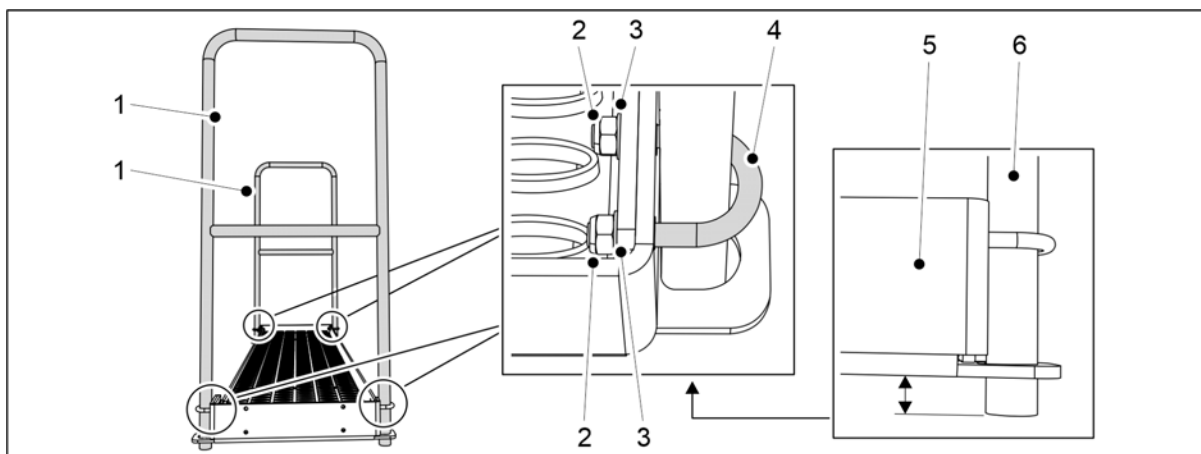

Attēls. 5.1.16 - 86. Margu uzstādīšana 300. sērijas mašīnai

Skaitlis	Sastāvdaļa	gab.
2.	U veida bultskrūve	4
3.	Starplika M8	8
4.	Kontruzgrieznis M8	8

8. 300. sērijas mašīna: piestipriniet 2 margas (1) — katrā ejas galā, izmantojot norādīto aprīkojumu (2–4).

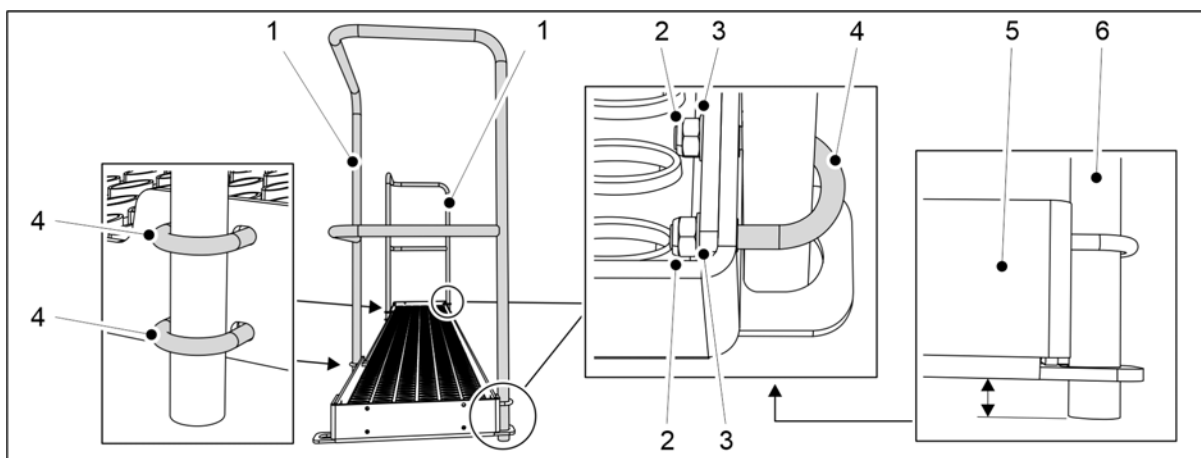

Attēls. 5.1.16 - 87. Margu uzstādīšana 400. sērijas mašīnai

Skaitlis	Sastāvdaļa	gab.
2.	Kontruzgrieznis M8	12
3.	Starplika M8	12
4.	U veida bultskrūve	6

9. 400. sērijas mašīna: Piestipriniet 2 margas (1) — katrā ejas galā un priekšpusē, izmantojot norādīto aprīkojumu (2–4).

- Novietojiet margu stieņu galus (5) nedaudz zem ejas apakšējām plāksnēm (6).

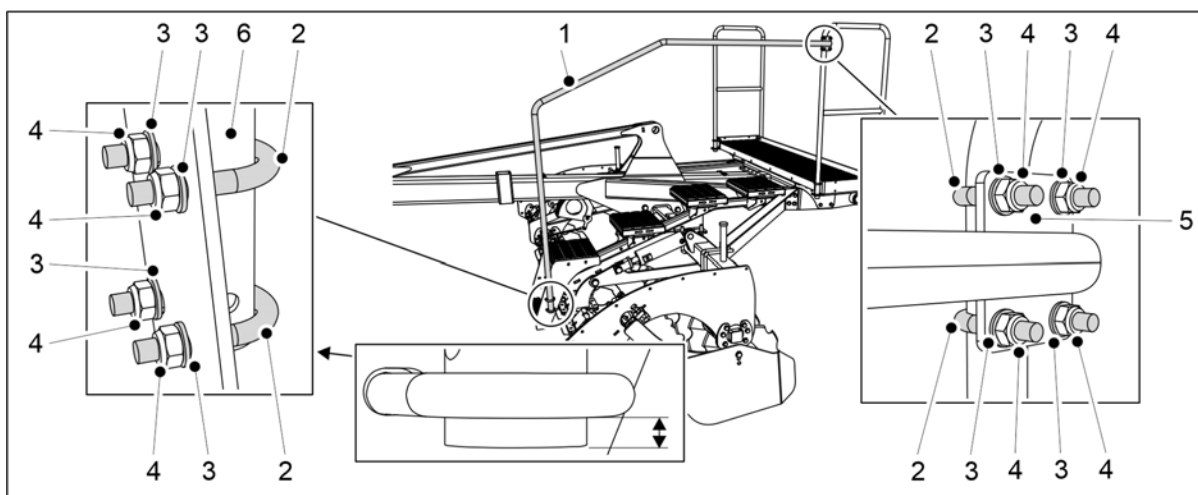

Attēls. 5.1.16 - 88. Trepju margas uzstādīšana

Skaitlis	Sastāvdaļa	gab.
2.	U veida bultskrūve	4
3.	Starplika M8	8
4.	Kontruzgrieznis M8	8

10. Piestipriniet trepju margas (1) apakšdaļu (6) priekšējā disku kultivatora trepēm, izmantojot norādīto aprīkojumu (2–4).

- Novietojiet trepju margas apakšdaļu nedaudz zem U veida bultskrūves.

11. Izmantojiet piederumus (2–4), lai piestiprinātu trepju margas (1) augšējo stiprinājumu (5) pie darba platformas priekšdaļas.

5.1.17 Darba platformas aizmugurējās margas pagriešana un gala margas piestiprināšana

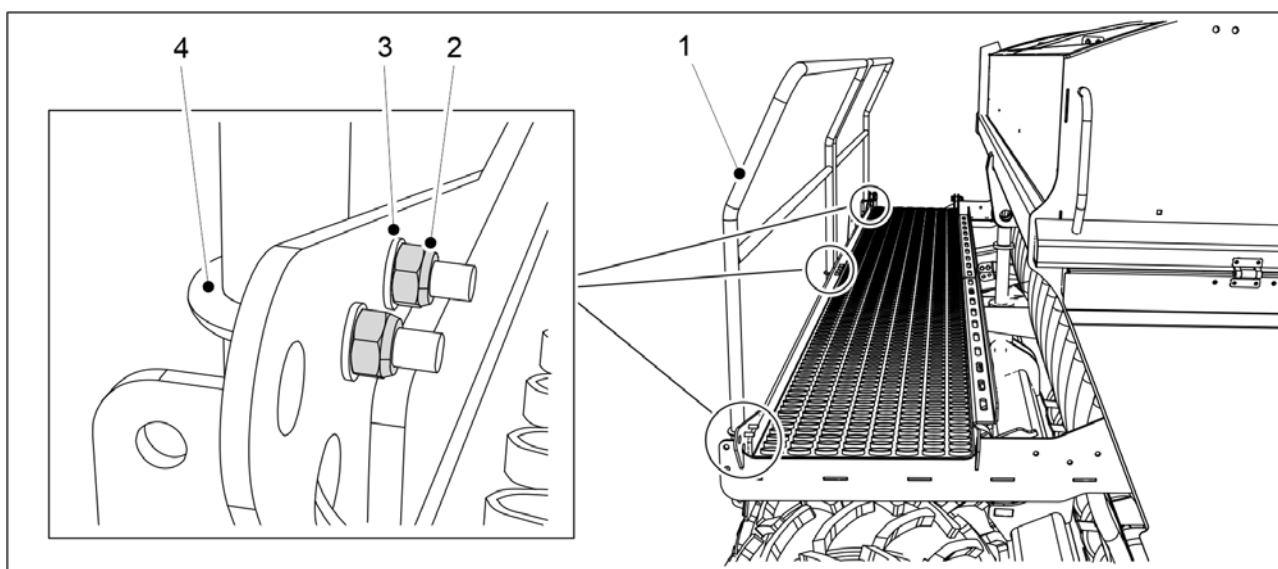

Attēls. 5.1.17 - 89. Darba platformas aizmugurējās margas pagriešana

Skaitlis	Sastāvdaļa	Daudzums
1.	Aizmugurējā margā	1 gab.
2.	Kontruzgriežnis M8	8 gab.
3.	Starplika M8	8 gab.
4.	U veida bultskrūve	4 gab.

- Lai transportētu mašīnu, darba platformas aizmugurējā margā (1) ir pagriezta uz iekšpusi.

1. Atskrūvējiet darba platformas aizmugurējās margas bultskrūves.
2. Pagrieziet margu uz ārpusi un piestipriniet to darba platformai ar starplikām (3), U veida bultskrūvi (4) un kontruzgriežņiem (2).
3. Atkārtojiet 2. darbību attiecībā uz visiem aizmugurējās margas stiprinājuma punktiem.

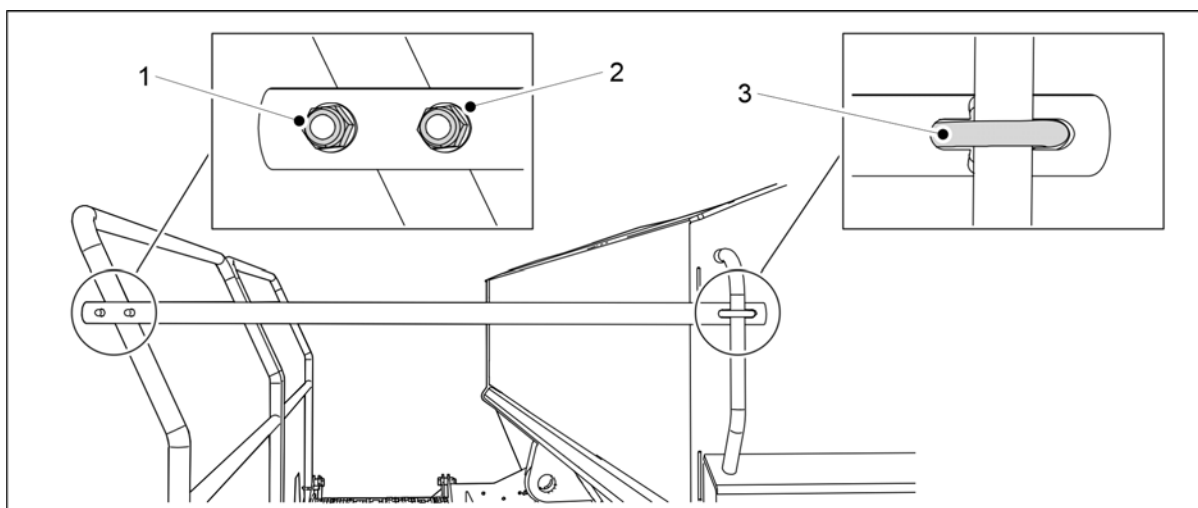

Attēls. 5.1.17 - 90. Darba platformas gala margas piestiprināšana

Skaitlis	Sastāvdaļa	Daudzums
1.	Kontruzgriežnis M8	4 gab.
2.	Starplika M8	4 gab.
3.	U veida bultskrūve	2 gab.

4. Piestipriniet gala margu darba platformai ar starplikām (2), U veida bultskrūvi (3) un kontruzgriežņiem (1).
5. Atkārtojiet 4. darbību attiecībā uz otro stiprinājuma punktu.

5.2 Nodošana ekspluatācijā

5.2.1 Comfort vadības paneļa uzstādīšana

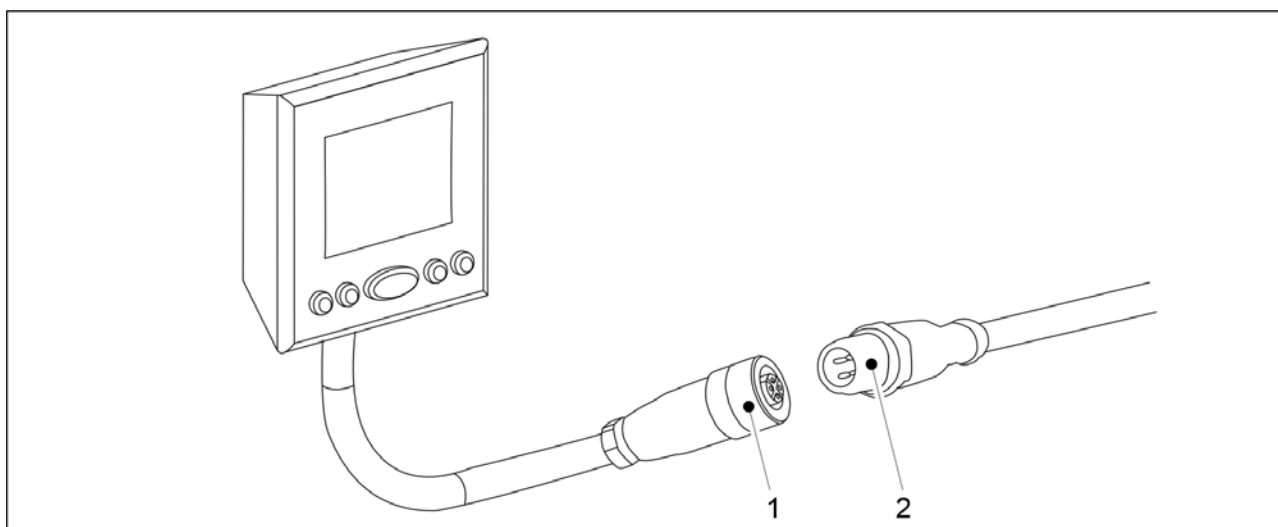

Attēls. 5.2.1 - 91. Comfort vadības paneļa uzstādīšana

1. Pievienojiet Comfort vadības paneļa kabeli (1) kabelim (2), kas pievienots sējmašīnai.
 - Pienācīgi nostipriniet kabeli, lai tas pagriezienos vai pacelšanas laikā netiktu iespiests.

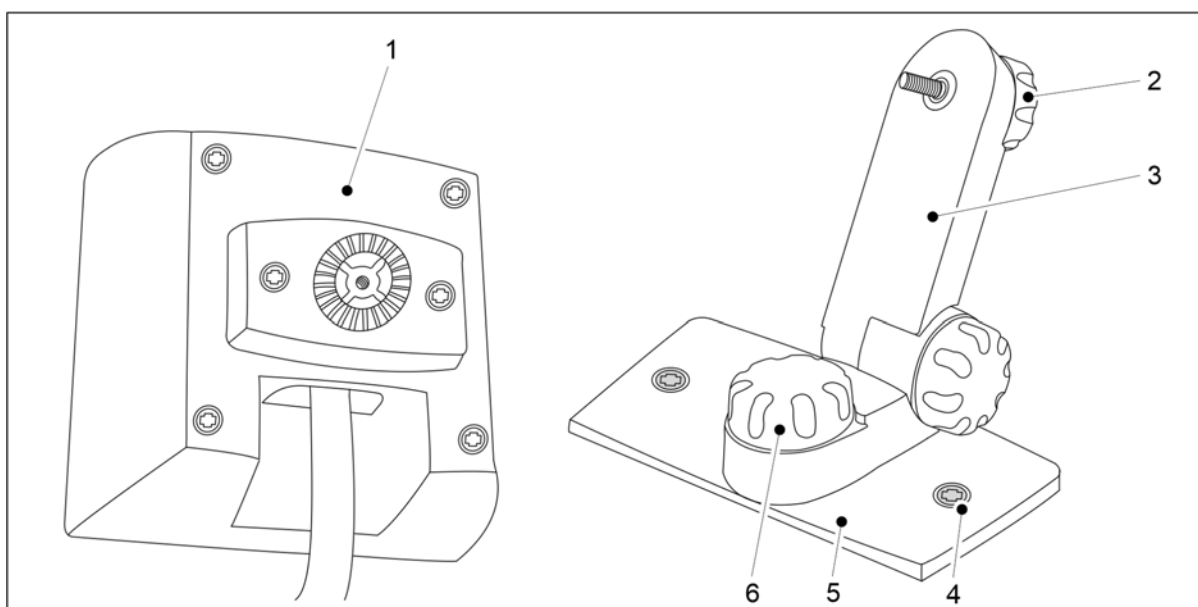

Attēls. 5.2.1 - 92. Comfort vadības paneļa nostiprināšana

2. Nostipriniet displeja balsteni (3) pie plāksnes (5), izmantojot skrūvi (6).
3. Nostipriniet displeja balsteni (4) pie kabīnes ar divām stiprinājuma skrūvēm (4).
 - Pievienojiet displeju vietā, kur tas neaizsedz skatu, bet kur to var labi saskatīt, braukšanas laikā pagriežot galvu. Nostipriniet displeju piemērotā augstumā, lai bez piepūles varētu aizsniegt taustiņus.
4. Nostipriniet kontrollera balsteni (1) pie displeja balsteņa (3), izmantojot skrūvi (2).

5.3 Pievienošana traktoram



BĪSTAMI

Saspiešanas risks, pievienojot un atvienojot rindsējmašīnu. Minimālais drošais attālums ir 5 m. Esiet īpaši uzmanīgs, ja sējmašīnas un traktora tuvumā ir darbinieki, kas sniedz norādījumus par pievienošanu un atvienošanu.

- Pievienojot sējmašīnu pie traktora, uzvelciet aizsargcimdus.
1. Pārlicinieties, ka traktora vārsts, ko hidrauliskā sistēma izmanto rindsējmašīnas pacelšanai transportēšanas pozīcijā, neatrodas peldēšanas pozīcijā.
 2. Ja mašīna ir aprīkota ar riteņu blietētāju, noregulējiet riteņu blietētāja jūgstieni atbilstoši norādījumiem sadaļā 5.3.1 Ar riteņiem aprīkotā blietētāja strēles noregulēšana.
 3. Pievienojiet sējmašīnas jūgstieni pie traktora sakabes vai riteņu blietētāja vilkšanas strēli pie traktora savienojuma svirām.
 4. Ar traktora hidrauliku paceliet mašīnu.
 5. Paceliet balsta statni augstākajā pozīcijā atbilstoši norādījumiem sadaļā 5.3.2 Zemes balsta izmantošana.

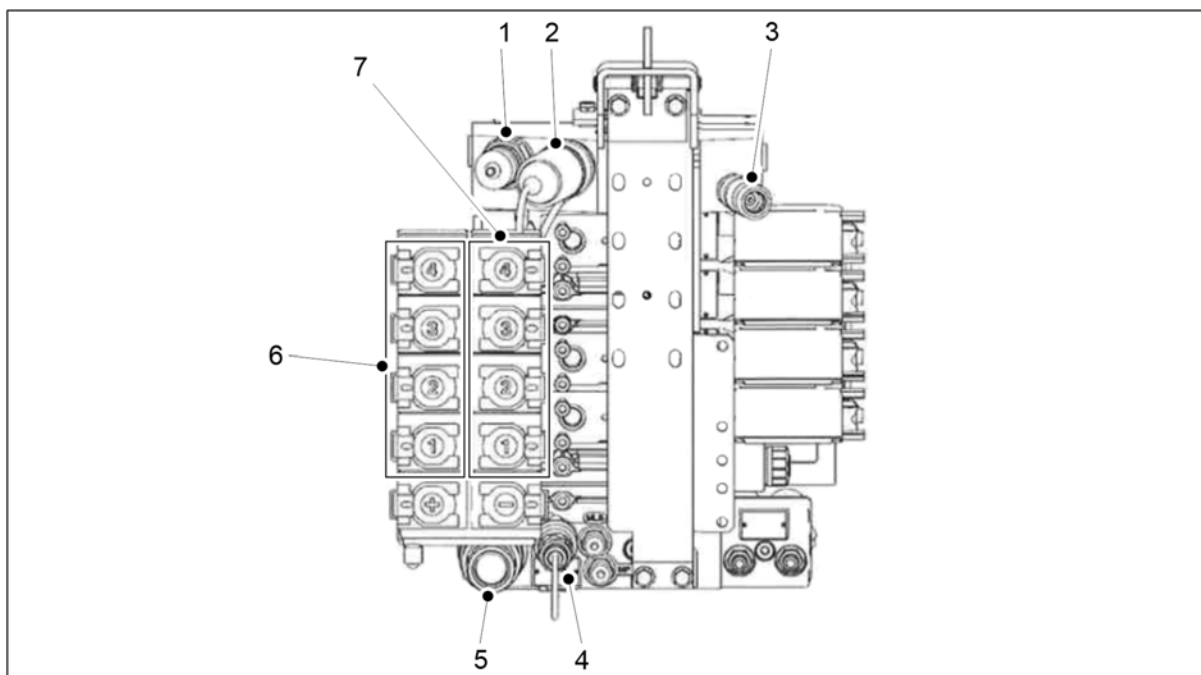

Attēls. 5.3 - 93. "Valtra" T sērijas hidrauliskie savienojumi ir attēloti kā sakabes modelis

1.	Power Beyond atplūde (atplūdes spiediens 8 bar)
2.	Power Beyond spiediens
3.	LC vadība
4.	Pārplūdes savienojums (nepievienojiet atplūdes līniju)
5.	Brīvās atplūdes savienojums
6.	Divkāršas darbības savienojumi 1-4. + funkciju savienojumi
7.	Divkāršas darbības savienojumi 1-4. – funkciju savienotāji

6. Pievienojiet rindsējmašīnas hidrauliskās šļūtenes traktora abpusdabīgajam spoles vārstam (6, 7).



BĪSTAMI



Pārliedzinieties, ka traktors ir izslēgts un atslēga izņemta no aizdedzes.



BĪSTAMI

Pievienojot hidrauliskās šļūtenes, tajās nedrīkst būt paaugstināta spiediena.

- Pievienojiet hidrauliskās šļūtenes pa pāriem, lai plūsmas virziens būtu pareizs. Hidrauliskās šļūtenes ir apzīmētas ar krāskodētām apmalēm. Ieskatieties traktora rokasgrāmatā, lai pārliedzinātos, ka hidrauliskie savienojumi ir atbilstoši.

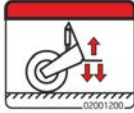
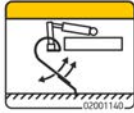
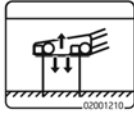
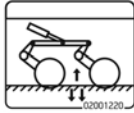
Skaitlis	Hidrauliskā šļūtene	Krāsas apzīmējums un simbols
1.	Jūgstieņa regulēšanas hidrauliskais savienojums ○ 2 gab. 1/2" vīrišķie savienotāji	
2.	Arkla naža spiediena regulēšanas hidrauliskais savienojums ○ 2 gab. 1/2" vīrišķie savienotāji	
3.	Hidrauliskais savienojums mašīnas pacelšanai transportēšanas pozīcijā ○ 2 gab. 1/2" vīrišķie savienotāji	
4.	Priekšējās izlīdzināšanas plāksnes pozīcijas regulēšanas hidrauliskais savienojums ○ 2 gab. 1/2" vīrišķie savienotāji	
5.	Priekšējo ecēšu pozīcijas regulēšanas hidrauliskais savienojums ○ 2 gab. 1/2" vīrišķie savienotāji	
6.	Priekšējā disku kultivatora pozīcijas regulēšanas hidrauliskais savienojums ○ 2 gab. 1/2" vīrišķie savienotāji	

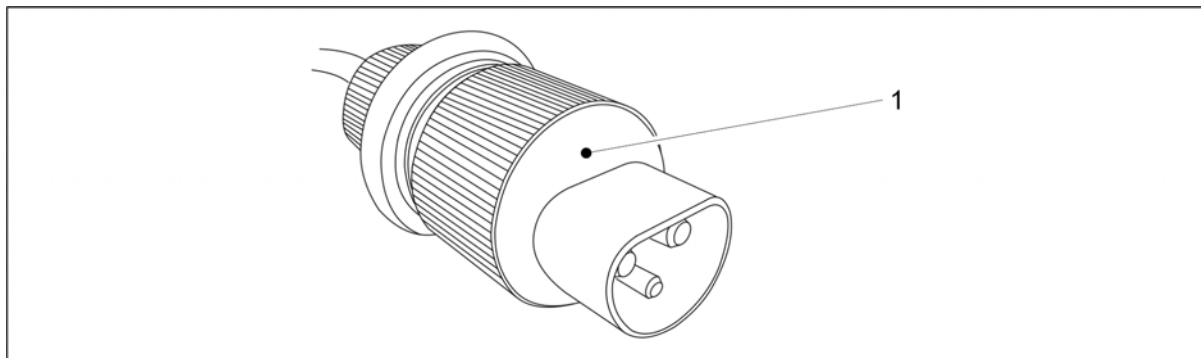

Attēls. 5.3 - 94. Comfort kontrollera barošanas kabelis DIN 9680

7. Savienojiet Comfort vadības paneļa barošanas kabeli (1) ar traktora kabīnes ligzdu.



BĪSTAMI

Pārliecinieties, ka traktors ir izslēgts un atslēga izņemta no aizdedzes.

- Pārliecinieties, ka kabīnes aizmugures logs nesaspiež kabeli. Pienācīgi nostipriniet kabeli, lai tas pagriezienos vai pacelšanas laikā netiktu iespiests.
8. Hidrauliskās bremzes, viena līnija (ja ir uzstādītas): savienojiet rindsējmašīnas bremžu līniju ar traktora bremžu savienotāju.
- Uz šļūtenes nav krāsas apzīmējuma.
9. Pneimatiskās bremzes, divās līnijās (ja ir uzstādītas): savienojiet rindsējmašīnas bremžu sistēmas savienotājus bez vārsta ar traktora bremžu savienotājiem.
- Bremžu sistēmas savienotāji bez vārsta ir apzīmēti ar krāsām.
 - Dzeltena — kontrolēšana
 - Sarkana — padeve
10. Nepieciešamības gadījumā iztaisnojiet mašīnu atbilstoši norādījumiem sadaļā [5.3.3 Mašīnas garuma līmeņa noregulēšana ar pagriezienu skavu](#) vai [5.3.4 Mašīnas garuma līmeņa noregulēšana ar jūgstieņa cilindru](#).

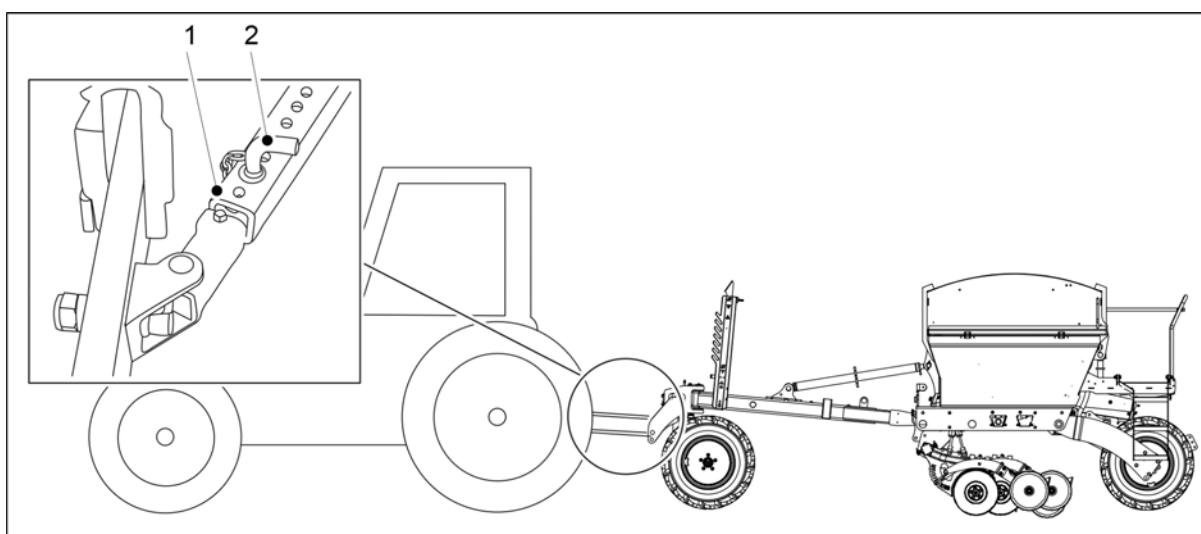

Attēls. 5.3 - 95. Traktora savienojuma sviru sānu ierobežotāji

11. Bloķējiet traktora savienojuma sviru sānu ierobežotājus (1), ievietojot tapu (2) attiecīgajā atverē, lai savienojuma svira nepieskartos riepām.

12. Atveriet mašīnas pacelšanas kontūra lodvārstu, ievērojot norādījumus sadaļā 5.3.5 Mašīnas pacelšanas kontūra lodvārsta izmantošana.
13. Pārliecinieties par traktora vadītspēju atbilstoši norādēm sadaļā 5.3.7 Traktora vadāmības nodrošināšana.
14. Pirmo reizi izbraucot uz lauka, iestatiet vidējos marķierus saskaņā ar norādījumiem sadaļā 5.3.8 Vidējo marķieru noregulēšana.

5.3.1 Ar riteņiem aprīkotā blietētāja strēles noregulēšana

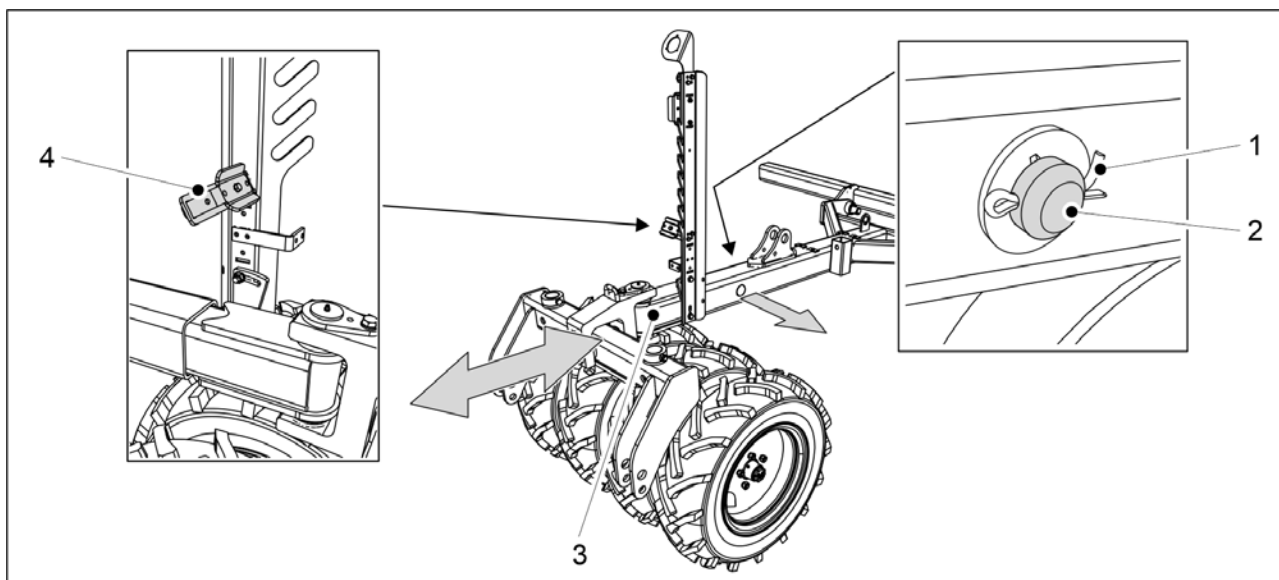

Attēls. 5.3.1 - 96. Strēles garuma noregulēšana

1. Izņemiet šķelttapu (1) no strēles stiprinājuma tapas (2) un izvelciet stiprinājuma tapu no strēles.
2. Noregulējiet strēles (3) garumu tā, lai tas būtu piemērots traktoram.
 - Strēlei ir trīs regulēšanas pozīcijas ar 200 mm intervāliem. Maksimālais garuma noregulējums ir 400 mm.Kad regulējat jūgstieņa garumu, varat noņemt apakšējo šļūtenes skavu (4), lai atvieglotu hidraulisko šļūtenes pozicionēšanu.
3. Ievietojiet stiprinājuma tapu atpakaļ strēlē un nofiksējiet to ar šķelttapu.

5.3.2 Zemes balsta izmantošana

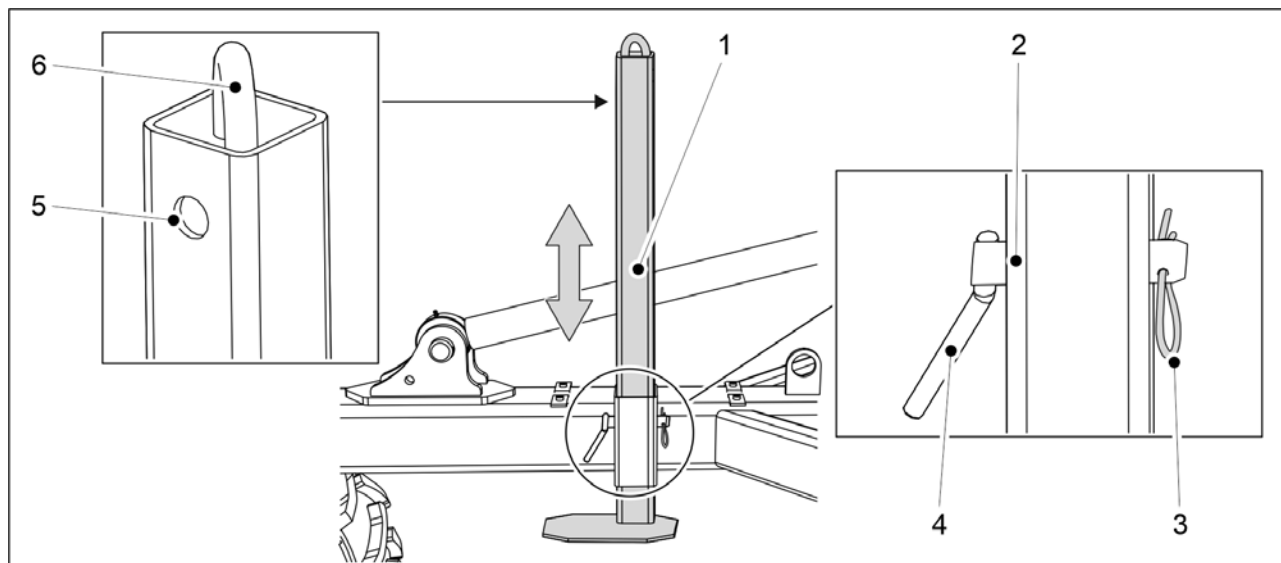

Attēls. 5.3.2 - 97. Zemes balsts

1. Izņemiet šķelttapu (3) no zemes balsta (1) fiksācijas tapas (4).
2. Izvelciet fiksācijas tapu no zemes balsta.
3. Pārvietojiet zemes balstu uz augšu vai uz leju ar sviru (6).
4. Izvēlieties fiksācijas caurumu.
 - Caurums (2) — zemes balsta apakšējā pozīcija
 - Caurums (5) — zemes balsta transportēšanas pozīcija
5. Ievietojiet fiksācijas tapu caurumā un nofiksējiet to ar šķelttapu.

5.3.3 Mašīnas garuma līmeņa noregulēšana ar pagrieziena skavu

- Noregulējiet, kad mašīna atrodas uz līdzenas virsmas.

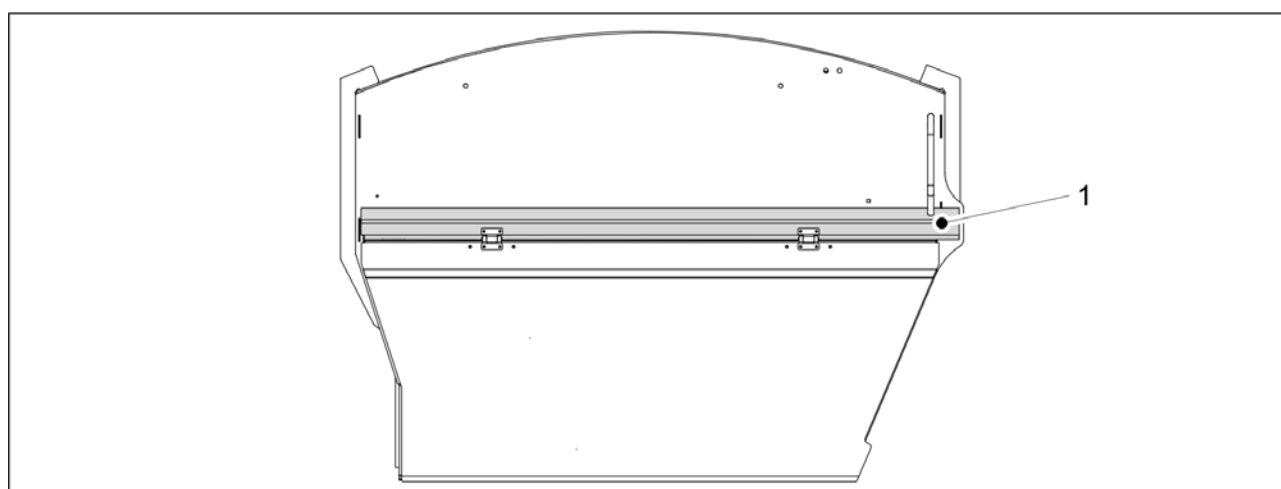

Attēls. 5.3.3 - 98. Garuma līmenis

- Mašīna ir novietota līdzenā stāvoklī, ja tās sānu josla (1) atrodas horizontāli. Pievienojiet rindsējmašīnu traktoram saskaņā ar norādījumiem sadaļā 5.3 Pievienošana traktoram.

1. Nolaidiet mašīnu, izmantojot traktora hidraulisko sistēmu.
2. Izslēdziet traktora aizdedzi, izņemiet atslēgu no aizdedzes un aktivizējiet stāvbremzi.

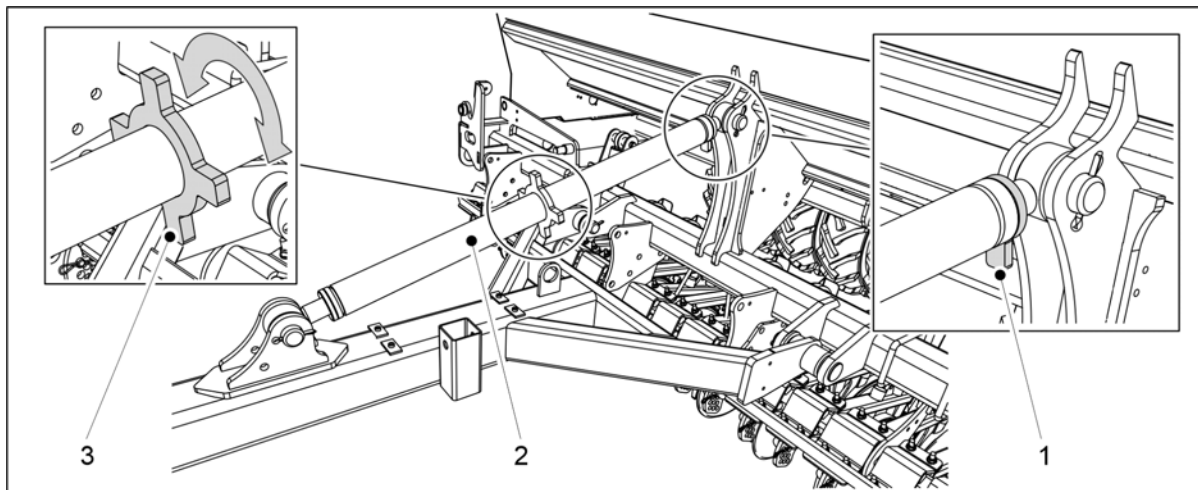

Attēls. 5.3.3 - 99. Noregulēšana ar pagrieziena skavu

3. Atveriet pagrieziena skavas (2) fiksatoru, to pagriežot (1).
4. Noregulējiet pagrieziena skavu, pagriežot vārpstu (3), un vizuāli pārlicinieties, ka mašīna ir līmenī.
5. Kad mašīna ir līmenī, pievelciet pagrieziena skavas fiksatoru.

5.3.4 Mašīnas garuma līmeņa noregulēšana ar jūgstieņa cilindru

- Pievienojiet rindsējmašīnu pie traktora pirms gareniskā līmeņa regulēšanas saskaņā ar norādījumiem sadaļā 5.3 Pievienošana traktoram. Regulēšanas laikā traktoram jābūt pievienotam. Noregulējiet, kad mašīna atrodas uz līdzenas virsmas.

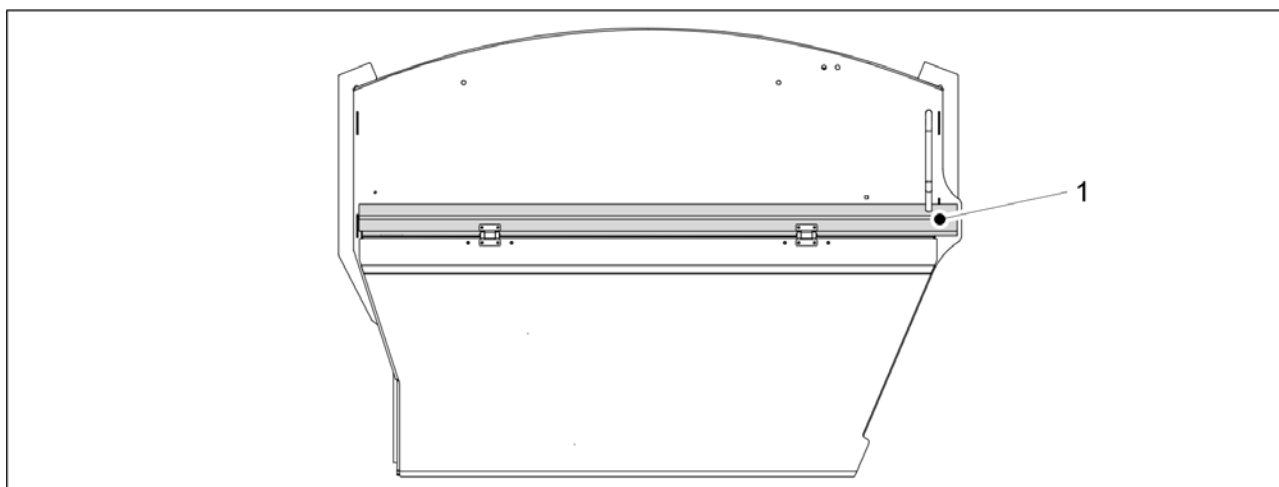

Attēls. 5.3.4 - 100. Garuma līmenis

- Mašīna ir novietota līdzenā stāvoklī, ja tās sānu josla (1) atrodas horizontāli.

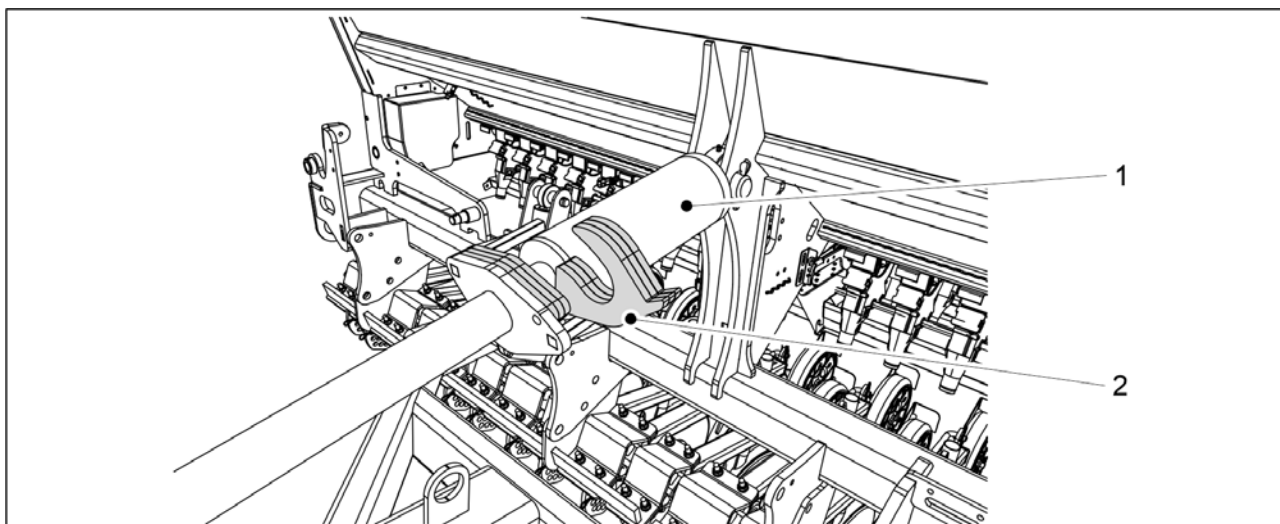

Attēls. 5.3.4 - 101. Cilindru regulēšanas priekšplāksņi

1. Uzlieciet priekšplāksņus (2) uz cilindra (1) vārpstas.
2. Uzmanīgi pavirziet cilindru gar priekšplāksņiem un vizuāli pārbaudiet, vai mašīna atrodas taisnā stāvoklī.
 - Vajadzības gadījumā pagariniet cilindru un pievienojiet vai noņemiet priekšplāksņus, līdz mašīna atrodas pilnīgi taisni.

5.3.5 Mašīnas pacelšanas kontūra lodvārsta izmantošana

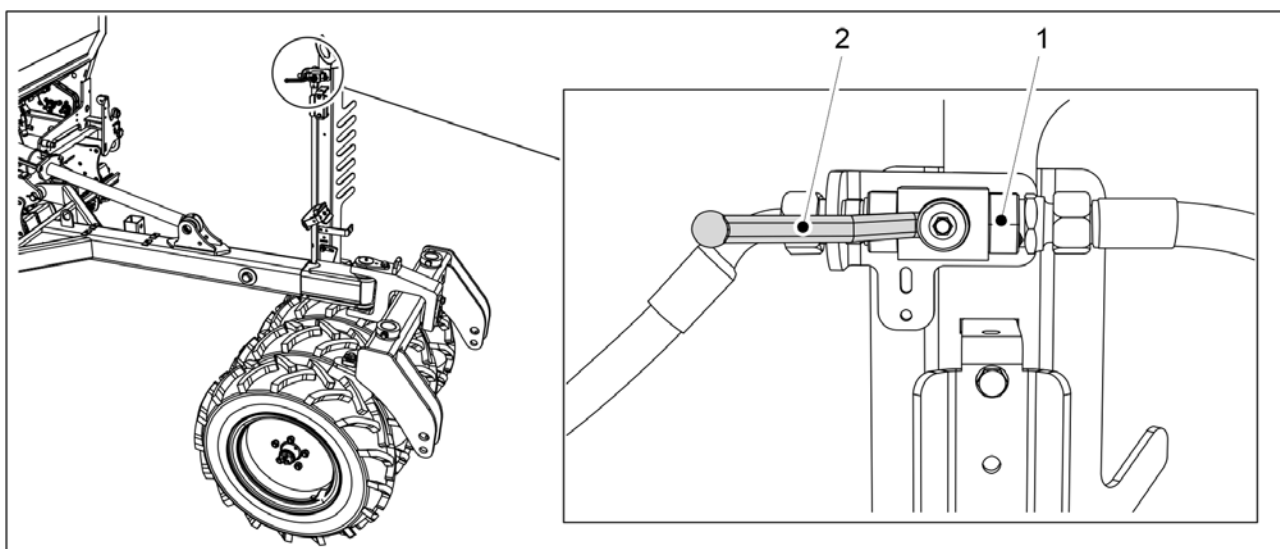

Attēls. 5.3.5 - 102. Pacelšanas kontūra lodvārsta atvēršana

1. Pēc mašīnas pārvietošanas darba pozīcijā atveriet abus mašīnas pacelšanas kontūra lodvārstus (1).
 - Lodvārsts ir aizvērts, kad rokturis (1) atrodas vienā līnijā ar lodvārstu.

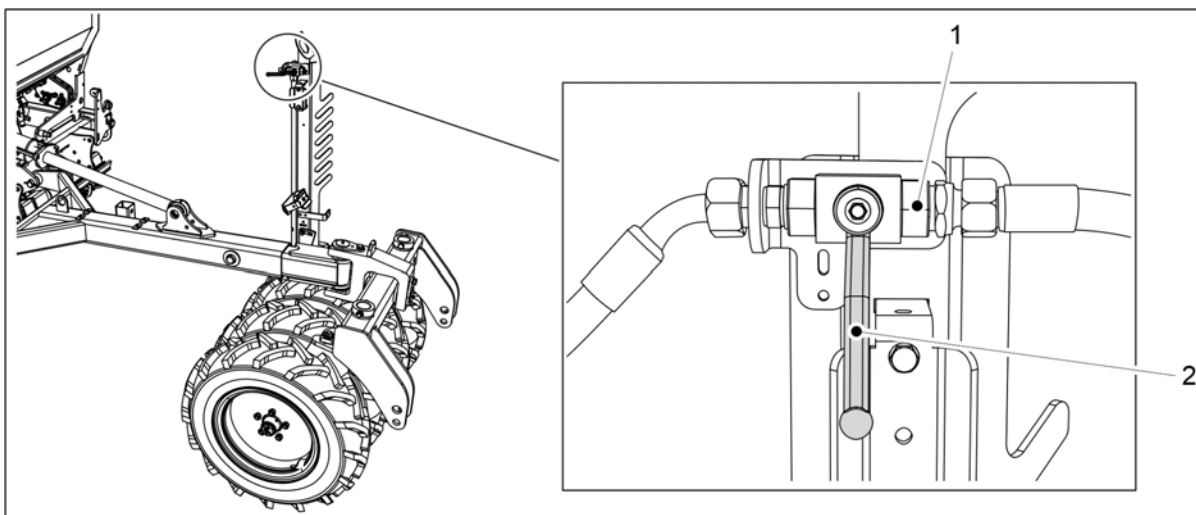

Attēls. 5.3.5 - 103. Pacelšanas kontūra lodvārsta aizvēršana

2. Aizveriet pacelšanas kontūra lodvārstu (1) pirms darba sākšanas vai apkopes.
 - Lodvārsts ir aizvērts, kad rokturis (2) atrodas perpendikulāri lodvārstam.

5.3.6 Transportēšanas riteņu centrālās ass pacelšanas lodvārsta izmantošana

- Šīs instrukcijas attiecas uz "FORTE 400 EVO" rindsējmašīnu ar bremsēšanas sistēmu.

Lodvārsts atrodas šļūteņu statņa augšdaļā, un statnis ir piestiprināts virs mašīnas transportēšanas riteņiem.

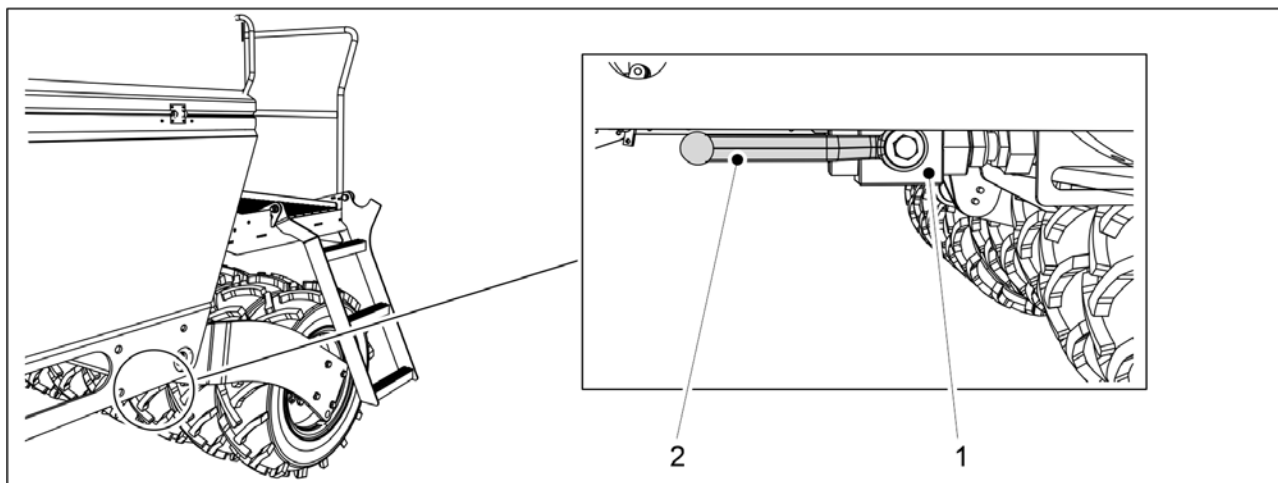

Attēls. 5.3.6 - 104. Lodvārsta atvēršana

1. Sagatavojot mašīnu transportēšanas pozīcijā, atveriet transportēšanas riteņu centrālās ass pacelšanas lodvārstu (1).
 - Lodvārsts ir aizvērts, kad rokturis (2) atrodas vienā līnijā ar lodvārstu. Šajā gadījumā centrālās ass pacelējs spēj darboties.

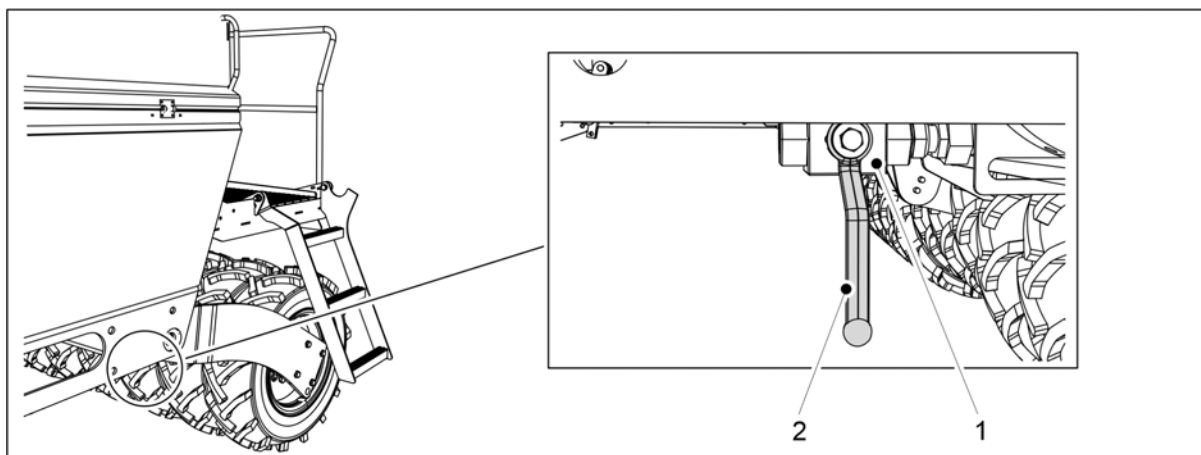

Attēls. 5.3.6 - 105. Lodvārsta aizvēršana

2. Sagatavojot mašīnu darba pozīcijā, aizveriet transportēšanas riteņu centrālās ass pacelšanas lodvārstu (1).
 - Lodvārsts ir aizvērts, kad rokturis (2) atrodas perpendikulāri lodvārstam. Šajā gadījumā centrālās ass pacelājs nespēj darboties.

5.3.7 Traktora vadāmības nodrošināšana

Pielikumā ir sniegta informācija par traktora un rindsējmašīnas kombinācijas stabilitātes aprēķināšanu *Traktora un rindsējmašīnas kombinācijas stabilitātes aprēķināšana*. Maza traktora vadītspēja var būt traucēta, kad tas velk rindsējmašīnu, jo daļa sējmašīnas svara gulstas uz traktora aizmugurējās ass. Pasliktinātas vadītspējas gadījumā mēs iesakām uzstādīt papildsvaru traktora priekšpusē. Jāizslēdz arī traktora svara pārnese sistēma, jo, lietojot svara kontroles sistēmu, pacelšanas ierīces augstums var mainīties atkarībā no kravas un ietekmēt sēšanas dziļumu.

5.3.8 Vidējo marķieru noregulēšana

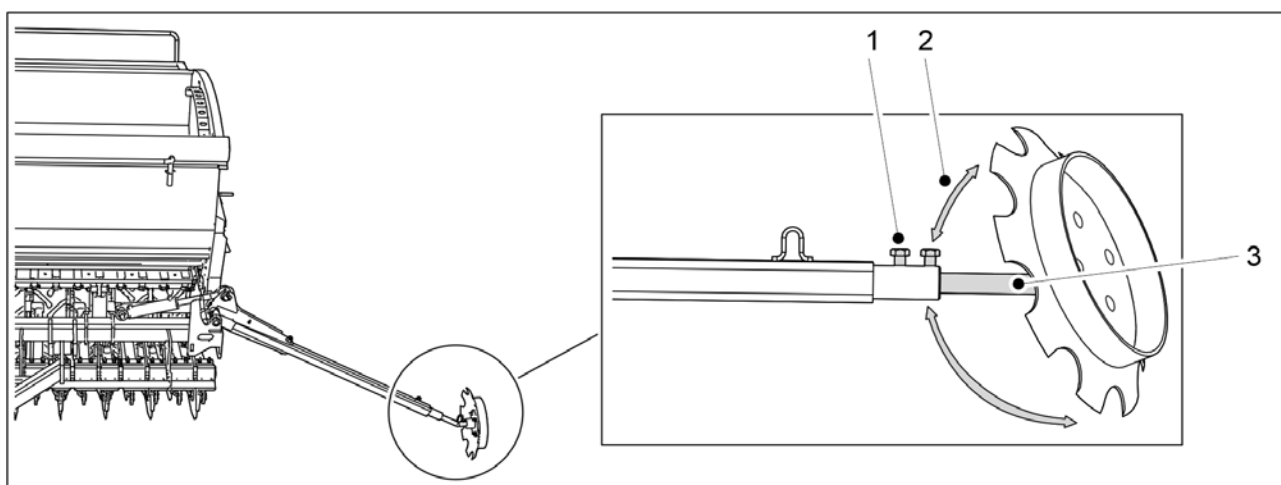

Attēls. 5.3.8 - 106. Vidējo marķieru noregulēšana

1. Atskrūvējiet abas skrūves (1).
2. Noregulējiet savirzi (2), pagriežot disku ap asi (3).

- Vidējam marķierim jāuzar tik dziļa vaga, lai tā būtu redzama zemē. Attālumam starp rindsējmašīnas viduslīniju un vidējā marķiera izveidoto vagu jābūt 3 metriem, izmantojot FORTE 300 EVO, un 4 metriem, izmantojot FORTE 400 EVO. Tomēr šī regulēšana ir tikai orientējoša. Pārbaudiet noregulējumu laukā, lai novērstu sējuma pārklāšanos un tukšās zonas saskaņā ar sadaļu 6.18 Vidējo marķieru pozīcijas nostiprināšana. Sējuma pārklāšanās un tukšās zonas var rasties, ja operators, piemēram, sēž traktorā noteiktā leņķī.

3. Noregulējiet marķieru ass (3) platumu.

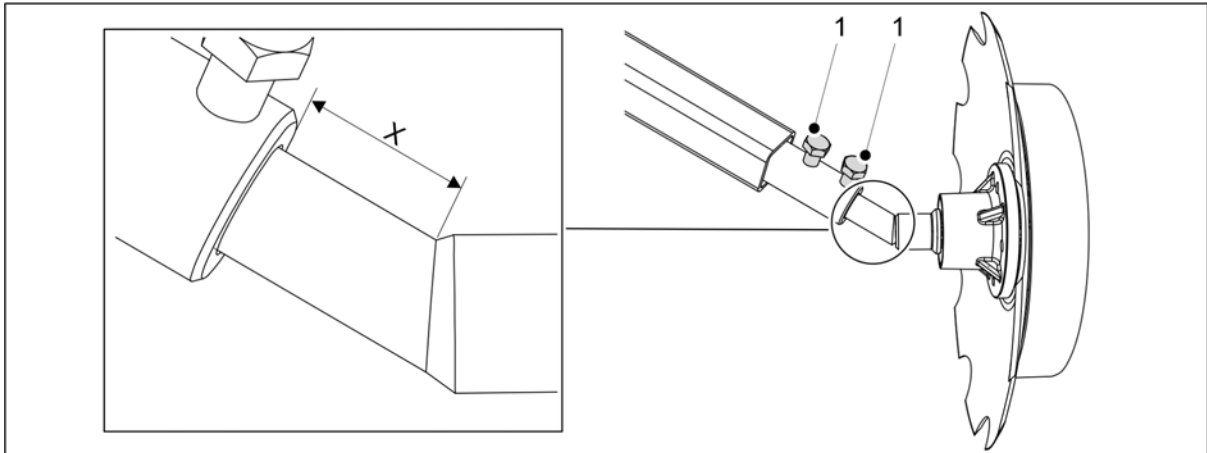

Attēls. 5.3.8 - 107. Noklusējuma platuma regulēšanas mērījums

- FORTE 300 EVO: X = 50 mm
FORTE 400 EVO: X = 180 mm
Mērījumi ir tikai orientējoši.

4. Pievelciet abas skrūves (1).

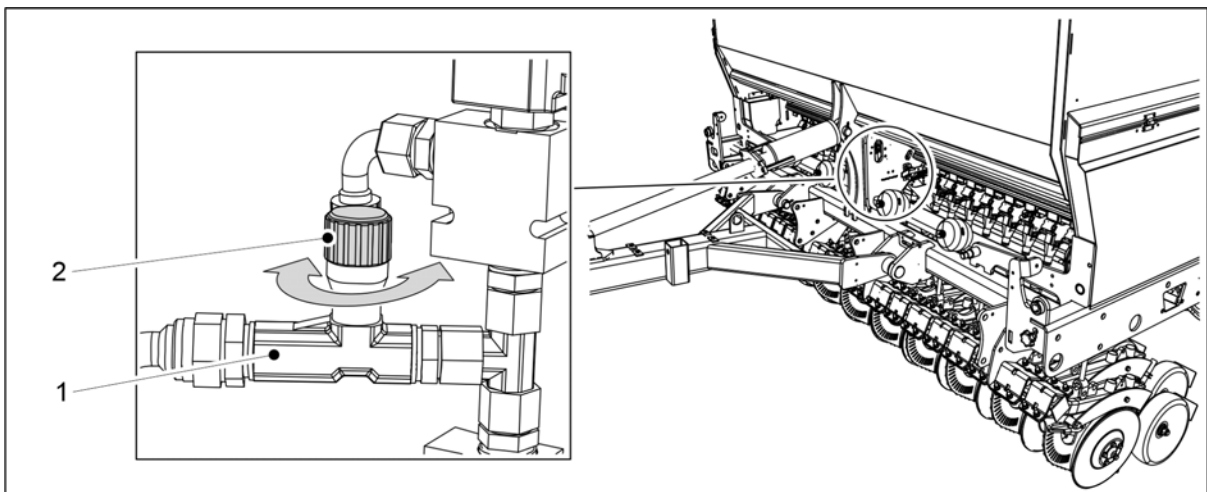

Attēls. 5.3.8 - 108. Vidējo marķieru celšanas ātruma regulēšana

5. Noregulējiet vidējo marķieru celšanas ātrumu, pagriežot ierobežotāja vārsta (1) pogu (2).

- Lai samazinātu ātrumu, pagrieziet pogu pulksteņrādītāju kustības virzienā.
Lai palielinātu ātrumu, pagrieziet pogu pretēji pulksteņrādītāju kustības virzienam.

5.3.9 Aizmugurējo marķieru platuma noregulēšana

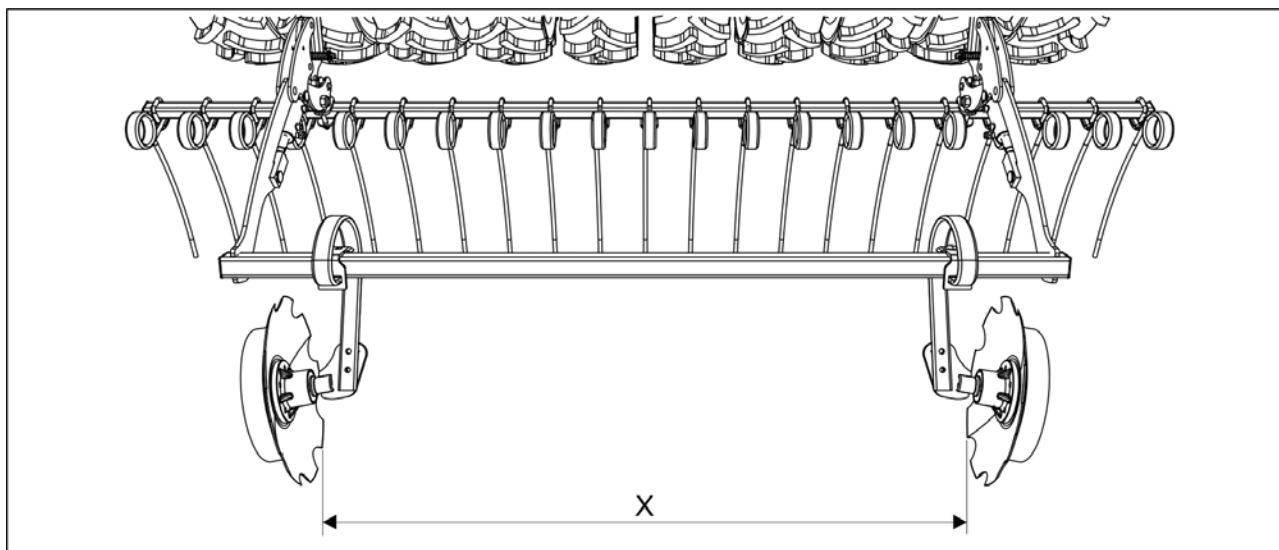

Attēls. 5.3.9 - 109. Aizmugurējo marķieru platuma noregulēšana

1. Noregulējiet disku atstatumu (X mērijums) atbilstoši slides sekošanas celiņa platumam.
 - Iespējamie slides sekošanas celiņu platumi ir aprakstīti sadaļā [1.2 Specifikācijas](#).

6 Mašīnas noregulēšana un izmantošana

6.1 Mašīnas pārvietošana transportēšanas pozīcijā

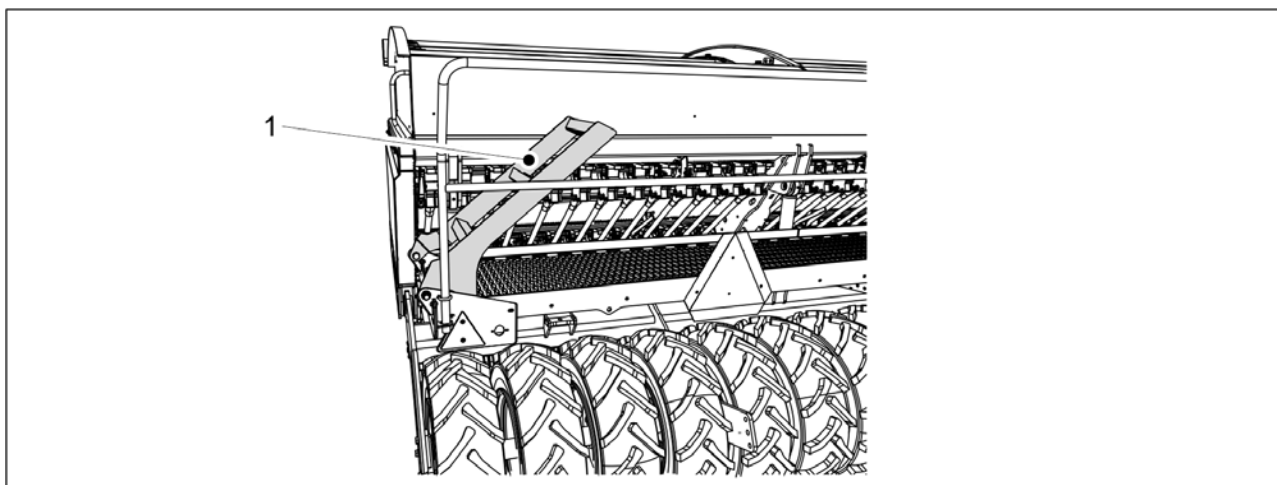

Attēls. 6.1 - 110. Darba platformas trepes

1. Uzlokiet darba platformas trepes (1) uz augšu.
 - Paceltā stāvoklī trepes atradīsies aptuveni 40 grādu leņķī attiecībā pret darba platformu.
2. Atveriet transportēšanas riteņu centrālās ass pacēlāja lodvārstu saskaņā ar norādījumiem sadaļā 5.3.6 Transportēšanas riteņu centrālās ass pacelšanas lodvārsta izmantošana.
 - Šīs instrukcijas attiecas tikai uz FORTE 400 EVO mašīnu, kas aprīkota ar bremžu sistēmu.
3. Ar traktora hidrauliku paceliet mašīnu.
4. Ja mašīna ir aprīkota ar vidējiem marķieriem, pārliecinieties, ka vidējie marķieri ir novietoti transportēšanas pozīcijā un to lodvārsti ir aizvērti saskaņā ar sadaļu 3.4 Vidējo marķieru lodvārstu izmantošana.
5. Aizveriet mašīnas pacelšanas kontūra lodvārstu saskaņā ar sadaļu 5.3.5 Mašīnas pacelšanas kontūra lodvārsta izmantošana.
6. Pārbaudiet riepu spiedienu saskaņā ar sadaļu 7.1.3 Riepu spiediena pārbaude.
7. Pārliecinieties, ka mašīna ir tīra.
 - Nepieciešamības gadījumā tīriet mašīnu saskaņā ar sadaļu 7.3 Tīrīšana.
8. Vizuāli pārbaudiet, vai transporta riteņu bultskrūves ir pievilktas saskaņā ar sadaļu 7.1.2.1 Transportēšanas riteņu bultskrūvju hermētiskuma pārbaude, un pievelciet tās, ja nepieciešams.
9. Pārbaudiet, vai gultņu bultskrūves ir pievilktas saskaņā ar sadaļu 7.1.2.2 Transportēšanas riteņu atlokgultņu bultskrūvju hermētiskuma pārbaude, un pievelciet tās, ja nepieciešams.
10. Ja mašīna ir aprīkota ar standarta jūgstieni, vizuāli pārbaudiet, vai sakabes ierīce ir nostiprināta saskaņā ar sadaļu 7.1.2.6 Sakabes cilpas bultskrūvju stingra pievilkuma pārbaude, un nostipriniet to, ja nepieciešams.

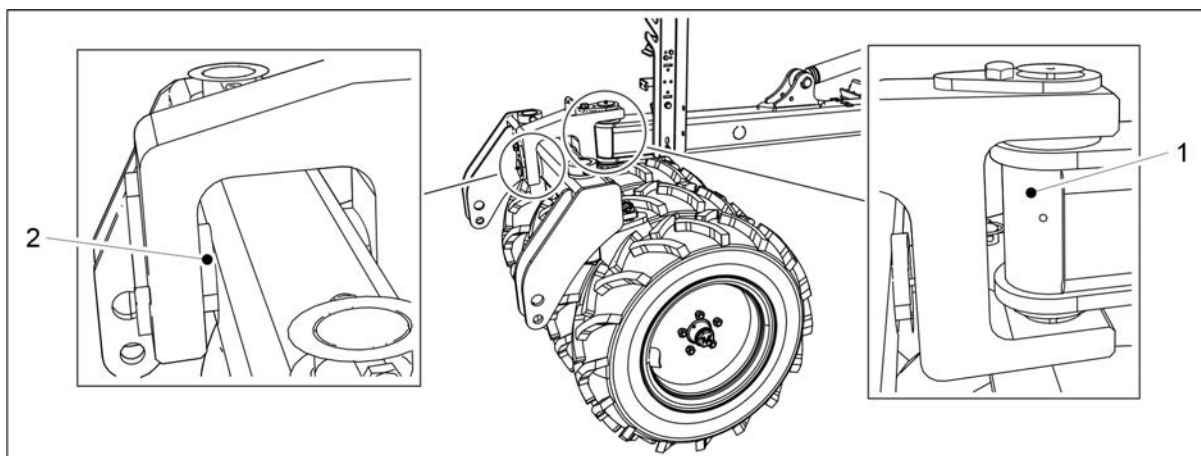

Attēls. 6.1 - 111. Ar riteņiem aprīkotā bļietētāja tapas

11. Ja mašīnas aprīkojumā ietilpst ar riteņiem aprīkots bļietētājs, vizuāli pārbaudiet, vai ar riteņiem aprīkotā bļietētāja tapas (1, 2) ir aizvērtas.
12. Ja rindsējmašīna ir aprīkota ar standarta jūgstieni, pārliecinieties, ka traktora sakabes āķis ir aktivizēts un nostiprināts.
13. Ja rindsējmašīnas aprīkojumā ietilpst ar riteņiem aprīkots bļietētājs, pārliecinieties, ka traktora savienojuma sviras ir piestiprinātas pie bļietētāja, kas aprīkots ar riteņiem.

6.2 Mašīnas pārvietošana darba pozīcijā

1. Pārliecinieties, ka pie pacelšanas kontūra pievienotais traktora vārsts neatrodas peldēšanas pozīcijā.
2. Atveriet mašīnas pacelšanas kontūra lodvārstu saskaņā ar sadaļu 5.3.5 Mašīnas pacelšanas kontūra lodvārsta izmantošana.
3. Aizveriet transportēšanas riteņu centrālās ass pacelēja lodvārstu saskaņā ar norādījumiem sadaļā 5.3.6 Transportēšanas riteņu centrālās ass pacelšanas lodvārsta izmantošana.
 - Šīs instrukcijas attiecas tikai uz FORTE 400 EVO mašīnu, kas aprīkota ar bremžu sistēmu.
4. Ja mašīna ir aprīkota ar vidējiem marķieriem, atveriet vidējā marķiera lodvārstus saskaņā ar sadaļu 3.4 Vidējo marķieru lodvārstu izmantošana.

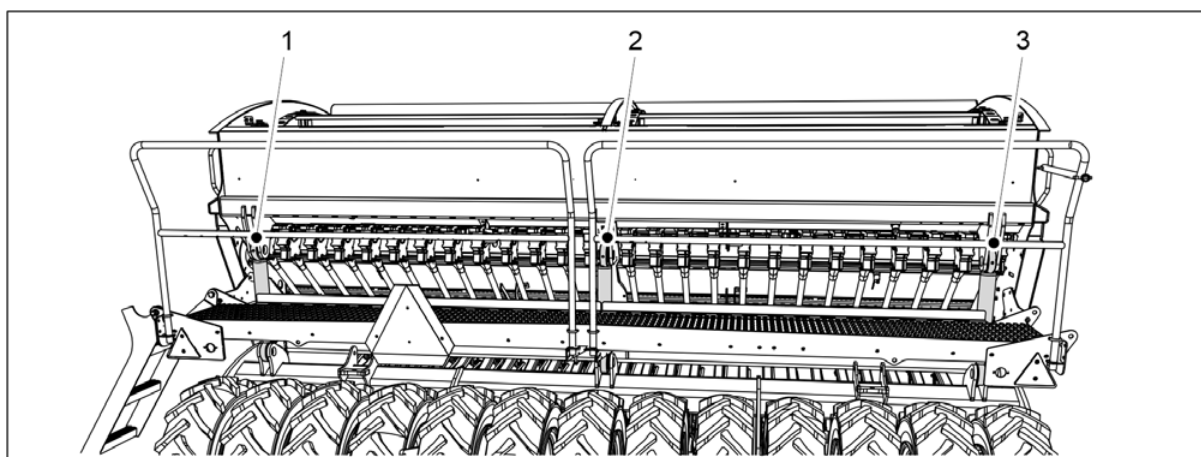

Attēls. 6.2 - 112. Pacelšanas cilindrs

5. Izmantojot traktora hidraulisko sistēmu, nolaidiet pacelšanas cilindrus līdz to zemākajai pozīcijai.
- FORTE 300 EVO mašīnai ir 1 pacelšanas cilindrs (2). FORTE 400 EVO mašīnai ir 3 pacelšanas cilindri (1–3).

6.3 “Comfort” vadības sistēmas lietotāja iestatījumi

- Ja iedarbināt vadības sistēmu, kad mašīna ir darba pozīcijā, pirms darba uzsākšanas/atsākšanas paceliet un nolaidiet mašīnu, izmantojot traktora hidraulisko sistēmu. Tādējādi tiks izmantoti lietotāja iestatījumi.

6.3.1 Aktīvais darba režīms



Attēls. 6.3.1 - 113. Aktīvais darba režīms

- Atlasiet vēlamo aktīvo darba režīmu (3) ekrānā “MAIN” (Galvenais) (1), nospiežot kontrollera barošanas taustiņu (2). Normālais darba režīms ir noklusējuma darba režīms.

Normālais darba režīms

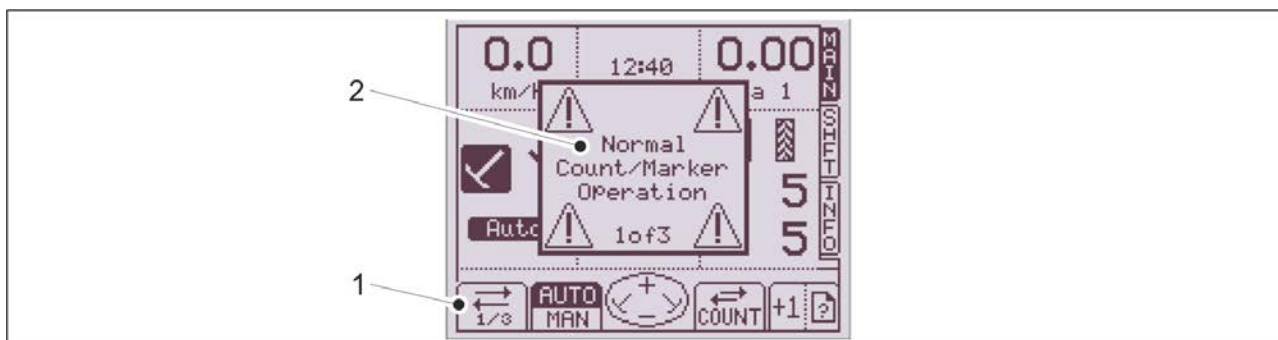

Attēls. 6.3.1 - 114. Normālais darba režīms

- Normālajā režīmā mašīna un vidējie marķieri darbojas normāli. Skaitītāji un vidējo marķieru puses izslēgšana darbojas vienmēr, kad notiek pacelšana. Lietotāja saskarnes apakšā, kreisajā pusē tiek attēlots funkciju ekrāna numurs (1). Uzsākot režīmu “Normal” (Normāls), ekrānā mirgo funkcijas informācijas lodziņš (2).

Pacelšanas kavēšanas režīms

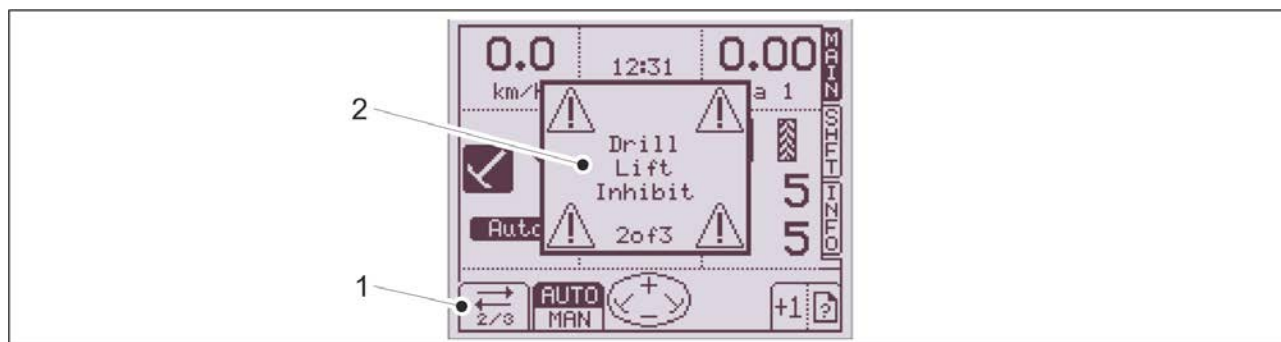

Attēls. 6.3.1 - 115. Pacelšanas kavēšanas režīms

- Mašīna paliek sēšanas pozīcijā, bet vidējie marķieri ir pacelti. Šī funkcija tiek izmantota, kad operators vēlas izvairīties no šķēršļa vidējo marķieru priekšā darbības laikā. Lietotāja saskarnes apakšā, kreisajā pusē tiek attēlots funkciju ekrāna numurs (1). Funkcijas informācijas lodziņš (2) arī mirgo ekrānā.

Skaitītāja apturēšanas režīms

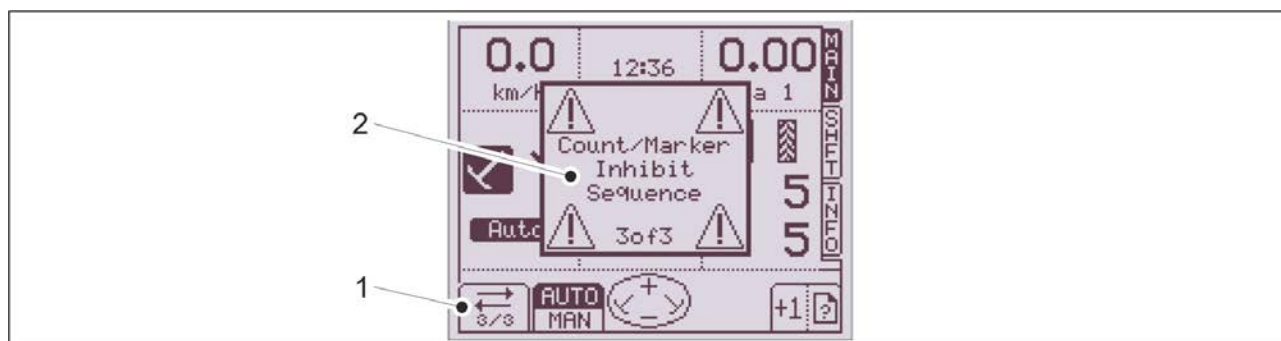

Attēls. 6.3.1 - 116. Skaitītāja apturēšanas režīms

- Atbilst Sliežu apturēšanas funkcijai. Skatiet norādījumus sadaļā [6.3.3.2 Braukšanas sliežu skaitītāja pauzēšana](#). Sliedes skaitītājs ir izslēgts. Vidējo marķieru pušu automātiskā pārslēgšana netiek izmantota. Tiek izmantots uzpildes laikā, ja mašīna ir jānolaiž zemāk. Lietotāja saskarnes apakšā, kreisajā pusē tiek attēlots funkciju ekrāna numurs (1). Funkcijas informācijas lodziņš (2) arī mirgo ekrānā.

6.3.2 Vidējo marķieru izmantošana

6.3.2.1 Automātiskā un manuālā režīma atlase

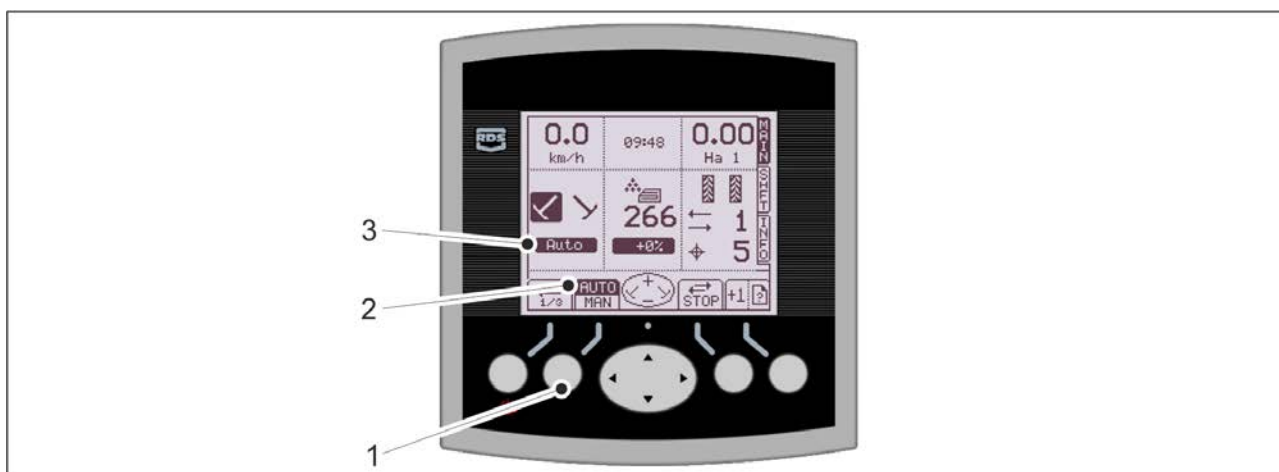

Attēls. 6.3.2.1 - 117. Automātiskā un manuālā režīma atlase vidējiem marķieriem

1. Mainiet vidējā marķiera funkciju, nospiežot pogu "AUTO-MAN" (1).
 - Vidējā marķiera režīms ir parādīts ekrānā kā izcelts (2) un (3).

6.3.2.2 Vidējo marķieru atlase



Attēls. 6.3.2.2 - 118. Vidējo marķieru atlase

1. Ar bultiņu pogām atlasiet vidējo marķieri.
 - Nospiediet kreisās puses bultiņas pogu, lai aktivizētu kreisās puses vidējo marķieri. Nospiediet labās puses bultiņas pogu, lai aktivizētu labās puses vidējo marķieri. Aktīvais vidējais marķieris ekrānā ir izcelts (1).
Automātiskajā režīmā vidējais marķieris automātiski maina pusi, kad tiek sasniegta lauka mala. Manuālajā režīmā vidējo marķieri var ieslēgt un izslēgt, izmantojot bultiņu pogas.

6.3.3 Sliedes skaitītāja izmantošana

6.3.3.1 Sliedes skaitītāja korekcija



Attēls. 6.3.3.1 - 119. Sliedes skaitītāja korekcija

- Ja mašīna nejauši tikusi pacelta vairāk reīzu, nekā vajadzīgs, nospiediet pogu "ADD TRAMLINE COUNTER" (Pievienot braukšanas sliežu skaitītāju) (2), lai pievienotu braukšanas sliedi (1) braucieniem apkārt vai noņemtu braukšanas sliedi (1) braucieniem turp un atpakaļ.

1. Nospiediet pogu "ADD TRAMLINE COUNTER" (Pievienot braukšanas sliežu skaitītāju).
2. Lai noņemtu braukšanas sliedi, vairākas reizes pēc kārtas spiediet pogu "ADD TRAMLINE COUNTER" (Pievienot braukšanas sliežu skaitītāju), līdz ir iegūts vēlamais braukšanas sliežu skaits.
 - Sliežu skaits vispirms palielinās un tad sākas atkal no 1.

6.3.3.2 Braukšanas sliežu skaitītāja pauzēšana



Attēls. 6.3.3.2 - 120. Braukšanas sliežu skaitītāja pauzēšana

- Sliežu skaitītāju var apturēt, ja darbs tiek pārtraukts, un arī mašīnas uzpildes laikā. Sliežu skaitītāju var apturēt, ja pacelšanas kavēšanas funkcija darbojas normālā režīmā (1/3). Skatiet norādījumus sadaļā 6.3.1 Aktīvais darba režīms.

1. Nospiediet pogu "STOP TRAMLINĒ SKAITĪTĀJU" (Apturēt braukšanas sliežu skaitītāju) (1), lai apturētu braukšanas sliežu skaitītāju

6.3.4 Mēslošanas līdzekļa mērķa intensitātes iestatīšana

- Mēslošanas līdzekļa mērķa intensitātes pielāgošanu var veikt pēc izvēles.



Attēls. 6.3.4 - 121. Mēslošanas līdzekļa mērķa intensitātes iestatīšana

- Mēslošanas līdzekļa mērķa intensitāte (1) tiek iestatīta SHFT ekrānā.
1. Nospiediet taustiņu "SET" (Labi) (2).
 - Pirmais skaitlis sāk mirgot.
 2. Lai mainītu vērtību, nospiediet augšupvērstās/lejupvērstās bultiņas pogas.
 3. Apstipriniet vērtību, nospiežot pogu ar bultiņu pa labi.
 4. Atkārtojiet 2. un 3. darbību pārējiem skaitļiem.



Attēls. 6.3.4 - 122. Mēslošanas līdzekļa mērķa intensitātes apstiprināšana

5. Apstipriniet vēlamo mēslojuma padeves daudzumu, nospiežot pogu "OK" (Labi) (1).

6.3.5 Tālvadības režīma atlasīšana



Attēls. 6.3.5 - 123. Mēslojuma vēlamā padeves daudzuma mainīšana

1. Mainiet mēslojuma vēlamā padeves daudzumu (1), spiežot bultiņu pogas.
 - Nospiediet augšupvērstās bultiņas pogu, lai palielinātu vēlamā mēslojuma padeves daudzumu par iestatīto vērtību (pēc noklusējuma 5%). Nospiediet lejupvērstās bultiņas pogu, lai mazinātu vēlamā mēslojuma padeves daudzumu par iestatīto vērtību (pēc noklusējuma 5%). Intensitātes izmaiņas tiek attēlotas ekrānā kā procentu vērtības (2).
Norādījumi par soļa iestatīšanu ir sniegti sadaļā [4.1.4.2 Mēslojuma vēlamā padeves daudzuma regulēšanas vērtības pielāgošana](#).
2. Ja mēslojuma vēlamā padeves daudzums nemazinās, kad nospiežat bultiņas pogu, dodieties uz pacelšanas kavēšanas režīmu galvenajā ekrānā (skatiet norādījumus sadaļā [6.3.1 Aktīvais darba režīms](#)) un tad atgriezieties, lai noregulētu vēlamā padeves daudzumu.

6.3.6 Platības skaitītāja izmantošana

“Comfort” vadības sistēmai ir divi skaitītāji platības mērīšanai: “Ha1” un “Ha2”. Darba laikā abu skaitītāju rādītāji palielinās neatkarīgi no tā, kurš skaitītājs ir aktīvs galvenajā ekrānā.

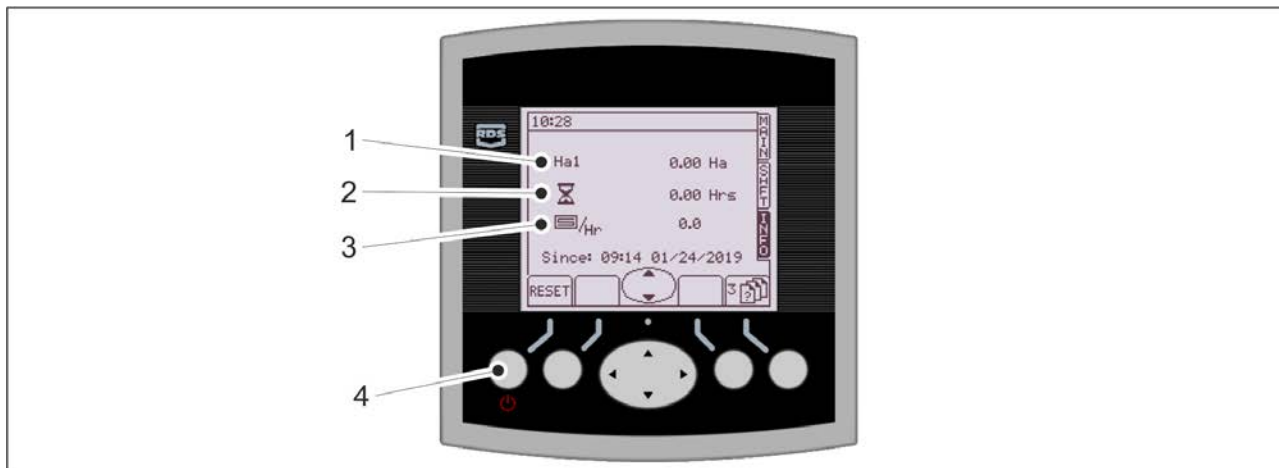

Attēls. 6.3.6 - 124. Platības skaitītāju atiestatīšana

- Ekrānā tiek attēlota apsētā platība (1), sēšanas laiks (2) un vidējā veiktā darba vērtība (3). Ar bultiņu taustiņiem uz augšu/uz leju atlasiet informāciju katrā laukā ("Ha1", "Ha2" un kopējais mašīnas daudzums). Kopējo daudzumu nevar atiestatīt.

1. Atiestatiet lauku, nospiežot taustiņu ATIESTATĪT (RESET) (4).



Attēls. 6.3.6 - 125. Platības skaitītāju atiestatīšanas apstiprināšana

2. Apstipriniet atiestati, nospiežot taustiņu JĀ (YES) (1).

6.4 Padevēji

Padevēji tiek darbināti ar mašīnas kreiso gaitas daļu, izmantojot ķēdi.

Mēslojuma un sēklu padeves daudzumu regulē ar vadības svirām mašīnas kreisās puses transmisijas sadaļā. Mazo sēklu padeves daudzumu regulē ar vadības sviru mašīnas labās puses transmisijas sadaļā.

Katrā padevējā starp padeves kameru un piltuvi atrodas slēgplāksne, lai vajadzības gadījumā pilnībā noslēgtu padevi. Tas ļauj sēt ar nepilnīgu darba platumu vai, piemēram, palielināt atstatumu starp rindām, sējot tikai ar katru otro arkla nazi.

6.5 Sējas daudzumi

Sēšanas tabulas, kurās ir norādītas pamatvērtības sējas daudzuma pielāgošanai, atrodas rindsējmašīnā zem transmisijas pārsega. Tālāk ir redzamas dažādu šķirņu sēšanas tabulas.

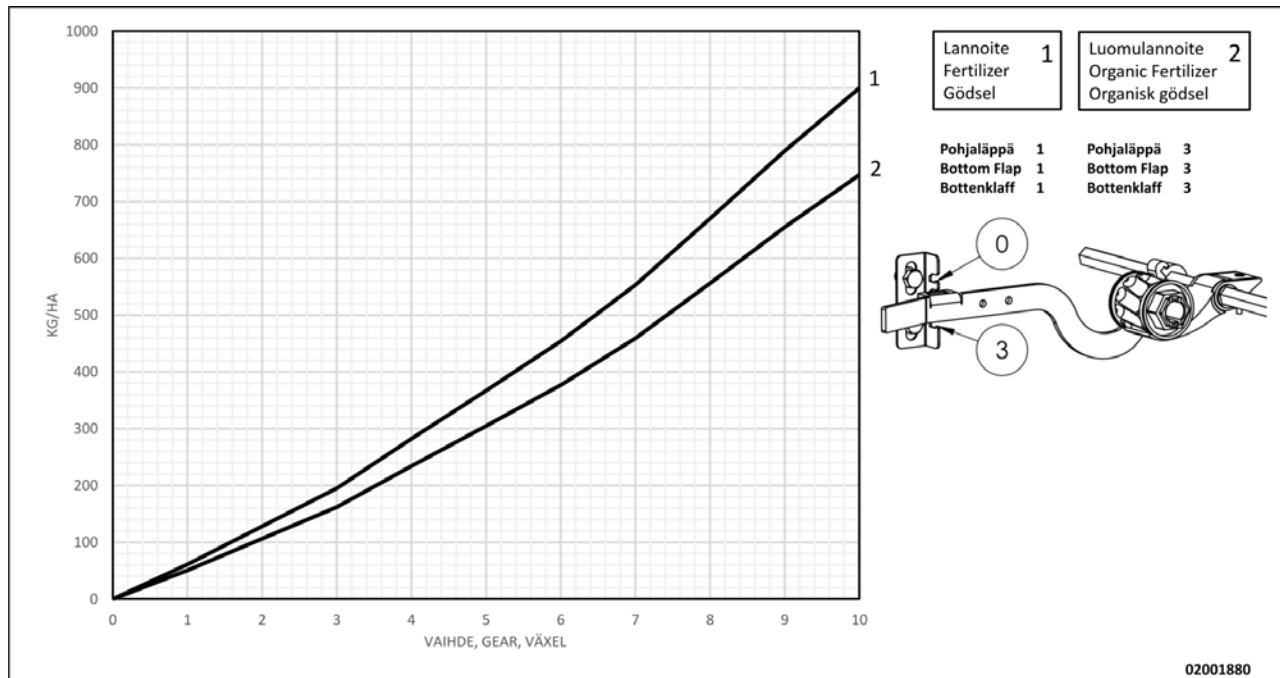

Attēls. 6.5 - 126. Mēslojuma padeves tabula

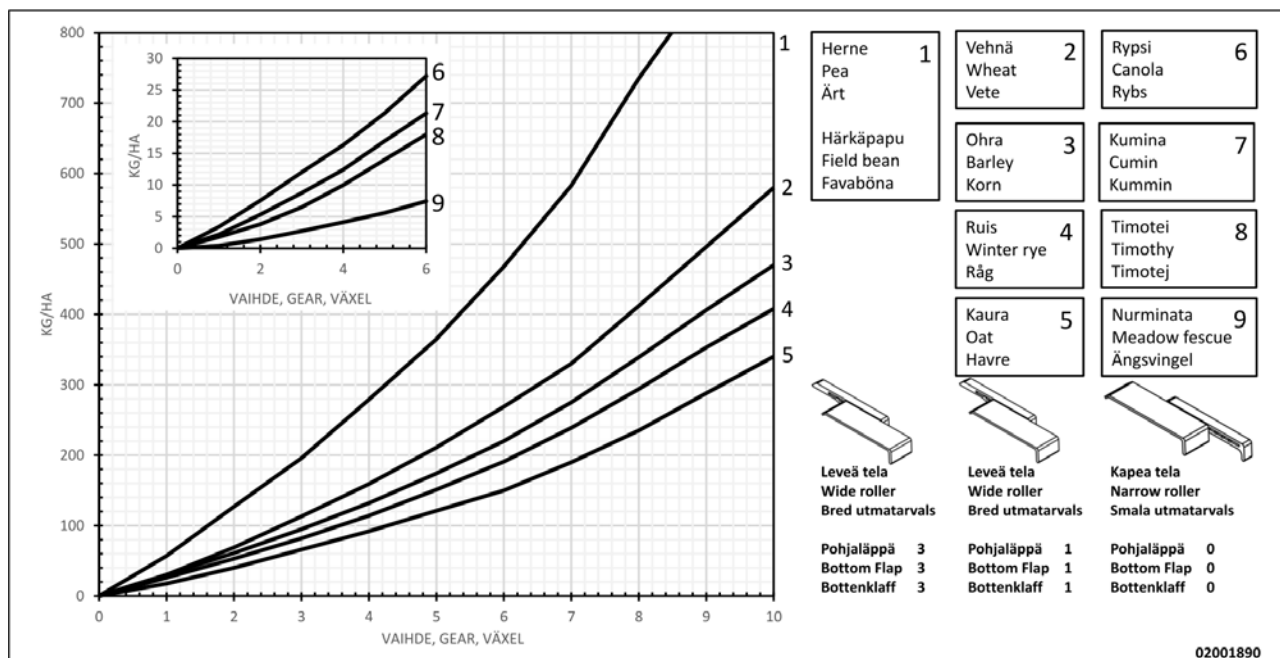

Attēls. 6.5 - 127. Sēklu padeves tabula

2. Pārbaudiet, vai sēklu piltuve ir tukša, tīra un sausa.
 - Nepieciešamības gadījumā tīriet piltuvi saskaņā ar sadaļu [7.3.1 Piltuvju tīrīšana](#).
3. Pārbaudiet, vai piltuves dalītājs atrodas vēlamajā pozīcijā.
 - Ja mašīna ir aprīkota ar mazo sēklu piltuvi, vajadzības gadījumā noregulējiet dalītāju saskaņā ar norādēm sadaļā [6.6.4 Piltuves dalītāja regulēšana mašīnā ar mazo sēklu piltuvi](#).
Ja mašīna nav aprīkota ar mazo sēklu piltuvi, vajadzības gadījumā noregulējiet dalītāju saskaņā ar norādēm sadaļā [6.6.5 Piltuves dalītāja regulēšana mašīnā, kurā nav mazo sēklu piltuves](#).
4. Noregulējiet sēklu padeves daudzumu saskaņā ar norādēm sadaļā [6.6.6 Sējas daudzuma noregulēšana ar pārnesumkārbas vadības sviru](#).
5. Noregulējiet padeves ierīču apakšējā atvāžamā vāka pozīciju saskaņā ar sadaļu [6.6.8.1 Apakšējā atvāžamā vāka pozīcijas noregulēšana](#).
6. Noregulējiet padeves ierīču slēgplāksņu pozīciju saskaņā ar sadaļu [6.6.8.2 Slēgplāksnes pozīcijas noregulēšana](#).

6.6.3 Priekšdarbi pirms mazo sēklu uzpildes

1. Pārlicinieties, ka ir aprēķināta traktora un rindsējmašīnas kombinācijas stabilitāte.
 - Stabilitātes aprēķināšana ir ietverta pielikumā *Traktora un rindsējmašīnas kombinācijas stabilitātes aprēķināšana*.
2. Pārlicinieties, ka mazo sēklu piltuve ir tukša, tīra un sausa.
 - Nepieciešamības gadījumā iztīriet sēklas piltuvi saskaņā ar norādījumiem sadaļā [7.3.2 Mazo sēklu piltuves tīrīšana](#).
3. Noregulējiet mazo sēklu padeves daudzumu saskaņā ar norādēm sadaļā [6.6.6 Sējas daudzuma noregulēšana ar pārnesumkārbas vadības sviru](#).
4. Noregulējiet mazo sēklu piltuves padeves ierīču apakšējā atvāžamā vāka pozīciju saskaņā ar sadaļu [6.6.9.1 Apakšējā atvāžamā vāka pozīcijas noregulēšana](#).
5. Noregulējiet mazo sēklu piltuves padevēju slēgplāksņu pozīciju saskaņā ar norādēm sadaļā [6.6.9.2 Slēgplāksnes pozīcijas noregulēšana](#).
6. Izvēlieties mazajām sēklām paredzēto sēšanas metodi saskaņā ar norādēm sadaļā [6.6.10 Mazo sēklu sēšanas metodes izvēle](#).

6.6.4 Piltuves dalītāja regulēšana mašīnā ar mazo sēklu piltuvi



BĪSTAMI

Pirms dalītāja noregulēšanas pārlicinieties, ka piltuves ir tukšas.

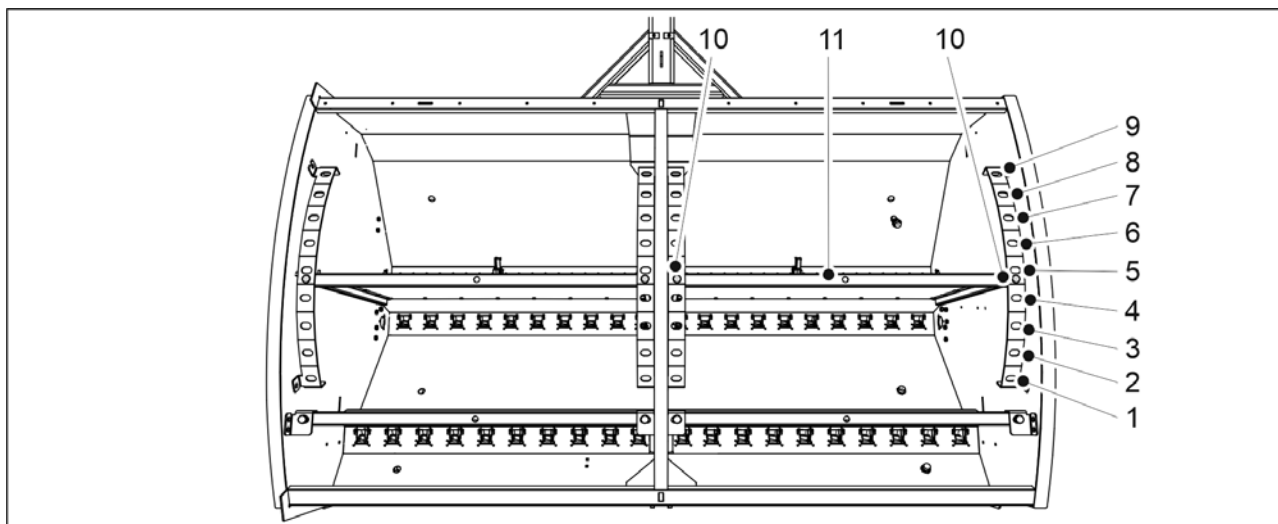

Attēls. 6.6.4 - 129. Piltuves dalītāja noregulēšana

1. Izņemiet abas sprosttapas (10) no vienas dalītāja puses (11).
2. Pastumiet dalītāju piemērotā pozīcijā.
3. Ievietojiet atpakaļ sprosttapas.
4. Noregulējiet otru pusi.

Tabula. 6.6.4 - 18. Piltuvju tilpumi dažādās dalītāja pozīcijās mašīnai FORTE 300 EVO ar mazo sēklu piltuvi

FORTE 300 EVO	Sēklas (l)	Mēslojums (l)	Mazās sēklas (l)	Kopā (l)
1.	1030	2400	370	3800
2.	1190	2240	370	3800
3.	1340	2090	370	3800
4.	1480	1950	370	3800
5.	1630	1800	370	3800
6.	1780	1650	370	3800
7.	1930	1500	370	3800
8.	2080	1350	370	3800
9.	2230	1200	370	3800

Tabula. 6.6.4 - 19. Piltuvju tilpumi dažādās dalītāja pozīcijās mašīnai FORTE 400 EVO ar mazo sēklu piltuvi

FORTE 400 EVO	Sēklas (l)	Mēslojums (l)	Mazās sēklas (l)	Kopā (l)
1.	1450	3340	510	5300
2.	1680	3110	510	5300
3.	1890	2900	510	5300
4.	2100	2690	510	5300
5.	2300	2490	510	5300

6.	2490	2300	510	5300
7.	2690	2100	510	5300
8.	2900	1890	510	5300
9.	3120	1670	510	5300

6.6.4.1 Piltuvju tilpumi, kad mazo sēklu piltuves dalītāji ir pagriezti uz otru pusi

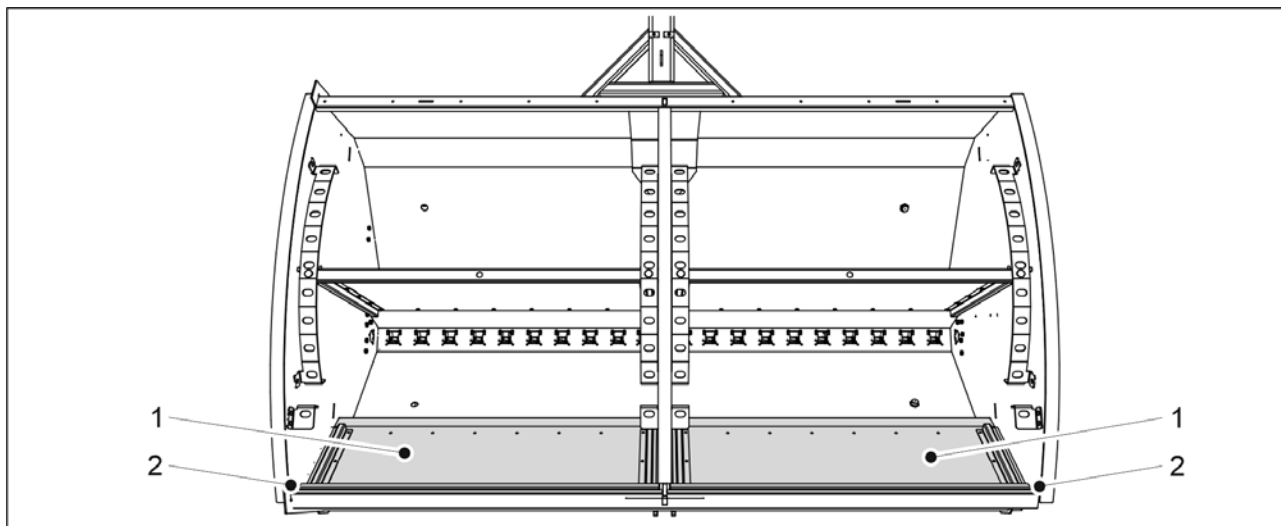

Attēls. 6.6.4.1 - 130. Mazo sēklu piltuves dalītāji pagriezti uz otru pusi

- Kad mazo sēklu piltuves dalītāji (1) ir pagriezti uz otru pusi (2), piltuves tilpumi atbilst tabulā [6.6.5 Piltuves dalītāja regulēšana mašīnā, kurā nav mazo sēklu piltuves](#) norādītajiem piltuves tilpumiem.

6.6.5 Piltuves dalītāja regulēšana mašīnā, kurā nav mazo sēklu piltuves



BĪSTAMI

Pirms dalītāja noregulēšanas pārlicinieties, ka piltuves ir tukšas.

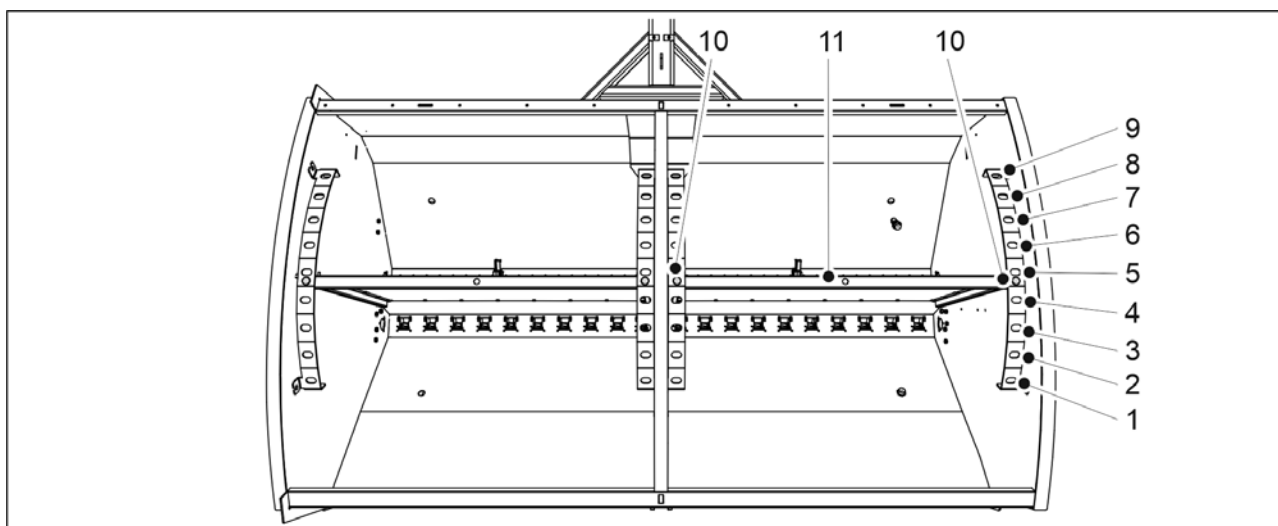

Attēls. 6.6.5 - 131. Piltuves dalītāja noregulēšana

1. Izņemiet abas sprosttapas (10) no vienas dalītāja puses (11).
2. Pastumiet dalītāju piemērotā pozīcijā.
3. Ievietojiet atpakaļ sprosttapas.
4. Noregulējiet otru pusi.

Tabula. 6.6.5 - 20. Piltuvju tilpumi dažādās dalītāja pozīcijās mašīnai FORTE 300 EVO, kurai nav mazo sēklu piltuves

FORTE 300 EVO	Sēklas (l)	Mēslojums (l)	Kopā (l)
1.	1400	2400	3800
2.	1560	2240	3800
3.	1710	2090	3800
4.	1850	1950	3800
5.	2000	1800	3800
6.	2150	1650	3800
7.	2300	1500	3800
8.	2450	1350	3800
9.	2600	1200	3800

Tabula. 6.6.5 - 21. Piltuvju tilpumi dažādās dalītāja pozīcijās mašīnai FORTE 400 EVO, kurai nav mazo sēklu piltuves

FORTE 400 EVO	Sēklas (l)	Mēslojums (l)	Kopā (l)
1.	1960	3340	5300
2.	2190	3110	5300
3.	2400	2900	5300
4.	2610	2690	5300
5.	2810	2490	5300

6.	3000	2300	5300
7.	3200	2100	5300
8.	3410	1890	5300
9.	3630	1670	5300

6.6.6 Sējas daudzuma noregulēšana ar pārnesumkārbas vadības sviru

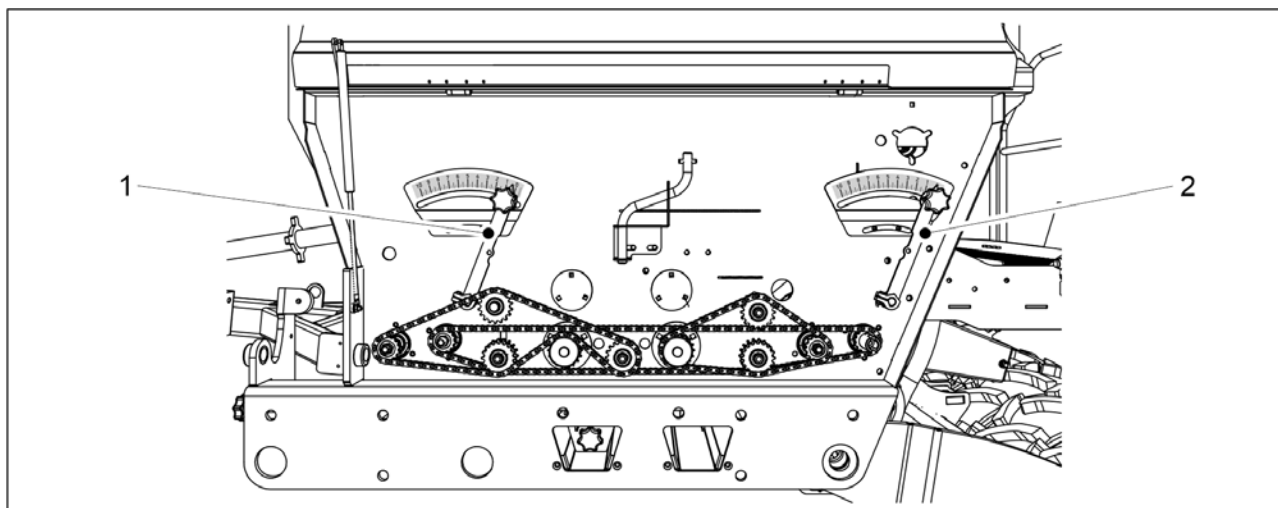

Attēls. 6.6.6 - 132. Sējas daudzuma noregulēšana, mēslojums un sēklas

- Noregulējiet mēslojuma un sēkļu padeves daudzumu ar vadības svirām mašīnas kreisās puses transmisijas sadaļā.
 - Viena vadības svira (1) attiecas uz mēslojumu, bet otra vadības svira (2) — uz sēklām. Regulēšanas sviras galā ir regulēšanas skala ar vērtībām no 0 līdz 10. Kad regulēšanas sviras gals atrodas pie atzīmes 0, padeves daudzums ir 0%. Kad regulēšanas sviras gals atrodas pie atzīmes 10, padeves daudzums ir 100%.

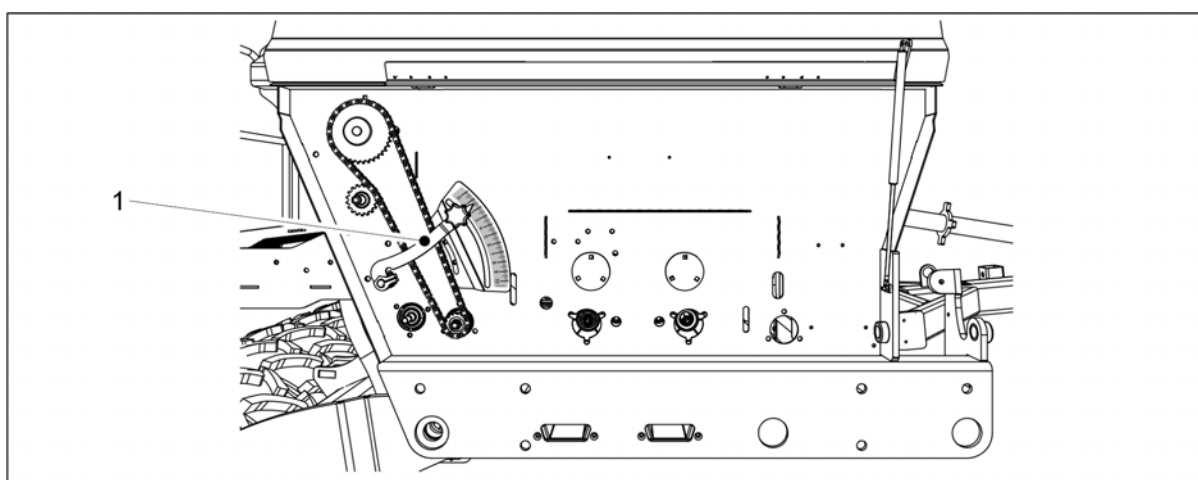

Attēls. 6.6.6 - 133. Padeves daudzuma regulēšana, mazās sēklas

- Noregulējiet mazo sēkļu padeves daudzumu ar vadības sviru (1) mašīnas labās puses transmisijas sadaļā.

- Regulēšanas sviras galā ir regulēšanas skala ar vērtībām no 0 līdz 10. Kad regulēšanas sviras gals atrodas pie atzīmes 0, padeves daudzums ir 0%. Kad regulēšanas sviras gals atrodas pie atzīmes 10, padeves daudzums ir 100%.

6.6.7 Mēslojuma piltuves padevēju regulēšana

6.6.7.1 Apakšējā atvāžamā vāka pozīcijas noregulēšana



UZMANĪBU

Kamēr mašina darbojas, apakšējo atvāžamo vāku vadības svirai jābūt ievietotai kādā no fiksācijas ierobiem. Ja vadības svira atrodas ārpus ieroba, ir traucēta mašīnas kalibrēšanas pārbaudes vāka brīva rotācija.

Attēls. 6.6.7.1 - 134. Padevēju apakšējo atvāžamo vāku vadības svira, mēslojuma piltuve

1. Pārvietojiet vadības sviru (1) pa fiksācijas (2) ierobiem atbilstoši sējamā materiāla raksturīpašībām.
 - FORTE 300 EVO: 1 vadības svira mašīnas vidusdaļā.
FORTE 400 EVO: 2 vadības sviras (1 svira katras piltuves vidusdaļā).

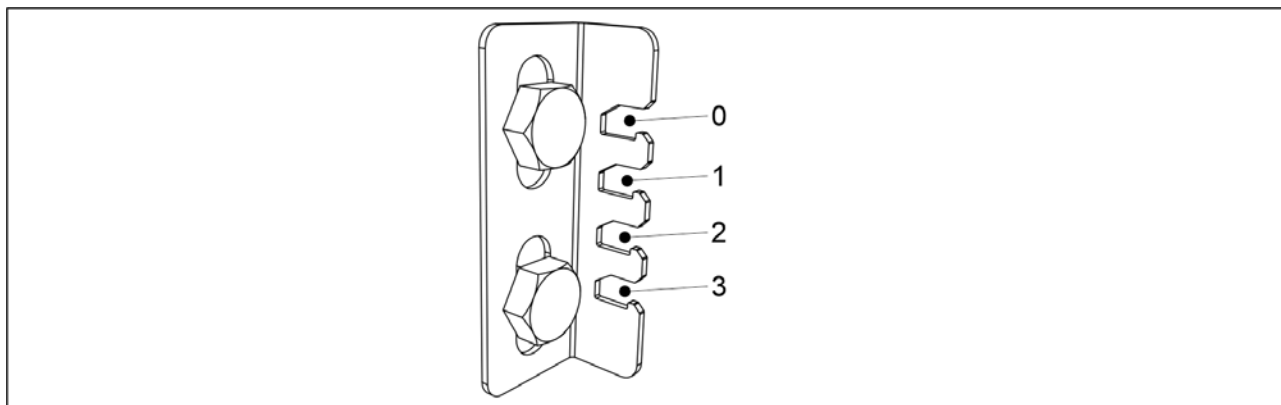

Attēls. 6.6.7.1 - 135. Vadības sviras pozīcijas/sējamais materiāls

- Sējot mazās sēklas, vadības svirai jābūt 0. pozīcijā.
Sējot graudus un mēslojumu, vadības svirai jābūt 1. pozīcijā.
Sējot lielas sēklas, piemēram, zirņus vai pupas, vadības svirai jābūt 3. pozīcijā.
Sējot organisko mēslojumu, vadības svirai jābūt 3. pozīcijā.

6.6.7.2 Slēgplāksnes pozīcijas noregulēšana

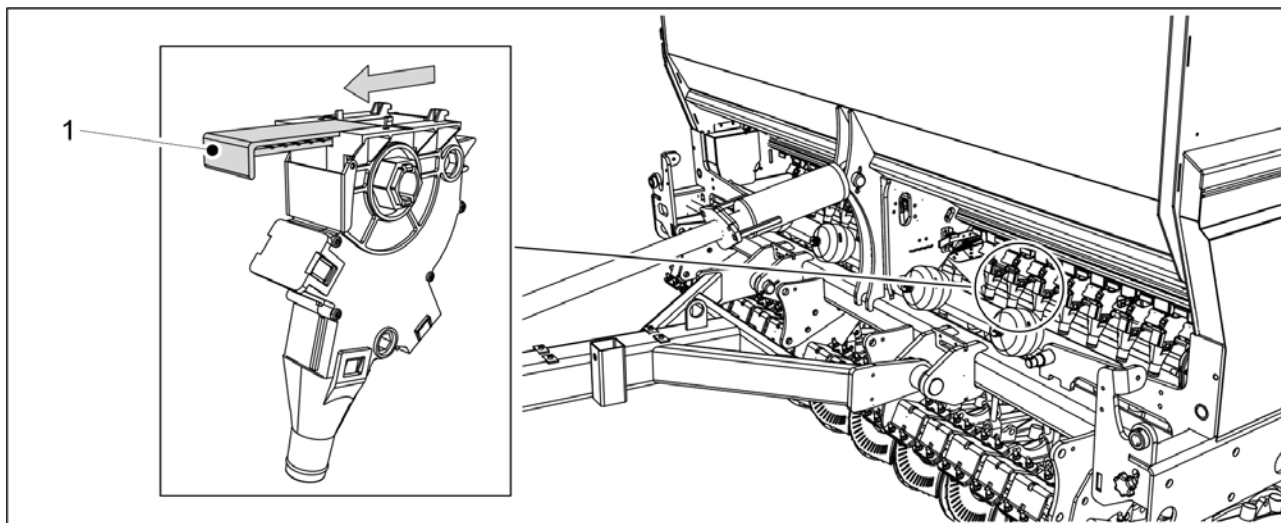

Attēls. 6.6.7.2 - 136. Mēslojuma padevēja slēgplāksne

1. Izmantojot jebkuru mēslojuma padevēju, noregulējiet slēgplāksni (1) pilnībā atvērtā pozīcijā.

- Mēslojuma izsēšanas tabula ir pieejama nodaļā [6.5 Sējas daudzumi](#).

6.6.8 Sēklu piltuves padevēju regulēšana

6.6.8.1 Apakšējā atvāžamā vāka pozīcijas noregulēšana



UZMANĪBU

Kamēr mašina darbojas, apakšējo atvāžamo vāku vadības svirai jābūt ievietotai kādā no fiksācijas ierobiem. Ja vadības svira atrodas ārpus ieroba, ir traucēta mašīnas kalibrēšanas pārbaudes vāka brīva rotācija.

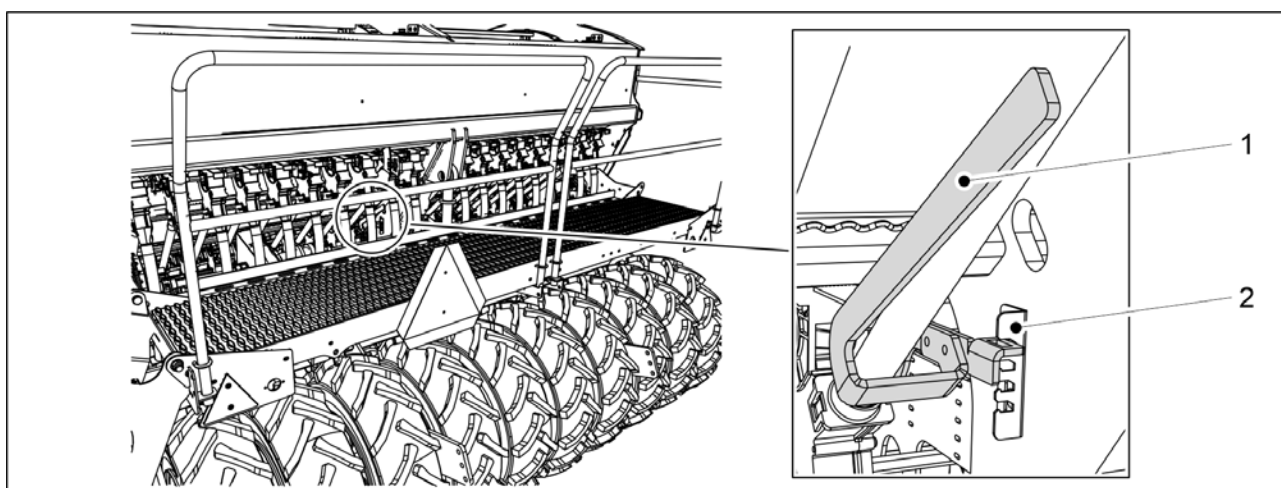

Attēls. 6.6.8.1 - 137. Padevēju apakšējo atvāžamo vāku vadības svira, sēklu piltuve

1. Pārvietojiet vadības sviru (1) pa fiksācijas (2) ierobiem atbilstoši sējamā materiāla raksturīpašībām.

- FORTE 300 EVO: 1 vadības svira mašīnas vidusdaļā.
FORTE 400 EVO: 2 vadības sviras (1 svira katras piltuves vidusdaļā).

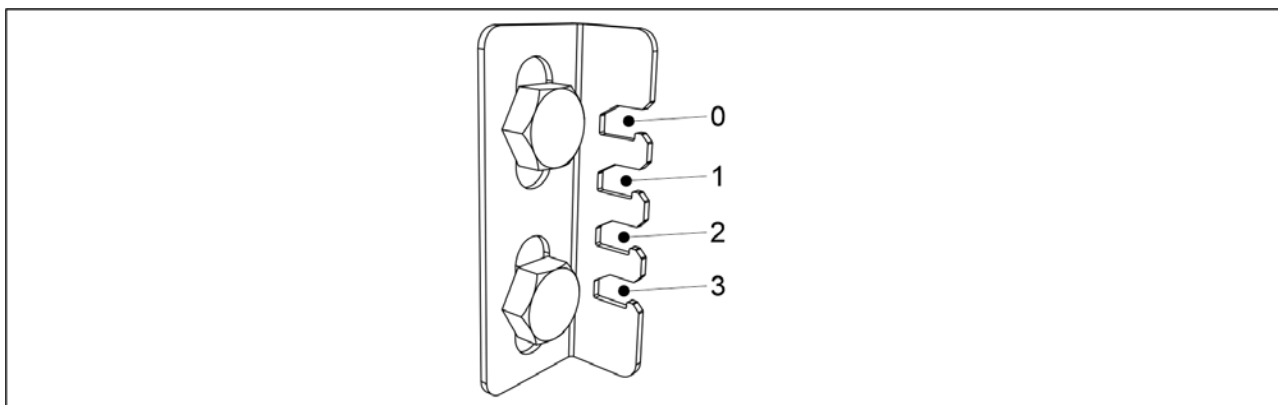

Attēls. 6.6.8.1 - 138. Vadības sviras pozīcijas/sējamais materiāls

- Sējot mazās sēklas, vadības svirai jābūt 0. pozīcijā.
Sējot graudus un mēslojumu, vadības svirai jābūt 1. pozīcijā.
Sējot lielas sēklas, piemēram, zirņus vai pupas, vadības svirai jābūt 3. pozīcijā.
Sējot organisko mēslojumu, vadības svirai jābūt 3. pozīcijā.

6.6.8.2 Slēgplāksnes pozīcijas noregulēšana

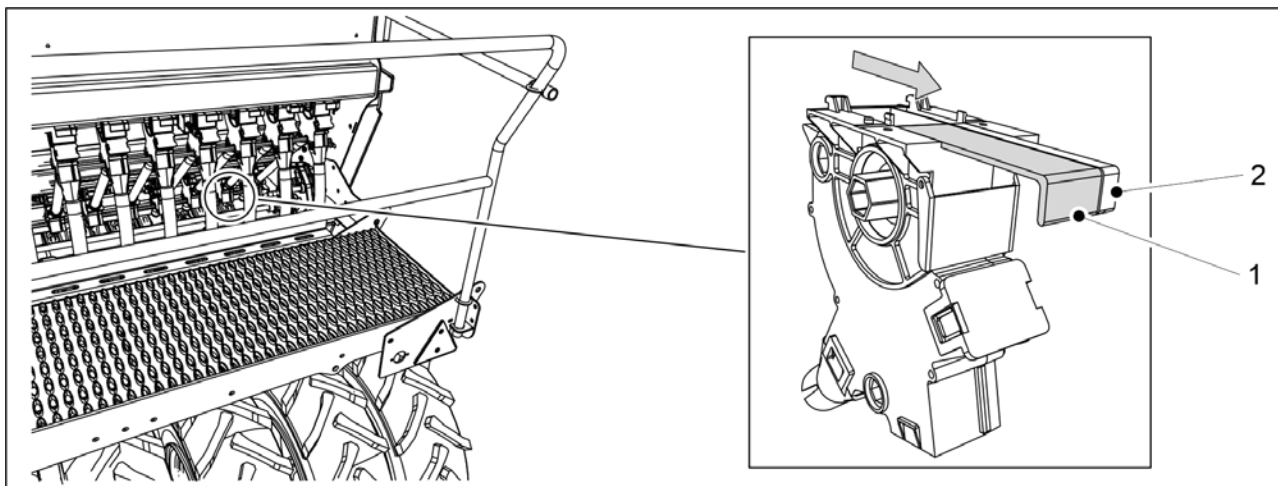

Attēls. 6.6.8.2 - 139. Sēklu padevēja slēgplāksne

1. Atkarībā no sēšanai paredzētā materiāla visiem izmantošanai paredzētajiem sēklu padevējiem noregulējiet plato slēgplāksni (1) vai šauru slēgplāksni (2) pilnībā atvērtā pozīcijā.
 - Sēklu sēšanas tabula ir pieejama nodaļā 6.5 Sējas daudzumi.

6.6.9 Mazo sēklu piltuves padevēju noregulēšana

6.6.9.1 Apakšējā atvāžamā vāka pozīcijas noregulēšana

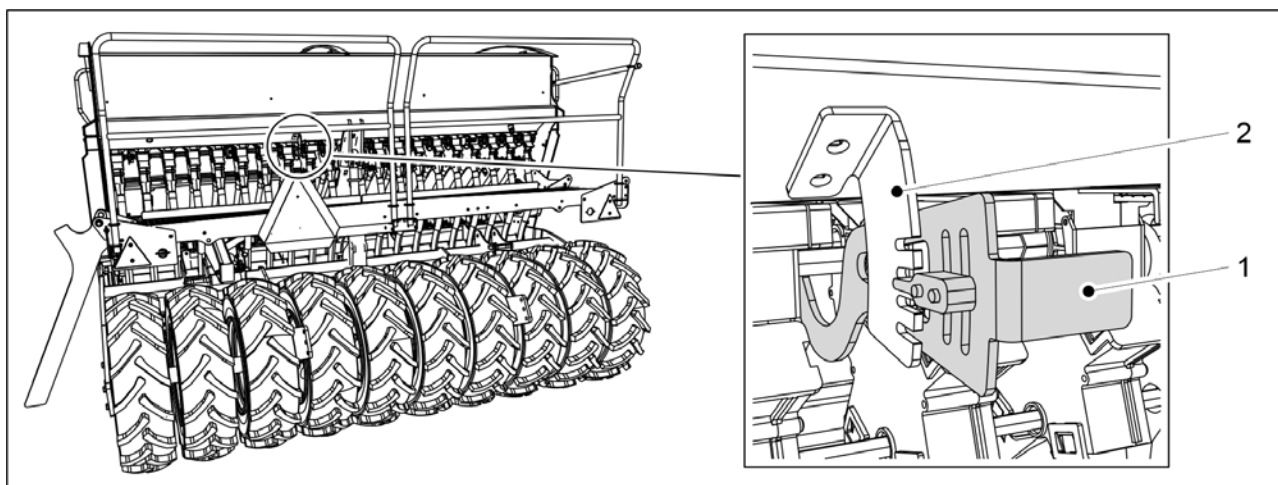

Attēls. 6.6.9.1 - 140. Padevēju apakšējo atvāžamo vāku vadības svira, mazo sēklu piltuve

1. Pārvietojiet vadības sviru (1) pa fiksācijas (2) ierobiem atbilstoši sējamā materiāla raksturīpašībām.
 - FORTE 300 EVO: 1 vadības svira mašīnas vidusdaļā.
 - FORTE 400 EVO: 2 vadības sviras (1 svira katras piltuves vidusdaļā).

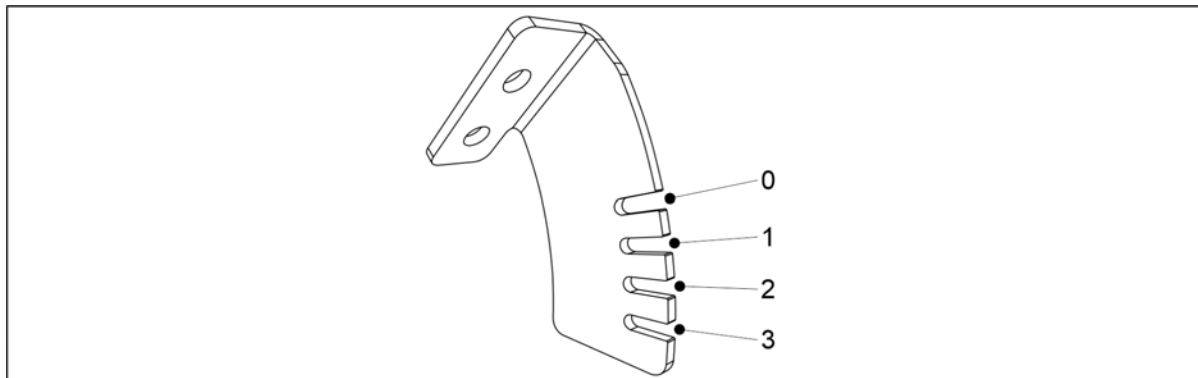

Attēls. 6.6.9.1 - 141. Vadības sviras pozīcijas/sējamais materiāls

- Sējot mazās sēklas, vadības svirai jābūt 0. pozīcijā.
- Sējot mēslojumu, vadības svirai jābūt 1. pozīcijā.

6.6.9.2 Slēgplāksnes pozīcijas noregulēšana

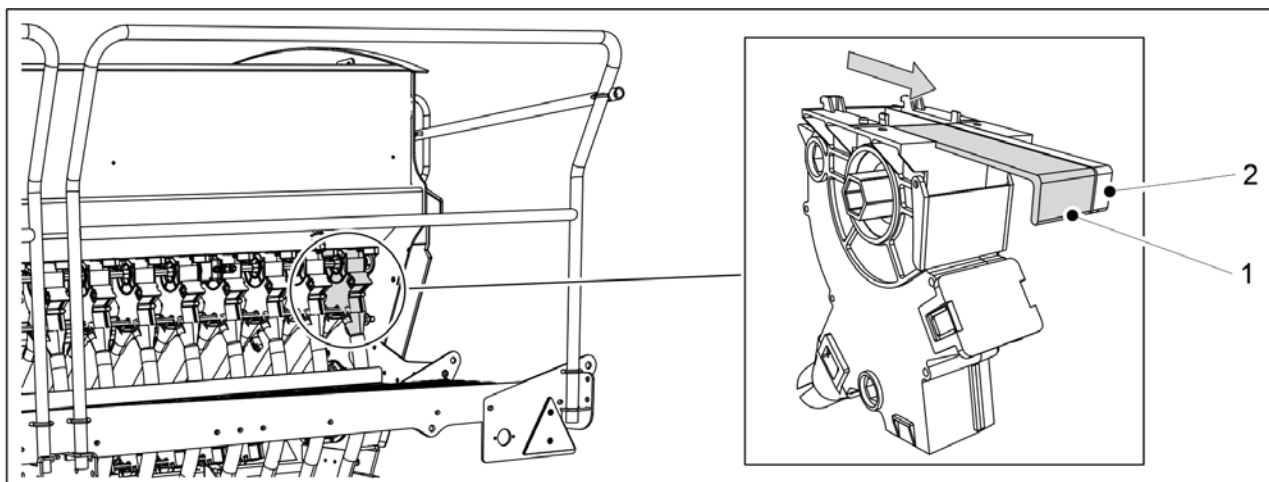

Attēls. 6.6.9.2 - 142. Mazo sēklu padevēju slēgplāksnes

1. Atkarībā no sēšanai paredzētā materiāla visiem izmantošanai paredzētajiem sēklu padevējiem noregulējiet plato slēgplāksni (1) vai šauro slēgplāksni (2) pilnībā atvērtā pozīcijā.

- Mazo sēklu sēšanas tabula ir pieejama nodaļā [6.5 Sējas daudzumi](#).

6.6.10 Mazo sēklu sēšanas metodes izvēle

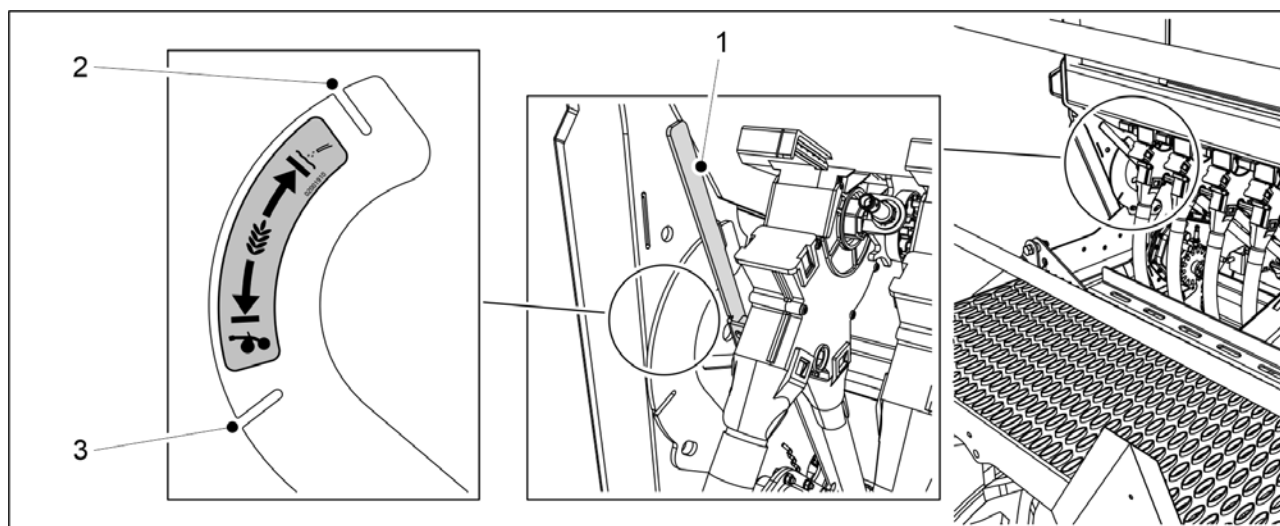

Attēls. 6.6.10 - 143. Mazo sēklu sēšanas metodes izvēle

1. Izmantojiet sviru (1), lai atlasītu mazo sēklu sēšanas metodi.

- Kad vadības svira ir novietota iedaļā (2), sēklas līdz augsnei tiek novadītas pa atsevišķu cauruli.
Kad vadības svira ir novietota iedaļā (3), sēklas tiek novadītas līdz arkla nažiem.

6.7 Piltuvju uzpilde



BĪSTAMI

Kriena risks, veicot darbus uz platformas. Uzmanieties, kad veicat darbus uz platformas. Pieklūgt platformas pakāpieniem ir atļauts tikai tad, kad mašīna ir nolaista.

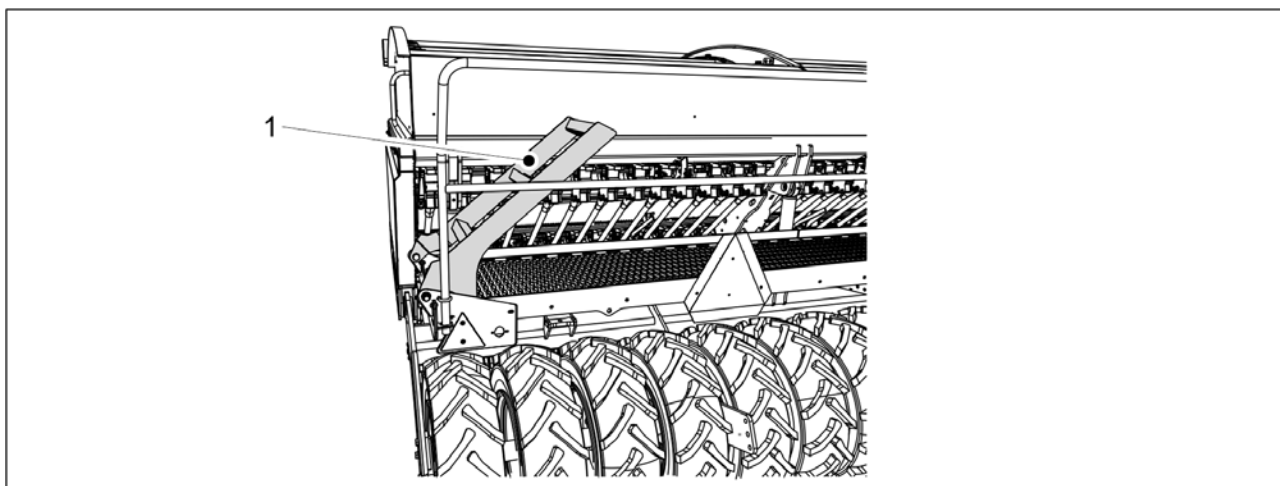

Attēls. 6.7 - 144. Darba platformas trepes

1. Nolaidiet mašīnu darba pozīcijā saskaņā ar norādījumiem sadaļā 6.2 Mašīnas pārvietošana darba pozīcijā un nolaidiet darba platformas trepes (1) uz leju.

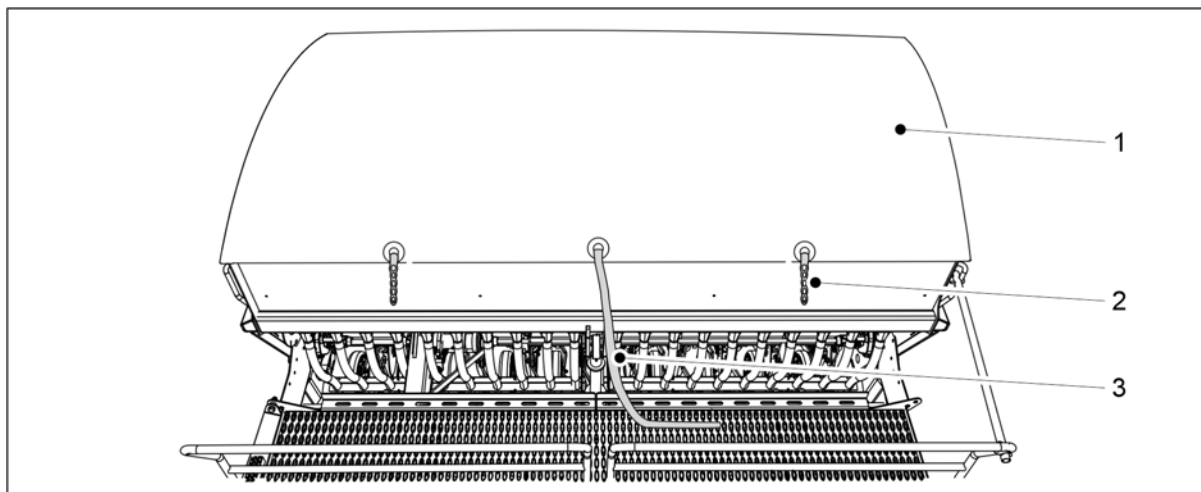

Attēls. 6.7 - 145. Piltuves brezenta pārsegs

2. Atvienojiet abas brezenta pārsega (1) cilpas (2).
3. Pavelciet auklu (3).
 - Brezenta pārsega iekšpusē ir atsperē, kas palīdz to uzrollēt uz augšu. Nekad neatlaidiet brezenta pārsegu, bet turiet to aiz gala, līdz tas ir atvērts.

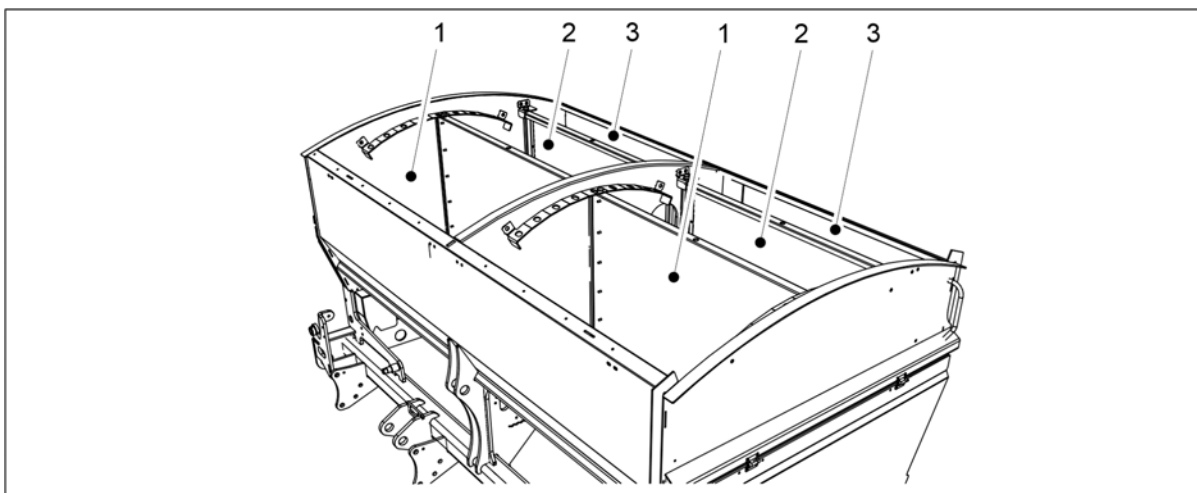

Attēls. 6.7 - 146. Piltuvju uzpilde

4. Piepildiet piltuves.

- Piltuve (1) ir paredzēta mēslojumam. Piltuve (2) ir paredzēta sēklām. Piltuve (3) ir paredzēta mazajām sēklām.

BĪSTAMI

Nekad neatrodieties zem paceltas kravas.



BĪSTAMI

Pārliecinieties, ka piltuvju uzpildes laikā neviens neatrodas uz rindsējmašīnas vai piltuvju iekšienē.



BĪSTAMI

Izvairieties no sēklu pārklājuma un mēslojuma putekļu ieelpošanas. Sēklu pārklājums rada nopietnus draudus veselībai.



BĪSTAMI

Izlasiet pārklājuma līdzekļa un mēslojuma materiālu drošības datu lapu un ievērojiet tajā sniegtos brīdinājumus.



- Piltuves ieteicams uzpildīt no to sāniem.
Mēs iesakām atvērt lielgabarīta maisus, izmantojot nazi ar garu rokturi vai atzarošanas cirtnazi.

5. Aizveriet brezenta pārsegu (1) un piestipriniet pārsega cilpas (2).

6. Uzlokiet darba platformas trepes uz augšu.

- Paceltā stāvoklī trepes atradīsies aptuveni 40 grādu leņķī attiecībā pret darba platformu.

6.8 Izstrādājuma kalibrēšana

Sēšanas tabulas, kurās ir norādītas pamatvērtības sējas daudzuma pielāgošanai, atrodas rindsējmašīnā zem transmisijas pārsega. Sēšanas tabulas var skatīt sadaļā [6.5 Sējas daudzumi](#). Tomēr starp dažādām sēklām pastāv lielas atšķirības, tāpēc faktiskais sējas daudzums vienmēr jāpārbauda, veicot kalibrēšanas pārbaudi. Sēklu apstrādei, piemēram, sēklu pārklājumam, ir ievērojama ietekme uz plūstamību.

Ikreiz, kad maināt padeves daudzumu, jāveic kalibrēšanas pārbaude. Jo īpaši mēslojuma daudzums var ļoti atšķirties mēslojuma mitruma un plūstamības dēļ.

Braucot pa ceļu ar piltuvēm, kas piepildītas ar mēslojumu un sēklām, vibrācija var izraisīt piltuvju izliekšanos. Rudenī vai pēc lietus mēslojums var absorbēt padevējos esošo mitrumu, mainot mēslojuma plūstamību. Šī iemesla dēļ ir labi novērot, vai, uzsākot sēšanu, mēslojums vai sēklas plūst vienmērīgi no visiem padevējiem. Jāveic kalibrēšanas pārbaude un vizuāli jāpārbauda, vai visos padevējos ir vienāds padeves daudzums.

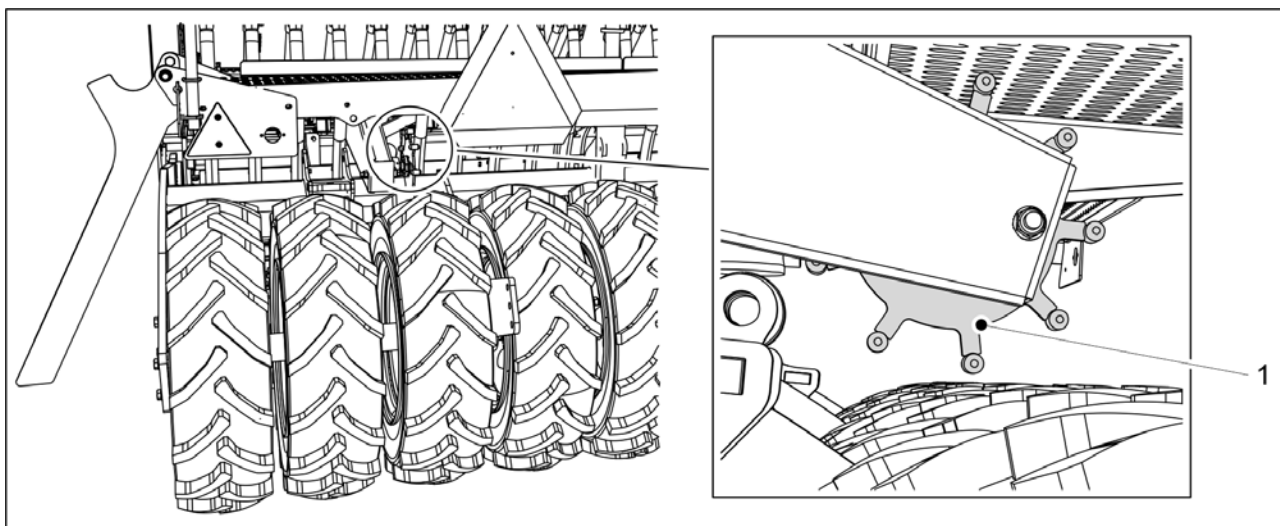

Attēls. 6.8 - 147. Skriemelis

- Veicot mašīnai kalibrēšanas pārbaudi, mašīna jāpaceļ no darba stāvokļa tā, lai skriemelis (1) tiktu pacelts no riepām.

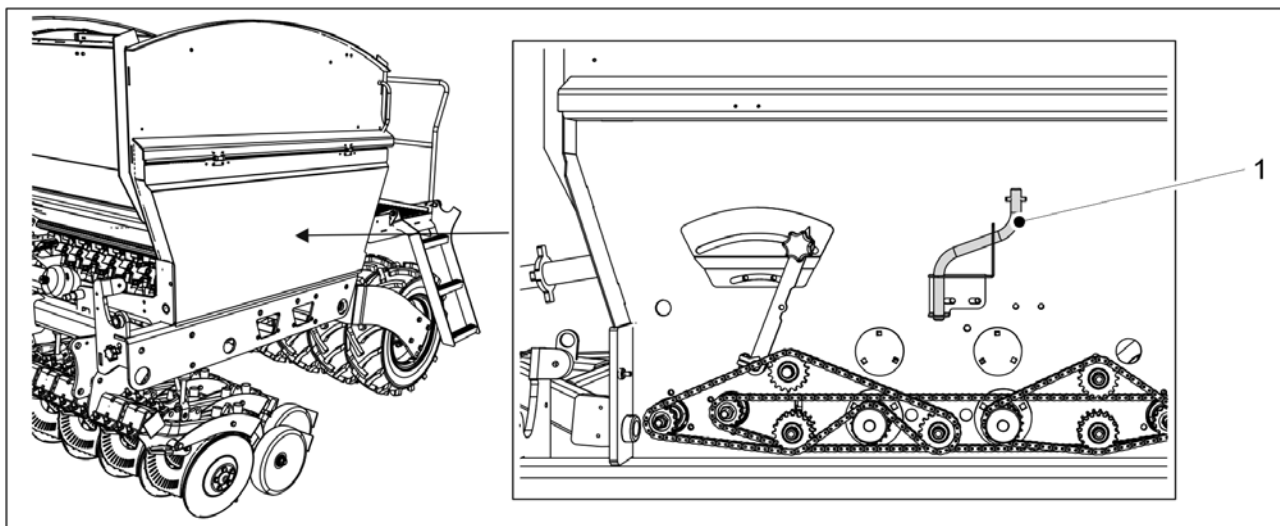

Attēls. 6.8 - 148. Kalibrēšanas pārbaudes kloķa atrašanās vieta

- Veicot kalibrēšanas pārbaudi, izmantojiet mašīnas komplektā esošo kalibrēšanas pārbaudes kloķi (1). Kloķis atrodas aiz transmisijas pārsega mašīnas kreisajā pusē.

6.8.1 Mēslojuma kalibrēšanas pārbaude



BĪSTAMI

Pirms kalibrēšanas pārbaudes veikšanas izslēdziet traktoru, izņemiet atslēgu no aizdedzes un aktivizējiet stāvbremzi. Ja mašīna ir aprīkota ar vidējiem marķieriem, atveriet vidējā marķiera slēgvārstus saskaņā ar sadaļu 3.4 Vidējo marķieru lodvārstu izmantošana.

1. Paceliet transmisijas pārsegu abās mašīnas pusēs.

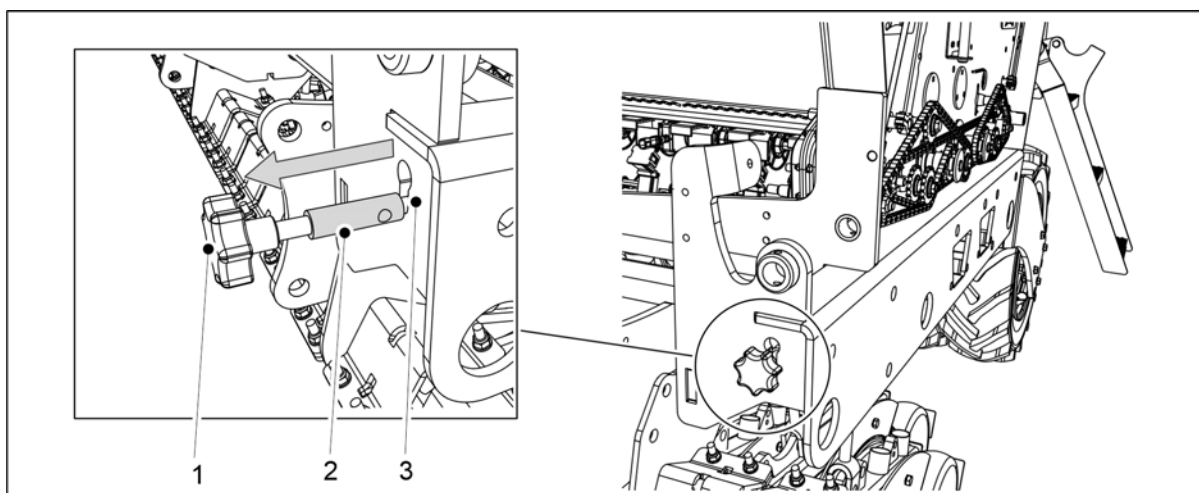

Attēls. 6.8.1 - 149. Kalibrēšanas pārbaudes regulēšanas stieņa izvilkšana

2. Velciet stieni (1) ārā, līdz stieņa iezīmētā daļa (2) ir pilnībā redzama ārpus rāmja atveres (3).
 - Kad regulēšanas stienis tiek vilkts ārā, padevēju atvāžamie vāki pārvietojas kalibrēšana pozīcijā.
3. Iztukšojiet kalibrēšanas teknes.
 - Iespējams, ka darba laikā kalibrēšanas teknes ir sakrājušies augsne.

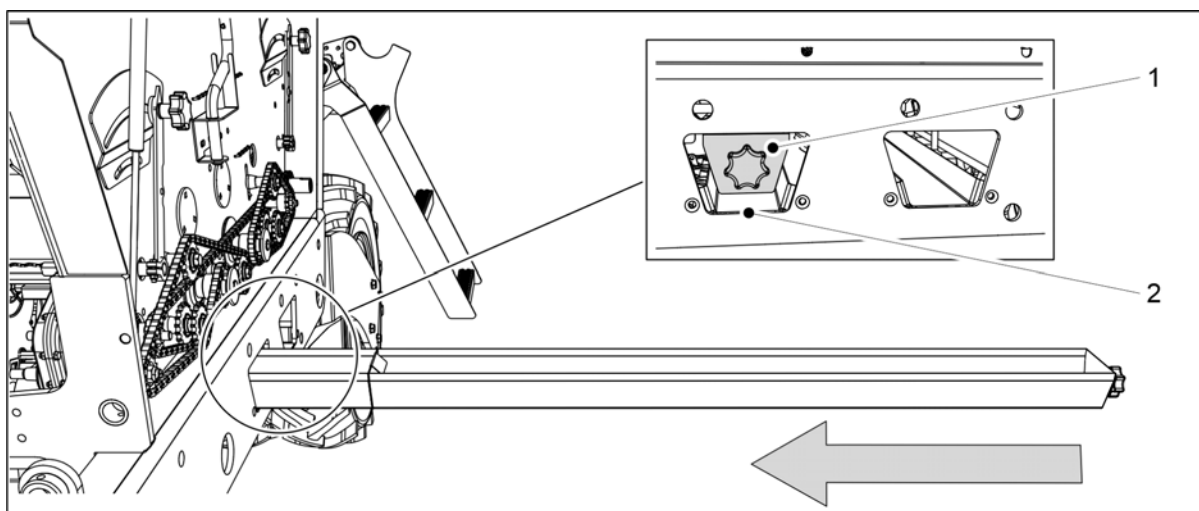

Attēls. 6.8.1 - 150. Kalibrēšanas tekņu sagatavošana

4. Iespiediet kalibrēšanas teknes (1) horizontālā pozīcijā zem mēslojuma padevēja līnijas.
 - Mēslojuma padevēja līnija atrodas mašīnas rāmī pie vistālākās atveres (2).

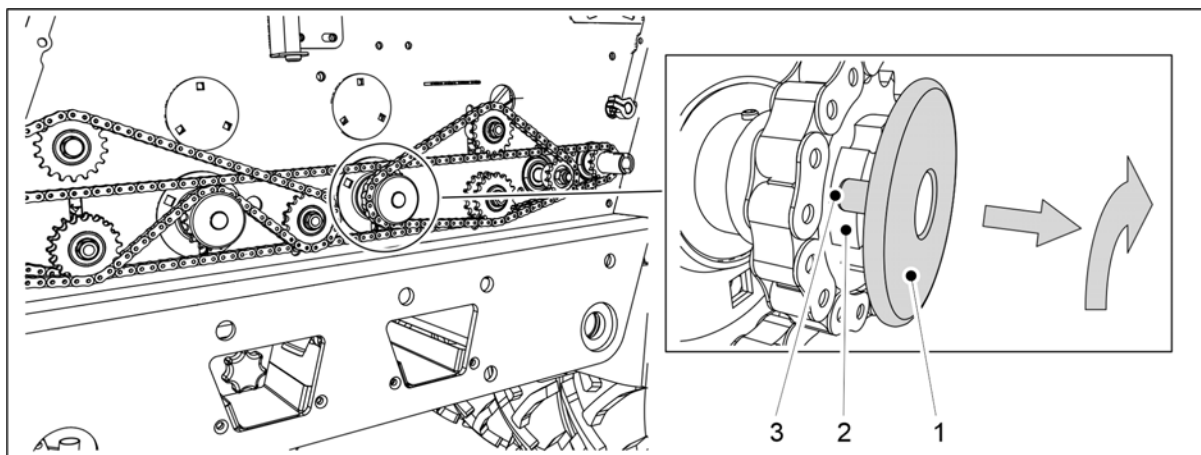

Attēls. 6.8.1 - 151. Sēkļu padevēja deaktivizēšana

5. Izvelciet uz āru sēkļu padevēja fiksēšanas plāksni (1) un ievietojiet diska fiksācijas tapas ievada bukses (2) ierobos (3).

- Sēkļu padevējs ir deaktivizēts.

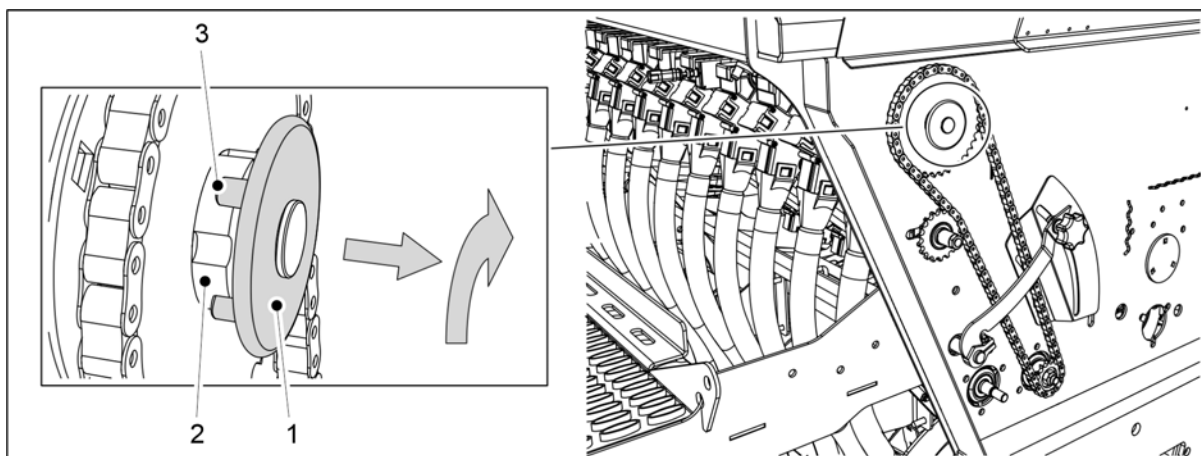

Attēls. 6.8.1 - 152. Mazo sēkļu padevēja deaktivizēšana

6. Ja mašīna ir aprīkota ar mazo sēkļu piltuvi: izvelciet uz āru mazo sēkļu padevēja fiksēšanas plāksni (1) un ievietojiet diska fiksācijas tapas ievada bukses (2) ierobos (3).

- Mazo sēkļu padevējs ir deaktivizēts.

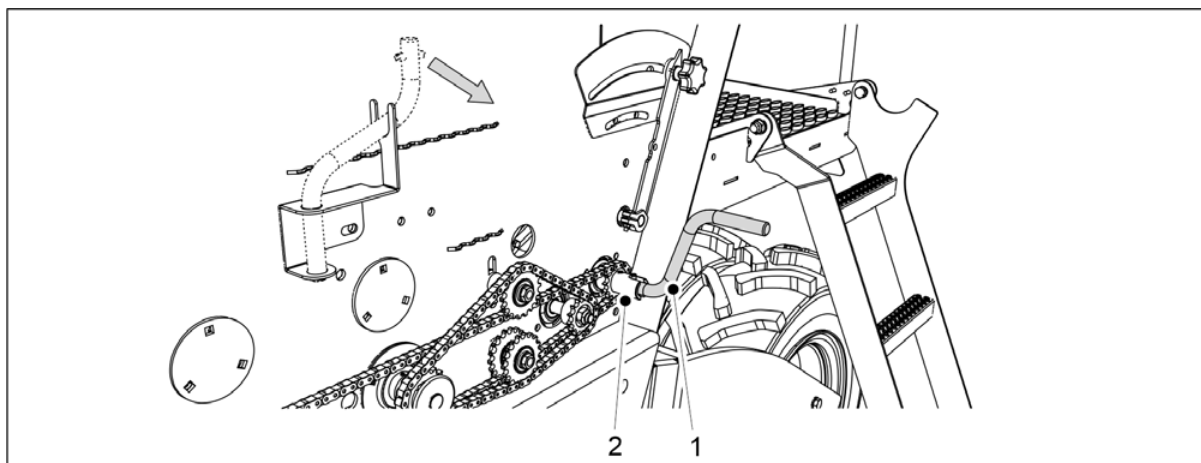

Attēls. 6.8.1 - 153. Kalibrēšanas pārbaudes kloķa nostiprināšana

7. Piestipriniet kalibrēšanas pārbaudes kloķi (1) pie kalibrēšanas pārbaudes ass (2).
8. Grieziet kloķi, līdz pa visiem padevējiem izplūst vienmērīga mēslošanas līdzekļa plūsma.
9. Iztukšojiet kalibrēšanas teknes.
10. Izmantojot kalibrēšanas testa kloķi, pagrieziet asi pretēji pulksteņrādītāju kustības virzienam par 1 apli sekundē.
 - Lai iegūtu 100 m² lielu platību, kloķis ir jāpagriež 34 reizes mašīnā FORTE 300 EVO un 25,5 reizes mašīnā {{Konemallit_400}}.
11. Izvelciet kalibrēšanas teknes un nosveriet daudzumu, kāds tajās tagad ir.
 - Izmantojiet kalibrēšanas pārbaudes maisus un svarus, kuri ir iekļauti mašīnas komplektā svēršanas vajadzībām.

iegūtais kalibrēšanas pārbaudes daudzums atbilst 100 m² platībai, tātad daudzums uz hektāru būs simts reižu lielāks.

Ja svēršanas rezultāts neatbilst vēlamajam daudzumam, noregulējiet mēslojuma padeves daudzumu saskaņā ar norādēm sadaļā 6.6.6 Sējas daudzuma noregulēšana ar pārnēsūmkārba vadības sviru.
12. Atkārtojiet kalibrēšanas pārbaudi. Pārlicinieties, ka rezultāts ir pietiekami tuvs mērķa daudzumam.
13. Ievietojiet kalibrēšanas pārbaudes teknes mašīnā. Pārlicinieties, ka teknes ir ievietotas pareizā secībā un ka tās ir pareizi savstarpēji savienotas.

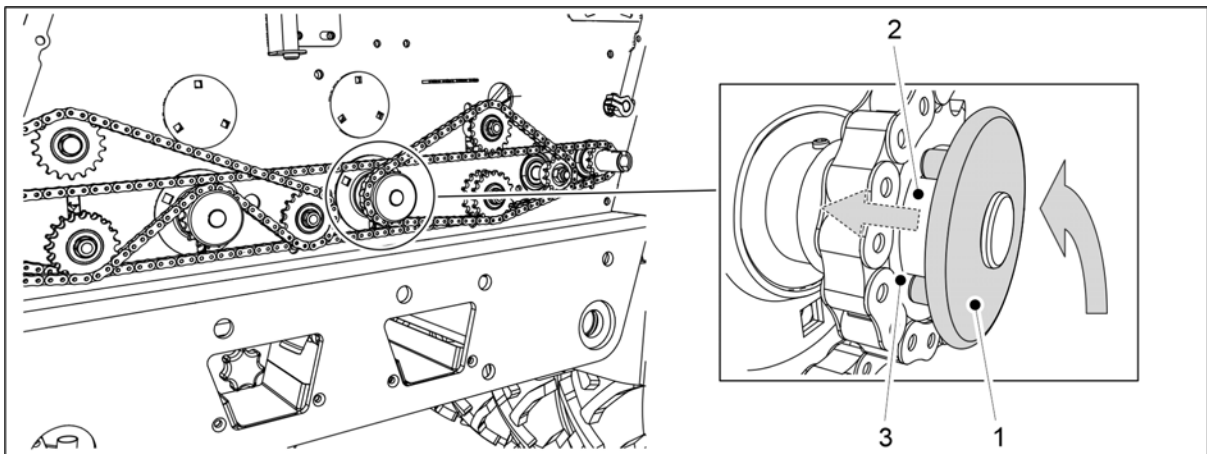

Attēls. 6.8.1 - 154. Sēklu padevēja atiestatīšana darba pozīcijā

14. Pagrieziet sēklu padevēja fiksācijas disku (1), lai diska fiksācijas tapas iegultu ievada buksēs (2) gropēs (3).
 - Vārpstas atspere ievilks fiksācijas disku atpakaļ vietā.

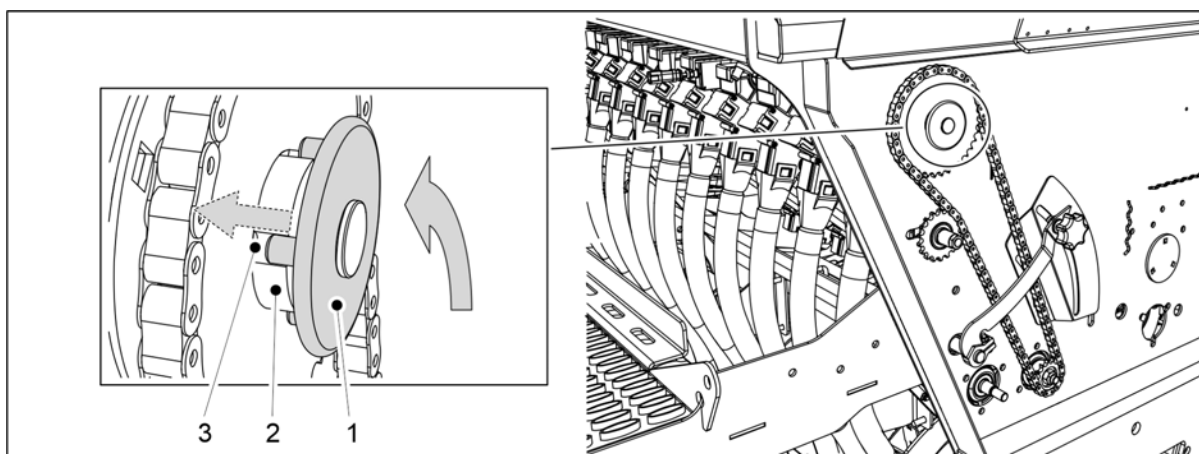

Attēls. 6.8.1 - 155. Mazo sēklu padevēja atiestatīšana darba pozīcijā

15. Ja mašina ir aprīkota ar mazo sēklu piltuvi: Pagrieziet mazo sēklu padevēja fiksācijas disku (1), lai diska fiksācijas tapas iegultu ievada bukses (2) gropēs (3).

- Vārpstas atsperē ievilkts fiksācijas disku atpakaļ vietā.

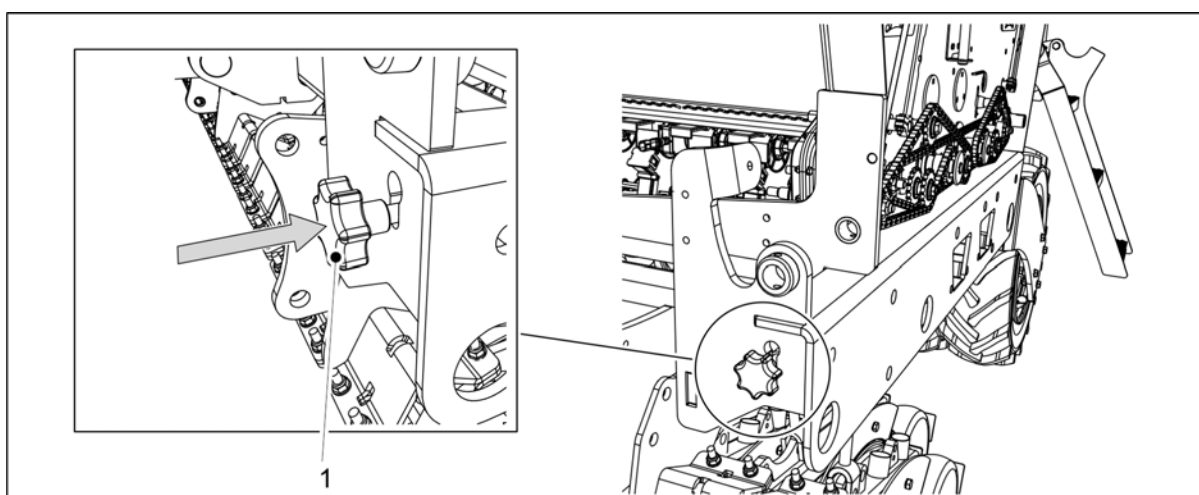

Attēls. 6.8.1 - 156. Kalibrēšanas pārbaudes regulēšanas stieņa ievietošana

16. Ievietojiet kalibrēšanas pārbaudes regulēšanas stieni (1) mašīnas rāmī.

- Kad regulēšanas stienis ir ievietots, padevēju atvāžamie vāki pārvietojas sēšanas pozīcijā.

17. Nolaidiet transmisijas pārsegu abās mašīnas pusēs.

6.8.2 Sēklu kalibrēšanas pārbaude



BĪSTAMI

Pirms kalibrēšanas pārbaudes veikšanas izslēdziet traktoru, izņemiet atslēgu no aizdedzes un aktivizējiet stāvbremzi. Ja mašina ir aprīkota ar vidējiem marķieriem, atveriet vidējā marķiera slēgvārstus saskaņā ar sadaļu [3.4 Vidējo marķieru lodvārstu izmantošana](#).

1. Paceliet transmisijas pārsegu abās mašīnas pusēs.

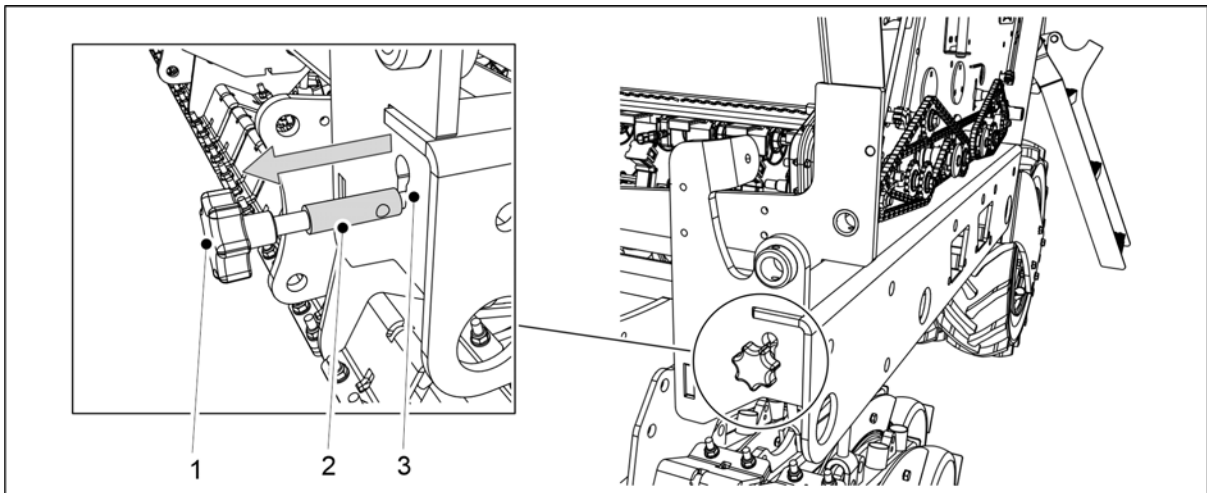

Attēls. 6.8.2 - 157. Kalibrēšanas pārbaudes regulēšanas stieņa izvilkšana

2. Velciet stieni (1) ārā, līdz stieņa iezīmētā daļa (2) ir pilnībā redzama ārpus rāmja atveres (3).
 - Kad regulēšanas stienis tiek vilkts ārā, padevēju atvāžamie vāki pārvietojas kalibrēšana pozīcijā.
3. Iztukšojiet kalibrēšanas teknes.
 - Iespējams, ka darba laikā kalibrēšanas teknēs ir sakrājušies augsne.

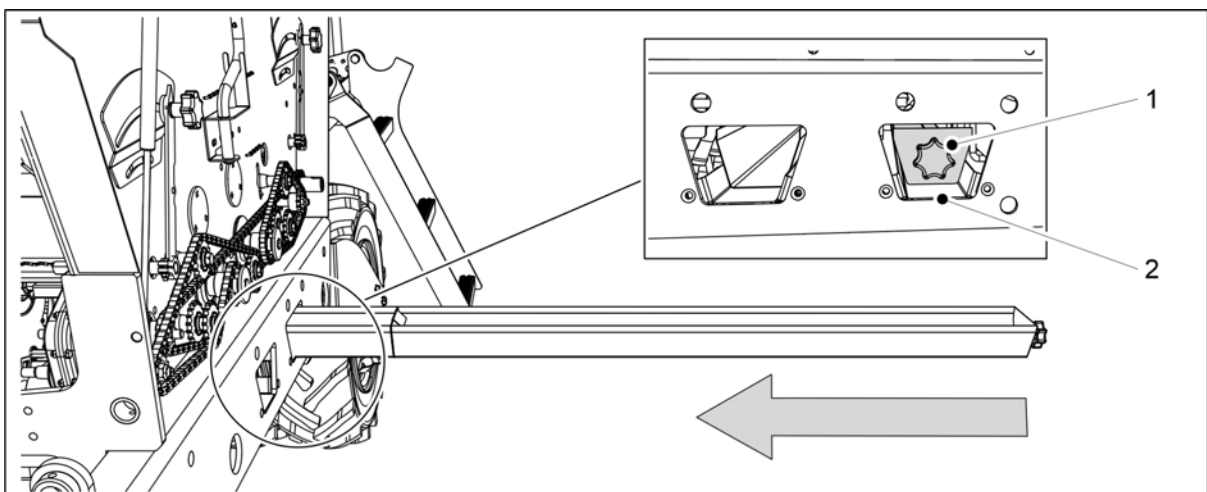

Attēls. 6.8.2 - 158. Kalibrēšanas tekņu sagatavošana

4. Iespiediet kalibrēšanas teknes (1) horizontālā pozīcijā zem sēkļu padevēja līnijas.
 - Sēkļu padevēja līnija atrodas mašīnas rāmī pie pēdējās atveres (2).

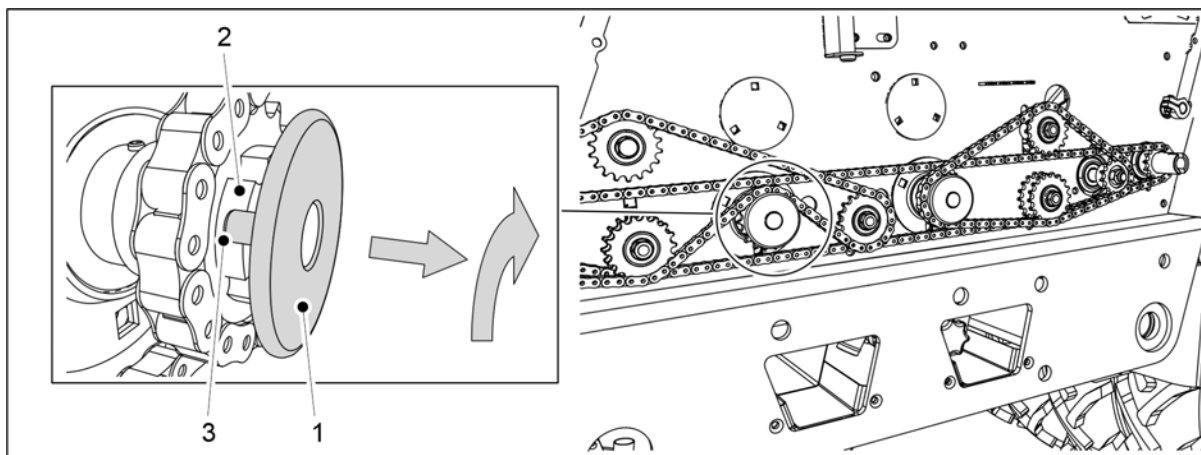

Attēls. 6.8.2 - 159. Mēslojuma padevēja deaktivizēšana

5. Izvelciet uz āru mēslojuma padevēja fiksēšanas plāksni (1) un ievietojiet diska fiksācijas tapas ievada bukses (2) gropēs (3).

- Mēslojuma padevējs ir deaktivizēts.

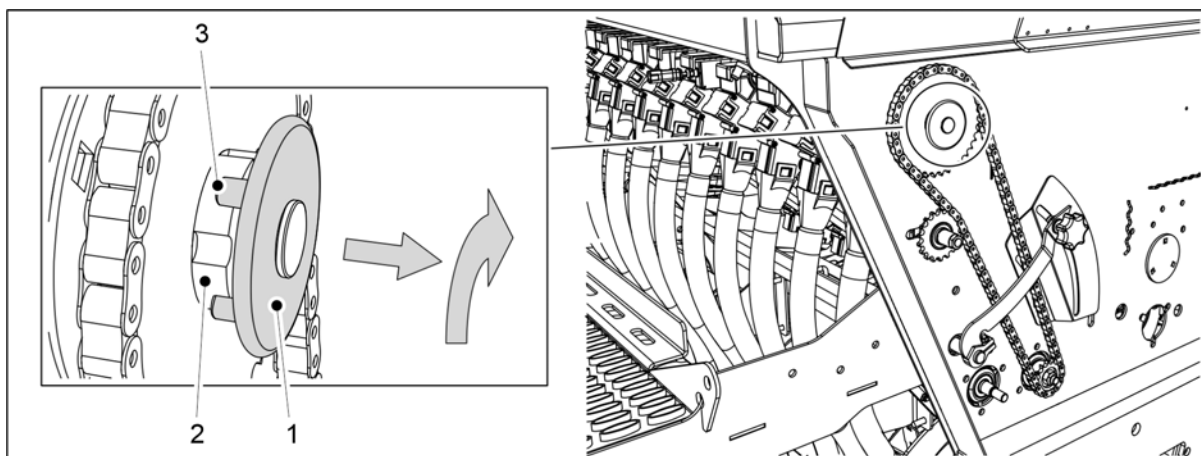

Attēls. 6.8.2 - 160. Mazo sēkļu padevēja deaktivizēšana

6. Ja mašīna ir aprīkota ar mazo sēkļu piltuvi: izvelciet uz āru mazo sēkļu padevēja fiksēšanas plāksni (1) un ievietojiet diska fiksācijas tapas ievada bukses (2) ierobos (3).

- Mazo sēkļu padevējs ir deaktivizēts.

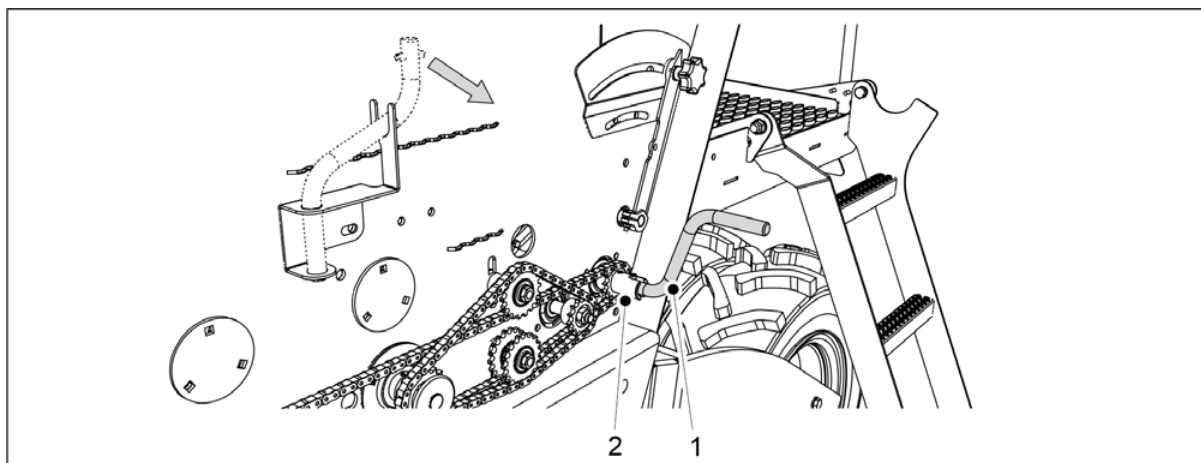

Attēls. 6.8.2 - 161. Kalibrēšanas pārbaudes kloķa nostiprināšana

7. Piestipriniet kalibrēšanas pārbaudes kloķi (1) pie kalibrēšanas pārbaudes ass (2).
8. Grieziet kloķi, līdz pa visiem padevējiem izplūst vienmērīga mēslošanas līdzekļa plūsma.
9. Iztukšojiet kalibrēšanas teknes.
10. Izmantojot kalibrēšanas testa kloķi, pagrieziet asi pretēji pulksteņrādītāju kustības virzienam par 1 apli sekundē.
 - Lai iegūtu 100 m² lielu platību, kloķis ir jāpagriež 34 reizes mašīnā FORTE 300 EVO un 25,5 reizes mašīnā {{Konemallit_400}}.
11. Izvelciet kalibrēšanas teknes un nosveriet daudzumu, kāds tajās tagad ir.
 - Izmantojiet kalibrēšanas pārbaudes maisus un svarus, kuri ir iekļauti mašīnas komplektā svēršanas vajadzībām.

iegūtais kalibrēšanas pārbaudes daudzums atbilst 100 m² platībai, tātad daudzums uz hektāru būs simts reižu lielāks.

Ja svēršanas rezultāts neatbilst vēlamajam daudzumam, noregulējiet sēklu padeves daudzumu saskaņā ar norādēm sadaļā 6.6.6 Sējas daudzuma noregulēšana ar pārnenumkārbas vadības sviru.
12. Atkārtojiet kalibrēšanas pārbaudi. Pārlicinieties, ka rezultāts ir pietiekami tuvs mērķa daudzumam.
13. Ievietojiet kalibrēšanas pārbaudes teknes mašīnā. Pārlicinieties, ka teknes ir ievietotas pareizā secībā un ka tās ir pareizi savstarpēji savienotas.

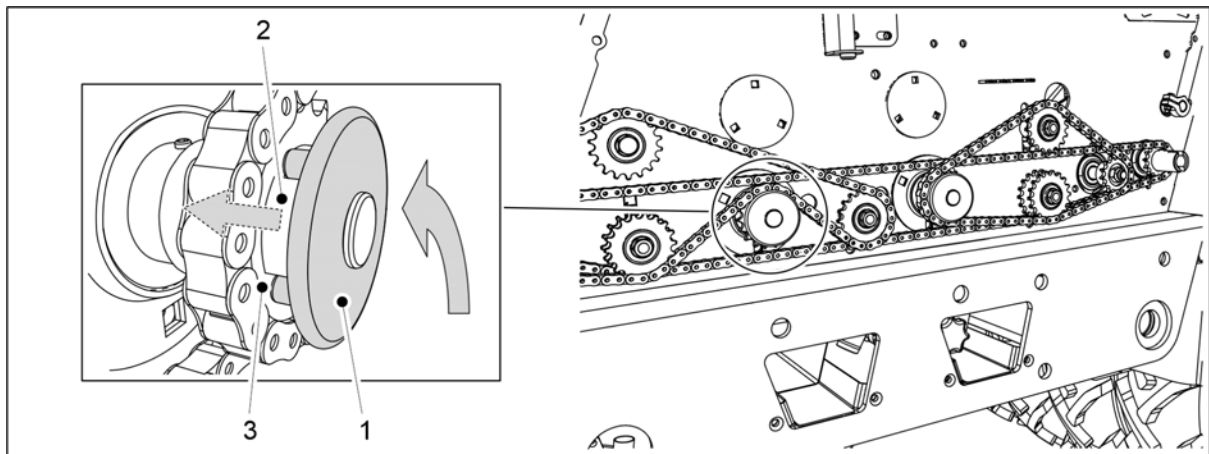

Attēls. 6.8.2 - 162. Mēslojuma padevēja atiestatīšana darba pozīcijā

14. Pagrieziet mēslojuma padevēja fiksācijas disku (1), lai diska fiksācijas tapas iegultu ievada bukses (2) gropēs (3).
 - Vārpstas atspere ievilks fiksācijas disku atpakaļ vietā.

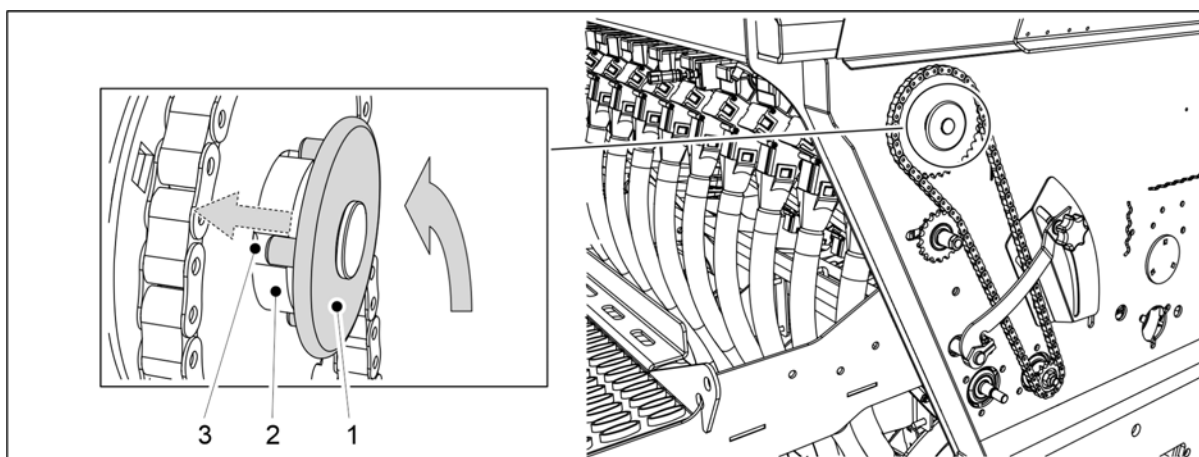

Attēls. 6.8.2 - 163. Mazo sēklu padevēja atiestatīšana darba pozīcijā

15. Ja mašina ir aprīkota ar mazo sēklu piltuvi: Pagrieziet mazo sēklu padevēja fiksācijas disku (1), lai diska fiksācijas tapas iegultu ievada bukses (2) gropēs (3).
- Vārpstas atsperē ievilkts fiksācijas disku atpakaļ vietā.

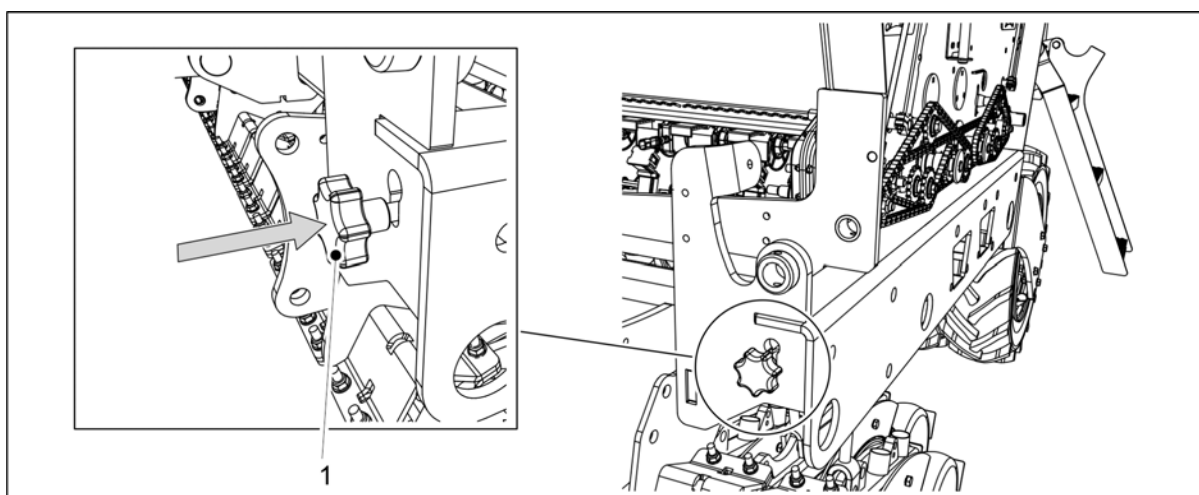

Attēls. 6.8.2 - 164. Kalibrēšanas pārbaudes regulēšanas stieņa ievietošana

16. Ievietojiet kalibrēšanas pārbaudes regulēšanas stieni (1) mašīnas rāmī.
- Kad regulēšanas stienis ir ievietots, padevēju atvāžamie vāki pārvietojas sēšanas pozīcijā.
17. Nolaidiet transmisijas pārsegu abās mašīnas pusēs.

6.8.3 Mazo sēklu kalibrēšanas pārbaude



BĪSTAMI

Pirms kalibrēšanas pārbaudes veikšanas izslēdziet traktoru, izņemiet atslēgu no aizdedzes un aktivizējiet stāvbremzi. Ja mašina ir aprīkota ar vidējiem marķieriem, atveriet vidējā marķiera slēgvārstus saskaņā ar sadaļu 3.4 Vidējo marķieru lodvārstu izmantošana.

1. Paceliet transmisijas pārsegu abās mašīnas pusēs.

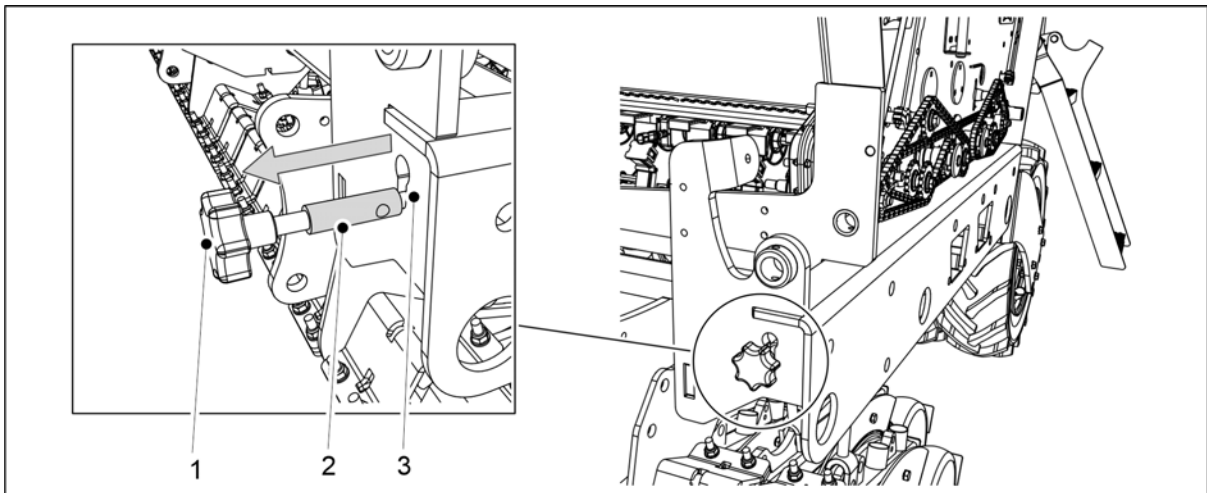

Attēls. 6.8.3 - 165. Kalibrēšanas pārbaudes regulēšanas stieņa izvilkšana

2. Velciet stieni (1) ārā, līdz stieņa iezīmētā daļa (2) ir pilnībā redzama ārpus rāmja atveres (3).
 - Kad regulēšanas stienis tiek vilkts ārā, padevēju atvāžamie vāki pārvietojas kalibrēšana pozīcijā.
3. Iztukšojiet kalibrēšanas teknes.
 - Iespējams, ka darba laikā kalibrēšanas teknēs ir sakrājušies augsne.

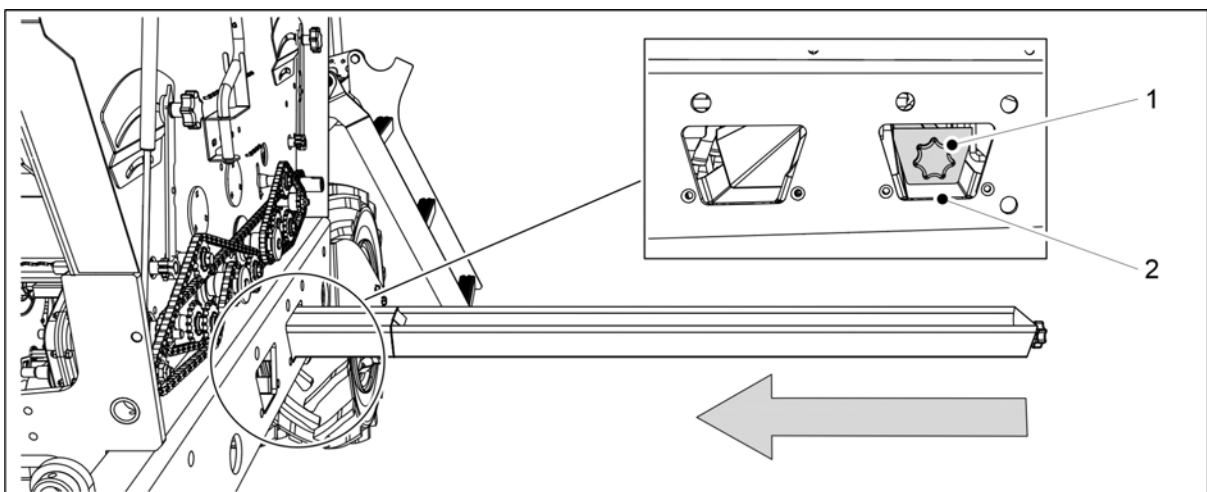

Attēls. 6.8.3 - 166. Kalibrēšanas tekņu sagatavošana

4. Iespiediet kalibrēšanas teknes (1) horizontālā pozīcijā zem sēkļu padevēja līnijas.
 - Sēkļu padevēja līnija atrodas mašīnas rāmī pie pēdējās atveres (2).

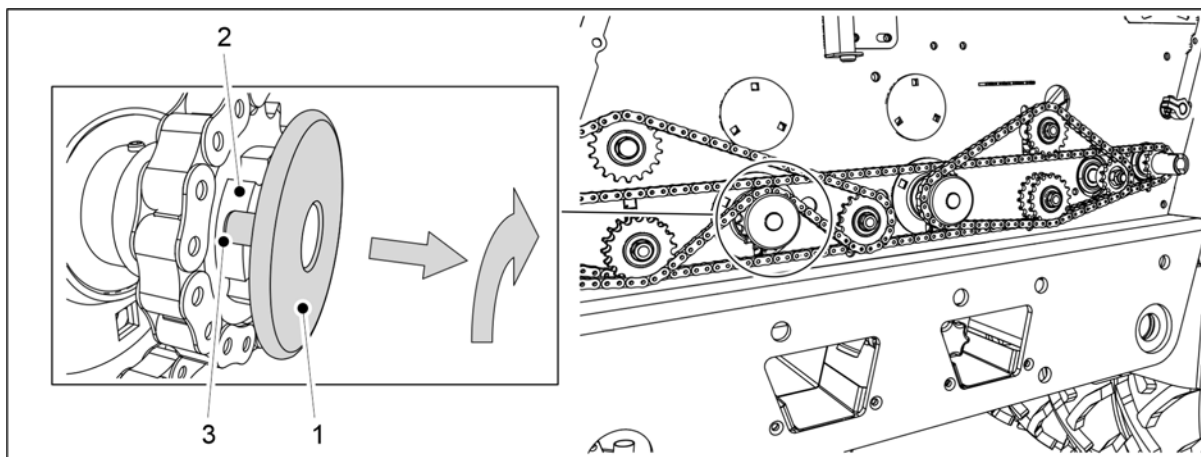

Attēls. 6.8.3 - 167. Mēslojuma padevēja deaktivizēšana

5. Izvelciet uz āru mēslojuma padevēja fiksēšanas plāksni (1) un ievietojiet diska fiksācijas tapas ievada bukses (2) gropēs (3).

- Mēslojuma padevējs ir deaktivizēts.

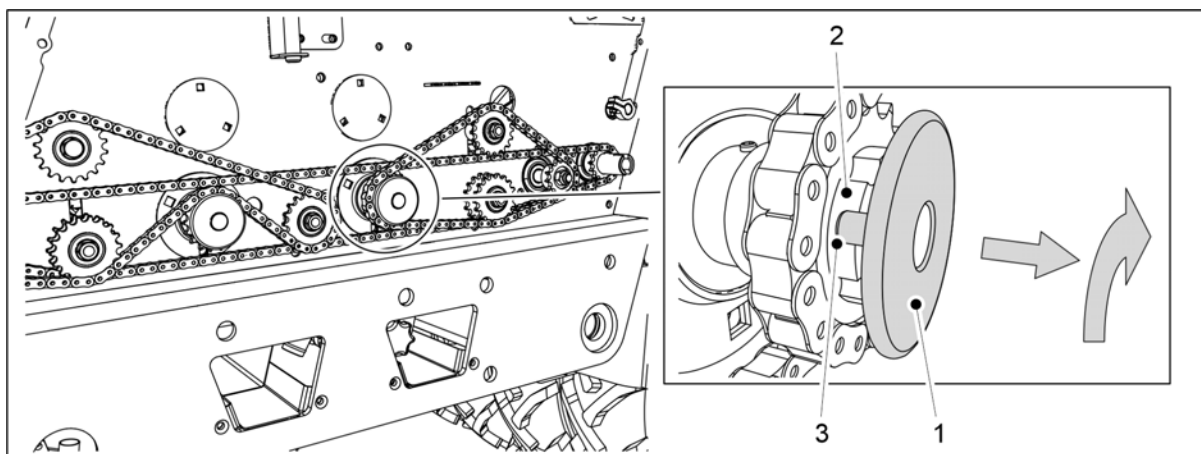

Attēls. 6.8.3 - 168. Sēklu padevēja deaktivizēšana

6. Izvelciet uz āru sēklu padevēja fiksēšanas plāksni (1) un ievietojiet diska fiksācijas tapas ievada bukses (2) ierobos (3).

- Sēklu padevējs ir deaktivizēts.

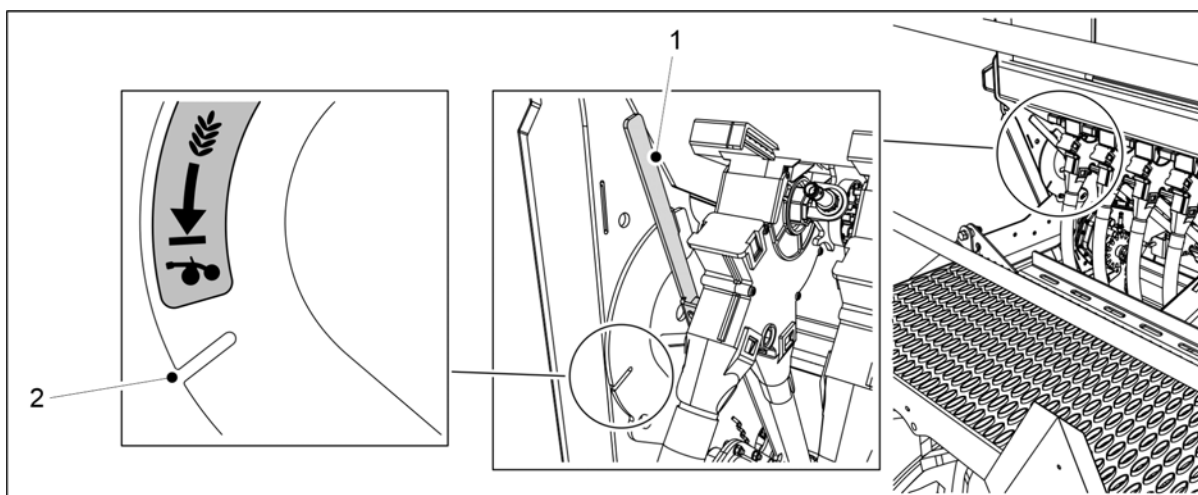

Attēls. 6.8.3 - 169. Mazo sēklu sēšanas metodes izvēle

7. Pavirziet mazo sēklu sēšanas režīma sviru (1) pozīcijā (2), lai novadītu mazās sēklas uz arkla nažiem.

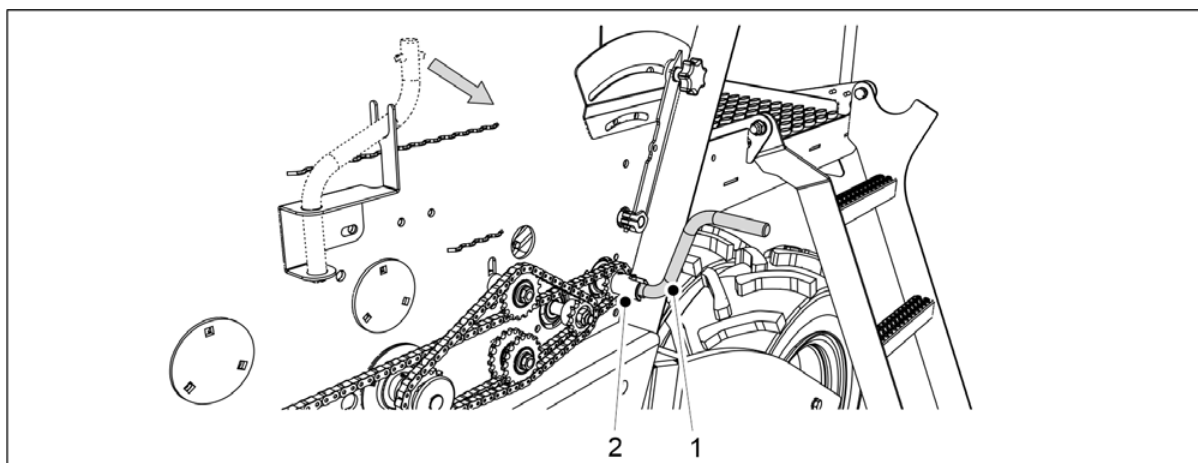

Attēls. 6.8.3 - 170. Kalibrēšanas pārbaudes kloķa nostiprināšana

8. Piestipriniet kalibrēšanas pārbaudes kloķi (1) pie kalibrēšanas pārbaudes ass (2).
9. Grieziet kloķi, līdz pa visiem padevējiem izplūst vienmērīga mēslošanas līdzekļa plūsma.
10. Iztukšojiet kalibrēšanas teknes.
11. Izmantojot kalibrēšanas testa kloķi, pagrieziet asi pretēji pulksteņrādītāju kustības virzienam par 1 apli sekundē.
 - Lai iegūtu 100 m² lielu platību, kloķis ir jāpagriež 34 reizes mašīnā FORTE 300 EVO un 25,5 reizes mašīnā {{Konemallit_400}}.
12. Izvelciet kalibrēšanas teknes un nosveriet daudzumu, kāds tajās tagad ir.
 - Izmantojiet kalibrēšanas pārbaudes maisus un svarus, kuri ir iekļauti mašīnas komplektā svēršanas vajadzībām.

iegūtais kalibrēšanas pārbaudes daudzums atbilst 100 m² platībai, tātad daudzums uz hektāru būs simts reižu lielāks.

Ja svēršanas rezultāts neatbilst vēlamajam daudzumam, noregulējiet mazo sēklu padeves daudzumu saskaņā ar norādēm sadaļā 6.6.6 Sējas daudzuma noregulēšana ar pārnēsmaķārbas vadības sviru.

13. Atkārtojiet kalibrēšanas pārbaudi. Pārlicinieties, ka rezultāts ir pietiekami tuvs mērķa daudzumam.
14. Ievietojiet kalibrēšanas pārbaudes teknes mašīnā. Pārlicinieties, ka teknes ir ievietotas pareizā secībā un ka tās ir pareizi savstarpēji savienotas.

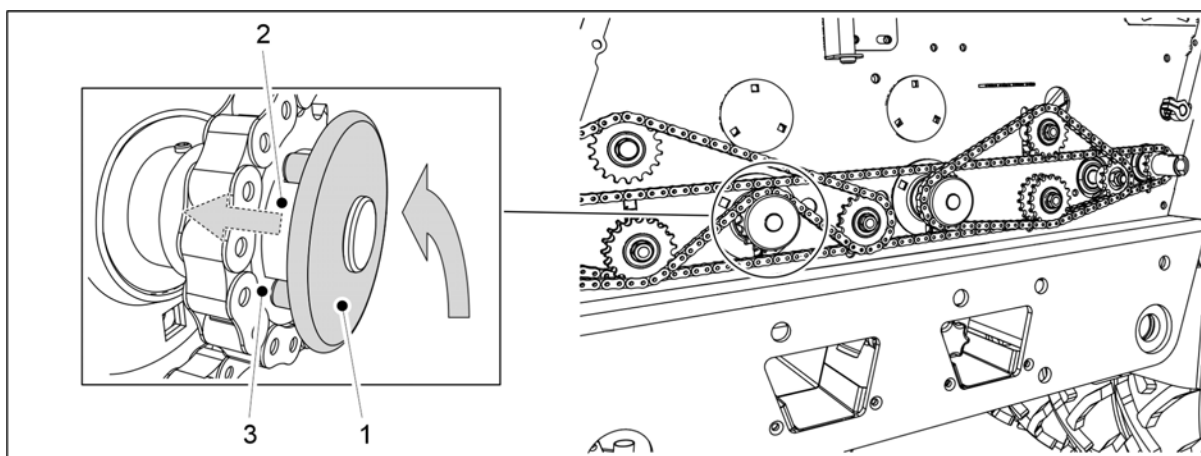

Attēls. 6.8.3 - 171. Mēslojuma padevēja atiestatīšana darba pozīcijā

15. Pagrieziet mēslojuma padevēja fiksācijas disku (1), lai diska fiksācijas tapas iegultu ievada bukses (2) gropēs (3).
 - Fiksācijas diska atspere ievilk diskus atpakaļ vietā.

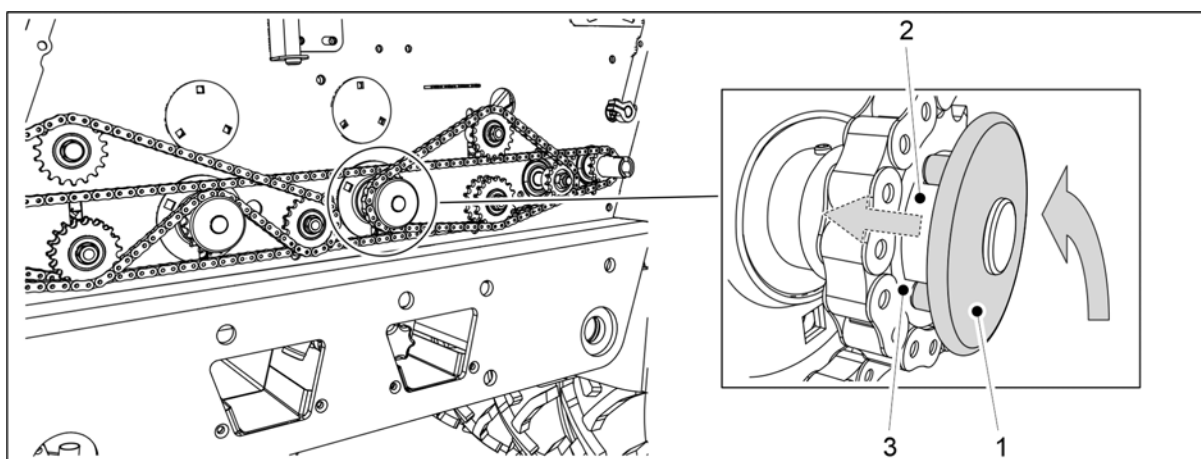

Attēls. 6.8.3 - 172. Sēklu padevēja atiestatīšana darba pozīcijā

16. Pagrieziet sēklu padevēja fiksācijas disku (1), lai diska fiksācijas tapas iegultu ievada bukses (2) gropēs (3).
 - Fiksācijas diska atspere ievilk diskus atpakaļ vietā.

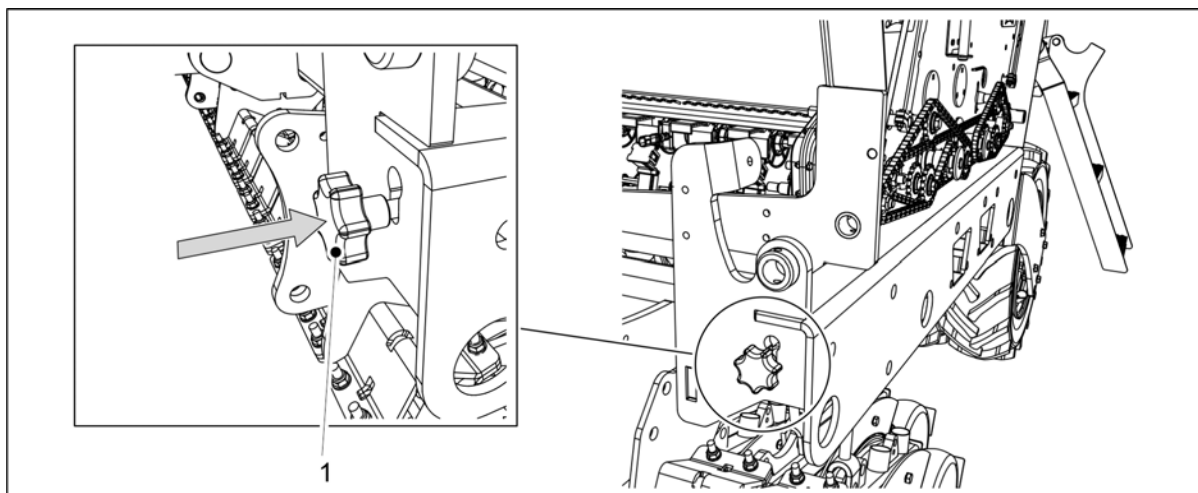

Attēls. 6.8.3 - 173. Kalibrēšanas pārbaudes regulēšanas stieņa ievietošana

17. Ievietojiet kalibrēšanas pārbaudes regulēšanas stieni (1) mašīnas rāmī.
 - Kad regulēšanas stienis ir ievietots, padevēju atvāžamie vāki pārvietojas sēšanas pozīcijā.
18. Nolaidiet transmisijas pārsegu abās mašīnas pusēs.

6.8.4 Kalibrēšanas pārbaude ar mēslojuma vēlamā padeves daudzuma regulēšanu



BĪSTAMI

Pirms kalibrēšanas pārbaudes veikšanas aktivizējiet traktora rokas bremzi. Ja mašīna ir aprīkota ar vidējiem marķieriem, atveriet vidējā marķiera slēgvārstus saskaņā ar sadaļu 3.4 Vidējo marķieru lodvārstu izmantošana.

Priekšdarbi

1. Paceliet transmisijas pārsegu abās mašīnas pusēs.

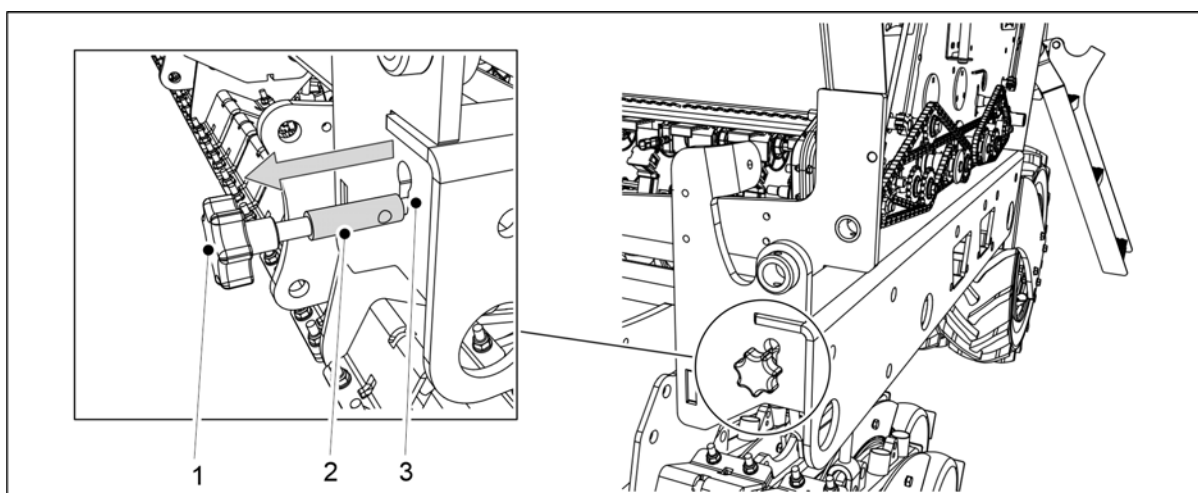

Attēls. 6.8.4 - 174. Kalibrēšanas pārbaudes regulēšanas stieņa izvilkšana

2. Velciet stieni (1) ārā, līdz stieņa iezīmētā daļa (2) ir pilnībā redzama ārpus rāmja atveres (3).

- Kad regulēšanas stienis tiek vilkts ārā, padevēju atvāžamie vāki pārvietojas kalibrēšana pozīcijā.
3. Iztukšojiet kalibrēšanas teknes.
- Iespējams, ka darba laikā kalibrēšanas teknēs ir sakrājušies augsne.

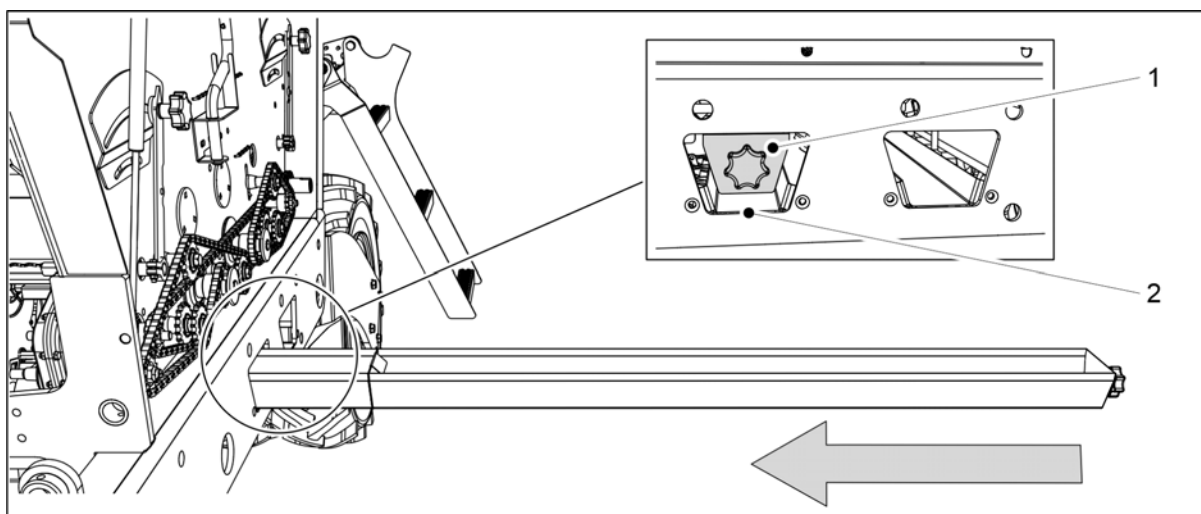

Attēls. 6.8.4 - 175. Kalibrēšanas tekņu sagatavošana

4. Iespiediet kalibrēšanas teknes (1) horizontālā pozīcijā zem mēslojuma padevēja līnijas.
- Mēslojuma padevēja līnija atrodas mašīnas rāmī pie vistālākās atveres (2).

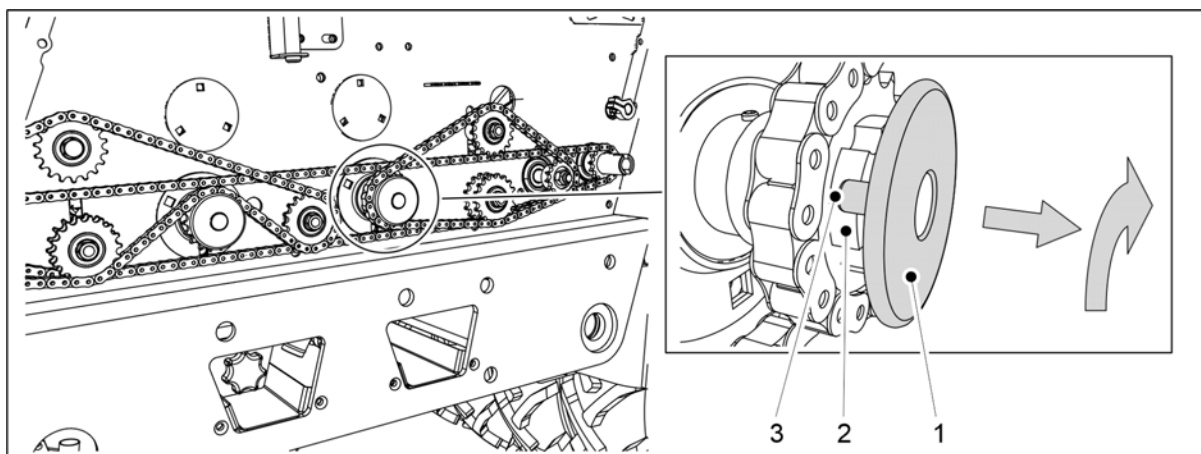

Attēls. 6.8.4 - 176. Sēkļu padevēja deaktivizēšana

5. Izvelciet uz āru sēkļu padevēja fiksēšanas plāksni (1) un ievietojiet diska fiksācijas tapas ievada bukses (2) ierobos (3).
- Sēkļu padevējs ir deaktivizēts.

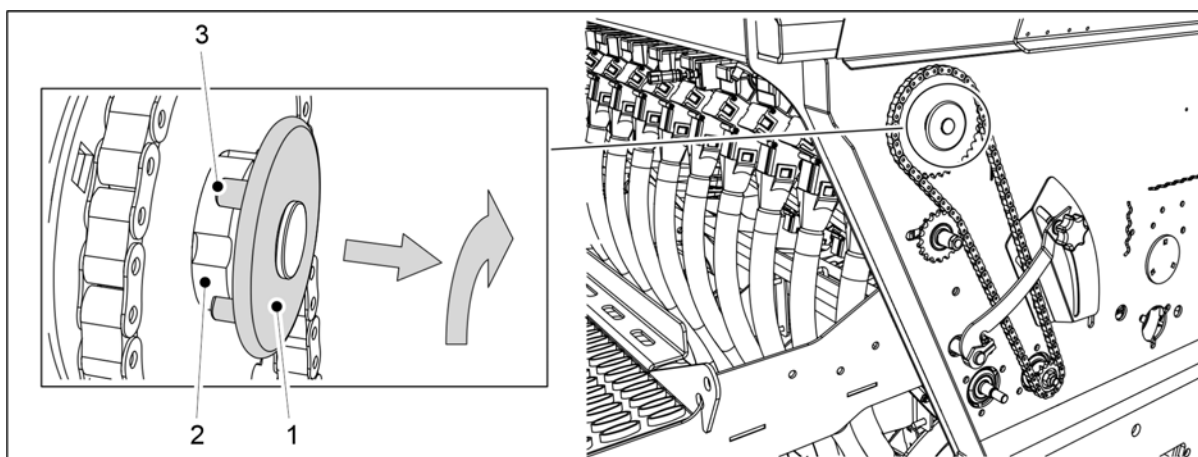

Attēls. 6.8.4 - 177. Mazo sēklu padevēja deaktivizēšana

6. Ja mašina ir aprīkota ar mazo sēklu piltuvi: izvelciet uz āru mazo sēklu padevēja fiksēšanas plāksni (1) un ievietojiet diska fiksācijas tapas ievada bukses (2) ierobos (3).



Attēls. 6.8.4 - 178. Iestatīšanas displejs

7. Lietotāja saskarnes iestatīšanas ekrānā atlasiet Izstrādājuma kalibrēšana (1).
- Ar bultiņu taustiņiem uz augšu/uz leju ritiniet izvēlnē. Atveriet ekrānu, nospiežot taustiņu OK (2).



Attēls. 6.8.4 - 179. Vēlamais mēslojuma padeves daudzums

8. Apstipriniet vēlamo mēslojuma padeves daudzumu (1), nospiežot pogu "SET" (Iestatīt) (2).



Attēls. 6.8.4 - 180. Mēslošanas līdzekļa mērķa intensitātes iestatīšana

- Pirmais skaitlis sāk mirgot.
9. Lai mainītu vērtību, nospiediet augšupvērstās/lejupvērstās bultiņas pogas.
 10. Apstipriniet vērtību, nospiežot pogu ar bultiņu pa labi.
 - Otrais skaitlis sāk mirgot.
 11. Atkārtojiet 9. un 10. darbību, lai iestatītu arī otro un trešo skaitli.
 12. Nospiediet taustiņu "OK" (Labi) (1).



Attēls. 6.8.4 - 181. Mēslošanas līdzekļa mērķa intensitātes iestatīšana

13. Apstipriniet vēlamo mēslojuma padeves daudzumu, nospiežot pogu "OK" (Labi) (1).

Izstrādājuma kalibrēšana

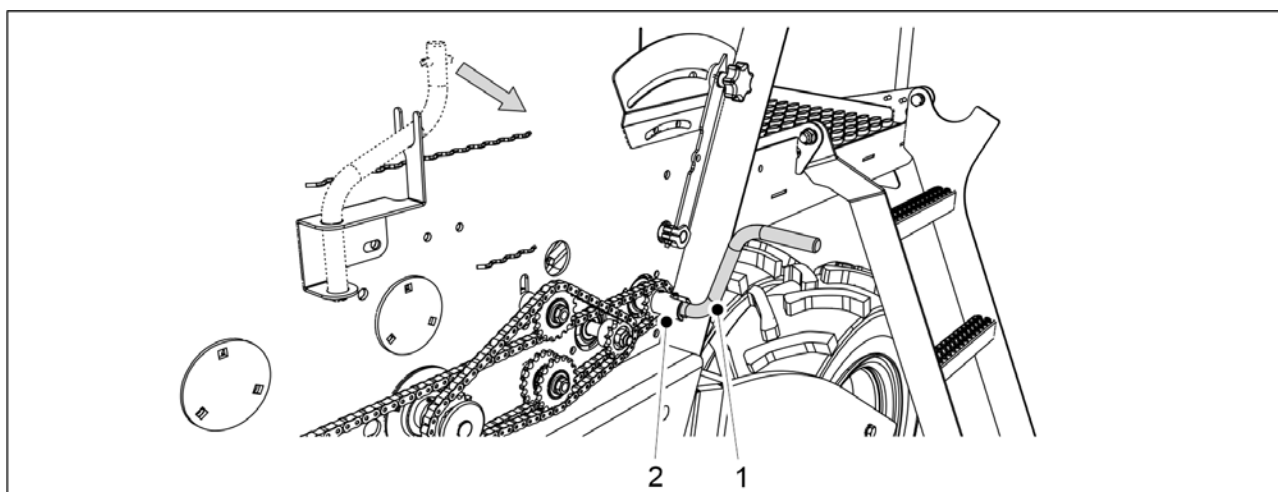

Attēls. 6.8.4 - 182. Kalibrēšanas pārbaudes kloķa nostiprināšana

1. Piestipriniet kalibrēšanas pārbaudes kloķi (1) pie kalibrēšanas pārbaudes ass (2).
2. Grieziet kloķi, līdz pa visiem padevējiem izplūst vienmērīga mēslošanas līdzekļa plūsma.
3. Iztukšojiet kalibrēšanas teknes.
4. Izmantojot kalibrēšanas testa kloķi, pagrieziet asi pretēji pulksteņrādītāju kustības virzienam par 1 pagriezienu sekundē.
 - Lai iegūtu 100 m² lielu platību, kloķis ir jāpagriež 34 reizes mašīnā FORTE 300 EVO un 25,5 reizes mašīnā {{Konemallit_400}}.
5. Izvelciet kalibrēšanas teknes un nosveriet daudzumu, kāds tajās tagad ir.
 - Izmantojiet kalibrēšanas pārbaudes maisus un svarus, kuri ir iekļauti mašīnas komplektā svēršanas vajadzībām.iegūtais kalibrēšanas pārbaudes daudzums atbilst 100 m² platībai, tātad daudzums uz hektāru būs simts reižu lielāks.



Attēls. 6.8.4 - 183. Svara rezultāta ievadišana

- Svara rezultāts tiek attēlots ekrānā. Pirmais skaitlis sāk mirgot.
6. Lai mainītu vērtību, nospiediet augšupvērstās/lejupvērstās bultiņas pogas.
 7. Apstipriniet vērtību, nospiežot pogu ar bultiņu pa labi.
 - Otrais skaitlis sāk mirgot.

8. Atkārtojiet 6. un 7. darbību pārējiem skaitļiem.
9. Apstipriniet labojumu, nospiežot pogu "OK" (Labi) (2).



Attēls. 6.8.4 - 184. Kalibrēšanas pārbaudes vērtības

- Ekrānā tiek attēlota iepriekšējā kalibrēšanas vērtība (1), jaunā kalibrēšanas vērtība (2), starpība starp iepriekšējo un jauno vērtību (procentuāli) (3) un maksimālais padeves daudzums (4).
10. Nospiediet taustiņu "OK" (Labi) (5).
 11. Ievietojiet kalibrēšanas pārbaudes teknes mašīnā. Pārliecinieties, ka teknes ir ievietotas pareizā secībā un ka tās ir pareizi savstarpēji savienotas.

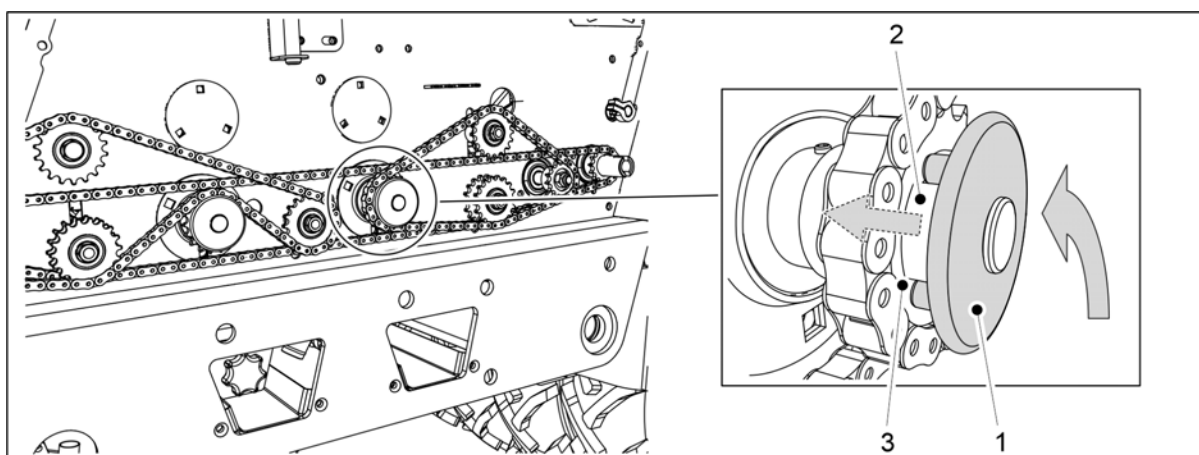

Attēls. 6.8.4 - 185. Sēklu padevēja atiestatīšana darba pozīcijā

12. Pagrieziet sēklu padevēja fiksācijas disku (1), lai diska fiksācijas tapas iegultu ievada bukses (2) gropēs (3).
- Vārpstas atspere ievilks fiksācijas disku atpakaļ vietā.

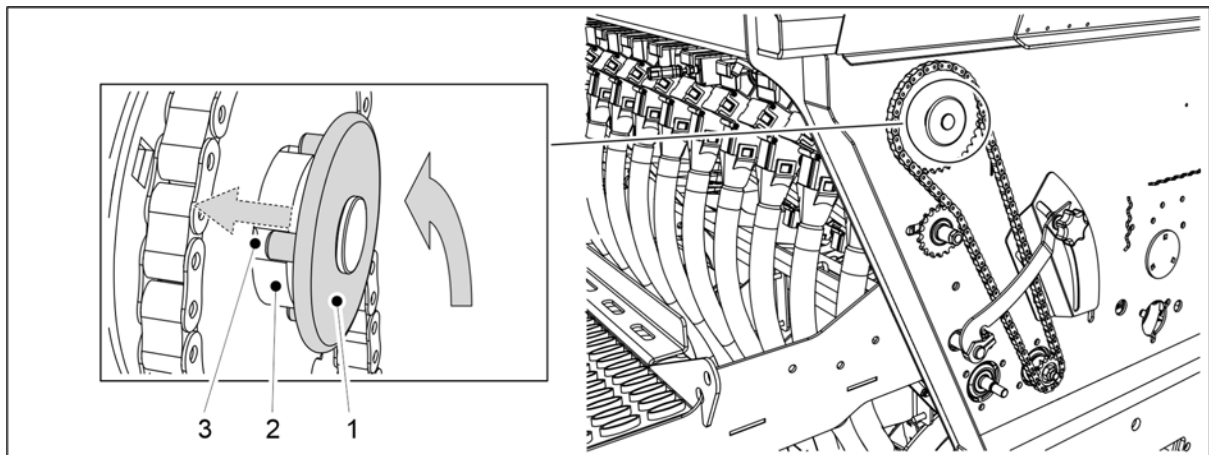

Attēls. 6.8.4 - 186. Mazo sēklu padevēja atiestatīšana darba pozīcijā

13. Ja mašina ir aprīkota ar mazo sēklu piltuvi: Pagrieziet mazo sēklu padevēja fiksācijas disku (1), lai diska fiksācijas tapas iegultu ievada bukses (2) gropēs (3).

- Vārpstas atspere ievilks fiksācijas disku atpakaļ vietā.

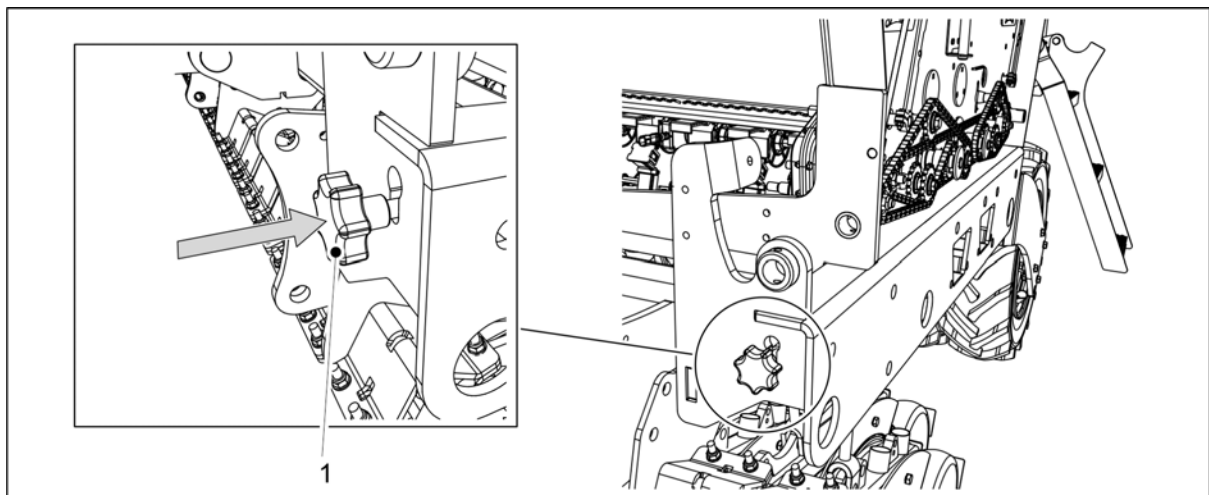

Attēls. 6.8.4 - 187. Kalibrēšanas pārbaudes regulēšanas stieņa ievietošana

14. Ievietojiet kalibrēšanas pārbaudes regulēšanas stieni (1) mašīnas rāmī.

- Kad regulēšanas stienis ir ievietots, padevēju atvāžamie vāki pārvietojas sēšanas pozīcijā.

15. Nolaidiet transmisijas pārsegu abās mašīnas pusēs.

6.9 Arkla naža sēšanas dziļuma noregulēšana

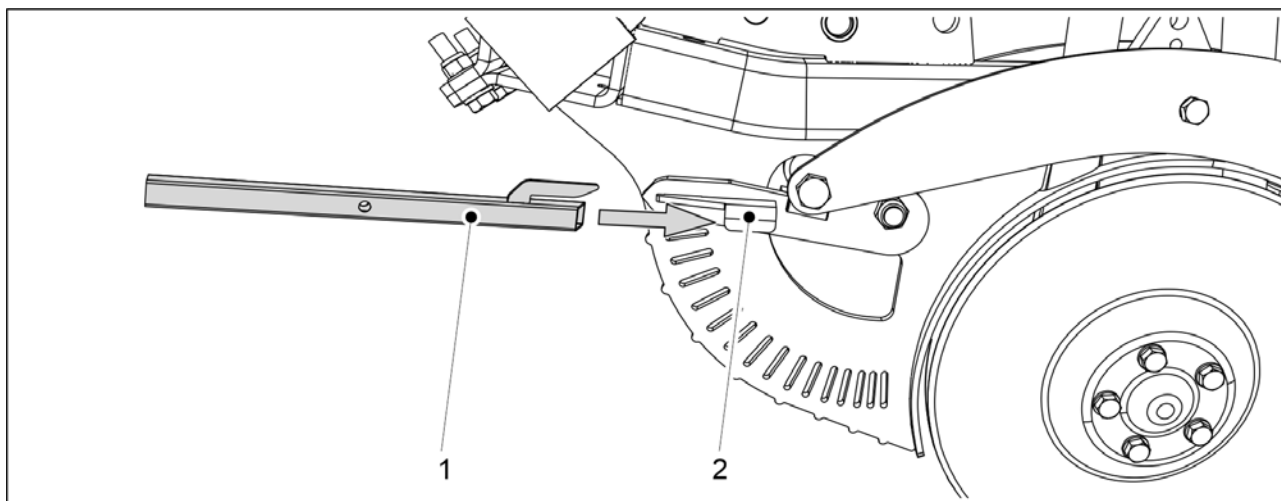

Attēls. 6.9 - 188. Arkla naža noregulēšanas instruments

1. Uzbīdiet arkla naža noregulēšanas instrumentu (1) uz regulējamā arkla naža sviras (2).
 - Noregulēšanas instruments ir iekļauts mašīnas komplektācijā.

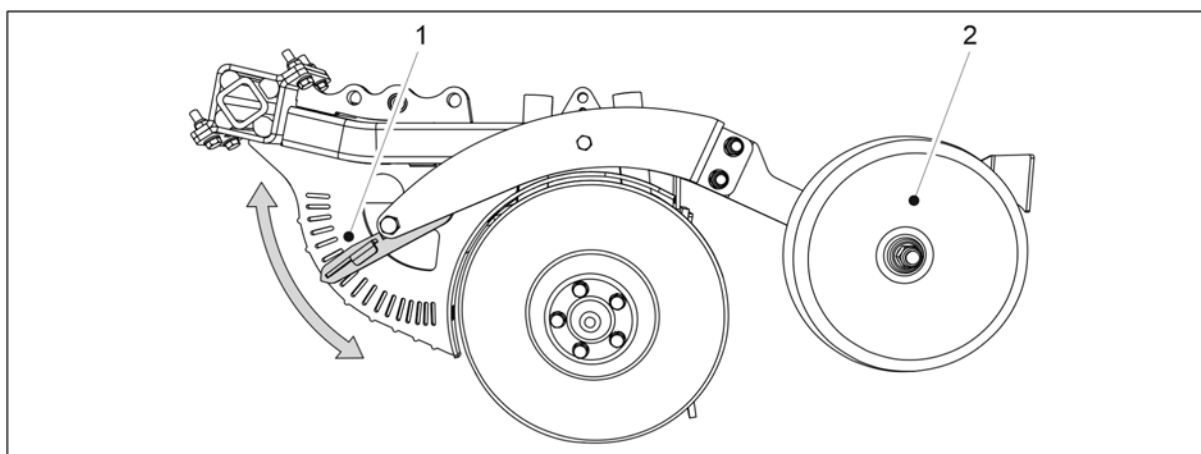

Attēls. 6.9 - 189. Arkla naža sēšanas dziļuma noregulēšana

2. Noregulējiet pārklāšanas riteņa (2) augstumu attiecībā pret arkla nazi, pārvietojot sviru (1) vēlamajā ierobā regulēšanas plāksnē.
 - Kad svira ir nolaista, sēšanas dziļums ir maksimāls (t. i., 8 cm).
Kad svira ir augšā, sēšanas dziļums ir 0 cm.
Augstumu ir iespējams noregulēt ar 0,5 cm soli.
3. Atkārtojiet 1. un 2. darbību visiem arkla nažiem.

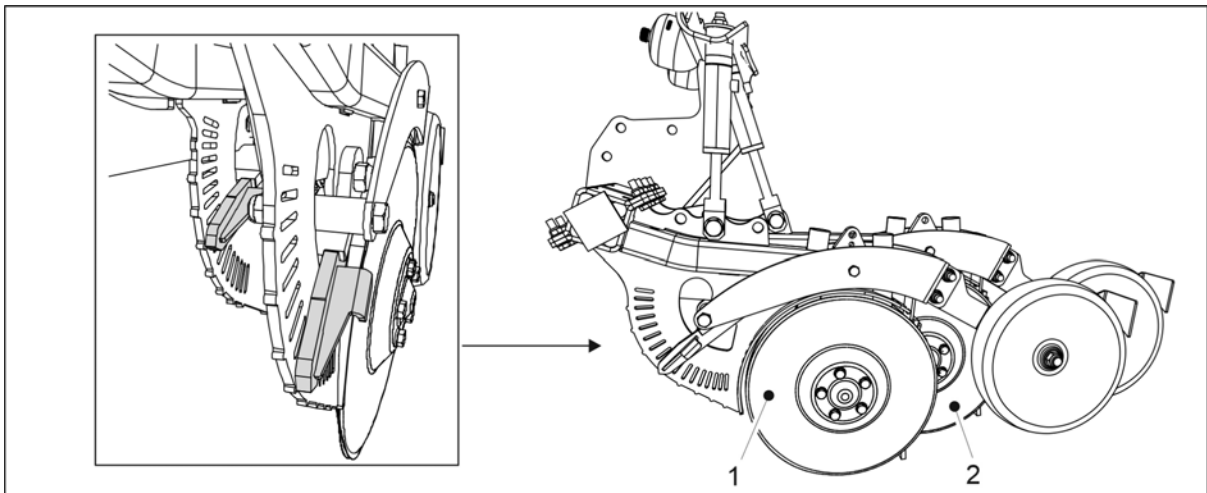

Attēls. 6.9 - 190. Vistālāk priekšā un vistālāk aizmugurē esošais arkla nazis

- Tādā pašā veidā jānoregulē vistālāk priekšā (1) un vistālāk aizmugurē (2) esošais arkla nazis. Pārliecinieties, ka abās regulēšanas plāksnēs sviras ir iestatītas tādā pašā ierobā.

6.10 Arkla nažu spiediena noregulēšana

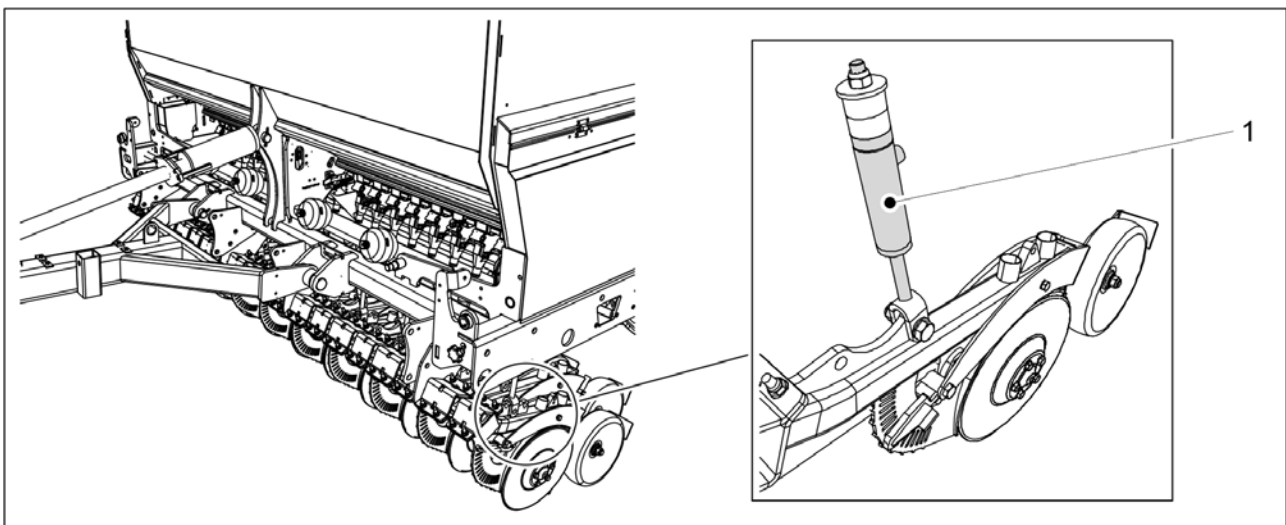

Attēls. 6.10 - 191. Arkla nažu spiediena noregulēšana

1. Noregulējiet arkla nažu spiedienu, mainot spiedienu arkla nažu spiediena cilindros (1).

- FORTE 300 EVO mašīnai ir 20 spiediena cilindri, bet FORTE 400 EVO mašīnai ir 26 spiediena cilindri.

Cilindrs spiež uz leju arkla diska naža rāmi. Sistēma ir aprīkota ar hidroakumulatoriem, kas ļauj arkla nažiem sekot augsnes kontūrām, mainot cilindra gājienu garumu.

Arkla nažu spiedienu var noregulēt diapazonā no 50 līdz 250 kg. Izmantojiet mazāku spiedienu vieglās augsnēs un lielāku spiedienu cietās augsnēs. Vispirms labāk iestatīt pārāk augstu spiedienu un pēc tam nepieciešamības gadījumā to samazināt, nevis sākotnēji iestatīt pārāk zemu spiedienu. Arkla nažu spiedienu darba gaitā var noregulēt. Piemēram, to var samazināt lauka galā, kur ir dziļa augsne, un palielināt lauka galā, kur ir mālaina augsne, lai nodrošinātu vēlamo sēšanas dziļumu.

Arkla nažu spiediena statuss ir redzams arkla nažu spiediena mērierīcē (skatiet sadaļu [4.1.1.7 Arkla nažu spiediena mērierīce](#)).

6.11 Aizmugurējo ecēšu noregulēšana

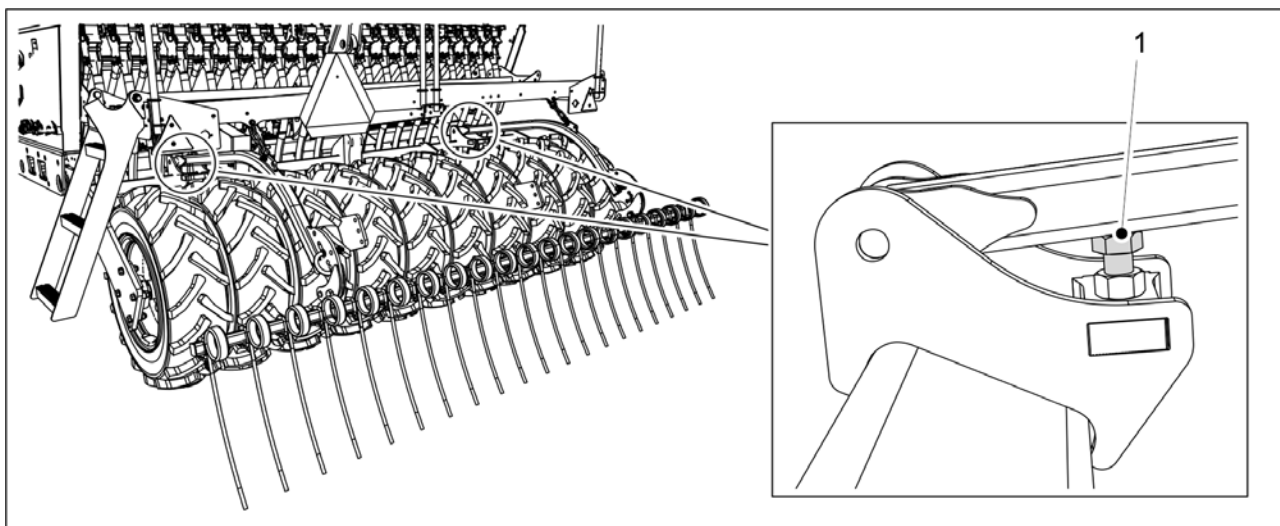

Attēls. 6.11 - 192. Aizmugurējo ecēšu augstuma noregulēšana

1. Noregulējiet aizmugurējo ecēšu augstumu ar bultskrūvi (1).
 - Jo garāka ir izvirzītā bultskrūves daļa, jo augstāka ir aizmugurējo ecēšu pozīcija.

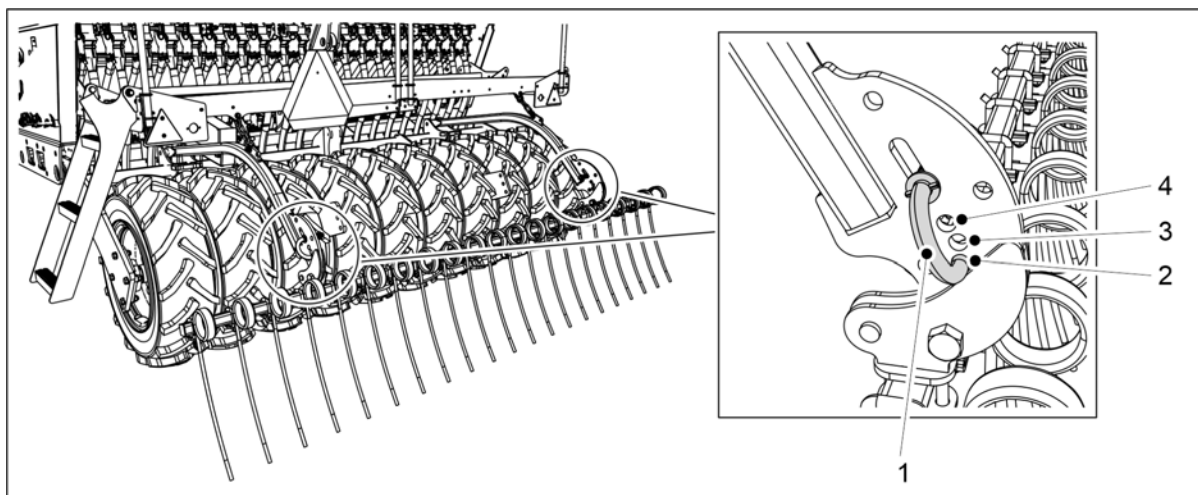

Attēls. 6.11 - 193. Aizmugurējo ecēšu leņķa noregulēšana

2. Lai noregulētu aizmugurējo ecēšu leņķi, ievietojiet regulēšanas tapu (1) vajadzīgajā fiksācijas atverē (2–4).
 - Ja tapa atrodas apakšējā atverē (2), aizmugurējās ecēšas ir vertikālā stāvoklī. Šī pozīcija ļauj aizmugurējām ecēšām pārvietot visvairāk augsnes. Ja tapa atrodas augšējā atverē (4), aizmugurējās ecēšas ir novietotas visplatākajā leņķī. Šī pozīcija tiek izmantota, ja uz zemes ir daudz augsnes masas. Šī pozīcija ļauj aizmugurējām ecēšām vislabāk iekļūt zemē.

6.12 Priekšējās izlīdzināšanas plāksnes noregulēšana

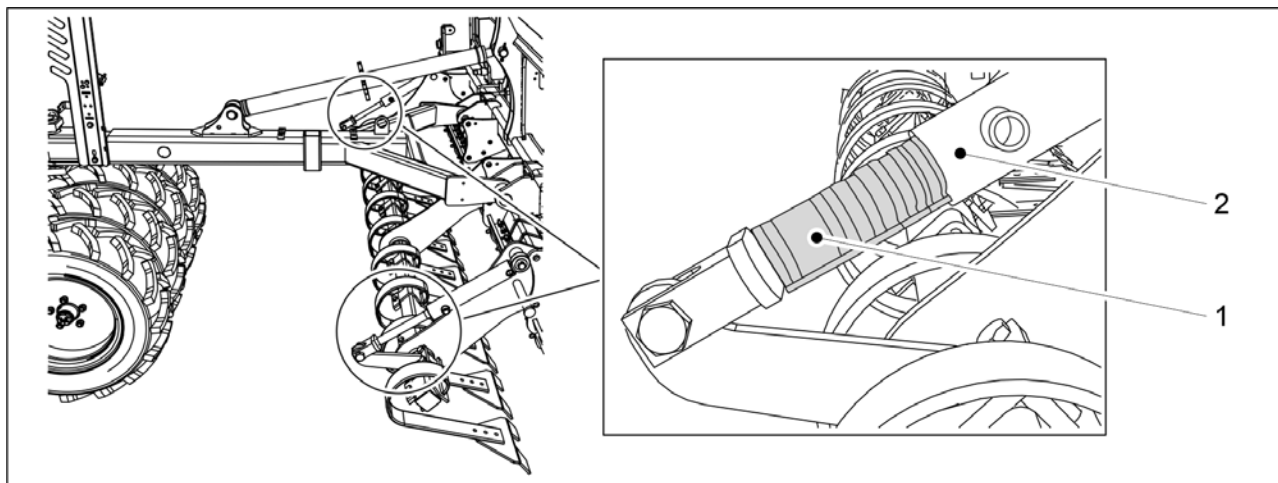

Attēls. 6.12 - 194. Priekšējās izlīdzināšanas plāksnes noregulēšana

1. Noregulējiet priekšējās izlīdzinošās plāksnes augstumu, novietojot skavas (1) uz priekšējās izlīdzināšanas plāksnes divu hidraulisko cilindru vārpstām.

Tabula. 6.12 - 22. Priekšējās izlīdzināšanas plāksnes skavu biezums un daudzums

Skavas krāsa	Skavas biezums	Daudzums
Dzeltens	31,8 mm	1 gab.
Sarkans	25,4 mm	2 gab.

Melns	22,2 mm	2 gab.
Zils	19,2 mm	2 gab.

- Jo vairāk pie cilindra vārpstas piestiprinātu skavu un jo biežākas tās ir, jo augstākā pozīcijā atrodas priekšējā izlīdzināšanas plāksne.

6.13 Priekšējo ecēšu regulēšana

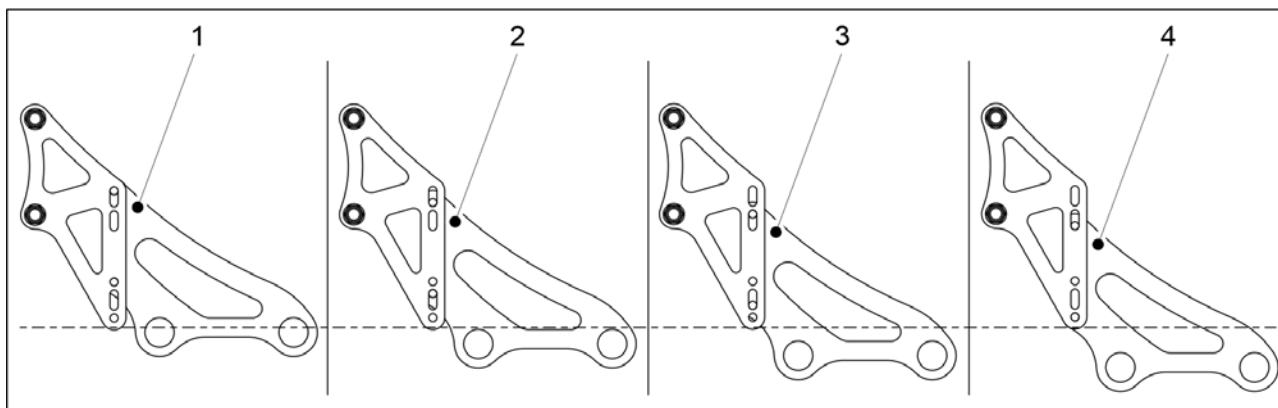

Attēls. 6.13 - 195. Priekšējo ecēšu augstums — opcijas

- Priekšējo ecēšu augstākā pozīcija (1) ir rūpnīcas iestatījums. Priekšējo ecēšu tapām nodilstot, ecēšas iespējams iestatīt zemākās pozīcijās (2–4).

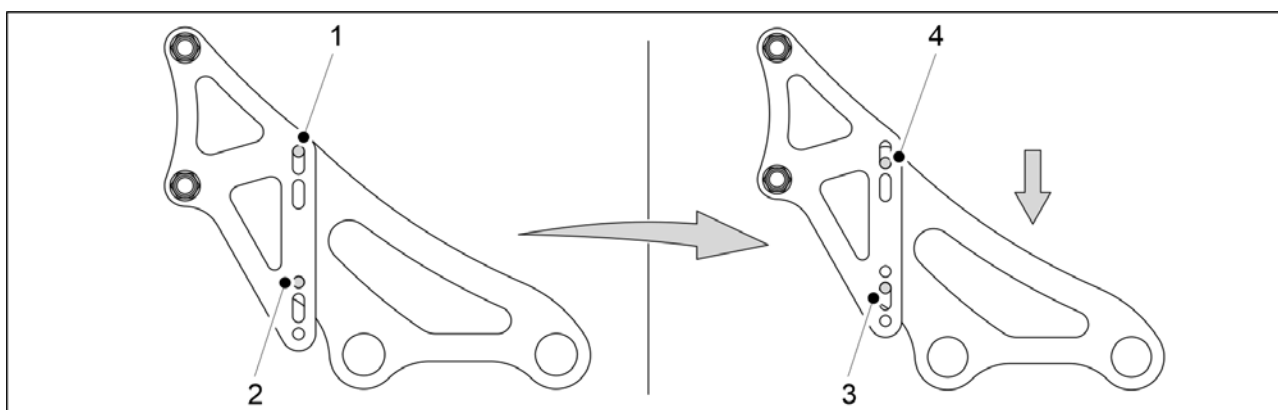

Attēls. 6.13 - 196. Priekšējo ecēšu augstuma regulēšana

1. No visiem četriem stiprinājumiem noņemiet apakšējo stiprinājuma bultskrūvi (2).
2. Atskrūvējiet vaļīgāk visu četru stiprinājumu augšējo stiprinājuma bultskrūvi (1).
 - Atkarībā no priekšējo ecēšu augstuma regulēšanas sākumpunkta, veiciet 1. un 2. darbību pretējā secībā, ja nepieciešams.
3. Nolaidiet priekšējās ecēšas uz vaļīgajām stiprinājuma bultskrūvēm, līdz nevienā montāžas balsteņa spraugā (3, 4) vairs nepaliek vietas regulēšanai.
4. Nomainiet stiprinājuma bultskrūves (1 vai 2), kuras tika izņemtas no visiem četriem stiprinājumiem, veicot 1. un 2. darbību.
5. Pievelciet visas bultskrūves.

6.14 Priekšējā disku kultivatora regulēšana

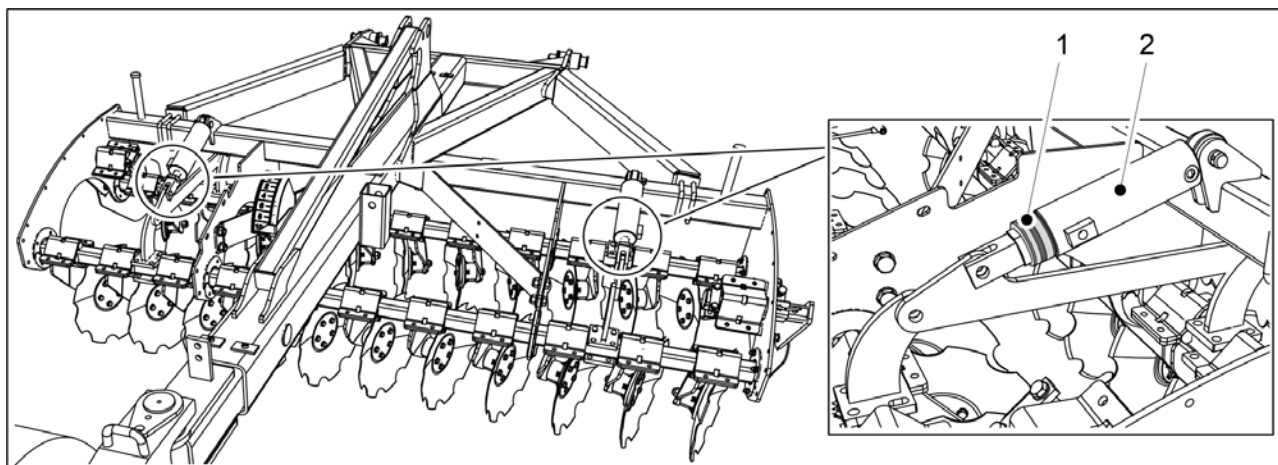

Attēls. 6.14 - 197. Priekšējā disku kultivatora augsnes apstrādes dziļuma regulēšana

1. Noregulējiet priekšējā disku kultivatora augstumu, novietojot skavas (1) uz priekšējās izlīdzināšanas plāksnes divu hidroilisko cilindru stieniem.

Tabula. 6.14 - 23. Priekšējā disku kultivatora skavu biezums un daudzums

Skavas krāsa	Skavas biezums	Daudzums
Dzeltens	31,8 mm	1 gab.
Sarkans	25,4 mm	2 gab.
Melns	22,2 mm	2 gab.
Zils	19,2 mm	2 gab.

- Jo lielāks pie cilindra stienī pievienoto skavu skaits un jo tās biežākas, jo seklāka būs priekšējā disku kultivatora augsnes apstrāde.

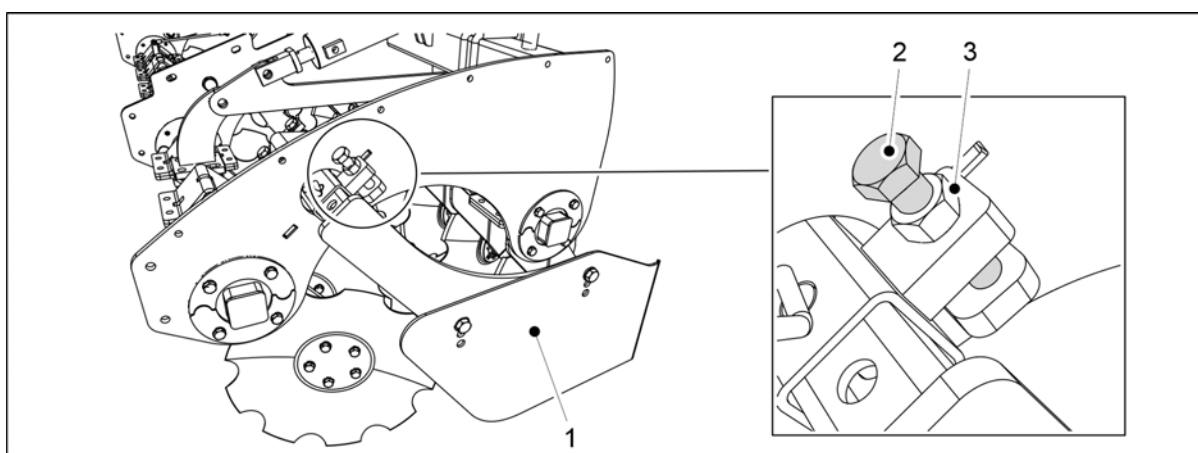

Attēls. 6.14 - 198. Sānu ierobežotāju zemākās pozīcijas regulēšana

2. Atskrūvējiet vaļīgāk sānu ierobežotāja (1) regulēšanas kontruzgriezni (3).
3. Pagrieziet regulēšanas bultskrūvi (2).
 - Sānu ierobežotājs pārvietojas uz vēlamo zemāko pozīciju.

4. Pievelciet kontruzgriezni (3).
5. Atkārtojiet 2.–4. darbību priekšējā disku kultivatora otrā pusē.

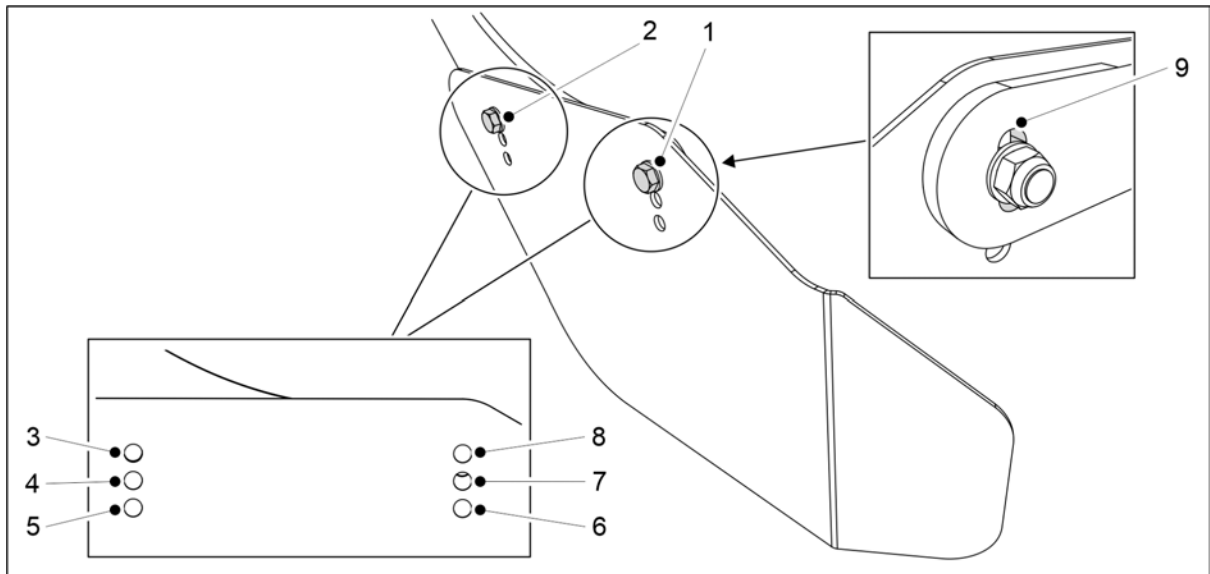

Attēls. 6.14 - 199. Sānu ierobežotāju augstuma un leņķa regulēšana

6. Noregulējiet sānu ierobežotāju augstumu un leņķi, ievietojot stiprinājuma bultskrūves (1, 2) paredzētajam nolūkam piemērotākajās montāžas atverēs (3–8).
 - Ja nepieciešams, brīvo vietu izmantojiet, lai noregulētu skrūvi (1) montāžas balsteņa atverē (9).
7. Atkārtojiet 6. darbību priekšējā disku kultivatora otrā pusē.

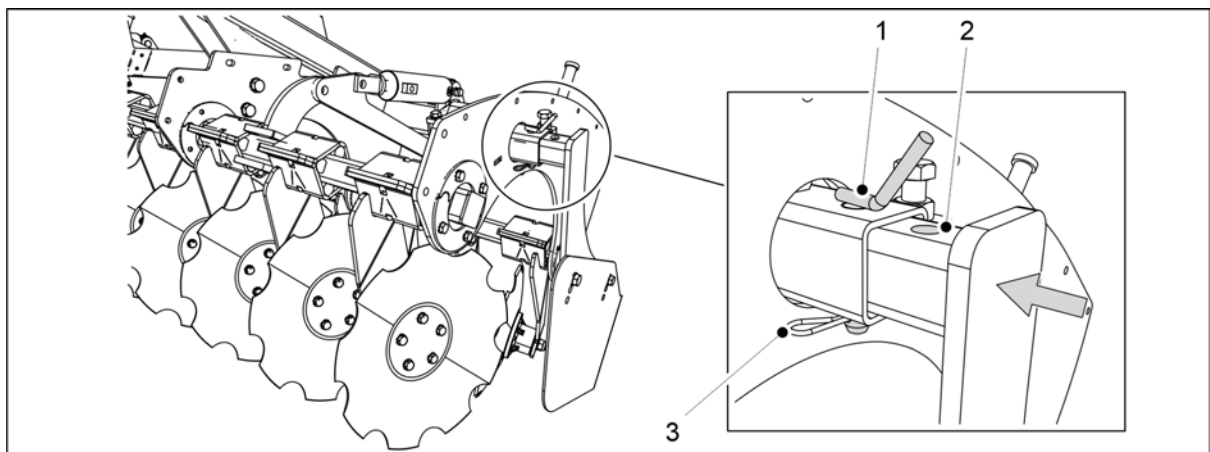

Attēls. 6.14 - 200. Priekšējā disku kultivatora sānu ierobežotāju regulēšana transportēšanai

8. Izņemiet šķelttapu (3).
9. Izņemiet sprosttapu (1).
10. Velciet sānu ierobežotāju uz iekšpusi, līdz montāžas atvere (2) atrodas pretī balsta cauruļvadam (1).
11. Nomainiet atdures tapu un šķelttapu.
12. Atkārtojiet 8.–12. darbību priekšējā disku kultivatora otrā pusē.

6.15 Riteņu pēdu irdinātāju izmantošana

6.15.1 Riteņu pēdu irdinātāja augstuma regulēšana



UZMANĪBU

Kad regulējat riteņu pēdu irdinātāju, pārlicinieties, ka tā montāžas stienis jūgstieņa pozīcijas regulēšanas laikā neaizķeras aiz priekšējas apkopes platformas.

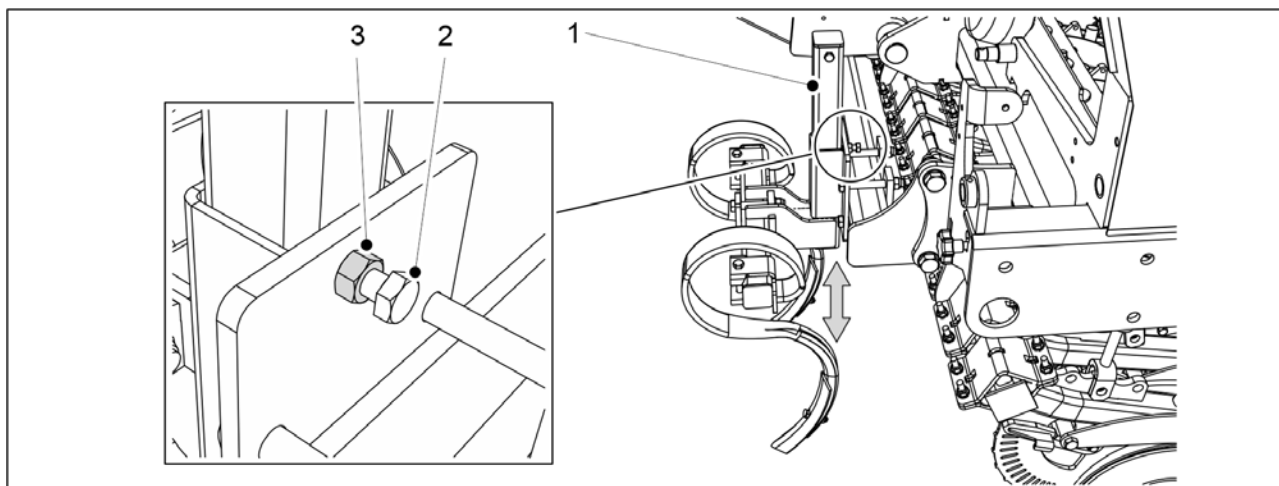

Attēls. 6.15.1 - 201. Riteņu pēdu irdinātāja augstuma regulēšana

1. Mašīnas kreisajā pusē atskrūvējiet riteņu pēdu irdinātāja montāžas stienā (1) kontruzgriezni (2).
 - FORTE 300 EVO mašīnai ir 1 montāžas stienī komplekts.
FORTE 400 EVO mašīnai ir 2 montāžas stienī komplekts.
2. Nedaudz atskrūvējiet skrūvi (3), lai montāžas stieni varētu pakustināt.
3. Noregulējiet riteņu pēdu irdinātāju vajadzīgajā augstumā.
4. Pievelciet bulskrūves.
5. Pievelciet visus uzgriežņus.
6. Atkārtojiet 1.–5. darbību riteņu pēdu irdinātāja labajā pusē.

6.15.2 S veida uzgaļu maiņa

- S veida uzgaļu maiņas laikā rodas sagriešanās vai caurduršanas risks. Esiet īpaši piesardzīgs.

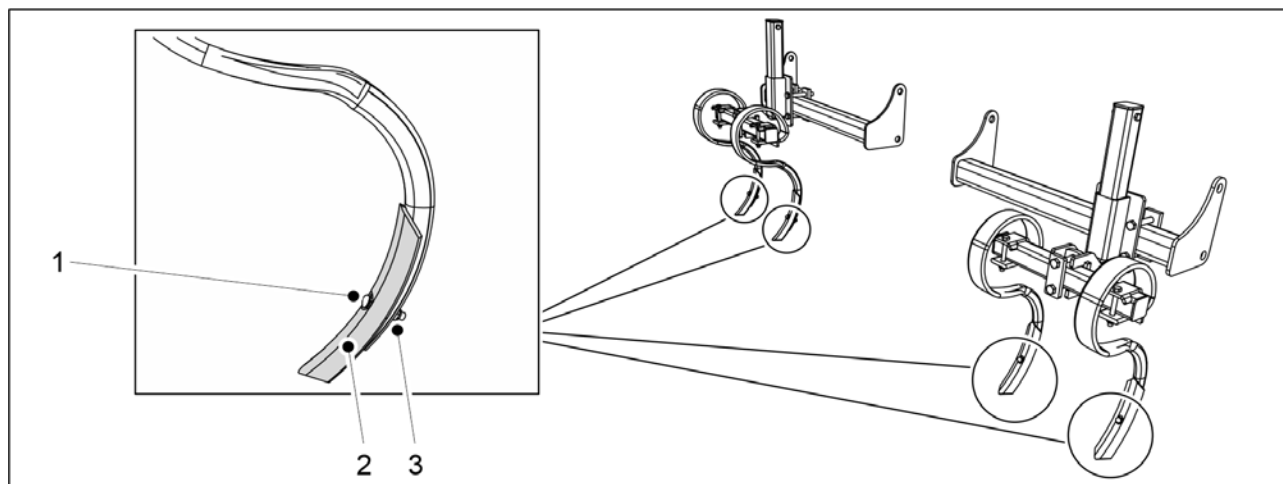

Attēls. 6.15.2 - 202. S veida uzgaļu maiņa

1. Atskrūvējiet uzgriezni (3).
 - Lietošanas gaitā uzgaļa smaile var kļūt ļoti asa. Kamēr skrūvējat uzgriezni, nekad neturiet uzgali ar rokām.
2. Izņemiet bultskrūvi (1).
3. Noņemiet uzgali (2).
 - Nodilušu uzgali var apgriezt otrādi un piestiprināt atpakaļ. Ja liekat to atpakaļ, jāizmanto jauna bultskrūve un uzgrieznis.
4. Piestipriniet jauno uzgali.
 - Ja liekat to atpakaļ, jāizmanto jauna bultskrūve un uzgrieznis.

6.16 Izkliedētājasu izmantošana

Izkliedētājass ir aprīkojums, kas tiek uzstādīts rindsējmašīnas piltuvē, lai pie padevēju ievadiem neveidotos mēslojuma un sēklu aizsprostojumi.

6.16.1 Mēslojuma izkliedētājass izmantošana

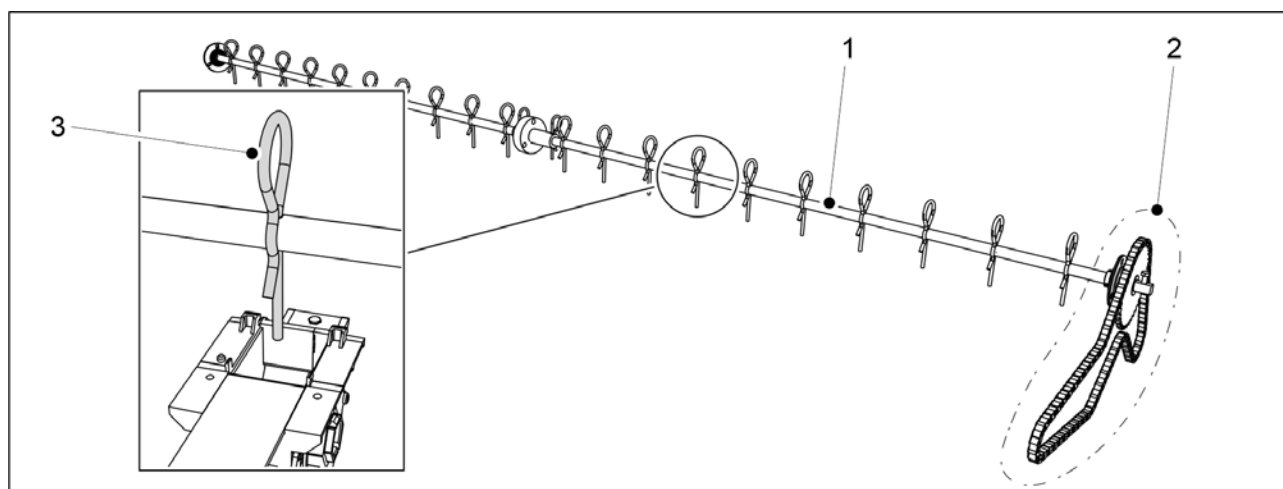

Attēls. 6.16.1 - 203. Mēslojuma izkliedētājass

Mēslojuma izklienētājass (1) ir savienota ar mašīnas transmisiju ar atsevišķu ķēdi (2). Tāpēc izklienētājass vienmēr griežas, kad mašīna darbojas.

Pie katra mēslojuma padevēja pie izklienētājass ir piestiprināta izklienētājtapu (3).

- Vajadzības gadījumā izklienētājtapas var noņemt no ass.

6.16.2 Sēklu izklienētājass izmantošana

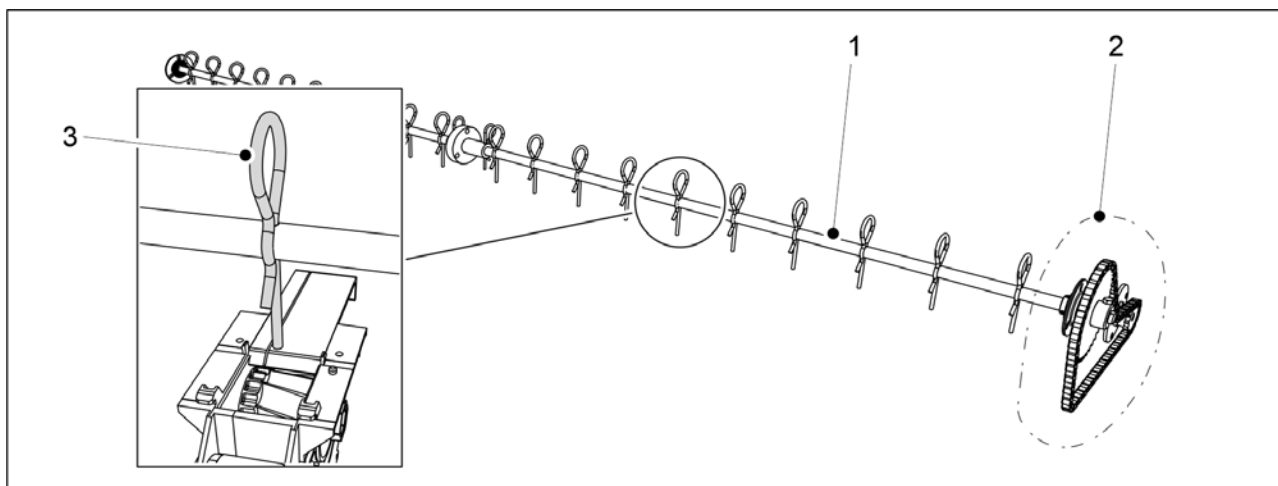

Attēls. 6.16.2 - 204. Sēklu izklienētājass

Sēklu izklienētājass (1) ir savienota ar mašīnas transmisiju ar atsevišķu ķēdi (2). Tāpēc izklienētājass vienmēr griežas, kad mašīna darbojas.

Katram sēklu padevējam pie izklienētājass ir piestiprināta izklienētājtapu (3).

- Vajadzības gadījumā izklienētājtapas var noņemt no ass.

6.16.3 Mazo sēklu svārstveida izklienētāja izmantošana



UZMANĪBU

Svārstveida izklienētāja tapas gals nedaudz iesniedzas iekšā mazo sēklu padevējā. Ja vēlaties izmantot mazo sēklu padevēju ar aizvērtu slēgplāksni, pirms izmantošanas noņemiet pie slēgplāksnes esošo svārstveida izklienētāja tapu, lai izvairītos no strukturāliem bojājumiem.

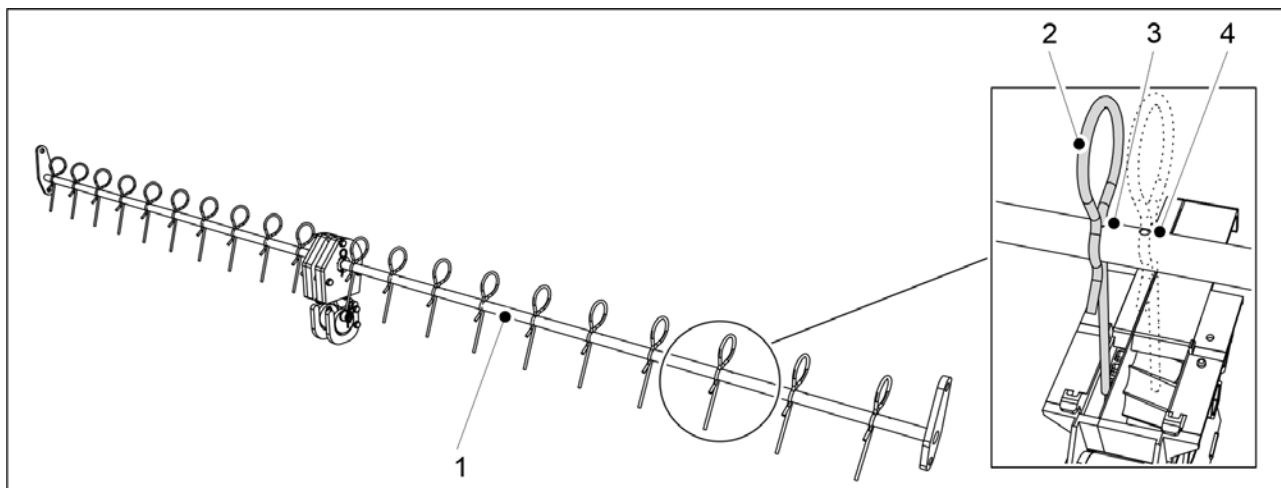

Attēls. 6.16.3 - 205. Mazo sēklu svārstveida izkliedētājs

Svārstveida izkliedētājs (1) ir uzstādīts mašīnas mazo sēklu piltuvē. Svārstveida izkliedētāja darbības pamatā ir kustība uz priekšu un atpakaļ.

Katram mazo sēklu padevējam pie izkliedētājass ir piestiprināta izkliedētājapa (2).

- Svārstveida izkliedētājasij ir divas uzstādīšanas atveres katrā izkliedētājapas pozīcijā: uzstādīšanas atvere (3) pie šaurās slēgplāksnes un uzstādīšanas atvere (4) pie platās slēgplāksnes. Vajadzības gadījumā izkliedētājapas var arī noņemt no ass.

6.17 Sēšanas dziļuma kontrolēšana

1. Brauciet ar parasto sēšanas ātrumu (8–12 km/h) aptuveni 10 metrus un apturiet mašīnu.
2. Apturiet traktoru, izslēdziet strāvas padevi un aktivizējiet stāvbremzi.
3. Dodieties uz tikko apsēto platību un noslaukiet lieko augsni no lauka virsmas.
4. Pārbaudiet apsētās vagas dziļumu un to, vai vagā ir sēklas un mēslojums.
 - Nepieciešamības gadījumā noregulējiet sēšanas dziļumu saskaņā ar sadaļu [6.9 Arkla naža sēšanas dziļuma noregulēšana](#).

6.18 Vidējo marķieru pozīcijas nostiprināšana

1. Braucot pa otro sēšanas joslu, apstājieties.
2. Apturiet traktoru, izslēdziet strāvas padevi un aktivizējiet stāvbremzi.
3. Pārbaudiet attālumu starp sēšanas joslām, kas atrodas vistālāk uz ārpusi.
 - Attālumam starp sēšanas joslu rindām, kas atrodas vistālāk uz ārpusi, jābūt 150 mm, izmantojot mašīnu FORTE 300 EVO, un 154 mm, izmantojot mašīnu FORTE 400 EVO.
4. Ja attālums nav pareizs, noregulējiet vidējos marķierus saskaņā ar sadaļu [5.3.8 Vidējo marķieru noregulēšana](#).

6.19 Bremžu sistēmas darbība

6.19.1 Stāvbremzes izmantošana

Rindsējmašīnai, kas aprīkota ar bremžu sistēmu, stāvbremze (1) atrodas zem darba platformas mašīnas kreisajā pusē.

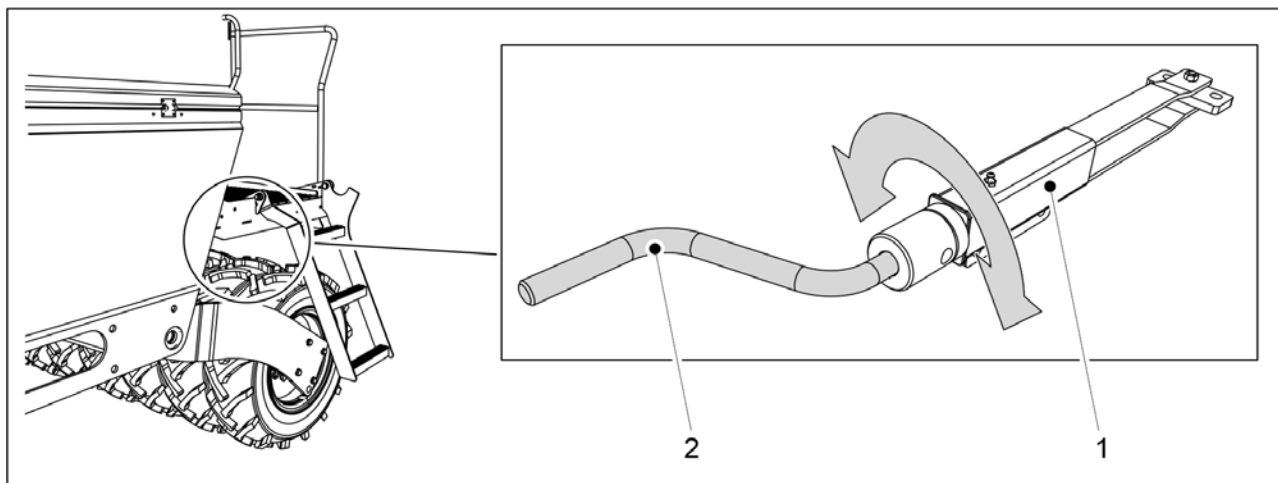

Attēls. 6.19.1 - 206. Stāvbremze

1. Piestipriniet kalibrēšanas pārbaudes kloķi (2) pie stāvbremzes.
 - Kalibrēšanas pārbaudes kloķis ir iekļauts mašīnas komplektācijā. Kloķis atrodas aiz transmisijas pārsega mašīnas kreisajā pusē.
2. Stāvbremzi aktivizē, pagriežot kloķi (2) pulksteņrādītāju kustības virzienā.
 - Griežiet kloķi līdz spēcīgai pretestībai. Tad bremžu sviras vairs nekustēsies.
3. Atbrīvojiet stāvbremzi, pagriežot kloķi (2) pretēji pulksteņrādītāju kustības virzienam.
 - Vienmēr griežiet kloķi līdz pašam galam. Šādā pozīcijā kloķis vairs nekustēsies.

6.19.2 Bremžu atbrīvošana

- Šie norādījumi attiecas tikai uz rindsējmašīnām, kuras aprīkotas ar pneimatisko bremžu sistēmu.

Pneimatiskās bremzes var atbrīvot ar bremžu atbrīvošanas vārstu, kad rindsējmašīnas un traktora pneimatisko bremžu sistēmas nav savienotas.

Bremžu atbrīvošanas vārsts (1) atrodas zem jūgstieņa.

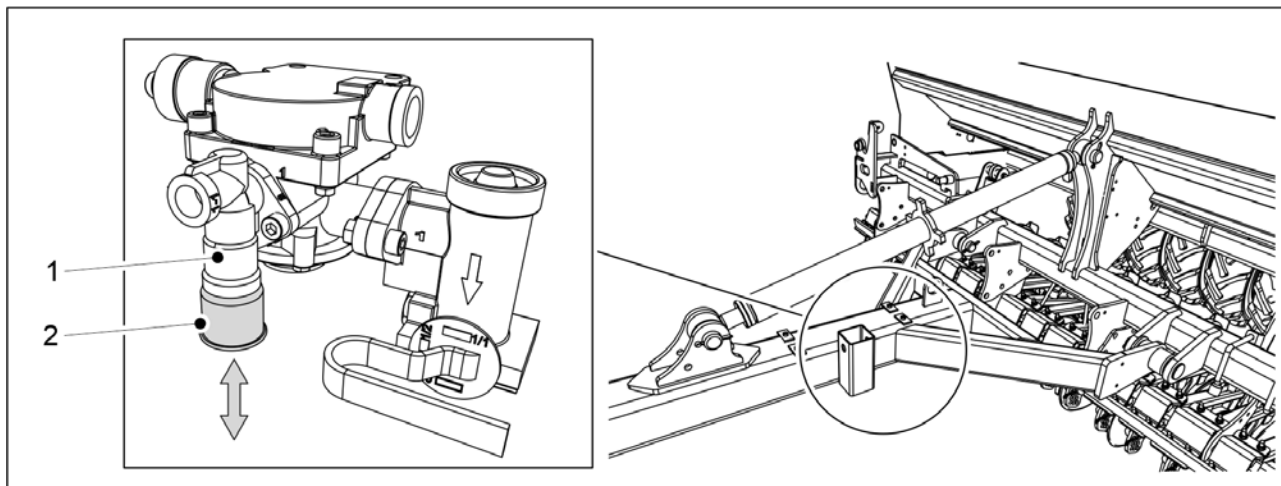

Attēls. 6.19.2 - 207. Bremžu atbrīvošanas vārsts

Atbrīvošanas vārsta pogas (2) funkcijas:

- bremzes tiek atbrīvotas, nospiežot pogu (uz augšu);
- pogas izvilkšana (uz leju) nodrošina, ka bremzes ir aktivizētas, ja pneimatiskajā tvertnē ir spiediens.

Neatkarīgi no pogas pozīcijas bremzes tiks atbrīvotas, ja rindsējmašīnas pneimatiskajā tvertnē samazināsies spiediens.

- Novietojot rindsējmašīnu stāvēšanai, pārliecinieties, ka tā neizkustēsies, aktivizējot stāvbremzi.

6.19.3 Bremzēšanas spēka regulēšana

- Šie norādījumi attiecas tikai uz rindsējmašīnām, kuras aprīkotas ar pneimatisko bremžu sistēmu.

Nepieciešamais bremzēšanas spēks var atšķirties atkarībā no piltuvju uzpildes līmeņa. Bremzēšanas spēku var regulēt, izmantojot bremzēšanas spēka vadības vārstu.

Bremzēšanas spēka vadības vārsts (1) atrodas uz jūgstieņa.

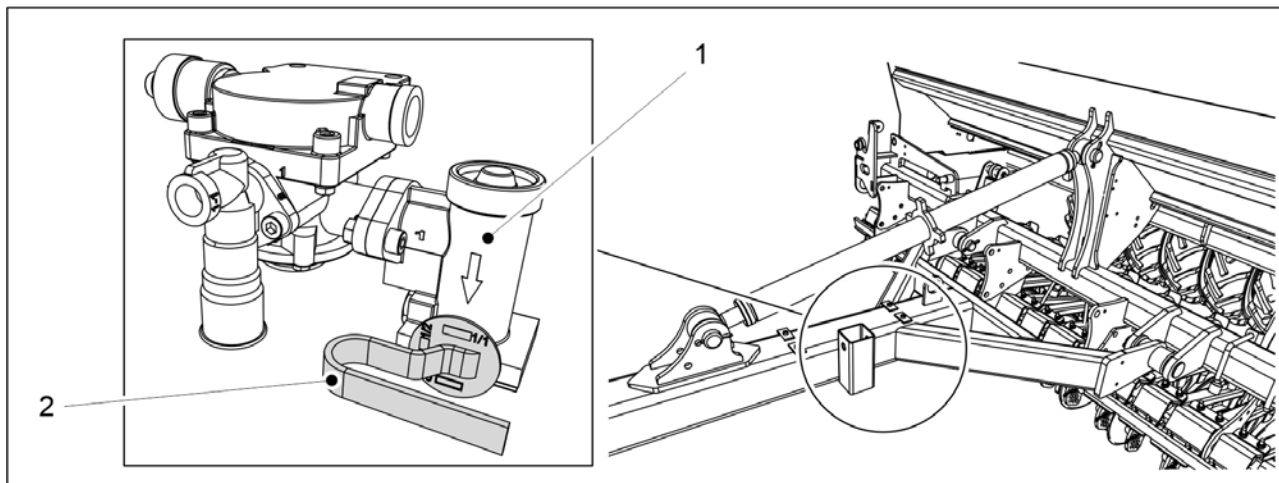

Attēls. 6.19.3 - 208. Bremzēšanas spēka vadības vārsts

1. Pagrieziet vadības vārsta sviru (2) atbilstošajā pozīcijā.

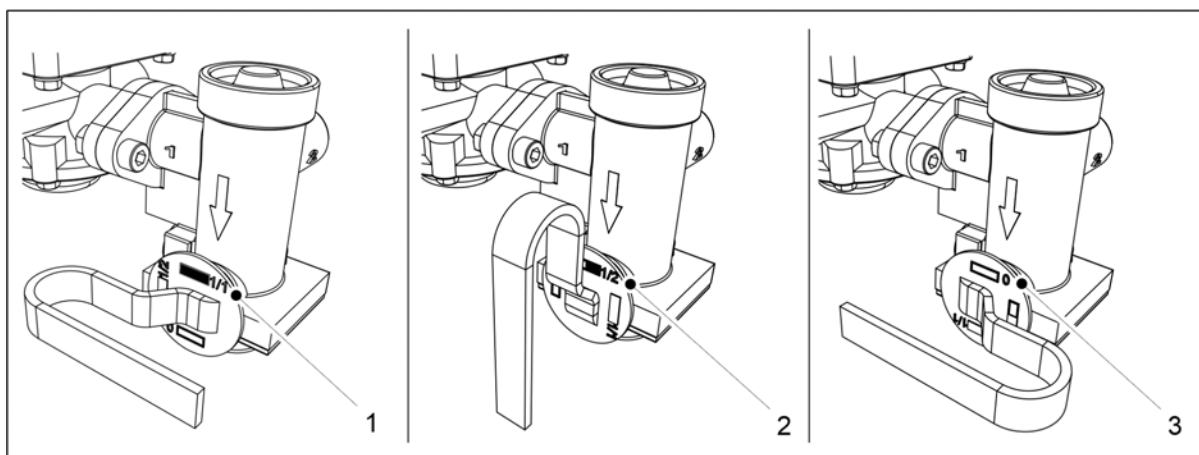

Attēls. 6.19.3 - 209. Bremzēšanas spēka vadības vārsta pozīcijas

- Ja piltuves ir pilnas, pagrieziet sviru pozīcijā (1).
Ja piltuves ir pa pusei pilnas, pagrieziet sviru pozīcijā (2).
Ja piltuves ir tukšas, pagrieziet sviru pozīcijā (3).

6.20 Piltuvju iztukšošana

6.20.1 Piltuvju iztukšošana kalibrēšanas pārbaudes tekņē

- Ja piltuve ir gandrīz tukša, sēklas vai mēslojums caur padevējiem tiek novirzīts uz kalibrēšanas pārbaudes tekni, un tekne tiek iztukšota. Norādījumi par kalibrēšanas pārbaudes veikšanu ir sniegti sadaļā 6.8 Izstrādājuma kalibrēšana.

6.20.2 Piltuvju iztukšošana caur arkla nažiem

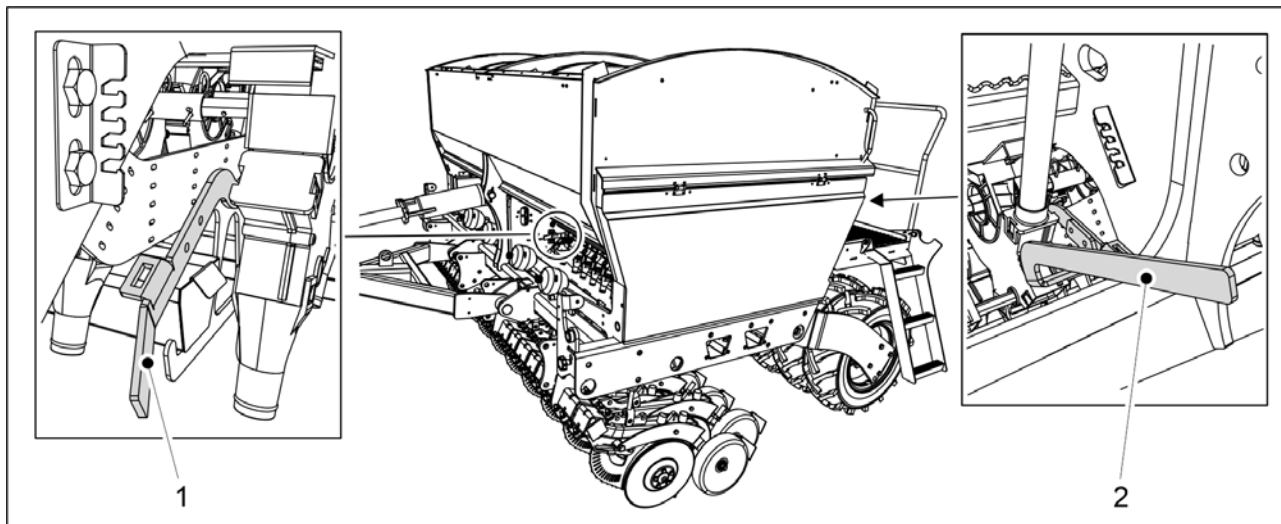

Attēls. 6.20.2 - 210. Piltuvju apakšējo atvāžamo vāku atvēršana

1. Atveriet iztukšojamās piltuves apakšējo atvāžamo vāku, izmantojot vadības sviru (vadības svira (1) paredzēta mēslojuma piltuvei, savukārt vadības svira (2) — sēklu piltuvei).
 - FORTE 300 EVO: no abām vadības svirām 1 gab. mašīnas vidusdaļā.
 - FORTE 400 EVO: no abām vadības svirām 2 gab. (1 svira katras piltuves vidusdaļā).

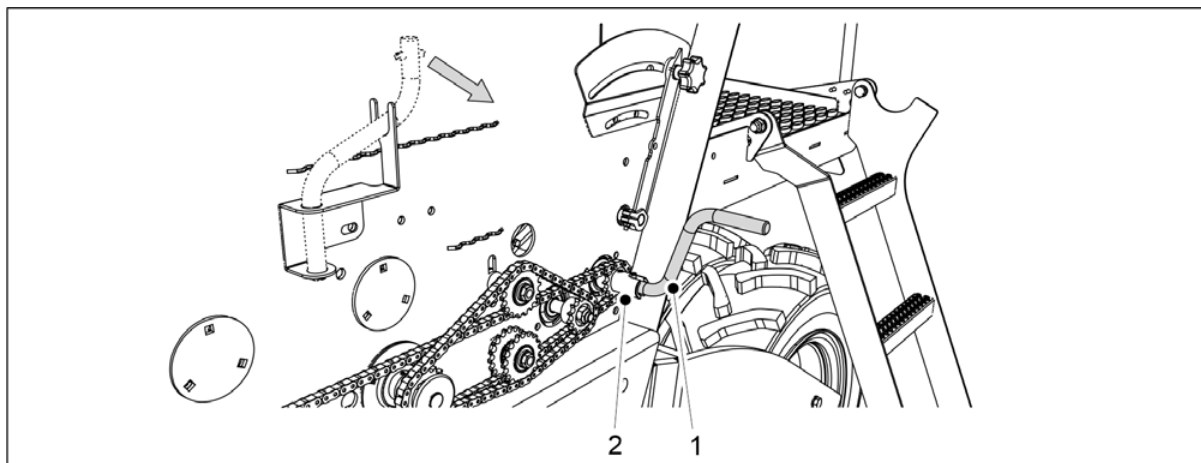

Attēls. 6.20.2 - 211. Kalibrēšanas pārbaudes kloķis

2. Piestipriniet kalibrēšanas pārbaudes kloķi (1) pie kalibrēšanas pārbaudes ass (2).
3. Izmantojiet kalibrēšanas pārbaudes kloķi, lai pagrieztu padevējus.
 - Iztukšošanas procesu var uzlabot, izmantojot saspīestu gaisu, lai izpūstu visas sēklas un mēslojumu no piltuvēm un padevējiem.

6.21 Mazo sēklu piltuves iztukšošana

6.21.1 Piltuves iztukšošana kalibrēšanas tekne

- Ja mazo sēklu piltuve ir gandrīz tukša, sēklas caur padevējiem tiek novirzītas uz kalibrēšanas pārbaudes tekni, un tekne tiek iztukšota. Mazo sēklu piltuves kalibrēšanas pārbaude ir aprakstīta sadaļā 6.8.3 Mazo sēklu kalibrēšanas pārbaude.

6.21.2 Mazo sēklu piltuves iztukšošana caur caurulēm

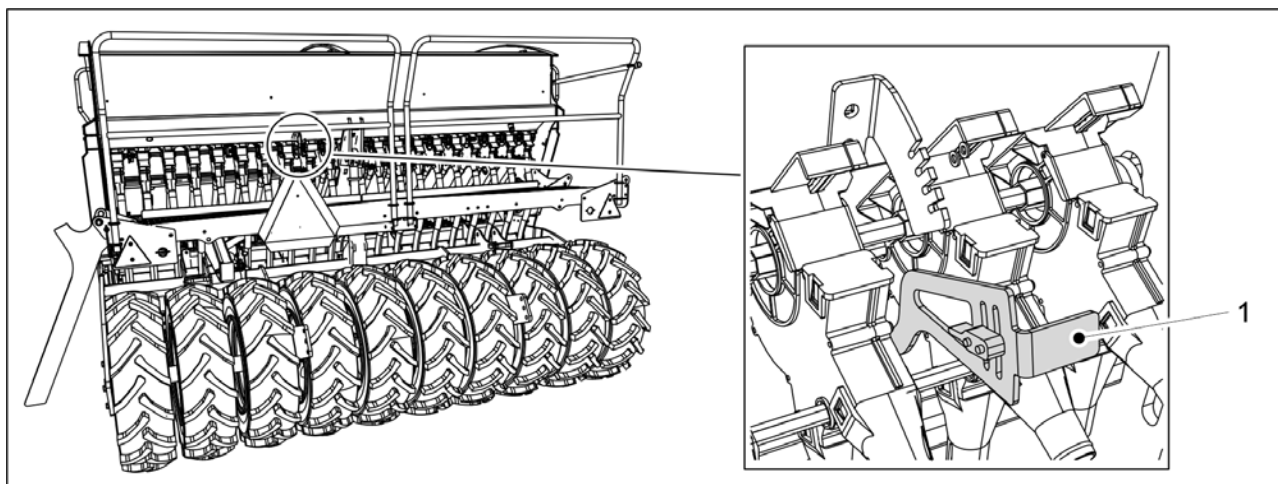

Attēls. 6.21.2 - 212. Mazo sēklu piltuves apakšējo atvāžamo vāku atvēršana

1. Atveriet mazo sēklu piltuves apakšējo atvāžamo vāku, pagriežot vadības sviru (1) uz leju.

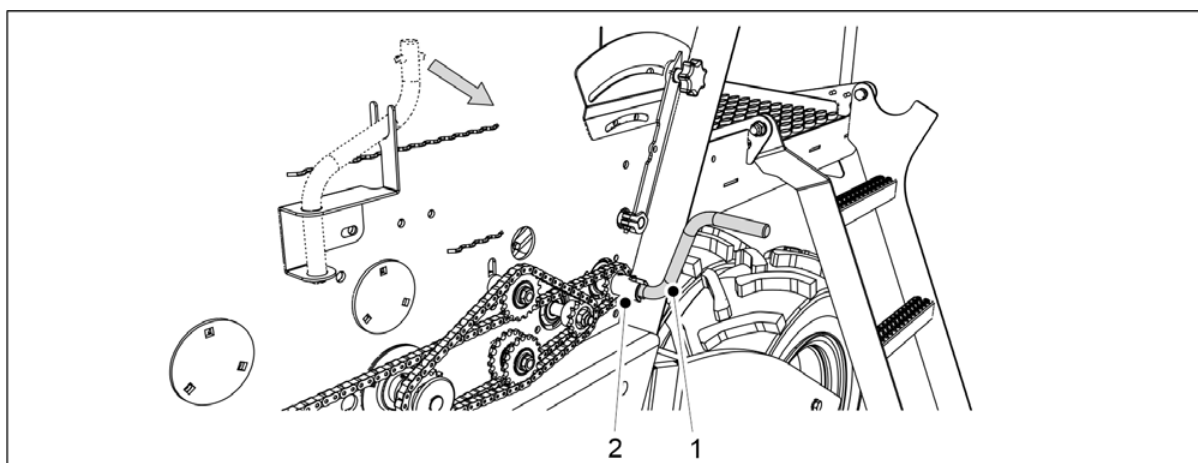

Attēls. 6.21.2 - 213. Kalibrēšanas pārbaudes kloķis

2. Izmantojiet kalibrēšanas pārbaudes kloķi (1), lai pagrieztu padevējus.
 - Iztukšošanas procesu var uzlabot, izmantojot saspiegtu gaisu, lai izpūstu visas sēklas un mēslojumu no piltuvēm un padevējiem.

6.22 Atvienošana no traktora



BĪSTAMI

Saspiešanas risks, pievienojot un atvienojot rindsējmašīnu. Drošais attālums — 5 m. Ievērojiet īpašu piesardzību, ja līdzās rindsējmašīnai un traktoram atrodas kāda persona, kas dod norādījumus par pievienošanu un atvienošanu.



BĪSTAMI

Pārliecinieties, ka traktors ir izslēgts un atslēga izņemta no aizdedzes.

1. Atveriet mašīnas pacelšanas kontūra lodvārstu saskaņā ar norādījumiem sadaļā 5.3.5 Mašīnas pacelšanas kontūra lodvārsta izmantošana.
2. Atvienojiet rindsējmašīnas elektriskos savienojumus.
3. Atvienojiet rindsējmašīnas hidrauliskās šļūtenes no traktora.



BĪSTAMI

Pirms hidrauliskās sistēmas atvienošanas izlaidiet no tās spiedienu. Ievērojiet traktora ražotāja norādījumus.



BĪSTAMI

Atvienojot hidraulisko sistēmu, valkājiet aizsargcimdus.

4. Atvienojiet rindsējmašīnas jūgstieni no traktora sakabes āķa vai atvienojiet ar riteņiem aprīkoto bļietētāju no traktora savienojuma svirām.

6.23 Mašīnas glabāšana

1. Tīriet mašīnu saskaņā ar sadaļu 7.3 Tīrīšana.
 - Pēc mazgāšanas nolupušo krāsu var atjaunot.
2. Ieeļļojiet visas eļļošanas vietas saskaņā ar sadaļu 7.2 Eļļošana.
3. Aizsargājiet krāsotās virsmas, cinkotās daļas un cilindra stienus, viegli tos ieeļļojot ar šim nolūkam paredzētu aizsargeļļu.
4. Mašīnas sezonālai glabāšanai izmantojiet sausu, no saules stariem aizsargātu vietu.

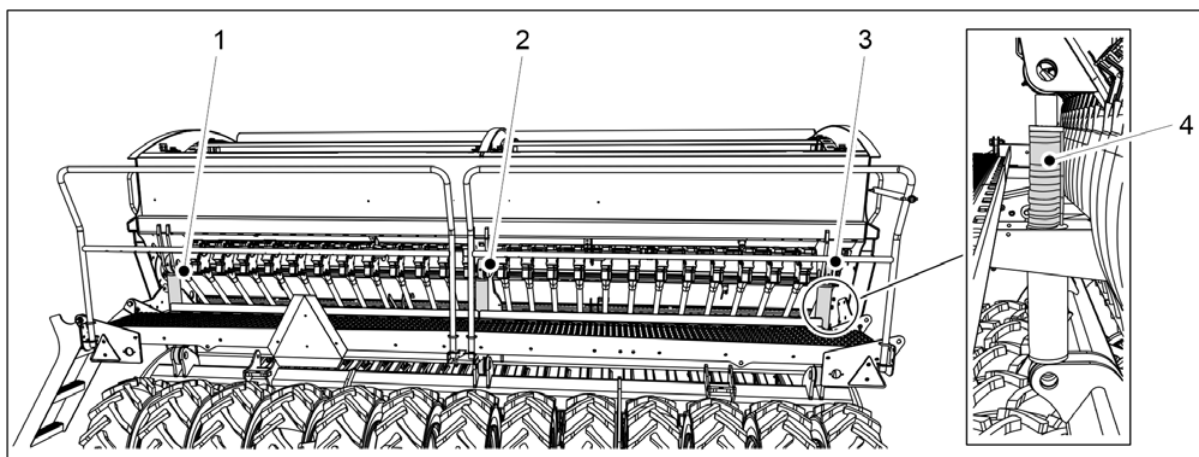

Attēls. 6.23 - 214. Cilindru aizturi

5. Uzlieciet 4 aizturus (4) uz pacelšanas cilindra stieņa tā, lai arkla naži būtu nedaudz pacelti no zemes.
 - Mašīnai FORTE 300 EVO ir 1 pacelšanas cilindrs (2), uz kura tiek uzlikti aizturi. FORTE 400 EVO mašīnai ir 3 pacelšanas cilindri (1–3). Aizturi tiek uzlikti uz cilindriem, kas atrodas vistālāk uz ārpusi (1, 3).
6. Pārļiecinieties, ka padevēja slēgplāksnes nav aizbīdītas pavisam ciet.
7. Pazeminiet spiedienu arkla nažu spiediena kontūrā, turot traktora vārstu atvērtu apt. 10 sekundes.
 - Arkla nažu spiediena statuss ir redzams arkla nažu spiediena mērierīcē (skatiet sadaļu [4.1.1.7 Arkla nažu spiediena mērierīce](#)).
8. Izmantojiet riteņu atbalstķīļus vai blokus, lai novērstu mašīnas pārvietošanos ilgstošas glabāšanas laikā.

7 Apkope



BĪSTAMI

Pirms apkopes atbrīvojiet hidraulisko sistēmu no spiediena, atvienojiet šļūtenes un traktora elektriskos savienojumus un ļaujiet mašīnai atdzist.



BĪSTAMI

Apkopes un uzturēšanas laikā mašīnas transmisija rada saspiešanas un sagriešanās risku. Pirms apkopes darbu veikšanas izslēdziet traktora aizdedzi, izņemiet atslēgu no aizdedzes un aktivizējiet stāvbremzi.

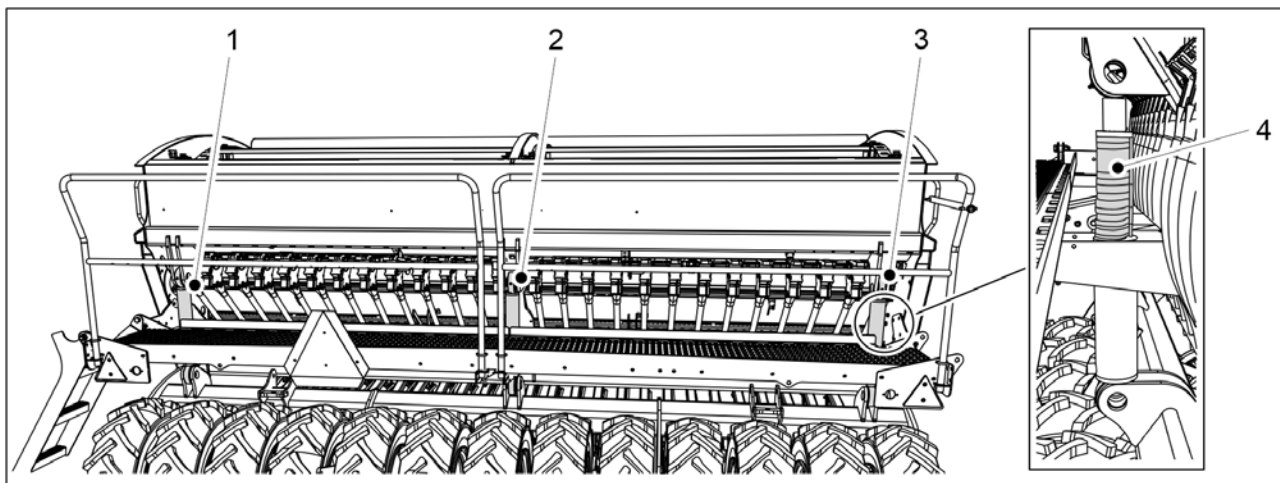

Attēls. 7 - 215. Cilindru aizturi



BĪSTAMI

Saspiešanas risks, veicot apkopi un uzturēšanu. Uzlieciet 4 aizturus (4) uz pacelšanas cilindra stieņiem. Mašīnai FORTE 300 EVO ir 1 pacelšanas cilindrs (2), uz kura tiek uzlikti aizturi. FORTE 400 EVO mašīnai ir 3 pacelšanas cilindri (1–3). Aizturi tiek uzlikti uz cilindriem, kas atrodas vistālāk uz ārpusi (1, 3). Novietojiet zem mašīnas statīvu vai cita veida piemērotu balstu. Nekad neatrodieties zem mašīnas, kas nav atbalstīta.



BĪSTAMI

Aizveriet mašīnas pacelšanas kontūra lodvārstu saskaņā ar sadaļu [5.3.5 Mašīnas pacelšanas kontūra lodvārsta izmantošana](#).



BĪSTAMI

Apkopes un uzturēšanas darbu laikā mašīnas transmisija rada saspiešanas un sagriešanās risku zem mašīnas. Pirms apkopes pārlicinieties, ka traktora aizdedze ir izslēgta, atslēga ir izņemta no aizdedzes un ir aktivizēta stāvbremze.



BĪSTAMI

Ja mašīna ir aprīkota ar vidējiem marķieriem, pārlicinieties, ka tie ir novietoti transportēšanas pozīcijā un to lodvārsti ir aizvērti saskaņā ar norādījumiem sadaļā [3.4 Vidējo marķieru lodvārstu izmantošana](#).

7.1 Pārbaudes

7.1.1 Īsi norādījumi par pārbaudēm

Rindsējmašīnai veicamās pārbaudes ir norādītas tabulā tālāk. Pārbaudes, kas veicamas vienreiz darba sezonā, jāveic pavasarī, kad mašīna tiek nodota ekspluatācijā pēc ziemas glabāšanas.

Tabula. 7.1.1 - 24. Rindsējmašīnai veicamās pārbaudes

	1) Pēc pirmajiem 10 hektāriem	2) 1k pēc 50 hektāriem	3) 1k pēc 500 hektāriem vai vienreiz darba sezonā
<u>7.1.2 Bultskrūvju hermētiskuma pārbaude</u>	X		X
<u>7.1.3 Riepu spiediena pārbaude</u>		X	X
<u>7.1.4 Ar riteņiem aprīkotā blīvētāja rumbu gultņu klirensa pārbaude</u>			X
<u>7.1.5 Transmisijas ķēžu spriegojuma pārbaude</u>	X		X
<u>7.1.6 Riteņu piedziņas ķēdes spriegojuma pārbaude</u>	X		X
<u>7.1.7 Riteņu piedziņas sajūga pārbaude</u>			X
<u>7.1.8 Riteņu piedziņas sajūga pārbaude</u>	X		X
<u>7.1.9 Hidraulikas stāvokļa pārbaude</u>			X
<u>7.1.10 Elektrisko vadu stāvokļa pārbaude</u>			X
<u>7.1.11 Sakabes cilpas pārbaude</u>			X
<u>7.1.12 Pārnesumkārbas eļļas līmeņa pārbaude</u>			X
<u>7.1.13 Arkļa disku nažu pārbaude</u>			X
<u>7.1.14 Mēslojuma vēlamā padeves daudzuma regulēšanas funkcijas pārbaude</u>			X

7.1.2 Bultskrūvju hermētiskuma pārbaude

7.1.2.1 Transportēšanas riteņu bultskrūvju hermētiskuma pārbaude

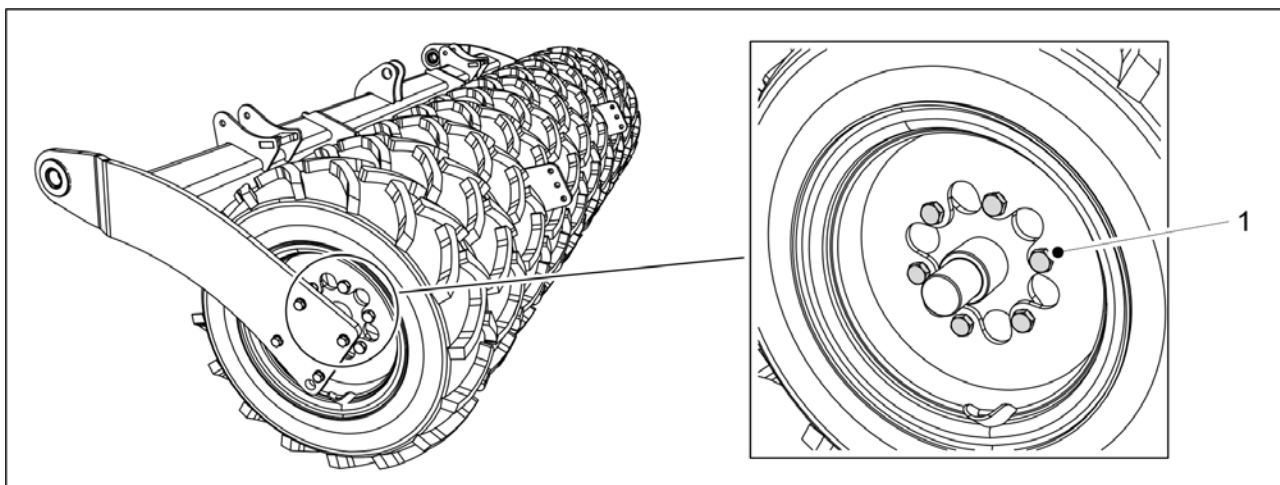

Attēls. 7.1.2.1 - 216. Transportēšanas riteņu bultskrūves

1. Pārbaudiet, vai visas M20 x 1,5 transportēšanas riteņu bultskrūves (1) ir cieši pievilktas.
 - Katram transportēšanas rītenim ir 6 bultskrūves. FORTE 300 EVO mašīnai ir 10 transportēšanas rīteņi, bet FORTE 400 EVO mašīnai — 13 rīteņi. Ja nepieciešams, pievelciet skrūves. Ja starp riepām ir šaura atstarpe, pievelciet nākamās atstarpes bultskrūves, izmantojot sprūdratu un rokturi. Bultskrūves ir uzstādītas rūpnīcā, izmantojot cietu hermētiķi.

7.1.2.2 Transportēšanas riteņu atlokgultņu bultskrūvju hermētiskuma pārbaude

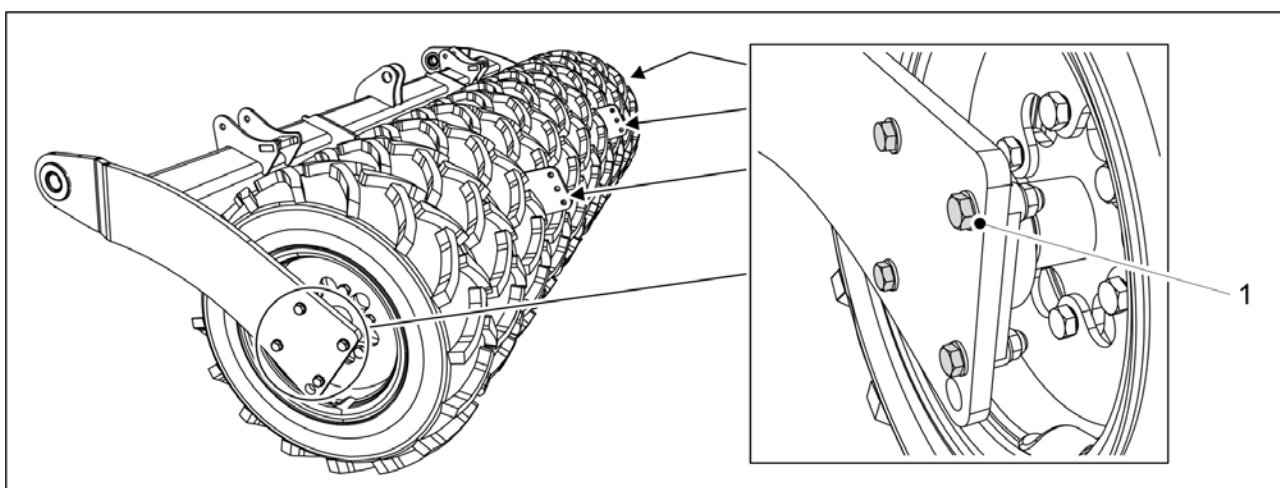

Attēls. 7.1.2.2 - 217. Transportēšanas riteņu atlokgultņu bultskrūves

1. Pārbaudiet, vai visas 24 M16 transportēšanas riteņu atlokgultņu skrūves (1) ir cieši pievilktas.

- Katram gultnim ir četras bultskrūves. Kopā ir seši gultņi.
Ja nepieciešams, pievelciet skrūves. Ja starp riepām ir šaura atstarpe, pievelciet
nākamās atstarpes bultskrūves, izmantojot sprūdratu un rokturi.

7.1.2.3 Ar riteņiem aprīkotā blietētāja riteņu bultskrūvju hermētiskuma pārbaude

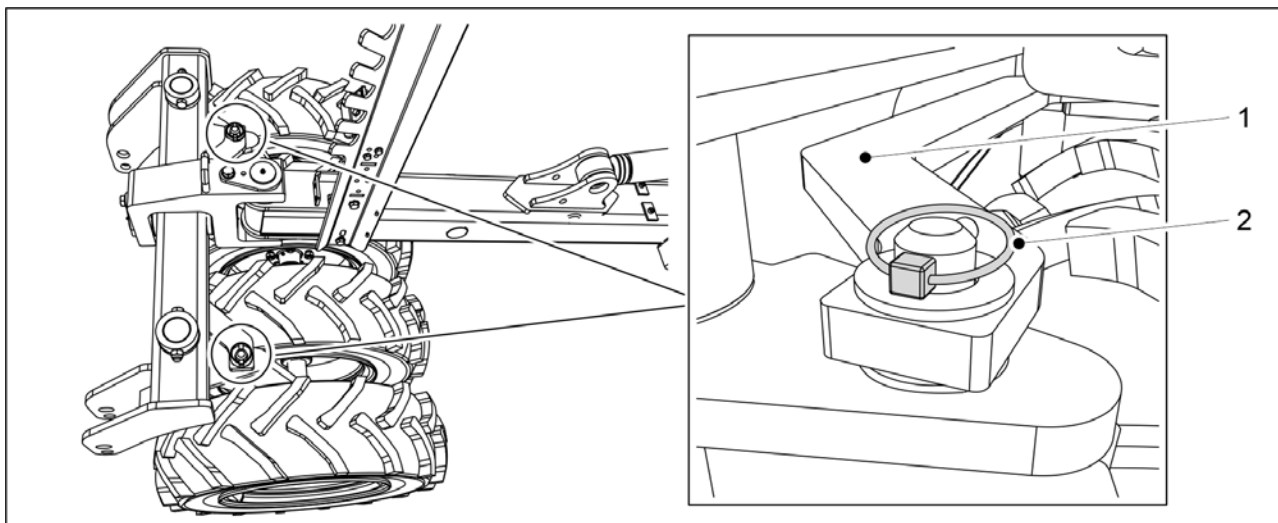

Attēls. 7.1.2.3 - 218. Ar riteņiem aprīkotā blietētāja stienis

1. Atvienojiet abas ar riteņiem aprīkotā blietētāja (1) šķelttapas (2).
2. Atvienojiet ar riteņiem aprīkotā blietētāja stieni.

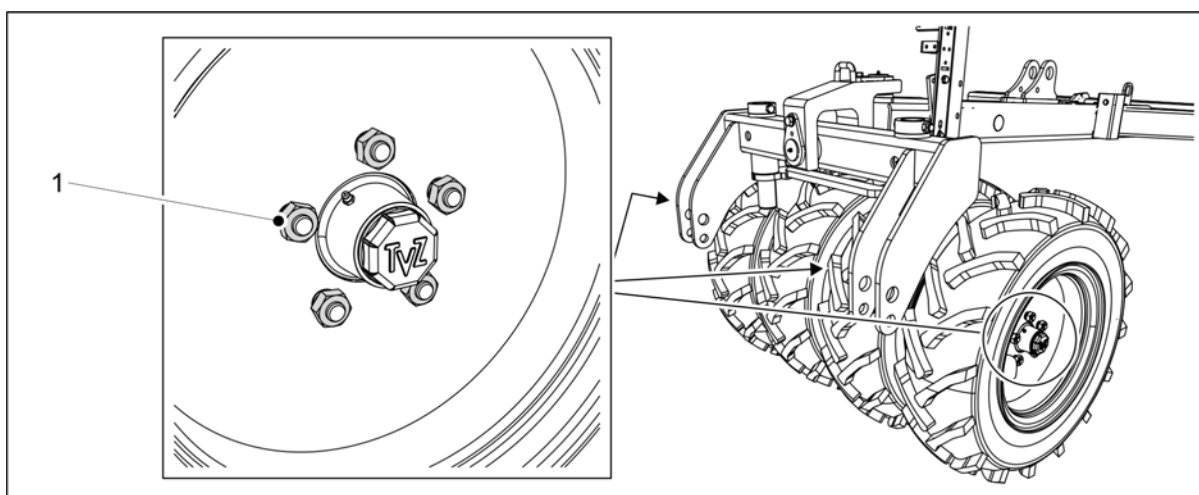

Attēls. 7.1.2.3 - 219. Ar riteņiem aprīkotā blietētāja riteņu bultskrūves

3. Pārbaudiet, vai visas 20 ar riteņiem aprīkotā blietētāja riteņu bultskrūves (M18) (1) ir
pievilktas.
 - Ja nepieciešams, pievelciet skrūves.
4. Pievienojiet atpakaļ ar riteņiem aprīkotā blietētāja stieni un nofiksējiet stieni ar
šķelttapām.

7.1.2.4 Arkla nažu bultskrūvju hermētiskuma pārbaude

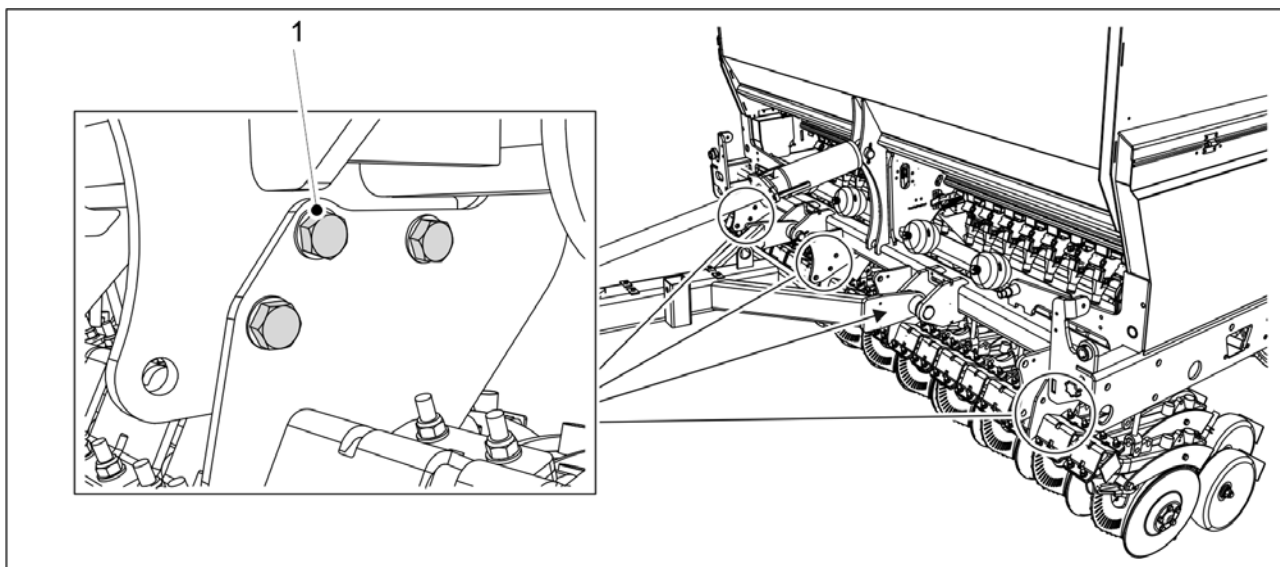

Attēls. 7.1.2.4 - 220. Arkla nažu kātu bultskrūves

1. Pārbaudiet, vai visas arkla nažu kātu bultskrūves M20 (1) ir pievilktas.
 - FORTE 300 EVO mašīnai ir 12 arkla nažu kātu bultskrūves, bet FORTE 400 EVO — 18.
- Ja nepieciešams, pievelciet bultskrūves līdz griezes momentam 300 Nm.

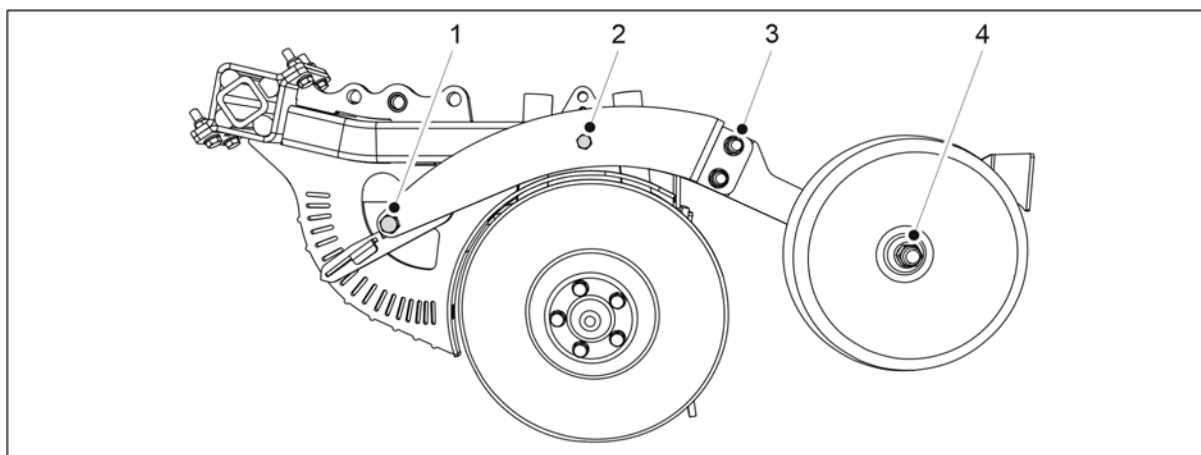

Attēls. 7.1.2.4 - 221. Arkla nažu pārklāšanas riteņa bultskrūvju un dziļuma regulēšana

2. Pārbaudiet, vai abas arkla nažu pārklāšanas riteņu bultskrūves M16 (3) ir pievilktas.
 - Ja nepieciešams, pievelciet skrūves.
3. Pārbaudiet, vai arkla nažu dziļuma regulēšanas bultskrūves (M16) (1) un M12 (2) ir pievilktas.
 - Ja nepieciešams, pievelciet skrūves. M12 bultskrūve (2) ir jāpievelk ar 120 Nm griezes momentu.

7.1.2.5 Darba platformas bultskrūvju hermētiskuma pārbaude

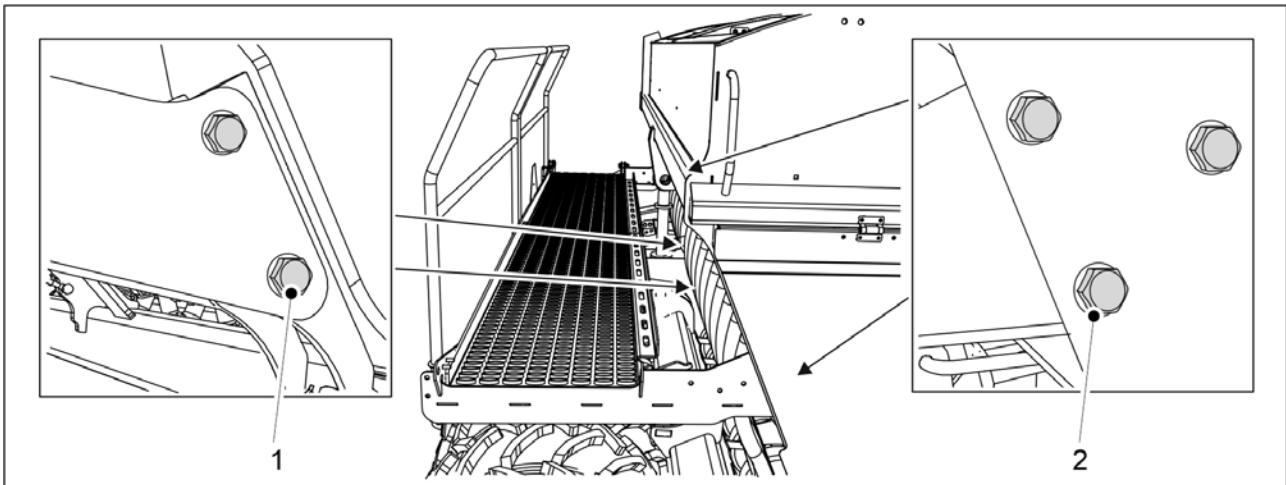

Attēls. 7.1.2.5 - 222. Darba platformas bultskrūves

1. Pārbaudiet, vai visas 6 darba platformas bultskrūves (M12) (2) ir pievilktas.
 - Ja nepieciešams, pievelciet skrūves.
2. Pārbaudiet, vai visas 4 bultskrūves (M16) (1) pie pacelšanas cilindra ir pievilktas.
 - Ja nepieciešams, pievelciet skrūves.

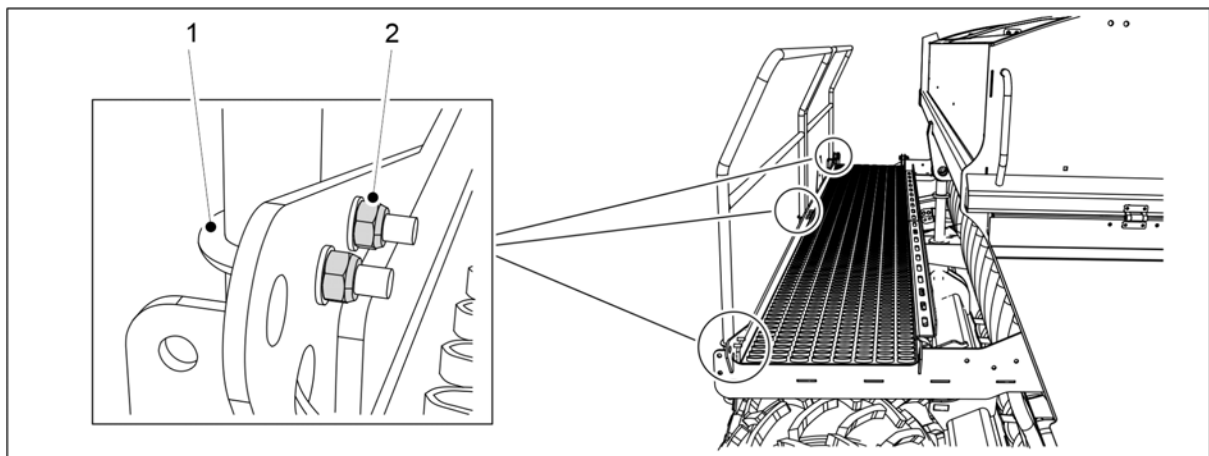

Attēls. 7.1.2.5 - 223. Darba platformas U veida bultskrūves

3. Pārbaudiet, vai U veida bultskrūvju (1) 8 M8 uzgriežņi (2) ir cieši pievilkti.
 - Ja nepieciešams, pievelciet skrūves.

7.1.2.6 Sakabes cilpas bultskrūvju stingra pievilkuma pārbaude

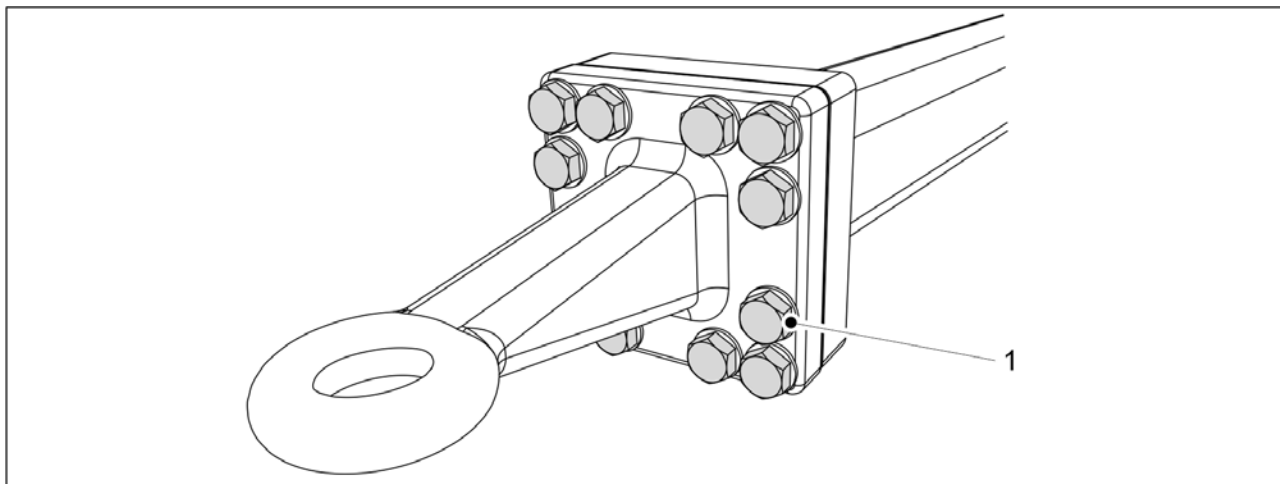

Attēls. 7.1.2.6 - 224. Sakabes cilpas bultskrūves

1. Pārbaudiet, vai 12 sakabes cilpas bultskrūves (1) ir pievilkta.
 - Ja nepieciešams, pievelciet bultskrūves līdz griezes momentam 400 Nm.

7.1.3 Riepu spiediena pārbaude

- Pareizais aizmugurējo riepu (250/80-18) spiediens ir 1,5 bāri.
Pareizais ar riteņiem aprīkotā blīvētāja riepu spiediens ir 1,5 bāri.

7.1.4 Ar riteņiem aprīkotā blīvētāja rumbu gultņu klīrensa pārbaude

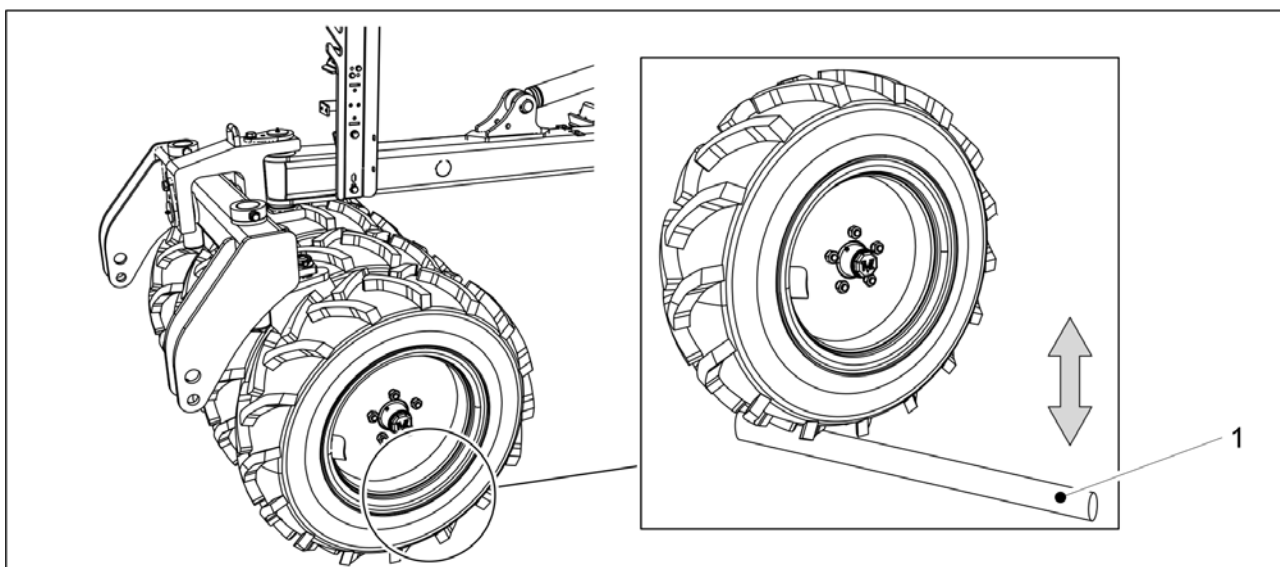

Attēls. 7.1.4 - 225. Ar riteņiem aprīkotā blīvētāja rumbu gultņu klīrensa pārbaude

1. Ievietojiet stieni (1) starp riteņi un platformu.
2. Pārvietojiet stieni, lai pārliecinātos, ka riteņa gultnis nav vaļīgs.

- Ja riteņa rumbas gultnis ir vaļīgs, pievelciet gultni saskaņā ar norādījumiem sadaļā 7.6.1 Gultņa pievilkšana.

7.1.5 Transmisijas ķēžu spriegojuma pārbaude

7.1.5.1 Ķēdes spriegojuma pārbaude, mēslojuma un sēkļu transmisija

1. Paceliet transmisijas pārsegu mašīnas kreisajā pusē.

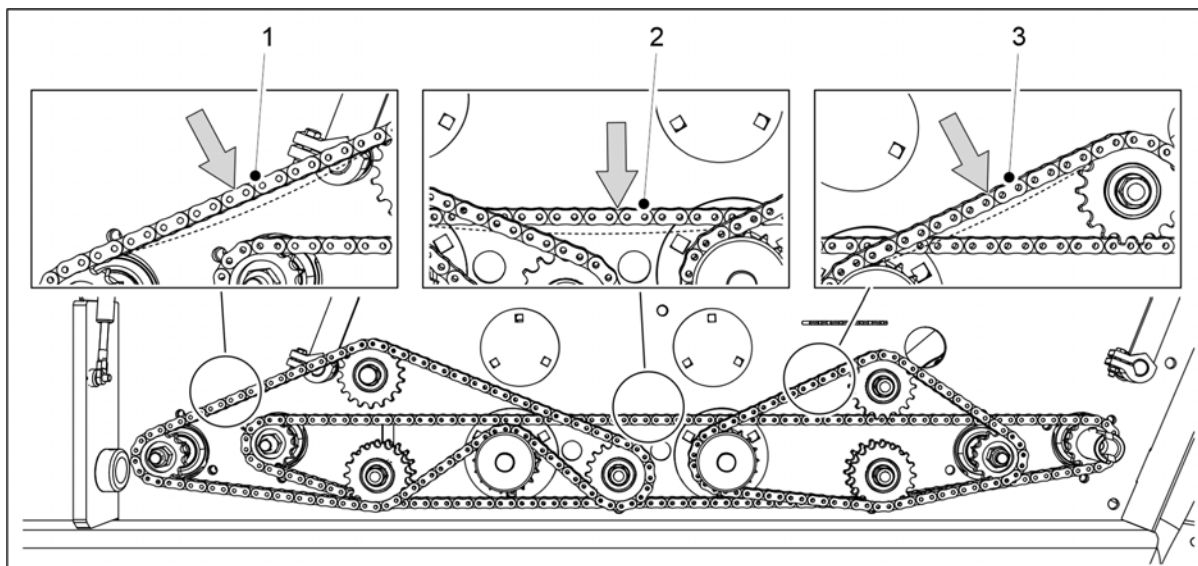

Attēls. 7.1.5.1 - 226. Ķēdes spriegojuma pārbaude, mēslojuma un sēkļu transmisija

2. Pārbaudiet mēslojuma piltuves ķēdes (1) un sēkļu piltuves ķēdes (3) izliekumu, ar pirkstu spiežot ķēdi uz leju.
 - Maksimālais pieļaujamais izliekums (A) ir 10 mm. Ja nepieciešams, nospriegojiet ķēdes saskaņā ar sadaļu 7.5.1 Ķēžu spriegošana, mēslojuma un sēkļu transmisija.
3. Pārbaudiet pārnesumkārbas ķēdes (2) izliekumu, ar pirkstu spiežot ķēdi uz leju.
 - Maksimālais pieļaujamais ķēdes izliekums visā tās garumā ir 15–20 mm. Ja ķēde ir pārāk vaļīga, tā var sākt rīvēties gar padevēju vārpstu gultņiem. Nepieciešamības gadījumā nospriegojiet ķēdes saskaņā ar norādījumiem sadaļā 7.5.1 Ķēžu spriegošana, mēslojuma un sēkļu transmisija.
4. Nolaidiet transmisijas pārsegu.

7.1.5.2 Ķēdes spriegojuma pārbaude, mazo sēkļu transmisija

1. Paceliet transmisijas pārsegu mašīnas labajā pusē.

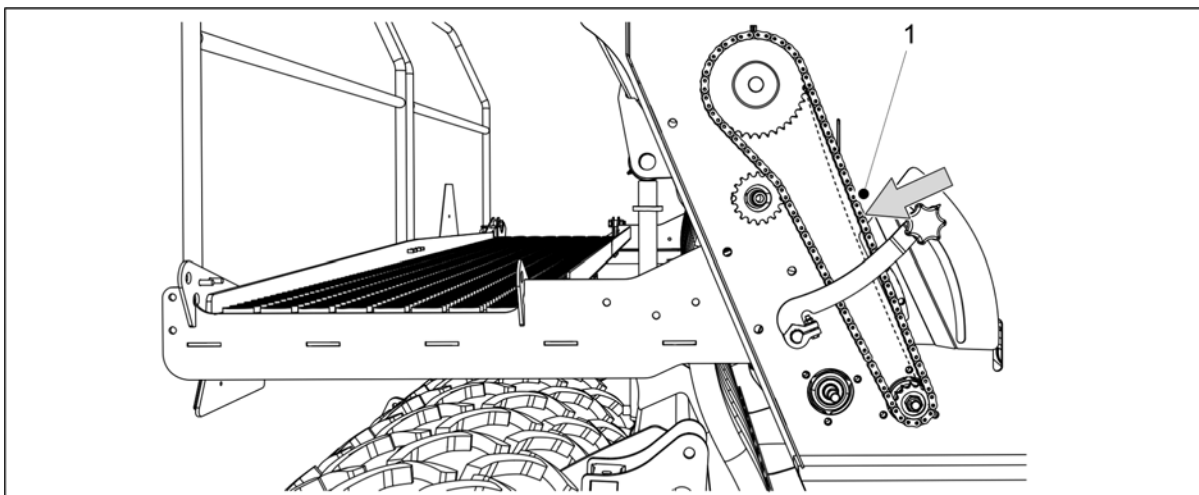

Attēls. 7.1.5.2 - 227. Ķēdes sprieguma pārbaude, mazo sēkļu transmisija

2. Pārbaudiet transmisija ķēdes (1) izliekumu, ar pirkstu spiežot ķēdi uz leju.
 - Maksimālais pieļaujamais izliekums (A) ir 10 mm. Ja nepieciešams, nosprieģojiet ķēdes saskaņā ar sadaļu 7.5.2 Ķēdes nosprieģošana, mazo sēkļu transmisija.
3. Nolaidiet transmisijas pārsegu.

7.1.5.3 Ķēdes sprieguma pārbaude, mēslojuma izkliedētājass transmisija

1. Paceliet transmisijas pārsegu mašīnas kreisajā pusē.

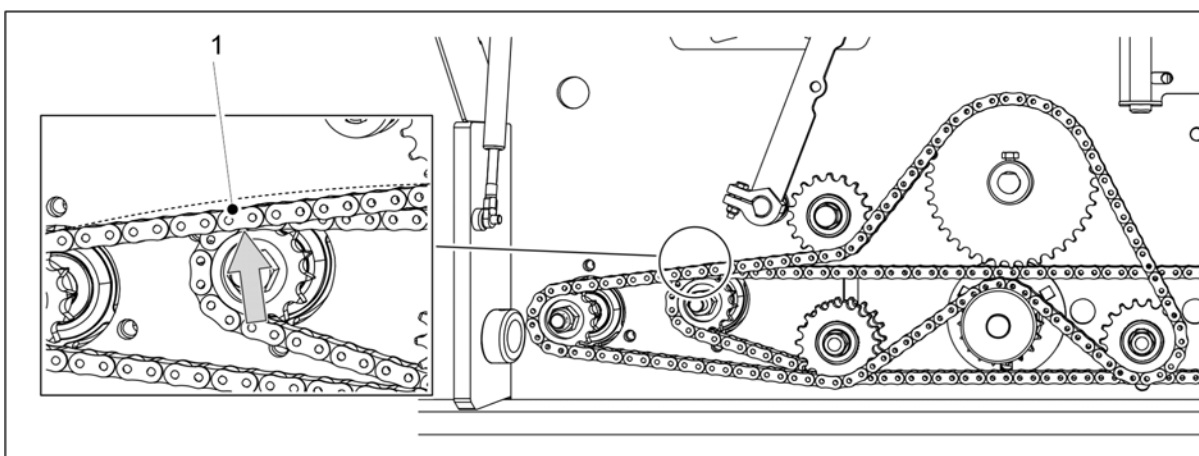

Attēls. 7.1.5.3 - 228. Ķēdes sprieguma pārbaude, mēslojuma izkliedētājass transmisija

2. Pārbaudiet transmisijas ķēdes (1) izliekumu, ar pirkstu paceļot ķēdi augšu.
 - Maksimālais pieļaujamais izliekums (A) ir 10 mm. Ja nepieciešams, nosprieģojiet ķēdes saskaņā ar sadaļu 7.5.3 Ķēdes nosprieģošana, mēslojuma izkliedētājass transmisija.
3. Nolaidiet transmisijas pārsegu.

7.1.5.4 Ķēdes sprieguma pārbaude, sēkļu izkliedētājass transmisija

1. Paceliet transmisijas pārsegu mašīnas kreisajā pusē.

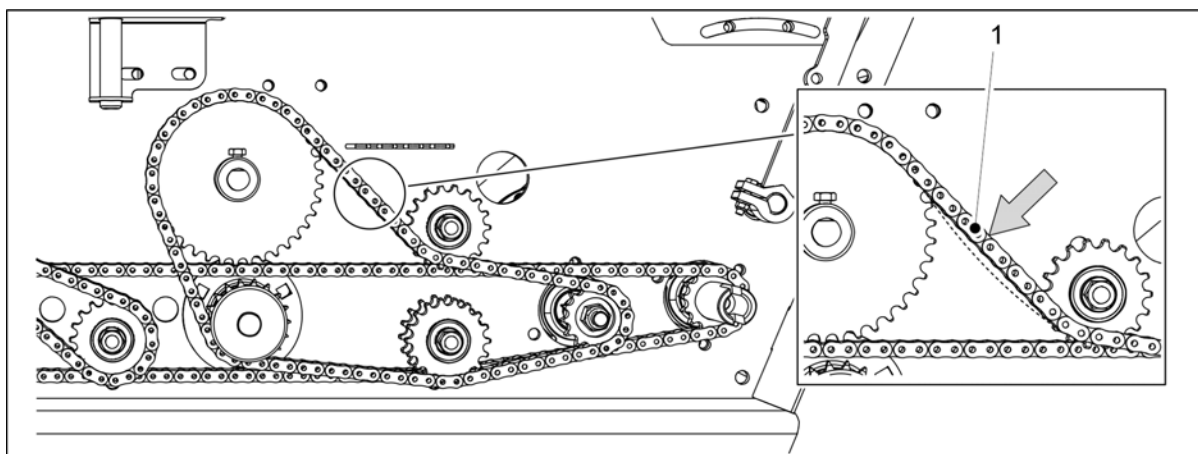

Attēls. 7.1.5.4 - 229. Ķēdes spriegojuma pārbaude, sēklu izkļiedētājass transmisija

2. Pārbaudiet transmisija ķēdes (1) izliekumu, ar pirkstu spiežot ķēdi uz leju.
 - Maksimālais pieļaujamais izliekums (A) ir 10 mm. Ja nepieciešams, nospriegojiet ķēdes saskaņā ar sadaļu 7.5.4 Ķēdes nospriegošana, sēklu izkļiedētājass transmisija.
3. Nolaidiet transmisijas pārsegu.

7.1.6 Riteņu piedziņas ķēdes spriegojuma pārbaude

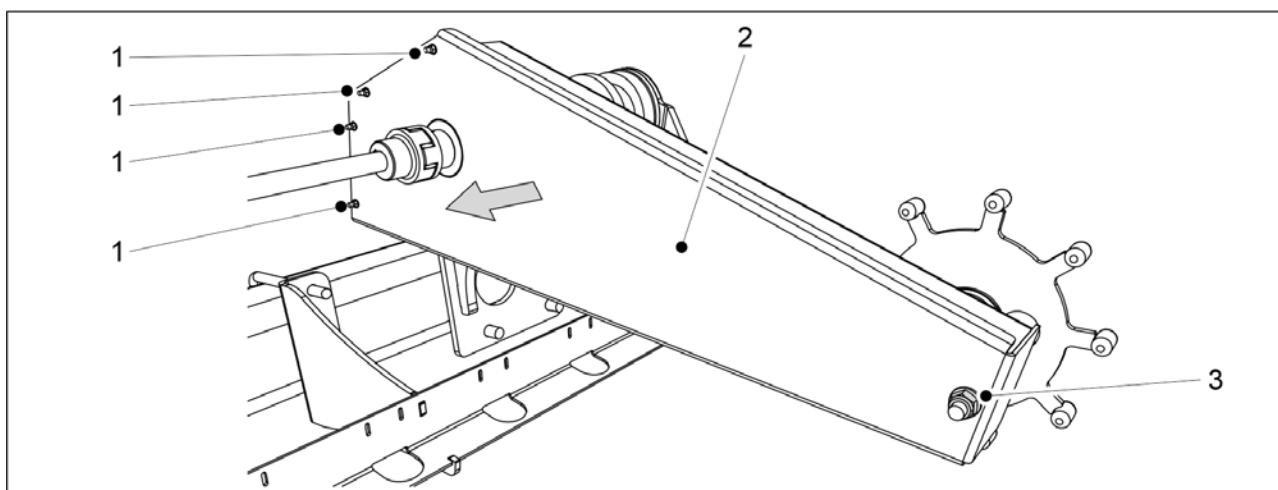

Attēls. 7.1.6 - 230. Riteņu piedziņas korpusa pārsegs

1. Izskrūvējiet visas 4 bultskrūves (1) no riteņu piedziņas korpusa priekšdaļas un pārsega montāžas uzgriezni (3) no korpusa aizmugures.
2. Noņemiet pārsegu (2).

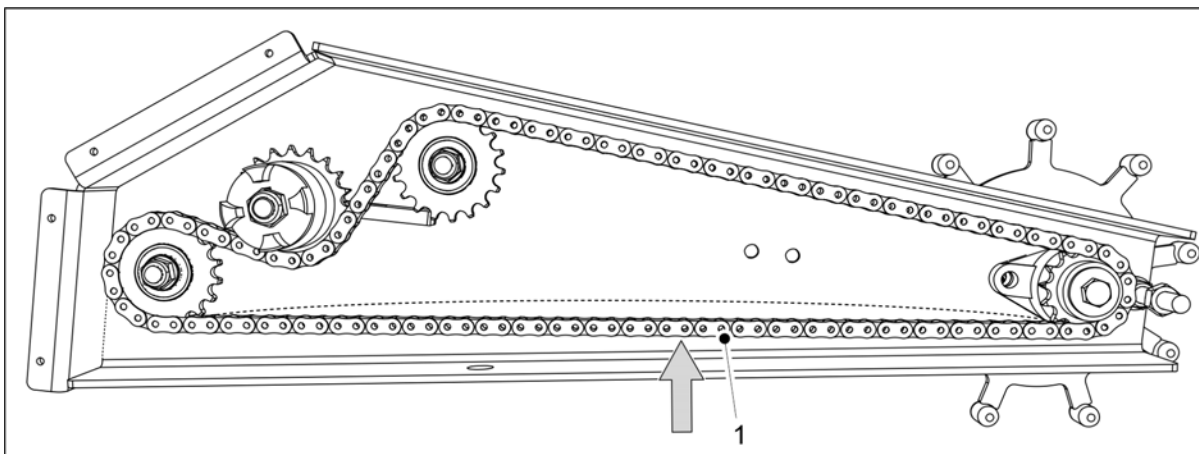

Attēls. 7.1.6 - 231. Riteņu piedziņas ķēde

3. Pārbaudiet, vai ķēdei (1) nav izliekumu.
 - Maksimālais pieļaujamais izliekums (A) ir 10 mm. Ja nepieciešams, nospriegojiet ķēdi saskaņā ar norādēm sadaļā 7.7.1 Riteņu piedziņas ķēdes nospriegošana.
4. Uzlieciet atpakaļ pārsegu.
5. Ievietojiet bultskrūves korpusa priekšdaļā un montāžas uzgriezni korpusa aizmugurē.
 - Uzstādīšanai vienmēr izmantojiet jaunus kontruzgriežņus.

7.1.7 Riteņu piedziņas sajūga pārbaude

- Sajūgs jāpārbauda vienu reizi gadā / sējas sezonā.

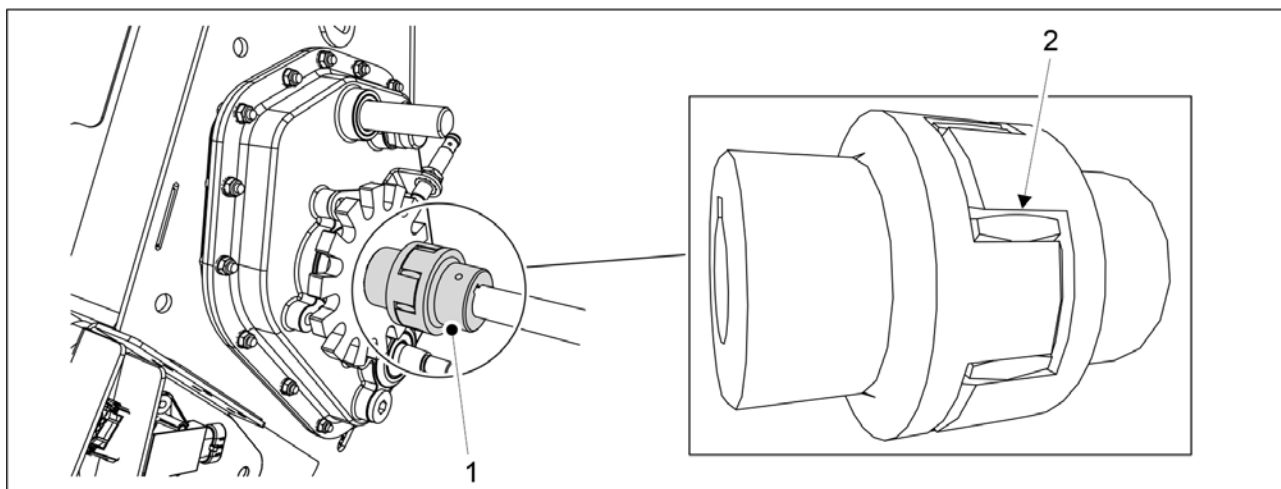

Attēls. 7.1.7 - 232. Sajūga pārbaude

1. Pārbaudiet sajūga elastīgā savienojuma elementa (1) klīrensu.
 - Izmantojiet taustu, lai izmēritu atstatumu starp rumbu un elastīgo savienojuma elementu (2).
Ja klīrenss ir 3 mm vai lielāks, nomainiet elastīgo savienojuma elementu saskaņā ar sadaļu 7.7.2 Riteņu piedziņas sajūga nomaiņa.

7.1.8 Riteņu piedziņas sajūga pārbaude

1. Nolaidiet mašīnu līdz darba pozīcijai.

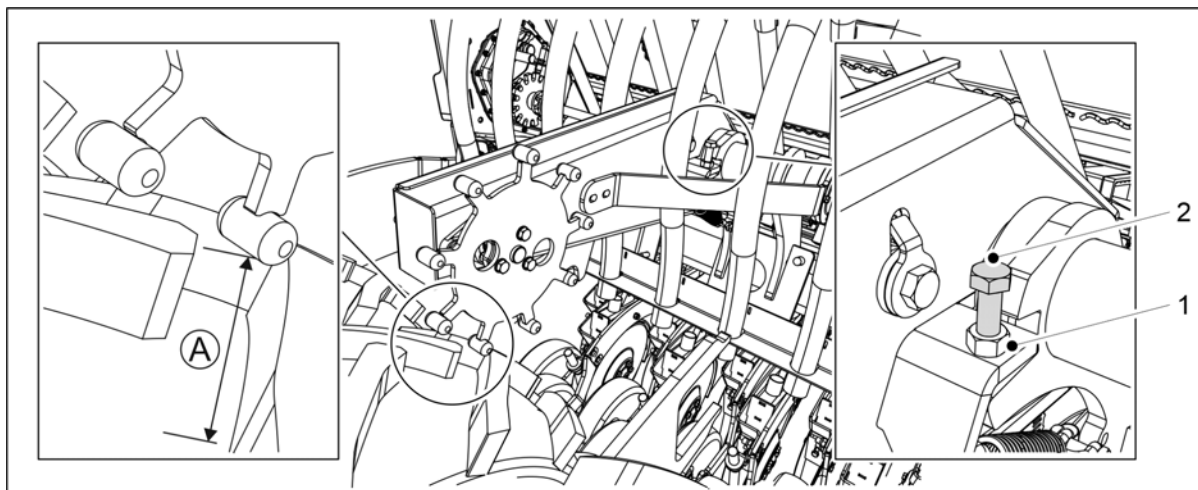

Attēls. 7.1.8 - 233. Riteņu piedziņas sajūga pārbaude

2. Pārbaudiet riteņu piedziņas klīrensu (A).
 - Izmēriet klīrensu starp riteņu piedziņas mehānisma galvu un transportēšanas riteņa apakšējo virsmu. Klīrensam jābūt 3–5 mm.
3. Lai pielāgotu klīrensu, vispirms atskrūvējiet kontruzgriezni (1).
 - Ja klīrenss ir mazāks par 3 mm, paceliet piedziņas riteni, pagriežot bultskrūvi (2) pulksteņrādītāju kustības virzienā.
Ja klīrenss pārsniedz 5 mm, nolaidiet piedziņas riteni, pagriežot bultskrūvi (2) pretēji pulksteņrādītāju kustības virzienam.
4. Pēc noregulēšanas pievelciet kontruzgriezni.

7.1.9 Hidraulikas stāvokļa pārbaude

1. Pārbaudiet hidrauliskās sistēmas hermētiskumu.
2. Ja nepieciešams, pievelciet savienojumus.
3. Pārlicinieties, vai šļūtenes ir neskartas un vai tām nav noplūžu.
 - Ja nepieciešams, sazinieties ar apkopes veicēju.

7.1.10 Elektrisko vadu stāvokļa pārbaude

1. Pārlicinieties, ka vadu izolācija nav nolietojusies un ka vadi ir redzami.
2. Pārlicinieties, ka vadu izolācija nav izkususi un tai nav sakaršanas vai degšanas pazīmju.
Ja nepieciešams, salabojiet vadus izmantojot, piemēram, līmlenti kā papildu izolāciju.
Ja vads vai tā stieples ir sagrieztas, sazinieties ar apkopes dienestu.

7.1.11 Sakabes cilpas pārbaude

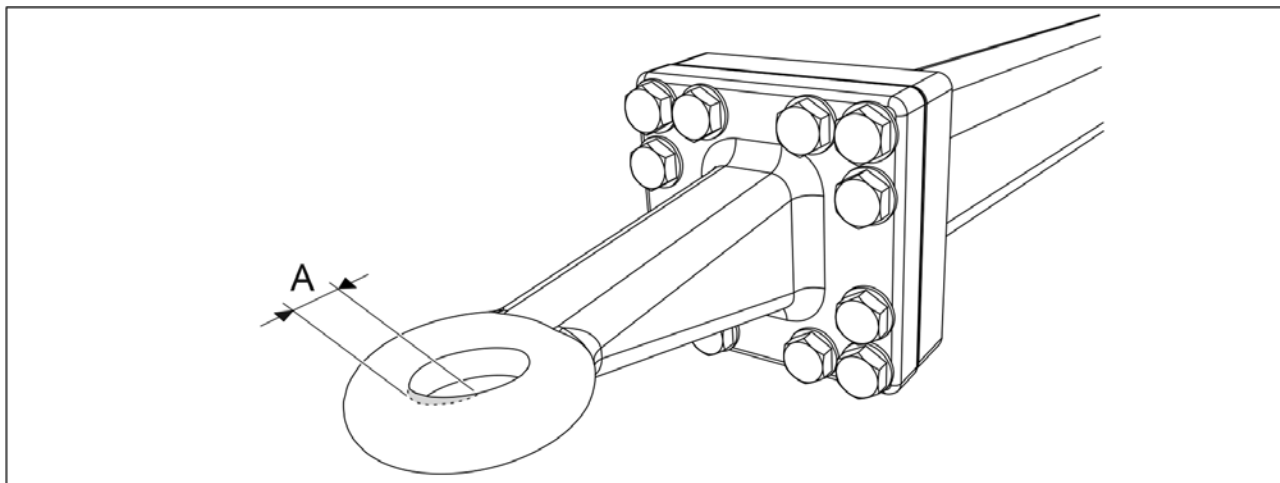

Attēls. 7.1.11 - 234. Sakabes cilpas nodilums

1. Pārbaudiet, vai sakabes cilpa nav pārāk nodilusi.
 - Maksimālais nodilums (A) ir 2,5 mm, savukārt atveres maksimālais izmērs ir 52,5 mm.
2. Pārbaudiet, vai sakabes cilpa nav ielūzusi.
 - Ja nepieciešams, nomainiet sakabes cilpu saskaņā ar norādījumiem sadaļā [7.8.1 Sakabes cilpas nomaiņa](#).

7.1.12 Pārnesumkārbas eļļas līmeņa pārbaude

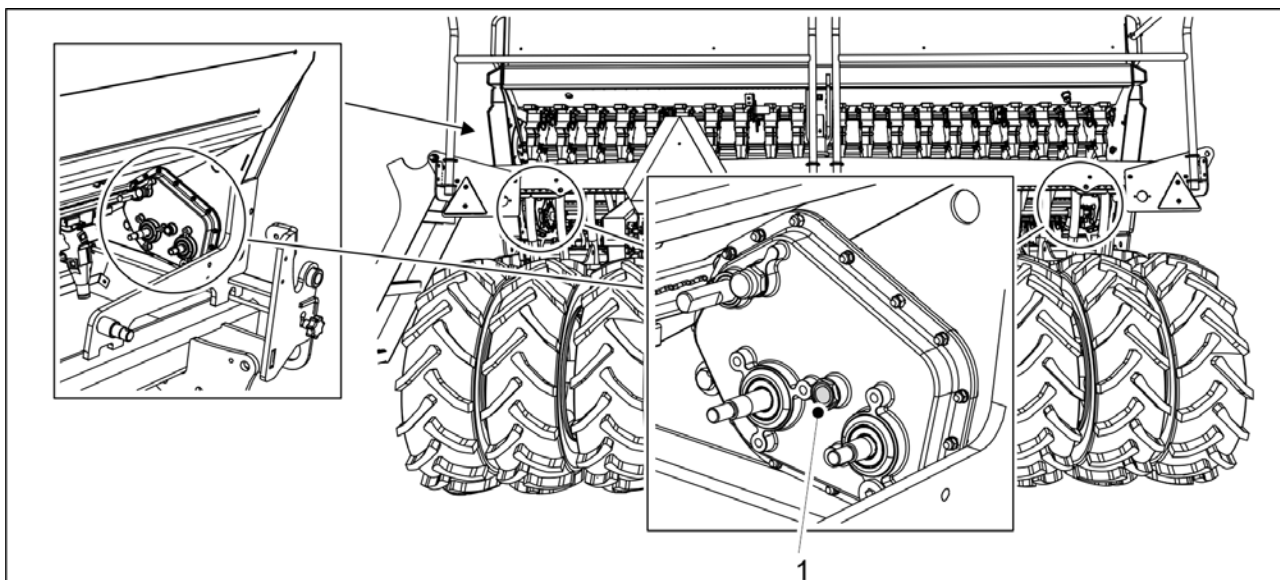

Attēls. 7.1.12 - 235. Pārnesumkārbas eļļas līmenis

1. Pārbaudiet pārnesumkārbas eļļas līmeni.

- Eļļas līmenis ir pareizs, ja eļļa ir redzama caur pārbaudes lodziņu (1). Ja nepieciešams, papildiniet eļļu.
Eļļa jāmaina vismaz reizi piecos gados, lai izvadītu no pārnesumkārbas kondensēto ūdeni.
Pareizais eļļas tilpums ir 0,8 litri. Lietojiet ISO VG32 klases hidraulisko eļļu.

7.1.13 Arkla disku nažu pārbaude

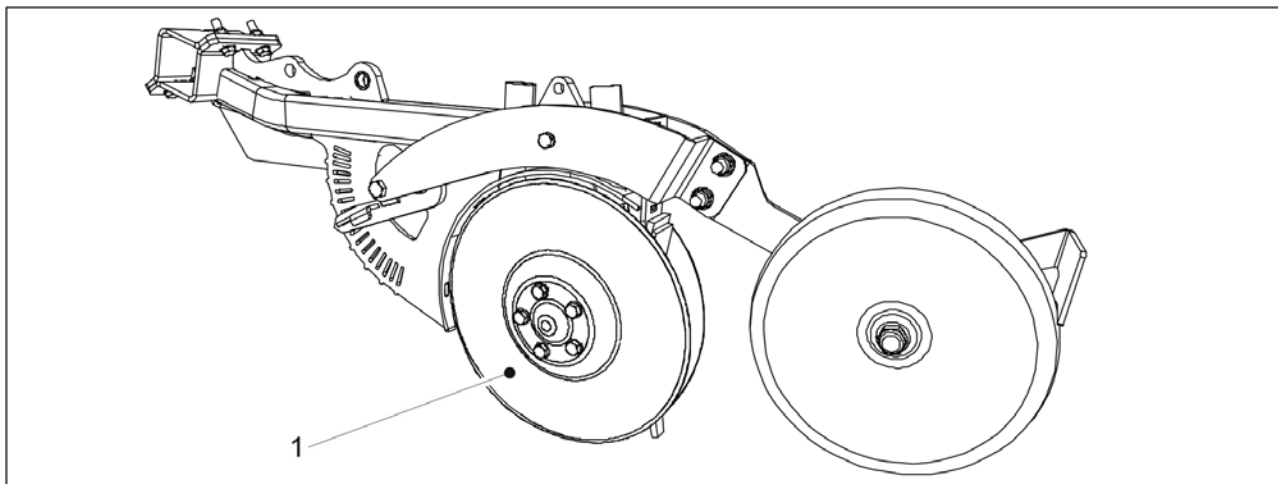

Attēls. 7.1.13 - 236. Arkla disku naži

1. Pārbaudiet, vai disku (1) kustība attiecībā vienam pret otru ir nedaudz ierobežota un vai, pagriežot disku no aizmugurējās malas, gultnī nav jūtama atstarpe.
 - Ja diski viegli pārvietojas attiecībā viens pret otru vai ja gultņa atstarpe ir pārmērīga, pielāgojiet spriegojumu ar blīvi.
Ja disks negriežas, notīriet diskus, ja nepieciešams, saskaņā ar sadaļu [7.3.4 Arkla disku nažu tīrīšana](#). Ja disks joprojām negriežas, nomainiet disku, ja nepieciešams, saskaņā ar sadaļu [7.9.2 Arkla disku naža nomaiņa](#) vai nomainiet gultni saskaņā ar sadaļu [7.9.3 Arkla naža gultņa nomaiņa](#).
2. Izmēriet diska diametru.
 - Diskam jābūt apaļam, ar minimālo diametru 350 mm. Ja diametrs ir mazāks par 350 mm, vajadzības gadījumā nomainiet disku saskaņā ar sadaļu [7.9.2 Arkla disku naža nomaiņa](#).

7.1.14 Mēslojuma vēlamā padeves daudzuma regulēšanas funkcijas pārbaude

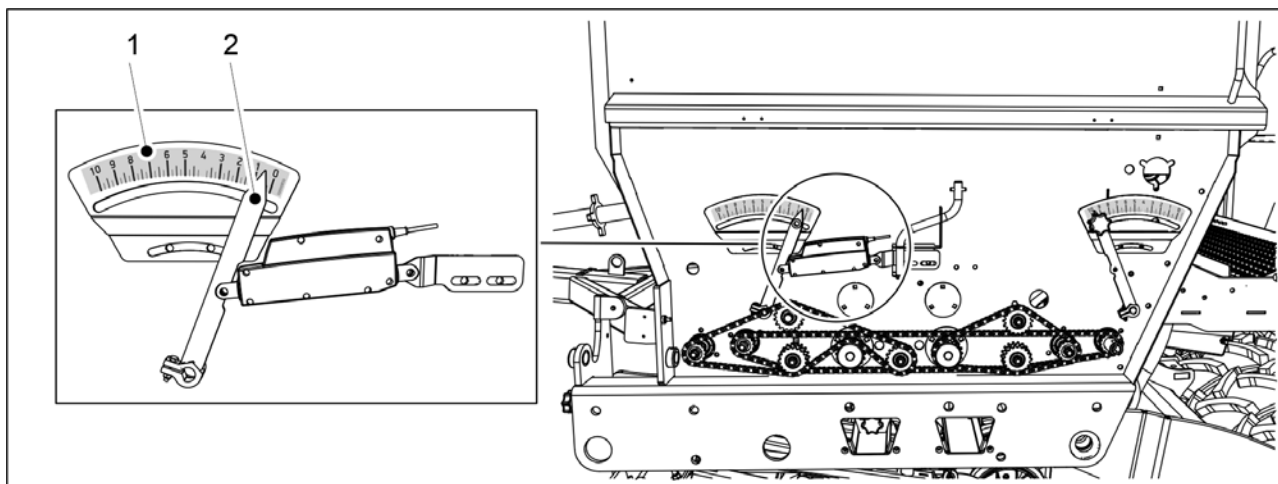

Attēls. 7.1.14 - 237. Mēslojuma vēlamā padeves daudzuma regulēšanas funkcijas pārbaude

1. Aktivizējiet mēslojuma vēlamā padeves daudzuma regulēšanas funkciju un pārliecinieties, ka rādītājs (2) virzās pa mēslojuma padeves daudzuma skalu (1).

7.1.15 Bremžu sistēmas pārbaude

Rindsējmašīnas bremžu sistēmai (ja tāda ir uzstādīta) veicamās pārbaudes ir norādītas nākamajā tabulā.

Tabula. 7.1.15 - 25. Bremžu sistēmai veicamās pārbaudes

	Katru dienu	Ik pēc 500 hektāriem vai vienreiz darba sezonā ¹⁾
<u>7.1.15.2 Ūdens izlaišana no pneimatiskās tvertnes</u>	X	
<u>7.1.15.1 Bremžu kļuču pārbaude</u>		X
<u>7.1.15.3 Eļļas līmeņa pārbaude pneimatiskajā-hidrauliskajā pārveidotājā</u>		X
<u>7.1.15.4 Filtru tīrīšana bremžu sistēmas savienotājiem bez vārsta</u>		X

¹⁾ Vienreiz darba sezonā veicamās pārbaudes ir jāveic pavasarī, kad mašīnu iedarbina pirmo reizi pēc ziemas dīkstāves.

7.1.15.1 Bremžu kļuču pārbaude



BĪSTAMI

Bremžu kļuči atrodas vistālākajos transportēšanas riteņos rindsējmašīnas abās pusēs. Pirms jebkuru apkopes vai remonta darbu veikšanas pārliecinieties, ka bremžu trumulis un citas bremžu daļas ir atdzisušas. Apdeguma risks.

1. Pārbaudiet bremžu kļuču nodilumu.

- Nomainiet bremžu kļučus, ja berzes virsmas biezums ir mazāks par 1,5 mm.

7.1.15.2 Ūdens izlaišana no pneimatiskās tvertnes

- Šie norādījumi attiecas tikai uz rindsējmašīnām, kuras aprīkotas ar pneimatisko bremžu sistēmu.
Tvertne ir jāiztukšo katru dienu.

Pneimatiskā tvertne (1) atrodas uz jūgstieņa.

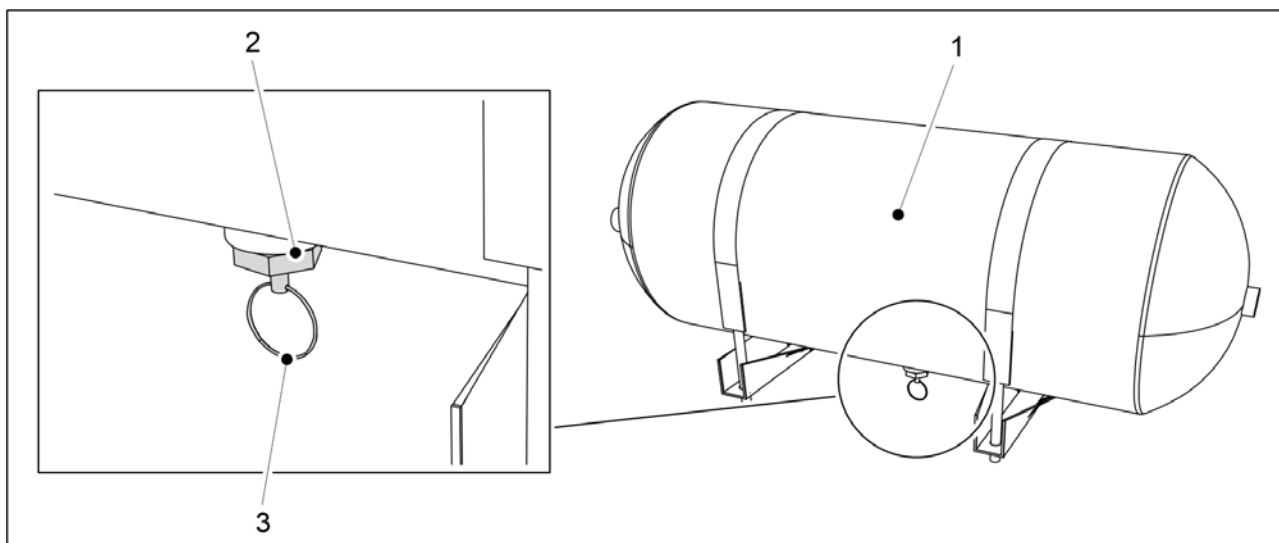

Attēls. 7.1.15.2 - 238. Ūdens izlaišana no pneimatiskās tvertnes

1. Pavelciet uz leju pneimatiskās tvertnes (1) iztukšošanas vārsta (2) auklu (3).
2. Turiet vārstu atvērtu, kamēr no vārsta nākošais gaiss ir sauss.
3. Atlaidiet auklu.
 - Vārsts aizvērsies automātiski.

7.1.15.3 Eļļas līmeņa pārbaude pneimatiskajā-hidrauliskajā pārveidotājā

- Šie norādījumi attiecas tikai uz rindsējmašīnām, kuras aprīkotas ar pneimatisko bremžu sistēmu.

Pneimatiskais-hidrauliskais pārveidotājs (1) atrodas uz jūgstieņa.

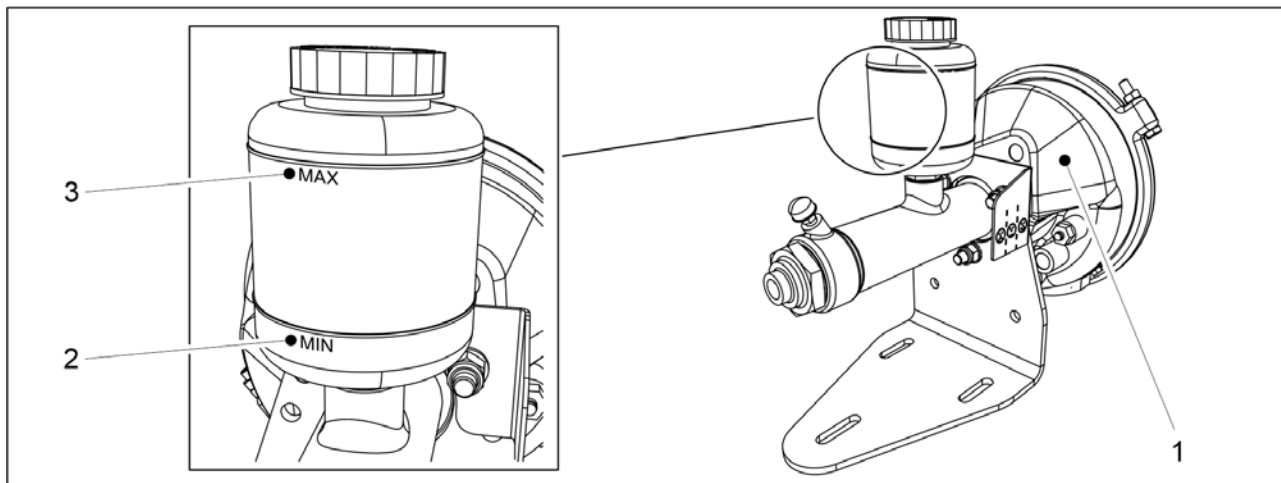

Attēls. 7.1.15.3 - 239. Eļļas līmeņa pārbaude pneimatiskajā-hidrauliskajā pārveidotājā

1. Pārlicinieties, ka eļļas līmenis eļļas tvertnē ir starp marķējumiem "MIN" (minimāls) (2) un "MAX" (maksimāls) (3).
2. Ja nepieciešams, papildiniet eļļu.
 - Izmantojiet hidrauliskajām sistēmām paredzētu minerāleļļu.

7.1.15.4 Filtru tīrīšana bremžu sistēmas savienotājiem bez vārsta



BĪSTAMI

Savienojot vai atvienojot pneimatisko šļūteni savienotājus, ievērojiet īpašu piesardzību. Pneimatiskā šļūtene var pēkšņi strauji izkustēties. Nekad nevērsiet saspiestu gaisu pret ādu.

- Šie norādījumi attiecas tikai uz rindsējmašīnām, kuras aprīkotas ar pneimatisko bremžu sistēmu.

Filtri ir integrēti rindsējmašīnas pneimatisko bremžu sistēmas savienotājos bez vārsta (2 gab.).

1. Izņemiet filtru korpusus no bremžu sistēmas savienotājiem bez vārsta..
2. Notīriet filtru korpusus ar tīrīšanas līdzekli.
3. Nožāvējiet filtru korpusus ar saspiestu gaisu.
4. Nomainiet filtru korpusus bezvārstu bremžu sistēmas savienotājos.

7.2 Eļļošana

- Pēc mašīnas nodošanas ekspluatācijā visas eļļošanas vietas jāieeļļo pēc pirmo 10 hektāru apstrādes.

Arkla disku naži ir aprīkoti ar pašēļļojošiem gultņiem, kurus nav nepieciešams ieeļļot.

Eļļošanas laikā pārlicinieties, ka smērvielas nipelis ir atvērts. Eļļojiet attiecīgo vietu, līdz smērviela izplūst no savienojuma. Lai ieeļļotu nipeļus, parasti ir pietiekami, ja smērvielas pistole tiek nospiesta 1–2 reizes. Notīriet lieko smērvielu.

Eļļošanai izmantojiet smērvielas ziedi uz litija bāzes. Ķēdes jāieeļļo ar augstas kvalitātes motoreļļu.

Aizliegts izmantot viskozu, garu šķiedru smērvielu un tādu smērvielu, kas satur cietas smērvielas daļiņas (molibdēna sulfīdu un grafītu).

7.2.1 Īsi norādījumi par eļļošanu

Tabula. 7.2.1 - 26. Eļļošanas vietas

	1) Ik pēc 50 hektāriem	2) Ik pēc 500 hektāriem vai vienreiz darba sezonā	Mašīnas eļļošanas nipeļu skaits (gab.)
<u>7.2.2 Transmisijas ķēžu ieeļļošana</u>		X	
<u>7.2.3.1 Riteņu piedziņas ķēdes ieeļļošana</u>		X	
<u>7.2.3.2 Riteņu ass gultņu ieeļļošana</u>		X	3
<u>7.2.4 Aizmugurējās ass stiprinājuma ieeļļošana</u>		X	2
<u>7.2.5 Riteņu ass gultņu ieeļļošana</u>		X	6
<u>7.2.6 Pacelšanas cilindra ieeļļošana</u>		X	FORTE 300 EVO: 2 FORTE 400 EVO: 6
<u>7.2.7 Sakabes cilpas ieeļļošana</u>		X	
<u>7.2.8 Vidējo marķieru cilindru ieeļļošana</u>		X	4
<u>7.2.9 Aizmugurējo marķieru cilindru ieeļļošana</u>		X	4
<u>7.2.10 Ar riteņiem aprīkotā blietētāja tapu un riteņu rumbu ieeļļošana.</u>	X	X	6 (tapām) 4 (riteņiem)
<u>7.2.11 Priekšējās izlīdzināšanas plāksnes cilindru eļļošana</u>		X	2
<u>7.2.12 Priekšējo ecēšu cilindru ieeļļošana</u>		X	2
<u>7.2.13 Priekšējā disku kultivatora cilindru ieeļļošana</u>		X	2
<u>7.2.14 Jūgstieņa cilindra ieeļļošana</u>		X	2
<u>7.2.15 Pagrieziena skavas ieeļļošana</u>		X	4
<u>7.2.16 Stāvbremzes sviru vārstu ieeļļošana</u>		X	2

<u>7.2.17 Stāvbremzes kloķa ieeļļošana</u>		X	1
<u>7.2.18 Transportēšanas riteņu centrālās ass pacelšanas cilindra ieeļļošana</u>		x	2

7.2.2 Transmisijas ķēžu ieeļļošana

7.2.2.1 Ķēdes eļļošana, mēslojuma un sēkļu piltuves transmisija

1. Paceliet transmisijas pārsegu mašīnas kreisajā pusē.

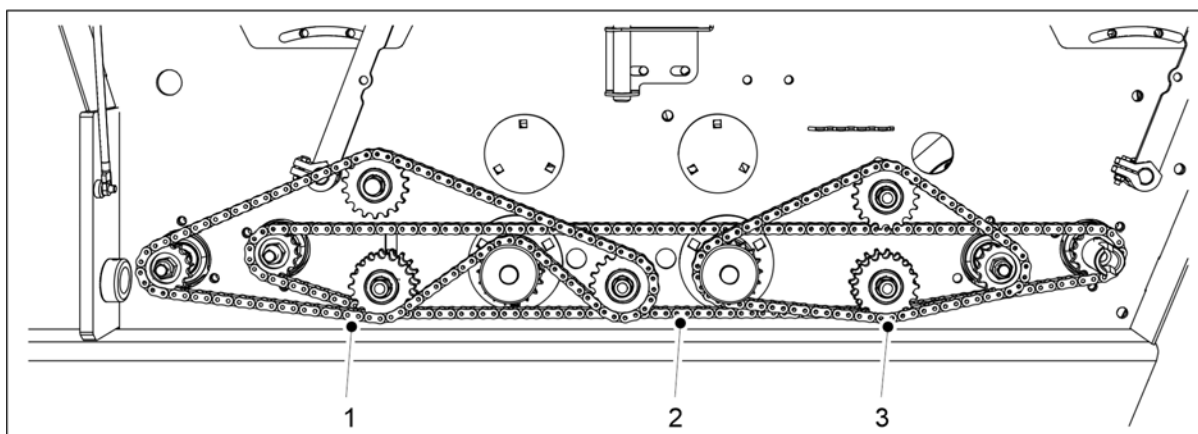

Attēls. 7.2.2.1 - 240. Ķēdes eļļošana, mēslojuma un sēkļu piltuves transmisija

2. Ieeļļojiet mēslojuma piltuves ķēdi (1), pārnesumkārbas ķēdi (2) un sēkļu piltuves ķēdi (3).
 - Pārliecinieties, ka eļļa ieplūst arī starp ķēdes diskiem un ne tikai spolē.
3. Nolaidiet transmisijas pārsegu.

7.2.2.2 Ķēdes eļļošana, mazo sēkļu piltuves transmisija

1. Paceliet transmisijas pārsegu mašīnas labajā pusē.

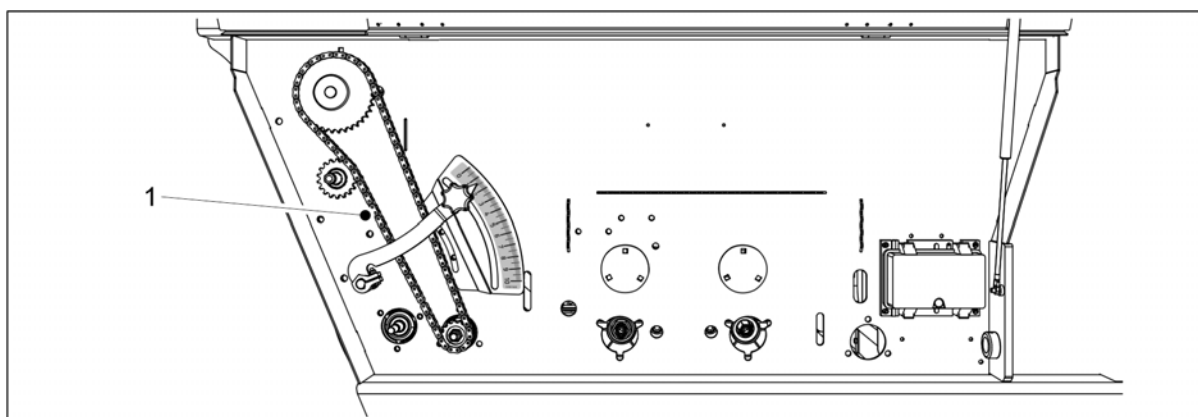

Attēls. 7.2.2.2 - 241. Ķēdes eļļošana, mazo sēkļu piltuves transmisija

2. Ieeļļojiet ķēdi (1).
 - Pārliecinieties, ka eļļa ieplūst arī starp ķēdes diskiem un ne tikai spolē.
3. Nolaidiet transmisijas pārsegu.

7.2.3 Riteņu piedziņas mehānisma ieeļļošana

7.2.3.1 Riteņu piedziņas ķēdes ieeļļošana

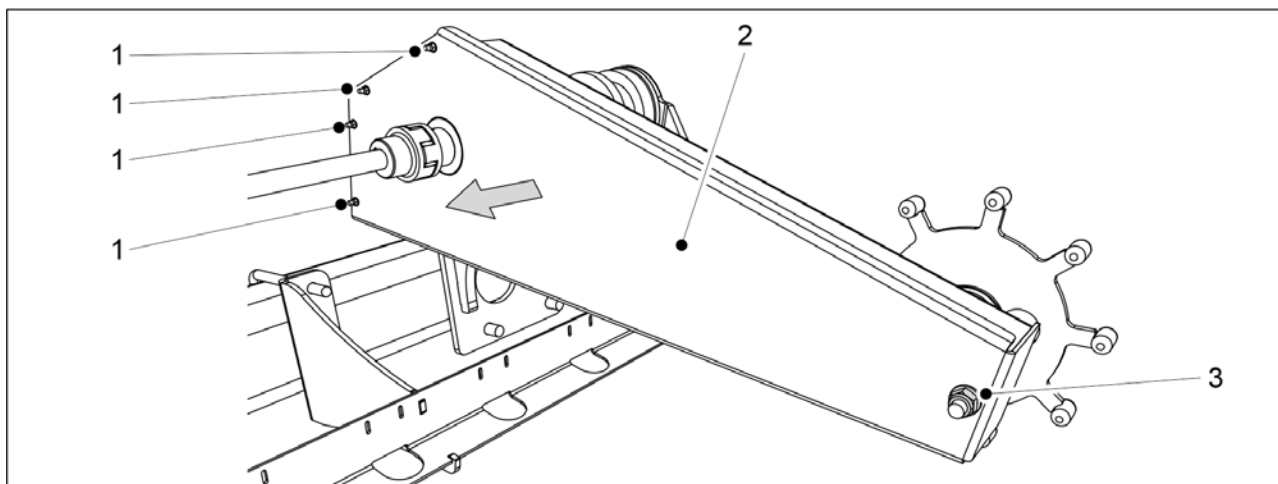

Attēls. 7.2.3.1 - 242. Riteņu piedziņas ķēde

1. Izskrūvējiet visas 4 bultskrūves (1) no riteņu piedziņas korpusa priekšdaļas un pārsega montāžas uzgriezni (3) no korpusa aizmugures.
2. Noņemiet pārsegu (2).

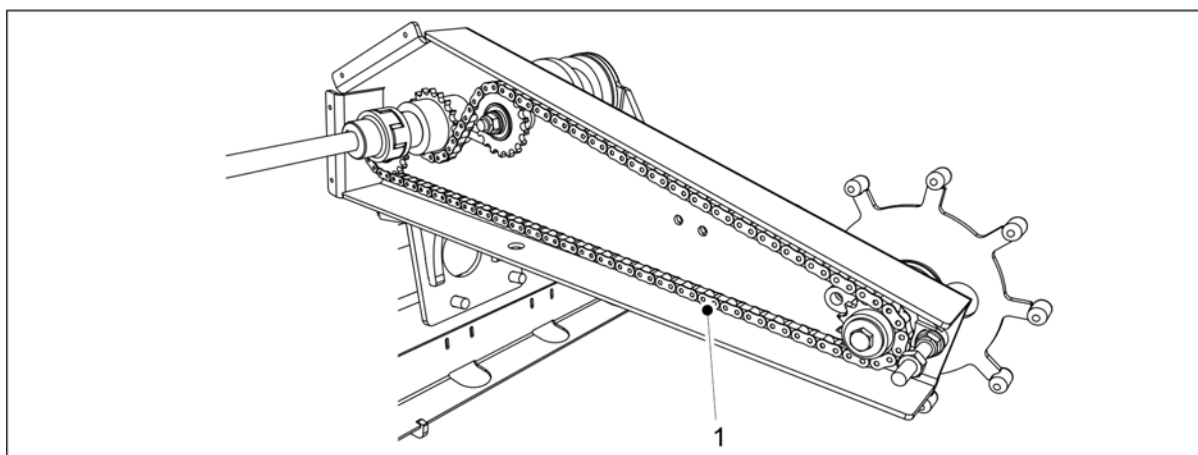

Attēls. 7.2.3.1 - 243. Riteņu piedziņas ķēdes ieeļļošana

3. Ieeļļojiet ķēdi (1).
 - Pārlicinieties, ka eļļa ieplūst arī starp ķēdes diskiem un ne tikai spolē.
4. Uzlieciet atpakaļ pārsegu.
5. Ievietojiet bultskrūves korpusa priekšdaļā un montāžas uzgriezni korpusa aizmugurē.
 - Nostiprināšanai vienmēr izmantojiet jaunus kontruzgriežņus.

7.2.3.2 Riteņu ass gultņu ieeļļošana

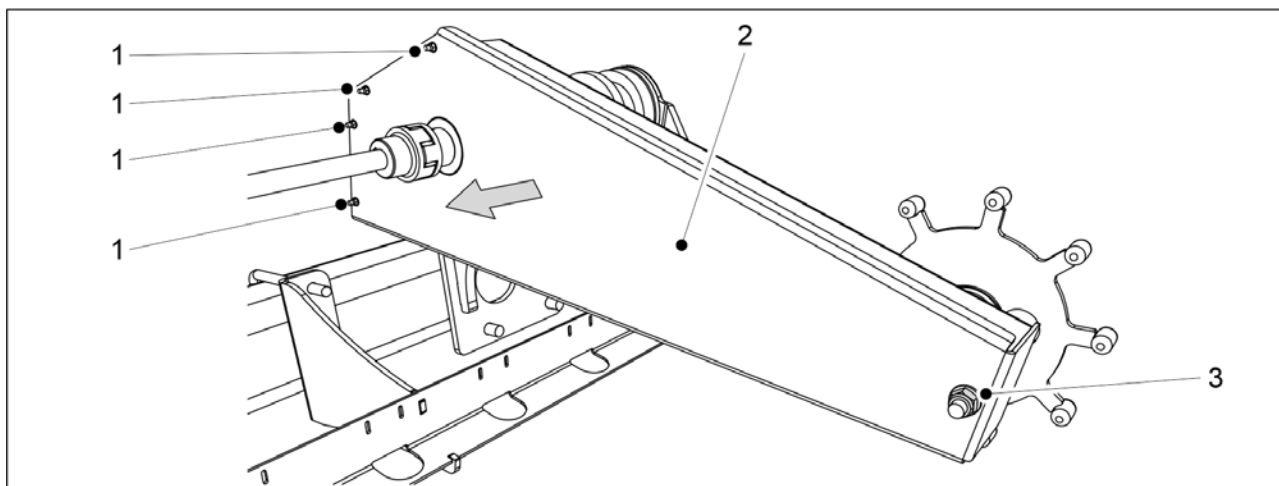

Attēls. 7.2.3.2 - 244. Riteņu piedziņas korpusa pārsegs

1. Izskrūvējiet visas 4 bultskrūves (1) no riteņu piedziņas korpusa priekšdaļas un pārsega montāžas uzgriezni (3) no korpusa aizmugures.
2. Noņemiet pārsegu (2).

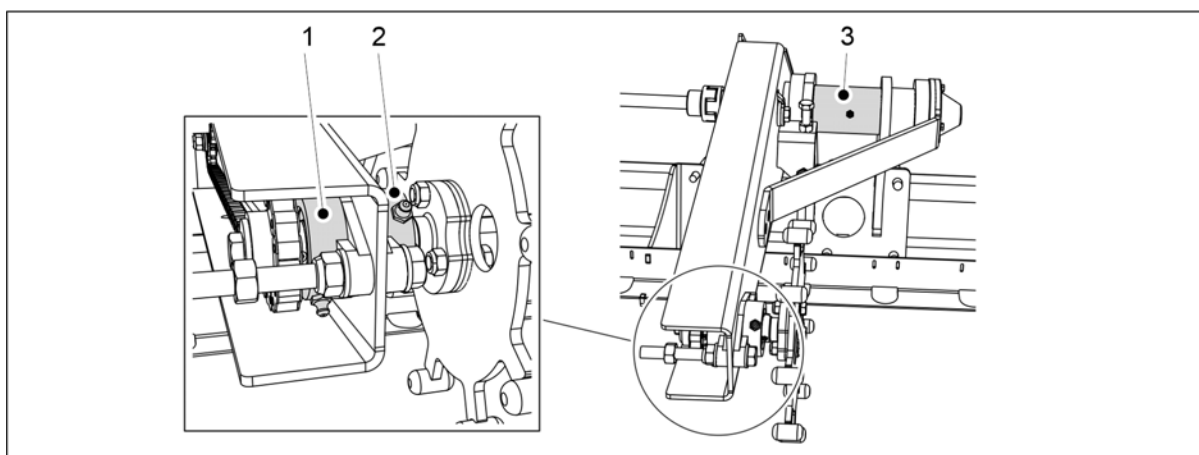

Attēls. 7.2.3.2 - 245. Riteņu ass gultņu ieeļļošana

3. Ieeļļojiet abus riteņu piedziņas gultņus (1, 2) un riteņu piedziņas balsta gultni (3), izmantojot eļļošanas nipelī.
 - Notīriet iepriekšējo smērvielu, kas izspiežas no gultņa.
4. Uzlieciet atpakaļ pārsegu.
5. Ievietojiet bultskrūves korpusa priekšdaļā un montāžas uzgriezni korpusa aizmugurē.
 - Nostiprināšanai izmantojiet jaunus kontruzgriežņus.

7.2.4 Aizmugurējās ass stiprinājuma ieeļļošana

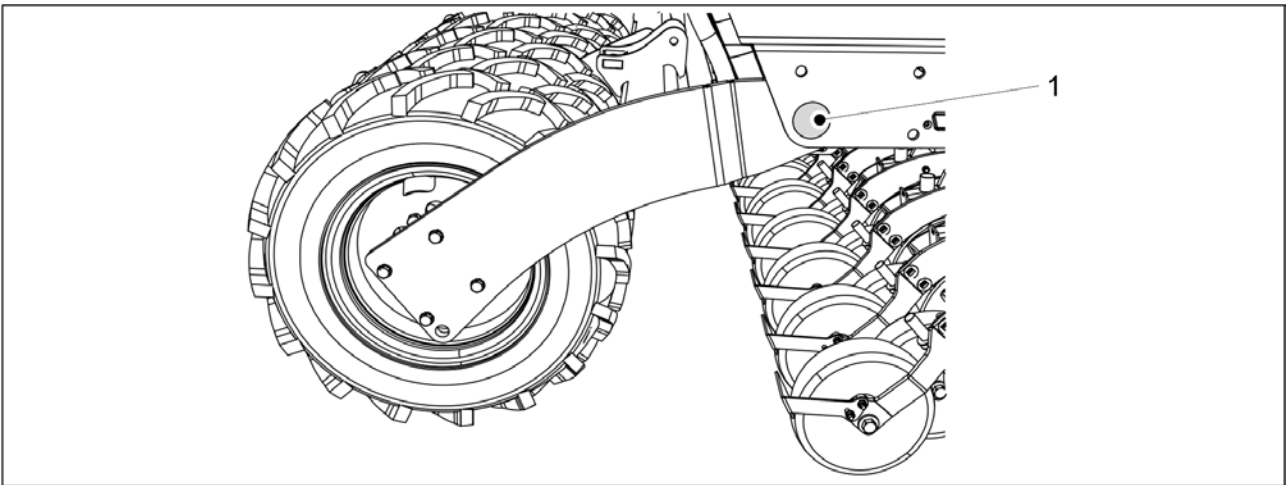

Attēls. 7.2.4 - 246. Aizmugurējās ass stiprinājums

1. Ieeļļojiet abus aizmugurējās ass stiprinājuma savienojuma ieliktņus (1).
 - Savienojuma gultņi atrodas piltuves aizmugurējos stūros abās rindsējmašīnas pusēs.

7.2.5 Riteņu ass gultņu ieeļļošana

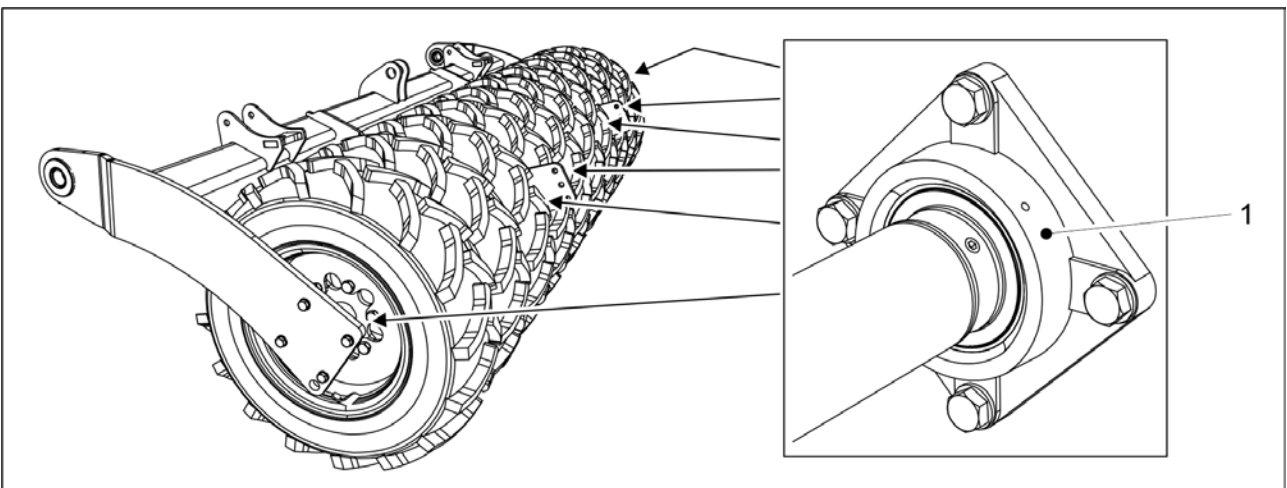

Attēls. 7.2.5 - 247. Riteņu ass gultņi

1. Ieeļļojiet visus sešus riteņu ass gultņus (1).

7.2.6 Pacelšanas cilindra ieeļļošana

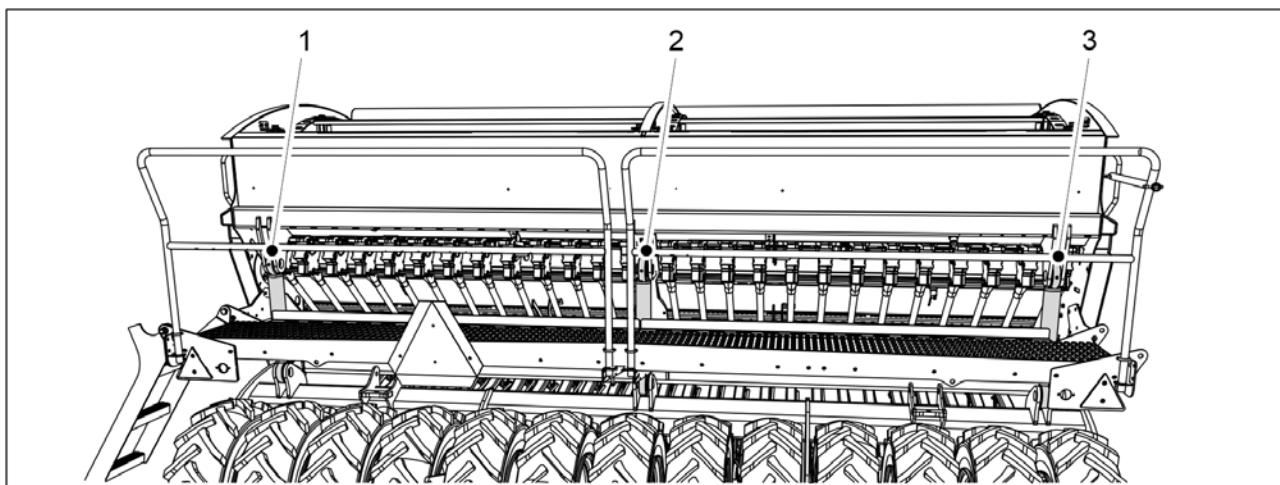

Attēls. 7.2.6 - 248. Pacelšanas cilindrs

1. Pacelšanas cilindra(-u) ieeļļošana.

- "FORTE 300 EVO" mašīnai ir 1 pacelšanas cilindrs (2); "FORTE 400 EVO" mašīnai ir 3 pacelšanas cilindri (1-3).

Pacelšanas cilindra augšpusē un apakšpusē ir pa vienam smērvielas nipelim.

7.2.7 Sakabes cilpas ieeļļošana

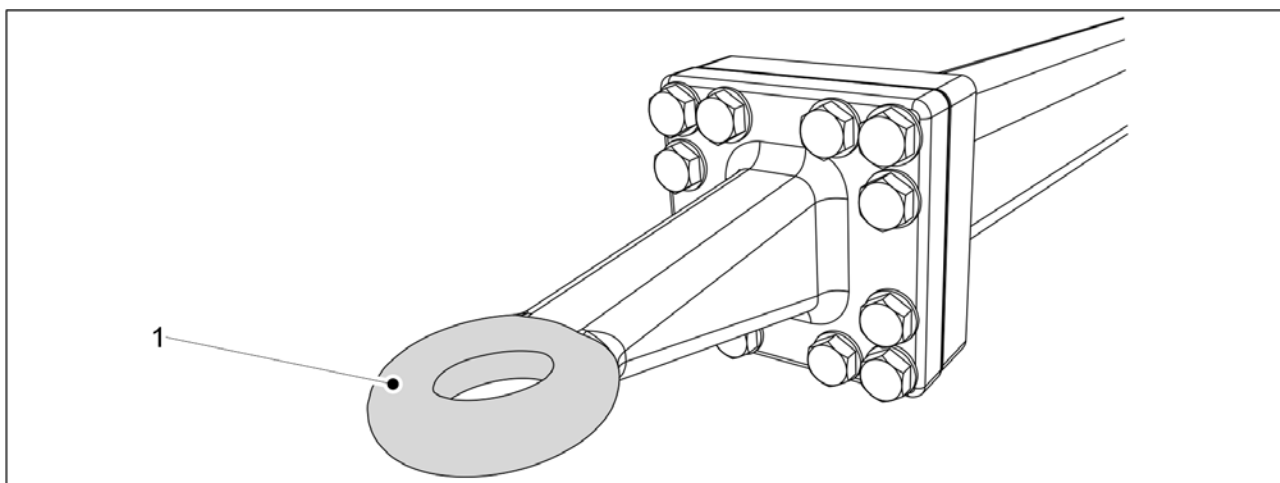

Attēls. 7.2.7 - 249. Sakabes cilpa

1. Notīriet sakabes cilpu (1), noslaukot to.

2. Uzklājiet smērvielu uz sakabes cilpas.

7.2.8 Vidējo marķieru cilindru ieeļļošana

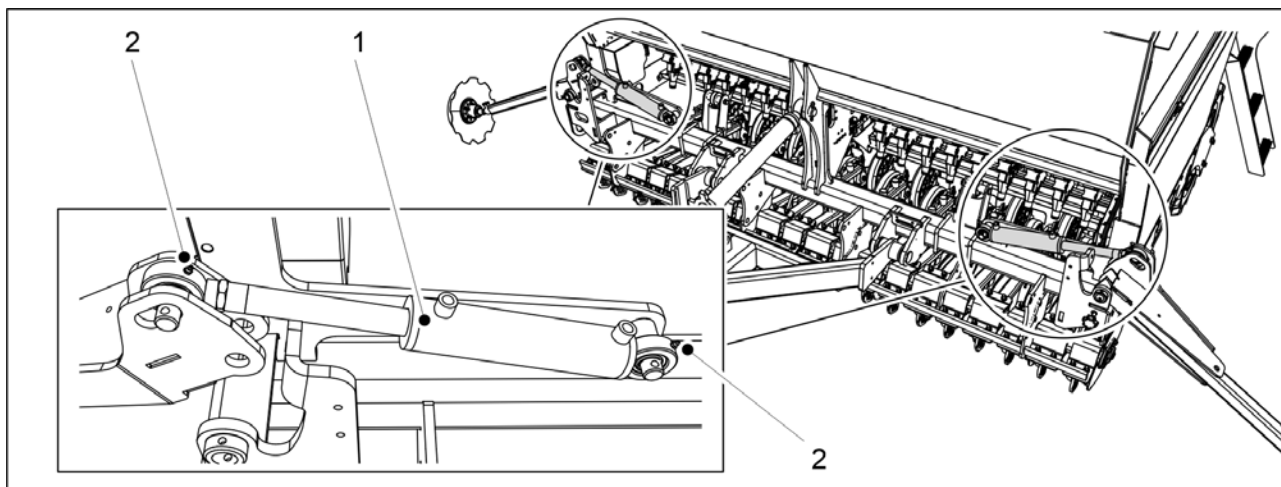

Attēls. 7.2.8 - 250. Vidējo marķieru cilindri

1. Ieeļļojiet 2 vidējo marķieru cilindrus (1).

- Vidējā marķiera cilindra augšpusē un apakšpusē ir pa vienam eļļošanas nipelīm (2).

7.2.9 Aizmugurējo marķieru cilindru ieeļļošana

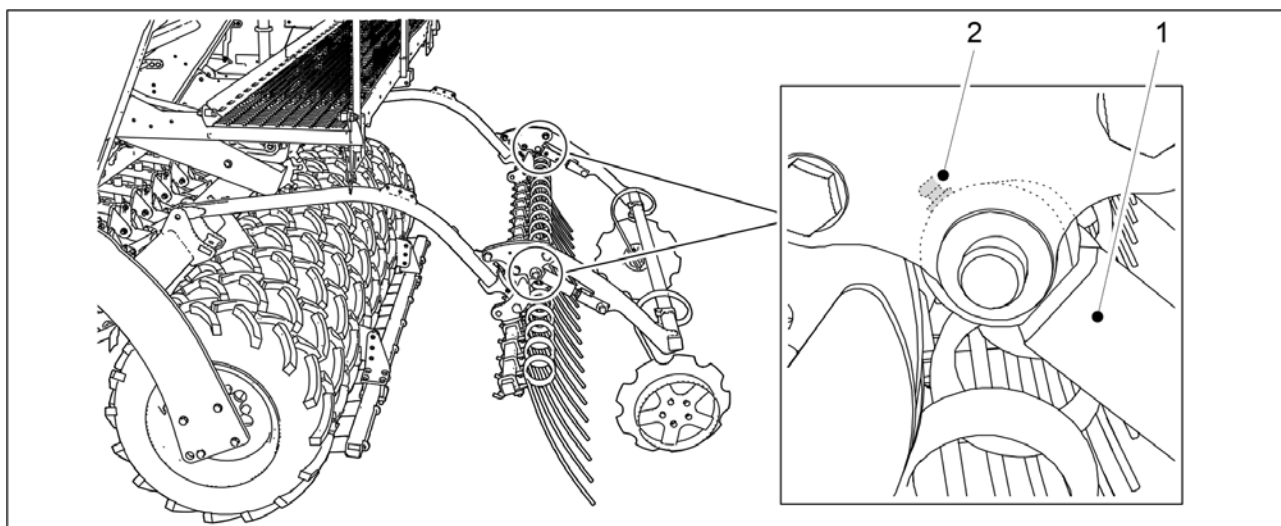

Attēls. 7.2.9 - 251. Aizmugurējo marķieru cilindri

1. Ieeļļojiet 2 aizmugurējo marķieru cilindrus (1).

- Abu cilindru virzuļa gultņa korpusā ir 1 smērvielas nipelis (2).

7.2.10 Ar riteņiem aprīkotā blietētāja tapu un riteņu rumbu ieeļļošana.

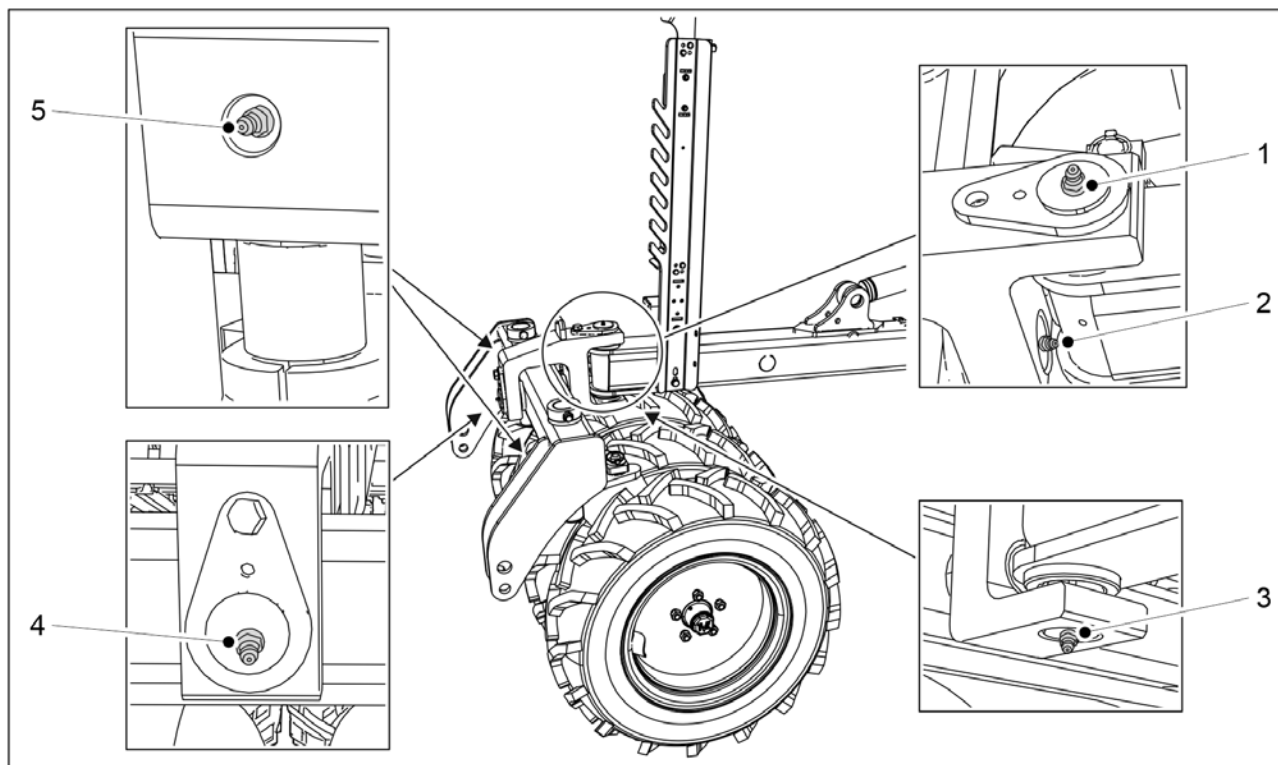

Attēls. 7.2.10 - 252. Ar riteņiem aprīkotā blietētāja tapas

1. Ieeļļojiet ar riteņiem aprīkotā blietētāja horizontālo un vertikālo tapu.
 - Horizontālajai tapai ir 2 eļļošanas nipeļi (2, 4). Vertikālajai tapai ir 2 eļļošanas nipeļi (1, 3).
2. Ieeļļojiet abas ar riteņiem aprīkotā blietētāja tapas.
 - Abās ar riteņiem aprīkotā blietētāja stienā tapās ir viens eļļošanas nipelis (5).

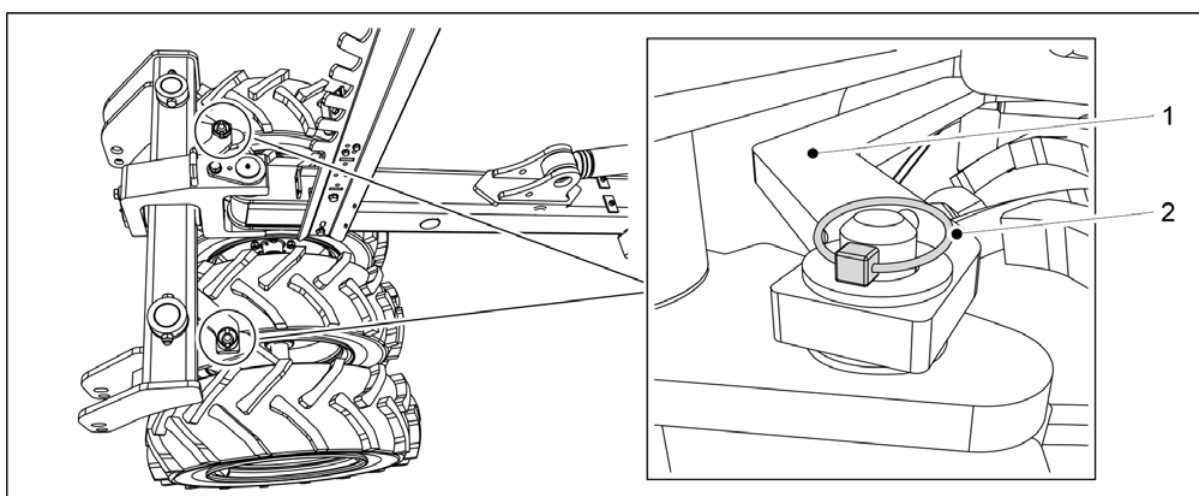

Attēls. 7.2.10 - 253. Ar riteņiem aprīkotā blietētāja stienā atvienošana

3. Atvienojiet abas ar riteņiem aprīkotā blietētāja (1) šķelttapas (2).
4. Atvienojiet ar riteņiem aprīkotā blietētāja stieni.

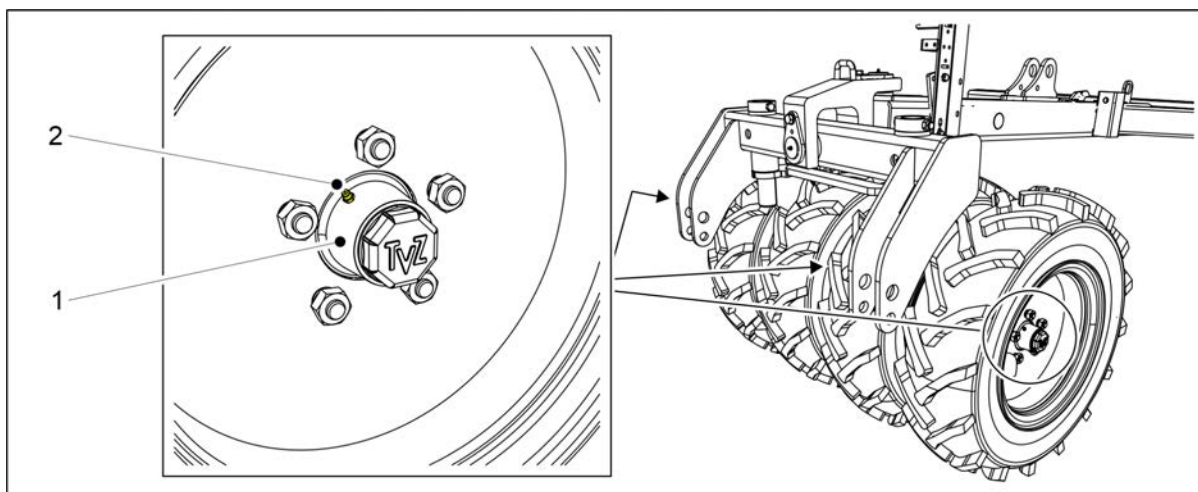

Attēls. 7.2.10 - 254. Ar riteņiem aprīkotā blietētāja riteņu rumbas

5. Ieļļojiet visas četras riteņu rumbas (1).

- Riteņu rumbās ir eļļošanas nipelis (2).

6. Pievienojiet atpakaļ ar riteņiem aprīkotā blietētāja stieni un nofiksējiet stieni ar šķelttapām.

7.2.11 Priekšējās izlīdzināšanas plāksnes cilindru eļļošana

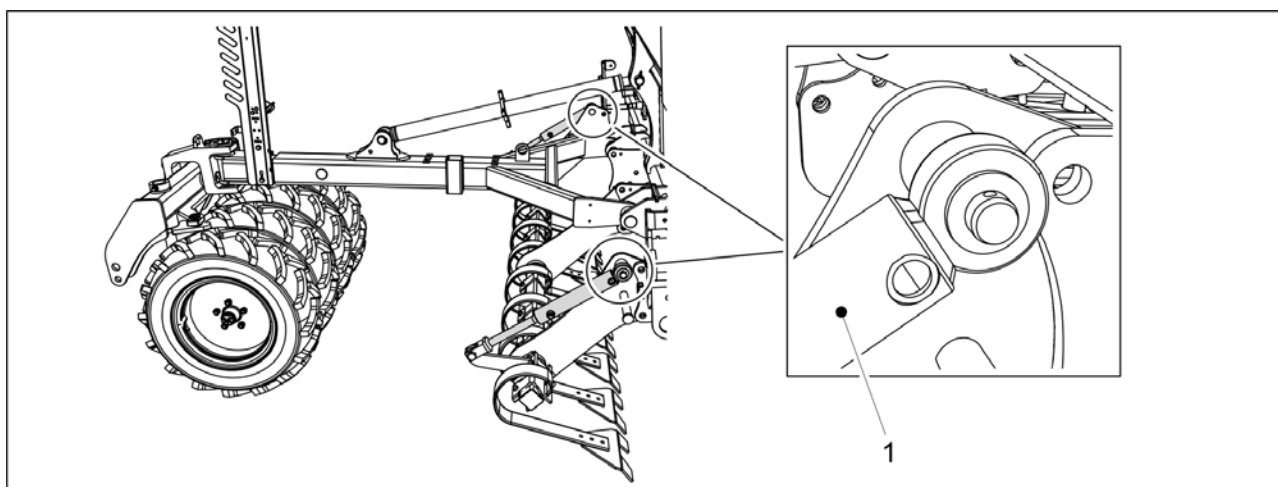

Attēls. 7.2.11 - 255. Priekšējās izlīdzināšanas plāksnes cilindri

1. Ieļļojiet abus priekšējās izlīdzināšanas plāksnes cilindrus (1).

- Abu cilindru augšpusē ir pa vienam smērvielas nipelim.

7.2.12 Priekšējo ecēšu cilindru ieeļļošana

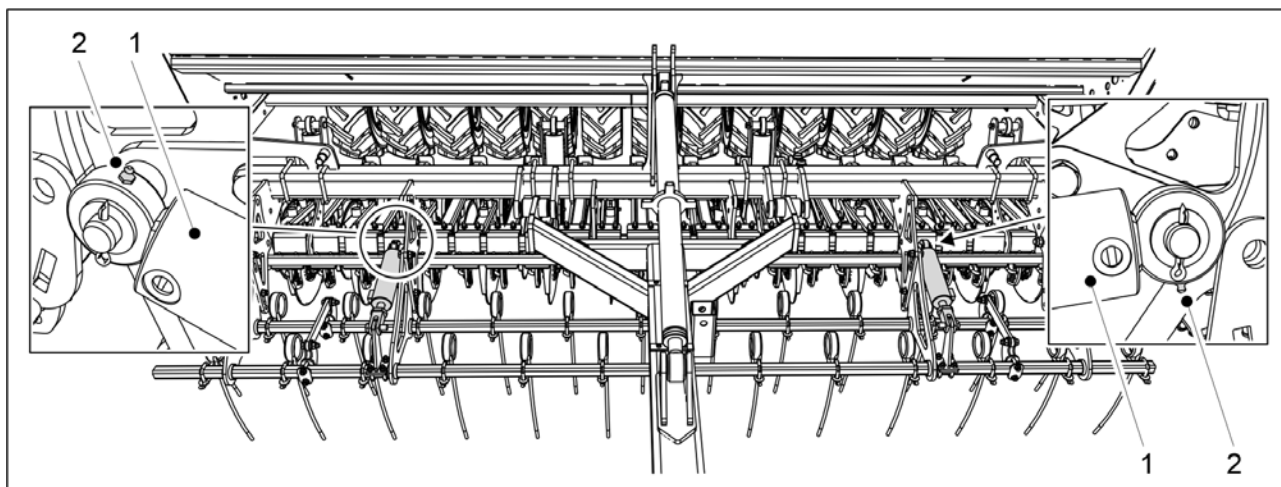

Attēls. 7.2.12 - 256. Priekšējo ecēšu cilindri

1. Ieeļļojiet abus priekšējo ecēšu cilindrus (1).
 - Eļļošanas nipelī (2) atrodas cilindra virzuļa pusē.

7.2.13 Priekšējā disku kultivatora cilindru ieeļļošana

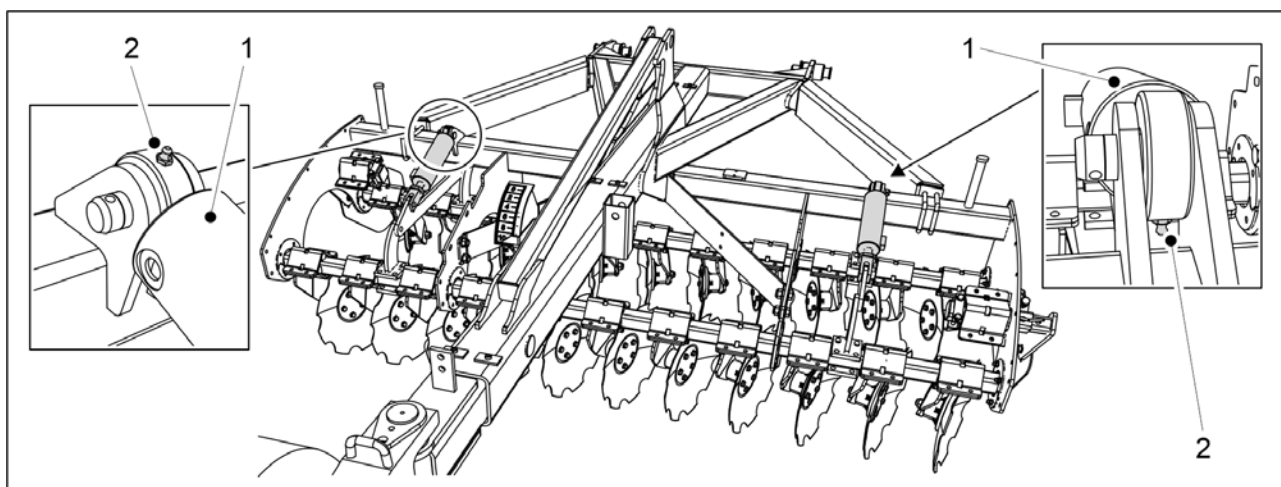

Attēls. 7.2.13 - 257. Priekšējā disku kultivatora cilindri

1. Ieeļļojiet abus priekšējā disku kultivatora cilindrus (1).
 - Eļļošanas nipelī (2) atrodas cilindra virzuļa pusē.

7.2.14 Jūgstieņa cilindra ieeļļošana

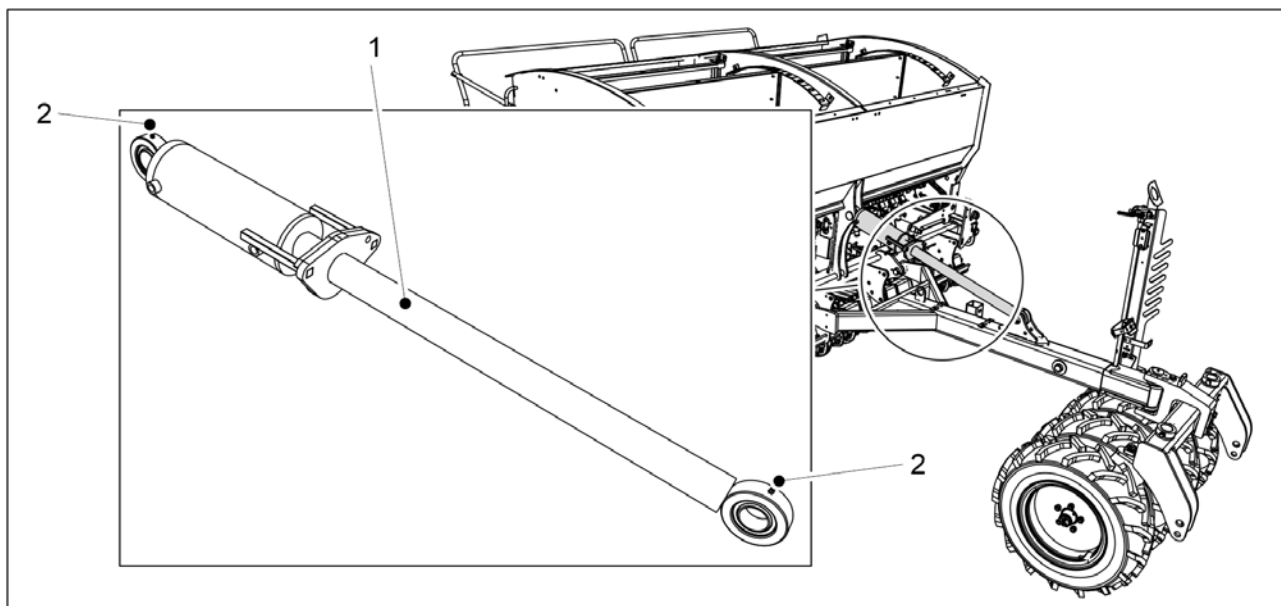

Attēls. 7.2.14 - 258. Jūgstieņa cilindrs

1. Ieeļļojiet jūgstieņa cilindru (1).
 - Jūgstieņa cilindra augšpusē un apakšpusē ir pa vienam smērvielas nipelim (2).

7.2.15 Pagrieziena skavas ieeļļošana

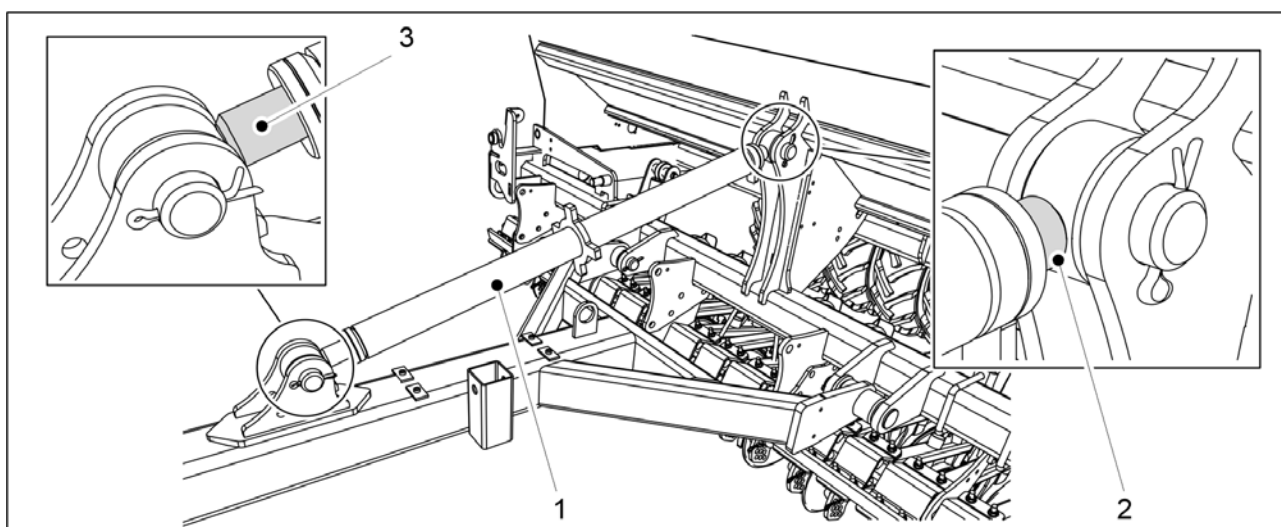

Attēls. 7.2.15 - 259. Pagrieziena skava

1. Ieeļļojiet pagrieziena skavas (1) vītnes no abiem galiem (2, 3).

7.2.16 Stāvbremzes sviru vārstu ieeļļošana

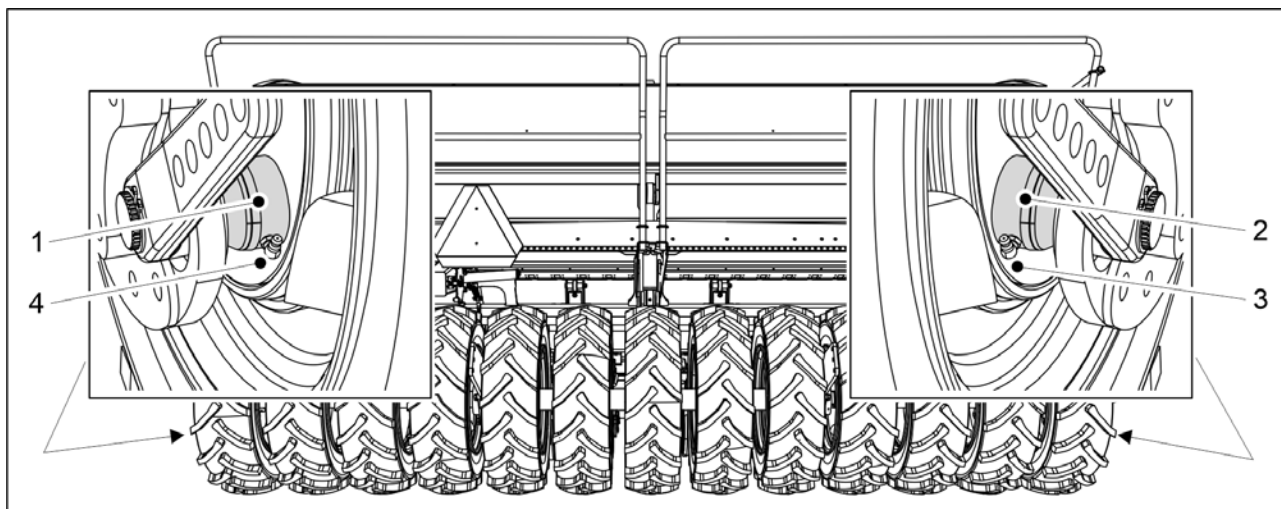

Attēls. 7.2.16 - 260. Stāvbremzes sviru vārsti

1. Ieeļļojiet stāvbremzes sviru vārstus (1, 2), izmantojot eļļošanas nipelus (3, 4).

7.2.17 Stāvbremzes kloķa ieeļļošana

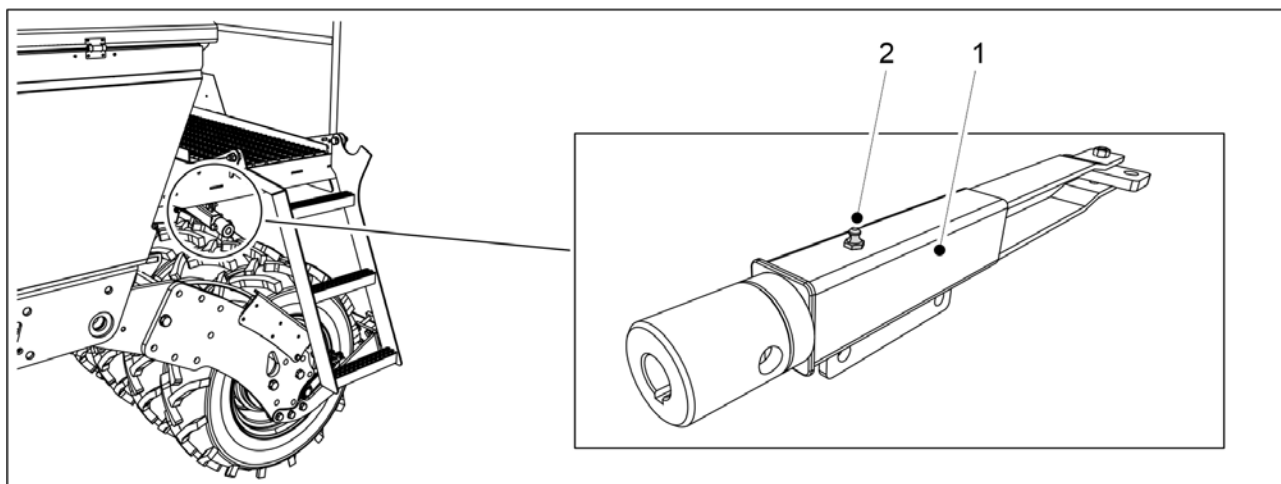

Attēls. 7.2.17 - 261. Stāvbremzes kloķis

1. Ieeļļojiet stāvbremzes kloķi (1), izmantojot eļļošanas nipelī (2).

7.2.18 Transportēšanas riteņu centrālās ass pacelšanas cilindra ieeļļošana

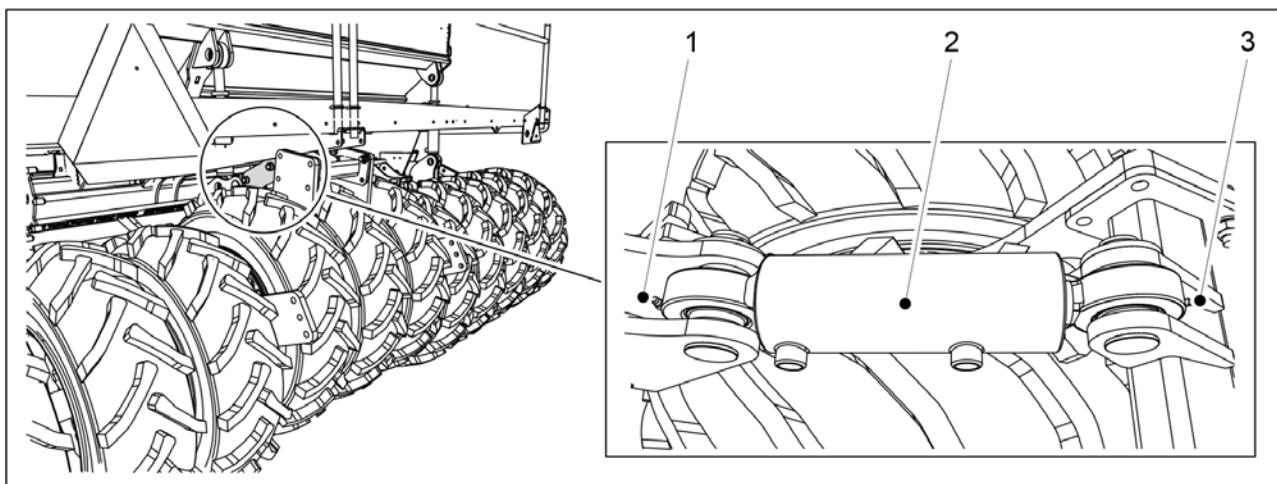

Attēls. 7.2.18 - 262. Transportēšanas riteņu centrālās ass pacelšanas cilindrs

1. Ieeļļojiet pacelšanas cilindru (2), izmantojot eļļošanas nipeļus (1, 3).

7.3 Tīrīšana

7.3.1 Piltuvju tīrīšana

- Tīrot piltuves, valkājiet aizsargbrilles un aizsargcimdus. Iztīriet mazo sēklu piltuvi, kad maināt sējamo šķirni, kā arī sējas sezonas beigās. Iztukšojiet un iztīriet mēslojuma piltuvi un nomazgājiet mēslojumu no mašīnas, pārtraucot sēšanu un sezonas beigās.

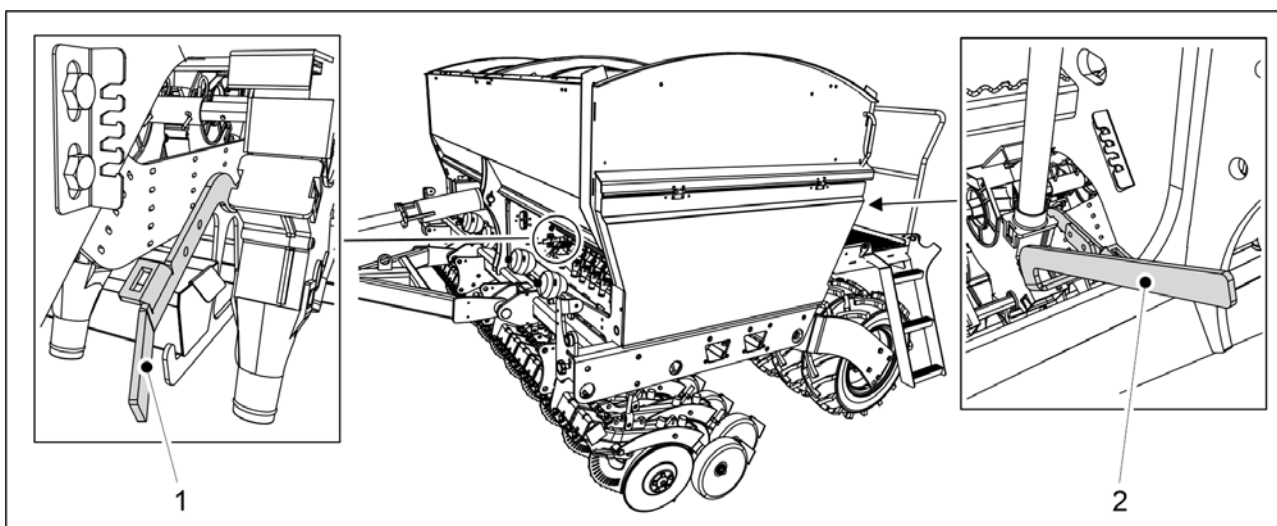

Attēls. 7.3.1 - 263. Apakšējie atvāzāmie vāki atvērti

1. Atveriet mēslojuma padevēju apakšējos atvāzāmos vākus rindsējmašīnas priekšpusē, pagriežot vadības sviru (1) uz leju.

2. Atveriet sēkļu padevēju apakšējos atvāžamos vākus rindsējmašīnas aizmugurē, pagriežot vadības sviru (2) uz leju.

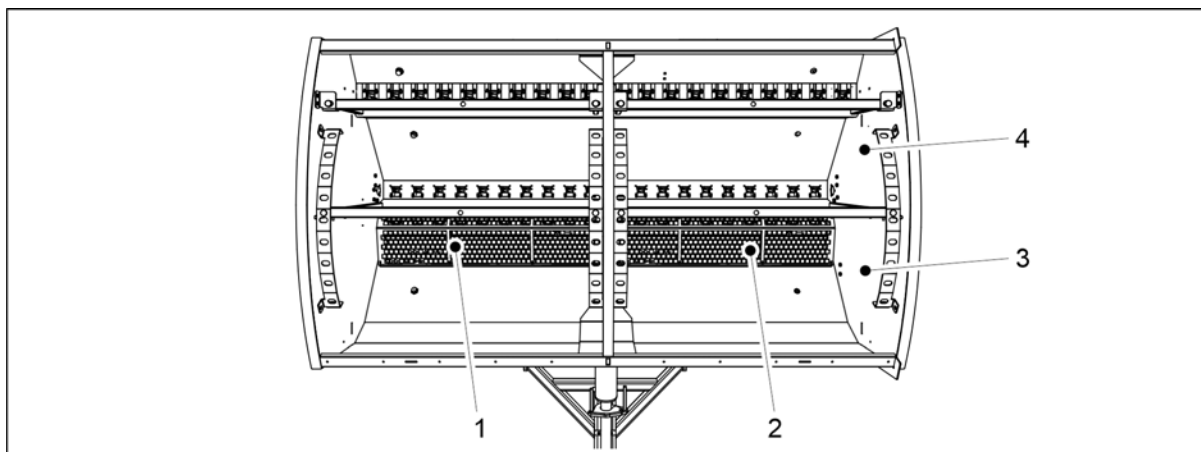

Attēls. 7.3.1 - 264. Piltuvju tīrīšana

3. Noņemiet mēslojuma piltuves (3) sietus (1, 2).
4. Iztīriet mēslojuma piltuvi ar saspīestu gaisu.
5. Izmazgājiet mēslojuma piltuvi (3) un sēkļu piltuvi (4) ar mazgāšanas līdzekli un siltu ūdeni.
6. Ja nepieciešams, tīriet piltuves ar augstspiediena mazgāšanu.



UZMANĪBU

Neļaujiet ūdenim iekļūt elektriskajos mēraparātos.

7. Izzāvējiet piltuves ar saspīestu gaisu.
8. Aizveriet padeves ierīču apakšējos atvāžamos vākus.

7.3.2 Mazo sēkļu piltuves tīrīšana

- Tīrot piltuves, valkājiet aizsargbrilles un aizsargcimdus.
Iztīriet mazo sēkļu piltuvi, kad maināt sējamo šķirni, kā arī sējas sezonas beigās.

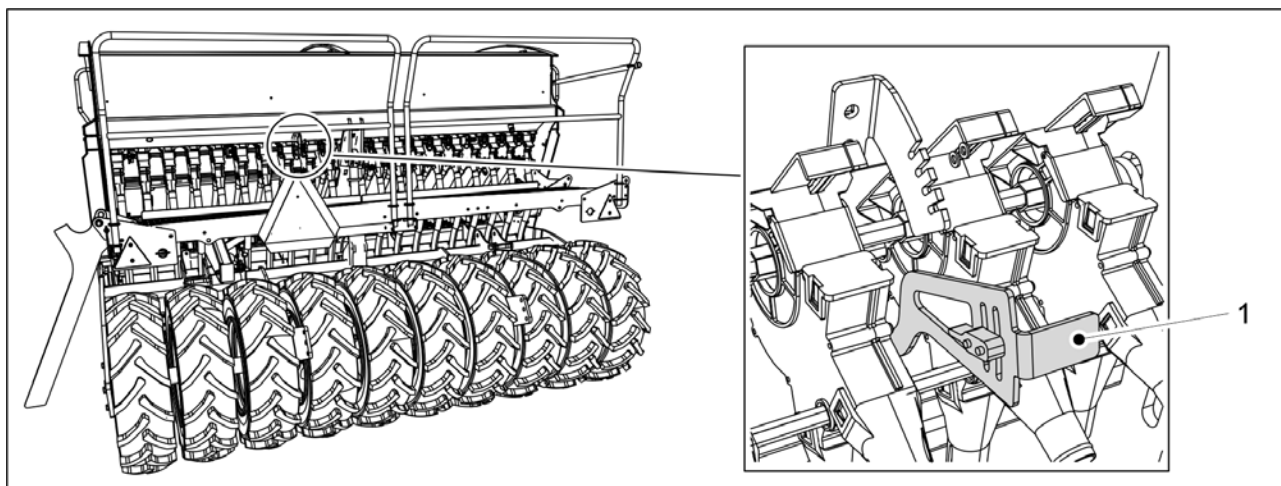

Attēls. 7.3.2 - 265. Apakšējā atvāžamā vāka atvēršana

1. Atveriet apakšējo atvāžamo vāku, pagriežot vadības sviru (1) uz leju.

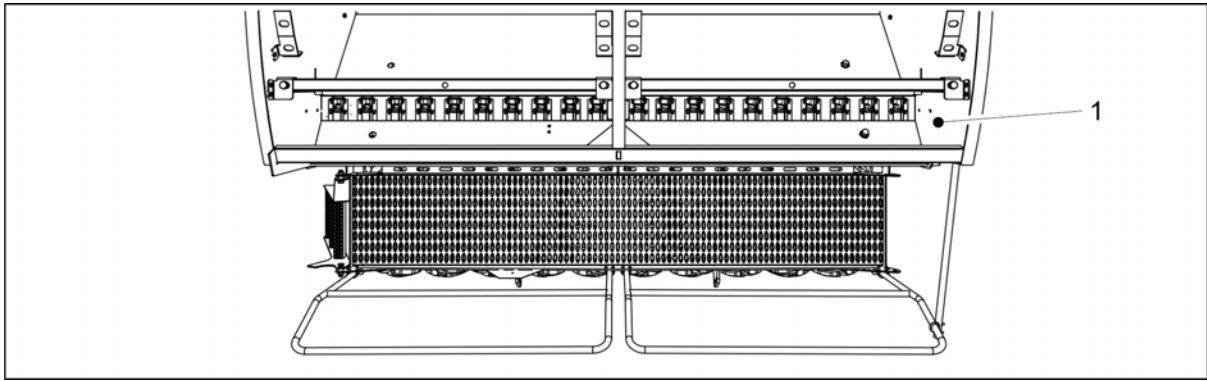

Attēls. 7.3.2 - 266. Mazo sēklu piltuves tīrīšana

2. Iztīriet mazo sēklu piltuvi (1) ar saspiestu gaisu.
3. Mazgājiet mazo sēklu piltuvi ar mazgāšanas līdzekli un siltu ūdeni.
4. Nepieciešamības gadījumā tīriet piltuvi ar augstspiediena mazgātāju.



UZMANĪBU

Neļaujiet ūdenim iekļūt elektriskajos mēraparātos.

5. Izžāvējiet piltuvi ar saspiestu gaisu.
6. Aizveriet padeves ierīces apakšējo atvāžamo vāku.

7.3.3 Krāsotās virsmas tīrīšana

- Tīrot krāsoto virsmu, valkājiet aizsargbrilles un aizsargcimodus.
Notīriet krāsoto virsmu sējas sezonas beigās.

1. Notīriet rindsējmašīnas krāsoto virsmu, izmantojot suku un saspiestu gaisu.
2. Nepieciešamības gadījumā tīriet krāsoto virsmu ar augstspiediena mazgātāju.



UZMANĪBU

Neļaujiet ūdenim iekļūt elektriskajos mēraparātos.

3. Ieļļojiet visus eļļošanas punktus saskaņā ar norādēm sadaļā 7.2 Eļļošana.

- Pēc mazgāšanas nolupušo krāsu var atjaunot. Krāsoto virsmu var aizsargāt ar vieglu eļļas pārklājumu, izmantojot šim mērķim paredzētu aizsargājošu eļļu. Jānovērš aizsargājošas eļļas iekļūšana gumijas un plastmasas daļās.

7.3.4 Arkla disku nažu tīrīšana

- Tīrot arkla disku nažus, valkājiet aizsargbrilles un aizsargcimodus.

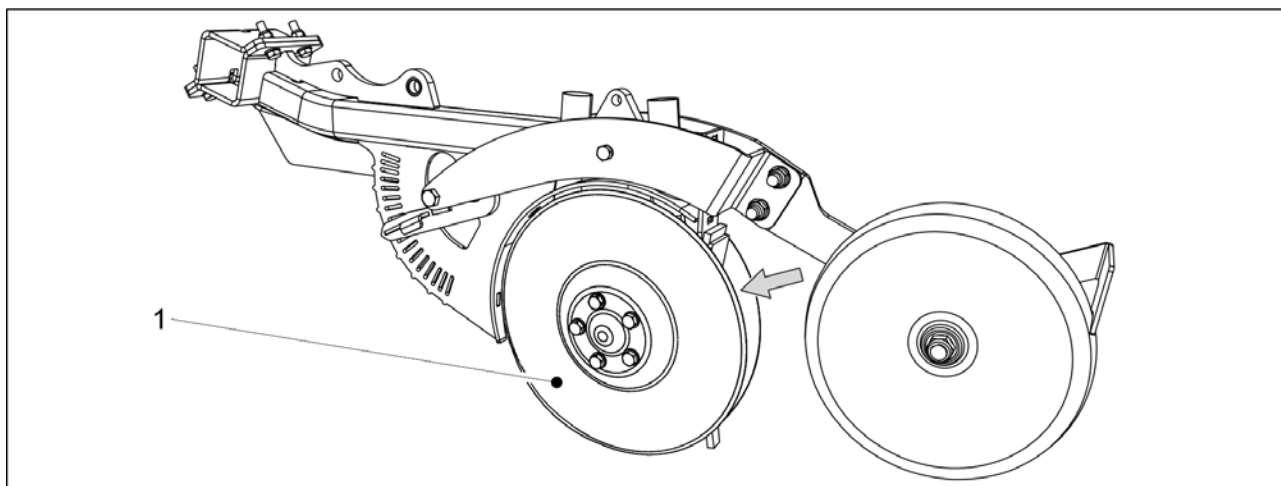

Attēls. 7.3.4 - 267. Arkla disku naži

1. Notīriet arkla disku nažus (1) ar spiediena mazgātāju.
 - Iztīriet arī spraugu starp tīrītāju un pārklāšanas riteni.
2. Uzklājiet uz nodilušajām detaļām aizsargājošu eļļu, lai aizsargātu tās pret koroziju.
3. Kad diski ir sausi, pagrieziet katru arkla disku nažu pāri par dažiem apgriezieniem, lai tīrītāji noņemtu sausus netīrumus no disku iekšpuses.

7.3.5 Padeves ierīču tīrīšana

- Tīrot padeves ierīci, valkājiet aizsargbrilles un aizsargcimodus. Iztīriet padeves ierīces sējas sezonas beigās.

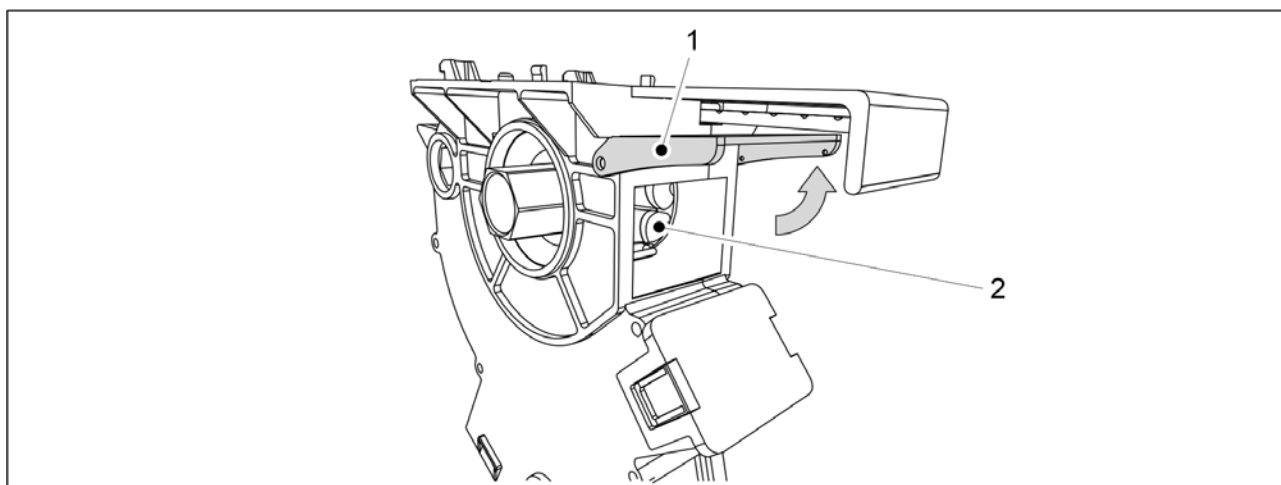

Attēls. 7.3.5 - 268. Padeves ierīču tīrīšana

1. Paceliet uz augšu padevēja tīrīšanas lūku (1).
2. Iztīriet padevēja veltņa rievās (2) ar koka nūju, ūdeni un saspiestu gaisu.

7.3.6 Mazo sēkļu piltuves padeves ierīču tīrīšana

- Tīrot padeves ierīci, valkājiet aizsargbrilles un aizsargcimodus. Iztīriet padeves ierīces sējas sezonas beigās.

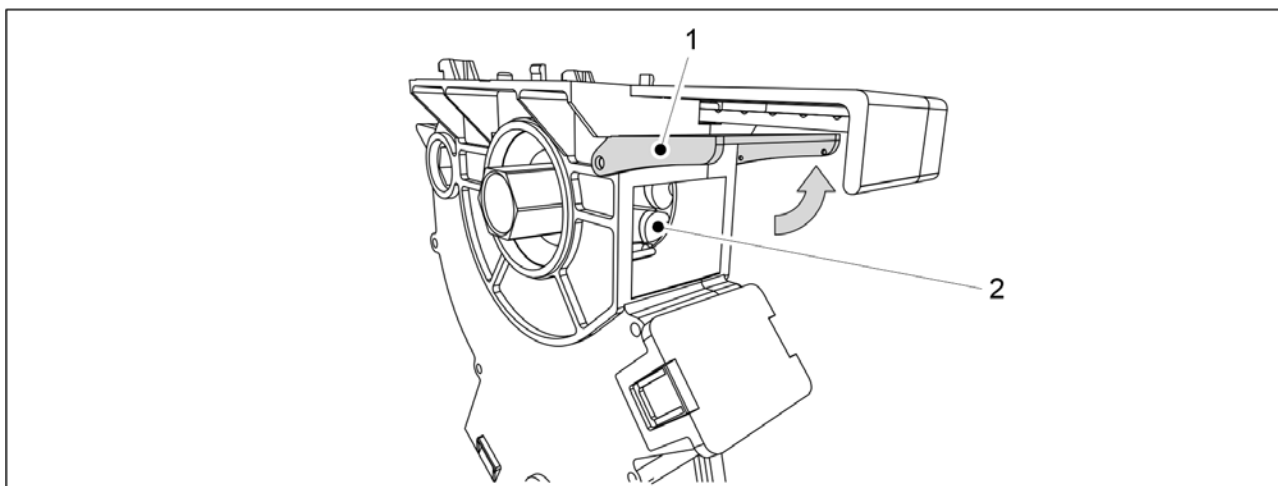

Attēls. 7.3.6 - 269. Mazo sēklu piltuves padeves ierīču tīrīšana

1. Paceliet uz augšu padevēja tīrīšanas lūku (1).
2. Iztīriet padevēja veltņa rievās (2) ar koka nūju, ūdeni un saspiestu gaisu.

7.4 Transportēšanas riteņa bloks

- Šajā sadaļā ir aprakstīta riteņu bloka uzstādīšana un demontāža. Ja nav pārlicības par to, kā šis darbs veicams, sazinieties ar apkopes dienestu.

7.4.1 Riteņa bloka demontāža



BĪSTAMI

Saspiešanas un sagriešanās risks, noņemot riteņus.



BĪSTAMI

Pārlicinieties, ka rindsējmašīna ir droši novietota vietā un mašīna atrodas transportēšanas pozīcijā. Pārlicinieties, ka rindsējmašīna nevar pārvietoties nevienā virzienā.



BĪSTAMI

Riteņu bloka demontāža jāveic diviem cilvēkiem.

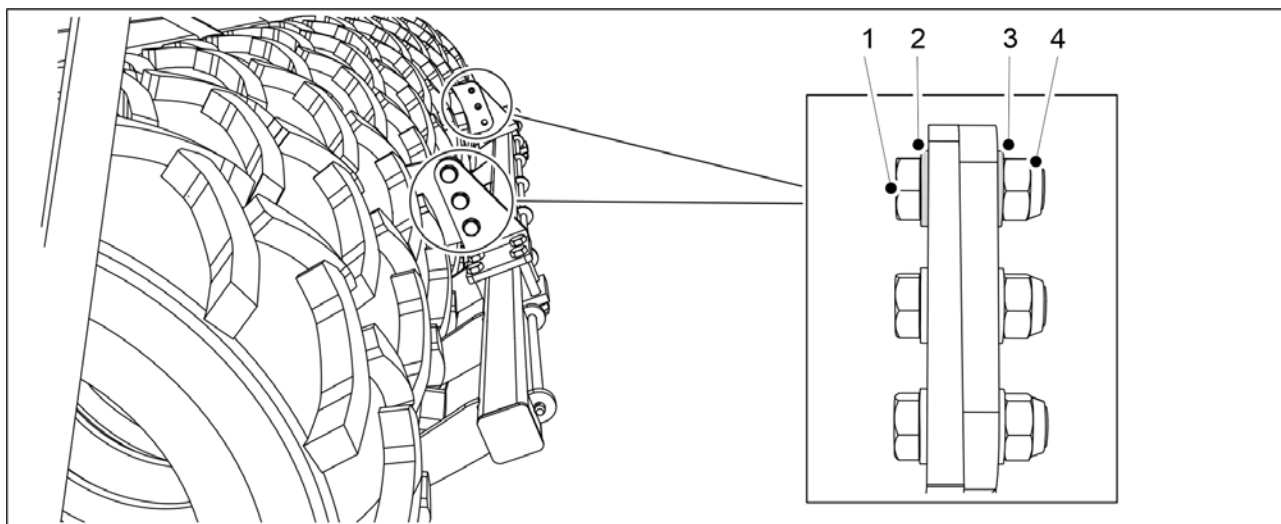

Attēls. 7.4.1 - 270. Tīrītāja demontāža

1. Ja mašīna ir aprīkota ar tīrītāju, demontējiet to, izskrūvējot bultskrūves (1), noņemot starplikas (2, 3) un uzgriežņus (4).

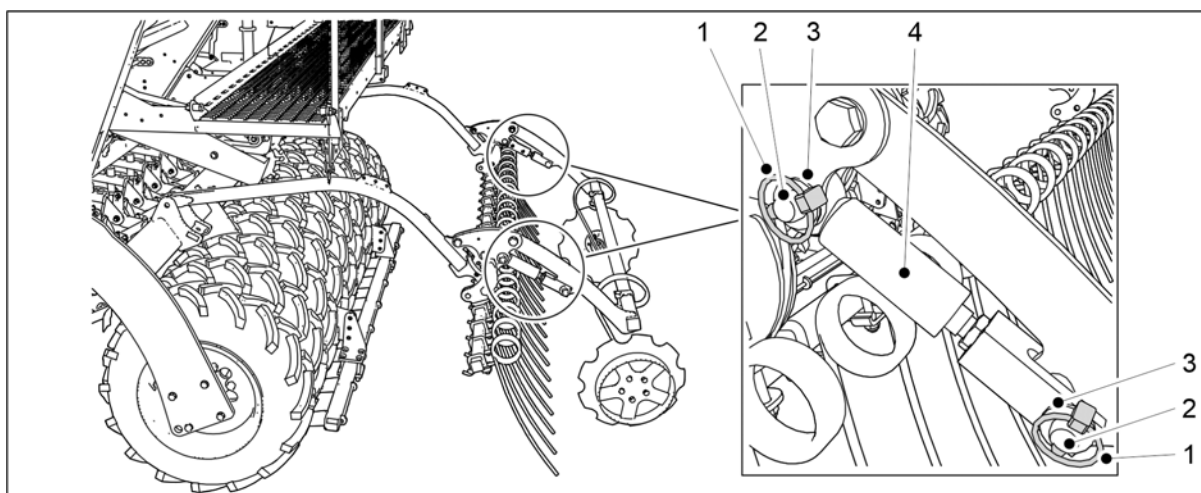

Attēls. 7.4.1 - 271. Aizmugurējo marķieru cilindru demontāža

2. Noņemiet 2 aizmugurējos marķieru cilindrus (4), izņemot šķelttapas (1), tapas (6) un noņemot starplikas (3).
3. Novietojiet cilindrus uz darba platformas.

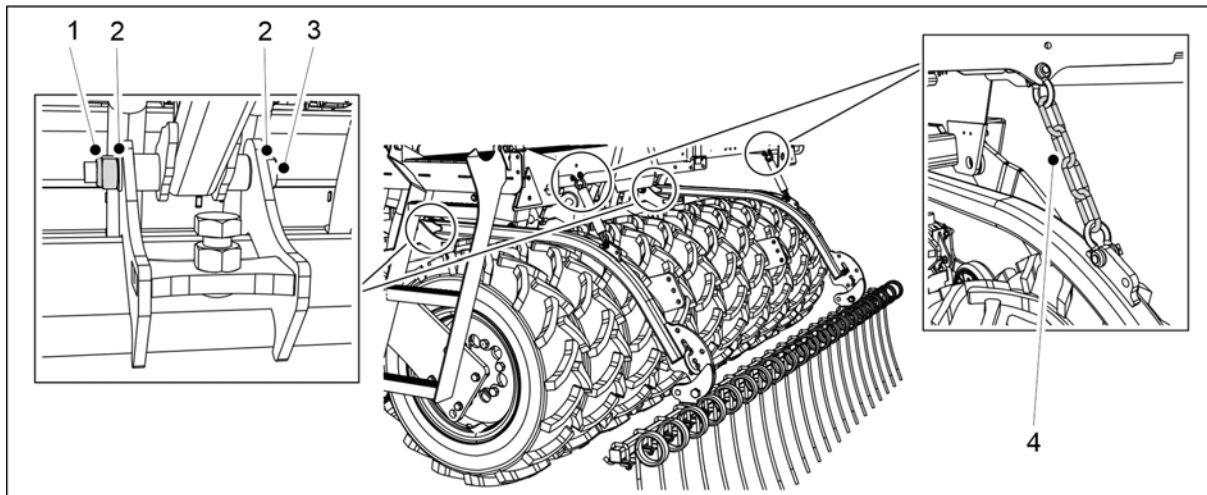

Attēls. 7.4.1 - 272. Aizmugurējo ecēšu demontāža

4. Ja mašīna ir aprīkota ar aizmugurējām ecēsām, demontējiet tās, izskrūvējot aizmugurējo ecēšu vārpstas bultskrūves (3), starplikas (2) un uzgriežņus (1) un atvienojot aizmugurējo ecēšu ķēdes (4) no darba platformas.

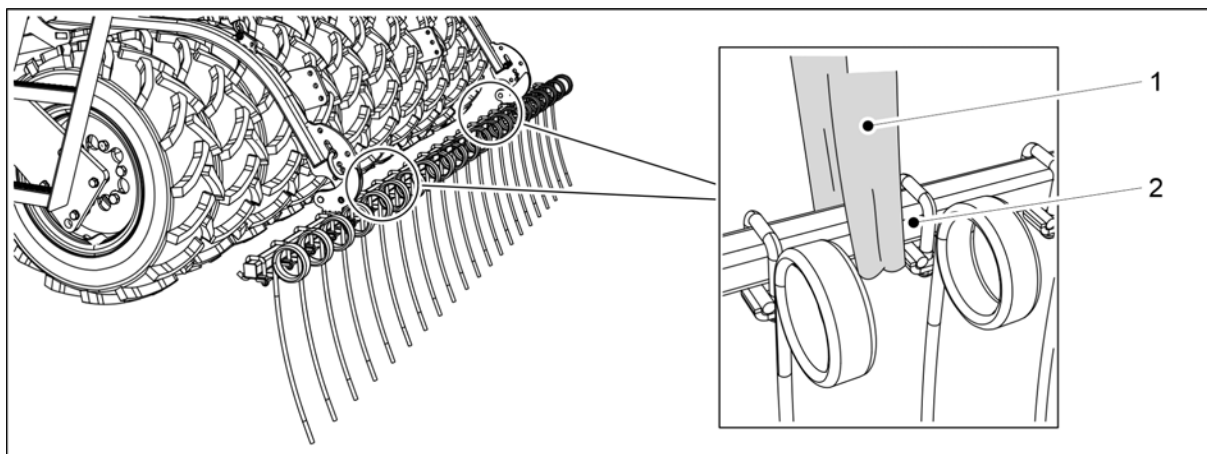

Attēls. 7.4.1 - 273. Aizmugurējo ecēšu pacelšana



BĪSTAMI

Uzstādot aizmugurējās ecēšas, izmantojiet pacelšanas aprīkojumu. Pspieniet pacelšanas cilpu (1) ap cauruli (2).

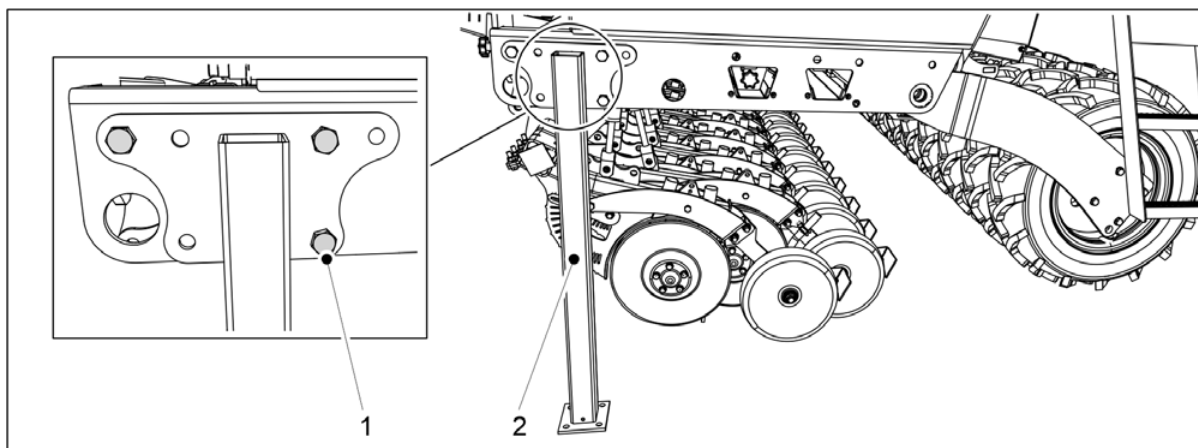

Attēls. 7.4.1 - 274. Transportēšanas atbalsti

5. Uzstādiet transportēšanas atbalstus (2) abās sējmašīnas pusēs ar M20 x 50 bultskrūvēm (1).

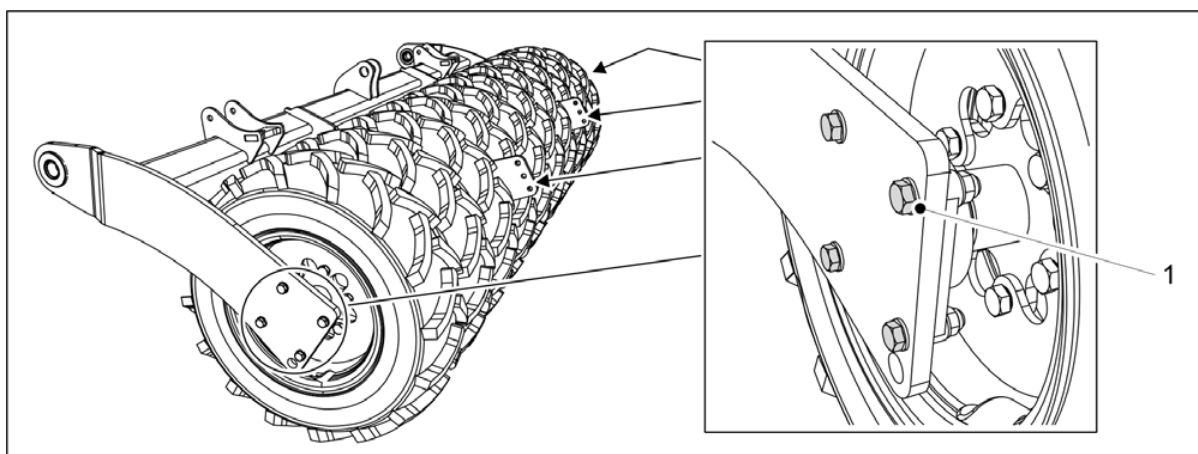

Attēls. 7.4.1 - 275. Riteņa bloka demontāža

6. Izskrūvējiet visas četras bojātā riteņa bloka atlokgultņa bultskrūves (1) abās riteņu bloka pusēs.

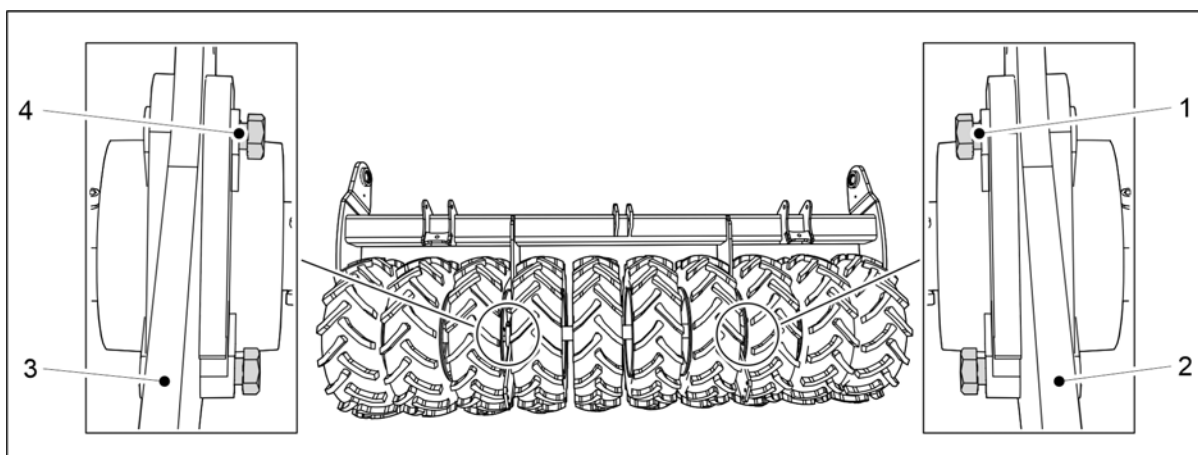

Attēls. 7.4.1 - 276. Bultskrūvju pagriešana

7. Ja demontējat pašu ārējo riteņu bloku, pagrieziet gultņu bultskrūves starp vidējo un ārējo riteņu bloku, lai neļautu vidējam riteņu blokam nokrist.

- Pārliecinieties, ka bultskrūves netiek ievadītas plāksnes aizmugurē (2, 3).
Ja demontējat kreisās puses riteņu bloku, pagrieziet bultskrūves (4) tā, lai tās būtu vērstas no labās uz kreiso pusi. Ja demontējat labās puses riteņu bloku, pagrieziet bultskrūves (1) tā, lai tās būtu vērstas no kreisās puses uz labo.

8. Paceliet riteņu bloku nedaudz virs zemes.

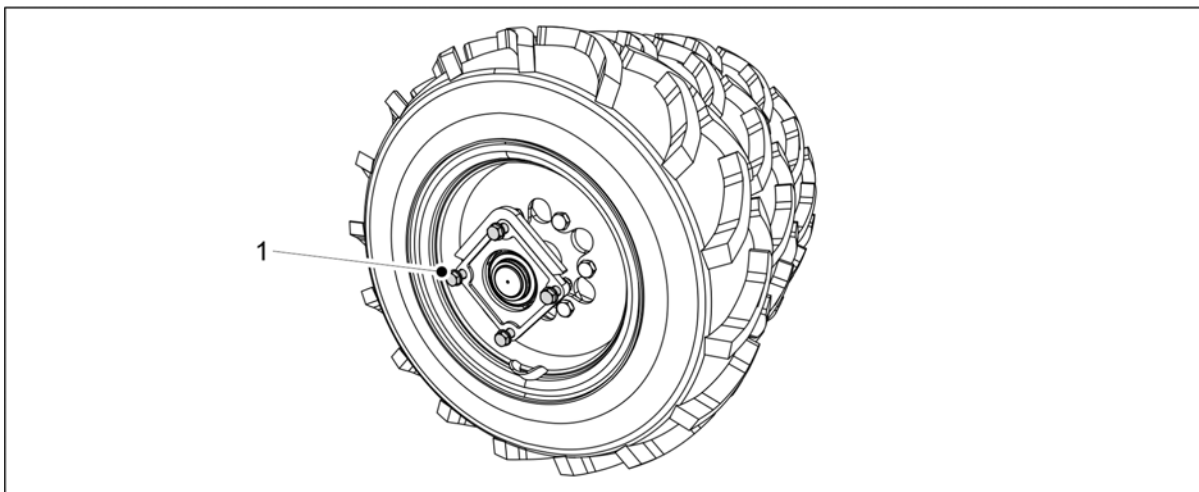

Attēls. 7.4.1 - 277. Riteņu bloku balsta bultskrūves

- Neskartos riteņu blokus joprojām balsta bultskrūves (1).
BĪSTAMI



Ja riteņu bloks kļūst vaļīgs, ievērojiet piesardzību.

7.4.2 Riteņu bloka demontāža

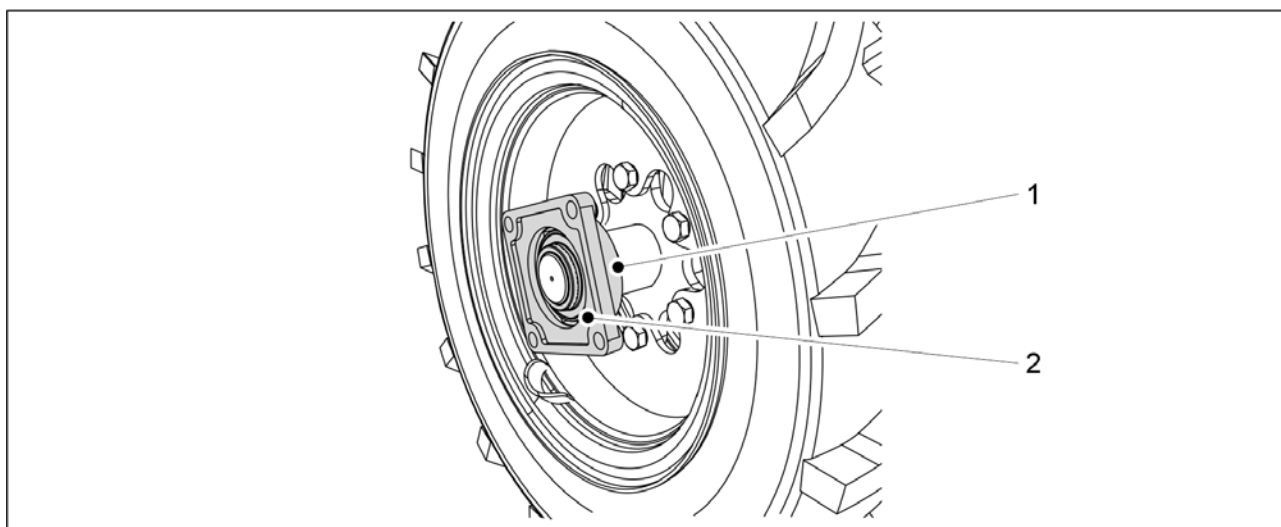

Attēls. 7.4.2 - 278. Atlokgultņa atvienošana

1. Atskrūvējiet fiksācijas skrūvi (1).
2. Noņemiet atlokgultni (2) no ass.
 - Noņemiet gultni ar ekstrakcijas instrumentu. Mēģinot atvienot gultni, neizmantojiet āmuru.
Ja nepieciešams, nomainiet gultni.

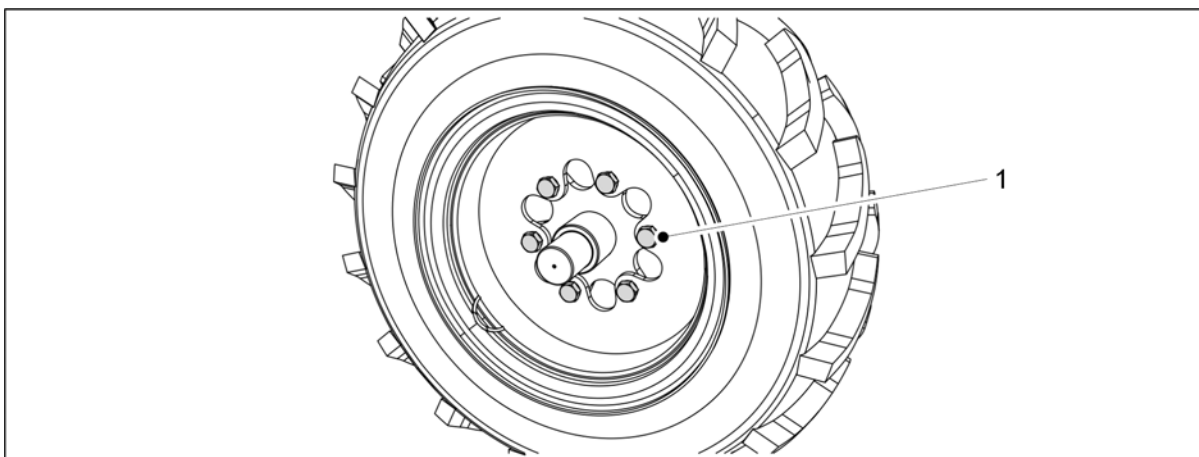

Attēls. 7.4.2 - 279. Riteņa bultskrūvju atskrūvēšana

3. Noņemiet riepu, atskrūvējot visas sešas riteņa bultskrūves (1).
 - Ja nepieciešams nomainīt riteņu bloka vidējo riepu, jādemontē arī ārējā riepa. Riepa jānoņem no bultskrūvēm no centrālās riepu grupas sāniem.

7.4.3 Riteņu bloka montāža

1. Pirms riteņu bloka uzstādīšanas notīriet attiecīgās virsmas.
2. Notīriet bultskrūvju vītnes.

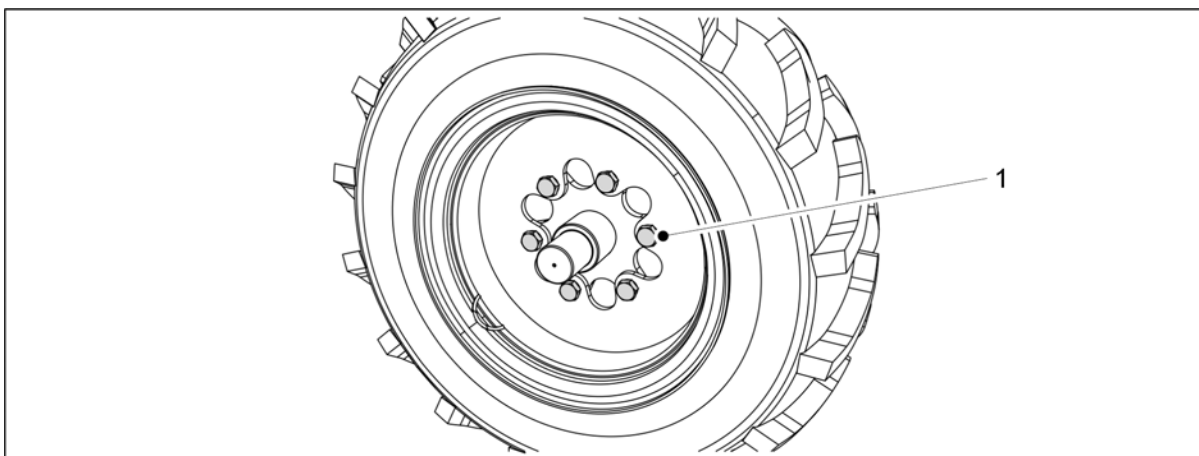

Attēls. 7.4.3 - 280. Riepas uzstādīšana

3. Uzstādiet riepu, pievelkot visas sešas riteņa bultskrūves (1).
 - Pievilkšanas griezes moments ir 350 Nm. Uzklājiet vidēji cietu hermētiķi.

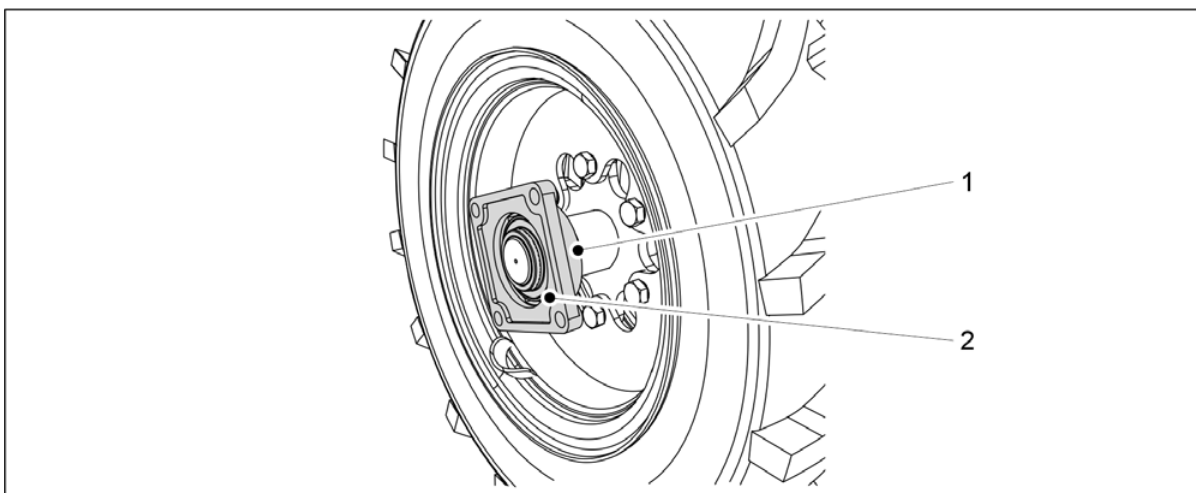

Attēls. 7.4.3 - 281. Gultņa nostiprināšana

4. Piestipriniet atlokgultni (2) pie ass un pievelciet stiprinājuma skrūvi (1).
 - Ja nepieciešams, nomainiet bojātu gultni.

7.4.4 Riteņa bloka montāža

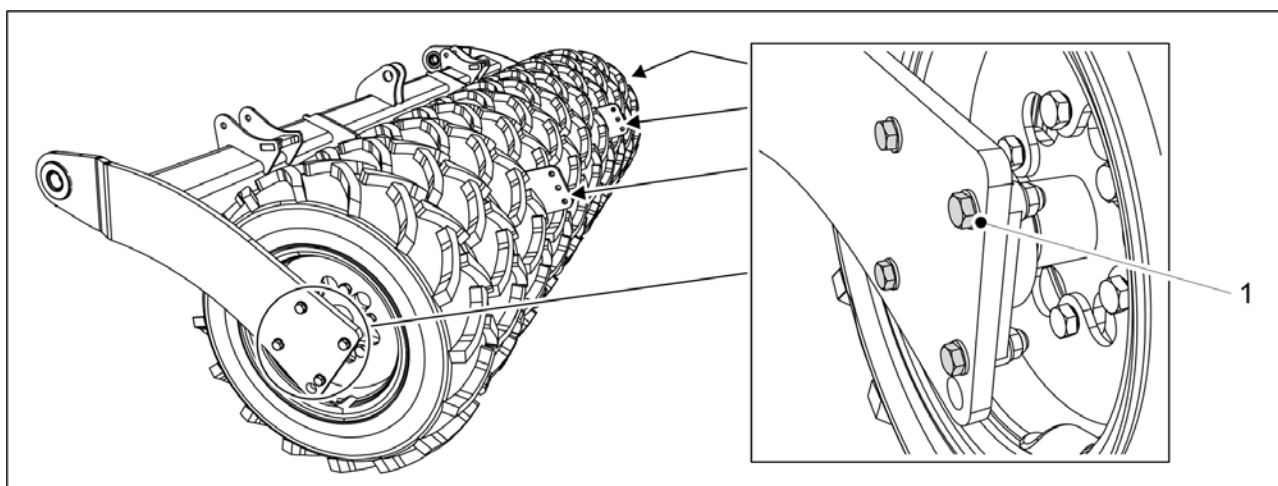

Attēls. 7.4.4 - 282. Riteņa bloka montāža

1. Nostipriniet riteņa bloka atlokgultņa četras bultskrūves (1) abās riteņu bloka pusēs.
 - Pievilkšanas griezes moments ir 230 Nm. Izmantojiet jaunus kontruzgriežņus.
2. Noņemiet transportēšanas atbalstus.
3. Nepieciešamības gadījumā uzstādiet tīrītāju saskaņā ar norādījumiem sadaļā [5.1.11 Tīrītāja uzstādīšana](#), aizmugurējās ecēšas saskaņā ar norādījumiem sadaļā [5.1.13 Aizmugurējo ecēšu uzstādīšana](#) un aizmugurējo marķieru cilindru saskaņā ar norādījumiem sadaļā [5.1.14 Aizmugurējo marķieru uzstādīšana uz aizmugurējām ecēšām](#).
 - Riteņu bultskrūves nav jāpievelk atkārtoti, ja uzstādīšanas laikā ir izmantots hermētiķis un bultskrūves ir pievilktas ar pareizo griezes momentu.

7.5 Transmisijas ķēžu spriegošana

7.5.1 Ķēžu spriegošana, mēslojuma un sēkļu transmisija

1. Paceliet transmisijas pārsegu mašīnas kreisajā pusē.

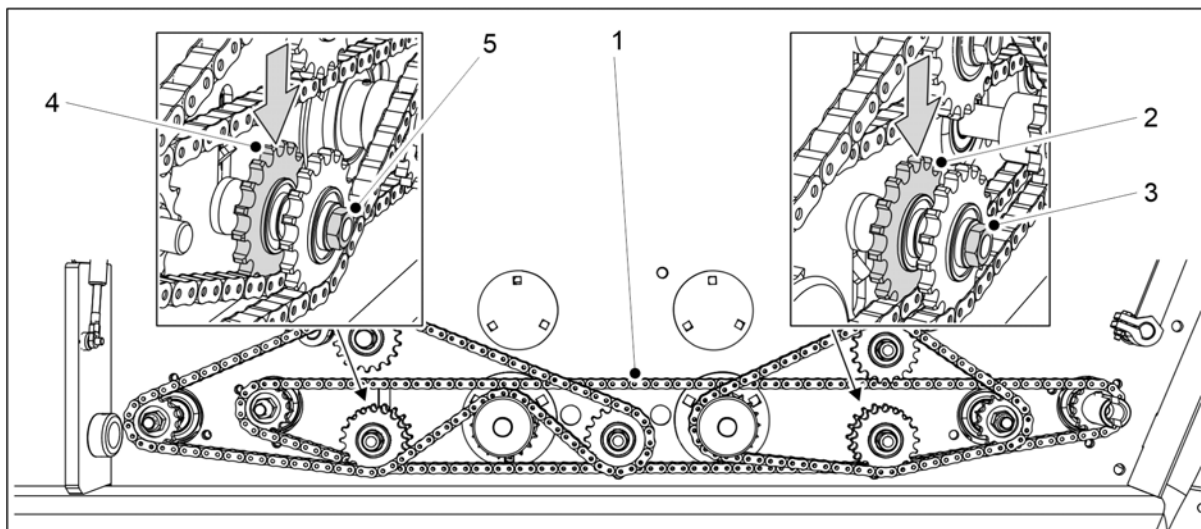

Attēls. 7.5.1 - 283. Pārnesumkārbas ķēdes spriegošana

2. Palaidiet pārnesumkārbas ķēdi (1) vaļīgāk, atskrūvējot ķēdes zobratu (2, 4) uzgriežņus (3, 5).
3. Nospriegojiet ķēdi, spiežot uz leju ķēdes zobratu (2, 4) līdz tam pašam augstumam.
4. Pievelciet ķēdes zobratu uzgriežņus.
5. Pārbaudiet pārnesumkārbas ķēdes izliekumu.
 - Maksimālais pieļaujamais ķēdes izliekums visā tās garumā ir 15–20 mm. Ja ķēde ir pārāk vaļīga, tā var sākt rīvēties gar padevēju vārpstu gultņiem.

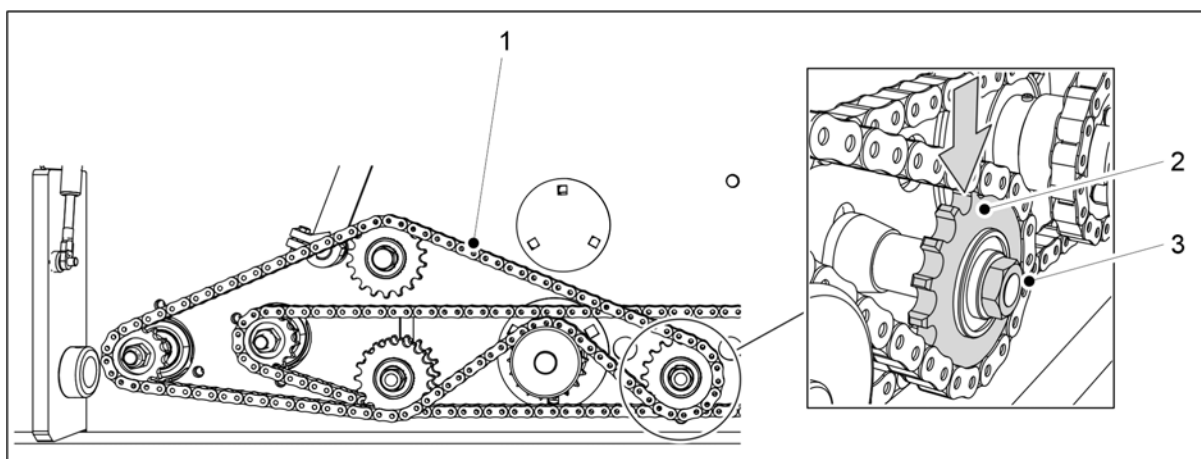

Attēls. 7.5.1 - 284. Mēslojuma piltuves ķēdes nospriegošana

6. Palaidiet vaļīgāk mēslojuma piltuves ķēdi (1), atskrūvējot ķēdes zobrata (2) uzgriezni (3).
7. Nospriegojiet ķēdi, nospiežot ķēdes zobratu uz leju.
8. Pievelciet ķēdes zobrata uzgriezni.
9. Pārbaudiet, vai mēslojuma piltuves ķēdei nav izliekuma.
 - Izliekums nedrīkst būt lielāks par 10 mm.

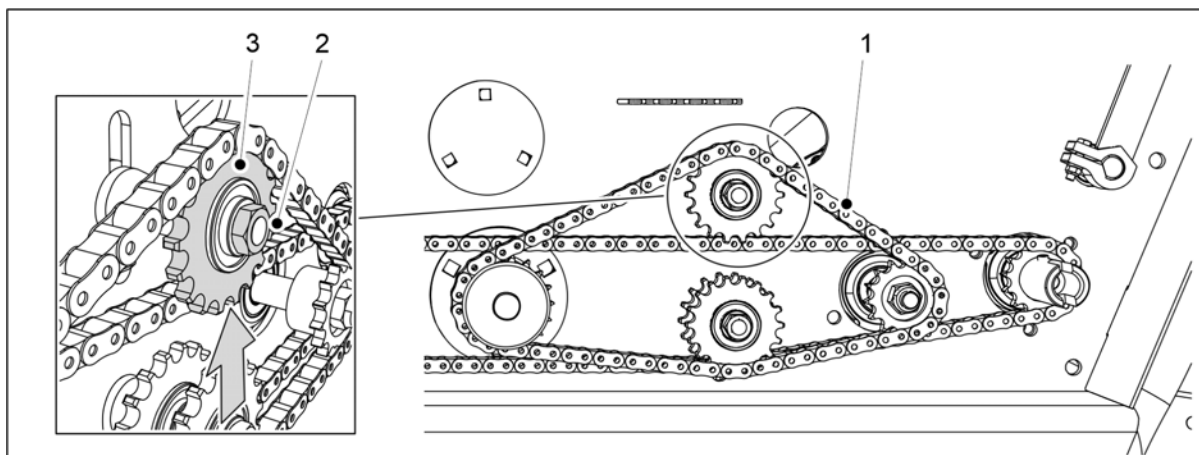

Attēls. 7.5.1 - 285. Sēklu piltuves ķēdes nospriegošana

10. Palaidiet vaļīgāk sēklu piltuves ķēdi (1), atskrūvējot ķēdes zobrata (3) uzgriezni (2).
11. Nospriegojiet ķēdi, paceļot to uz augšu no ķēdes zobrata.
12. Pievelciet ķēdes zobrata uzgriezni.
13. Pārbaudiet, vai sēklu piltuves ķēdei nav izliekuma.
 - Izliekums nedrīkst būt lielāks par 10 mm.
14. Nolaidiet transmisijas pārsegu.

7.5.2 Ķēdes nospriegošana, mazo sēklu transmisija

1. Paceliet transmisijas pārsegu mašīnas labajā pusē.

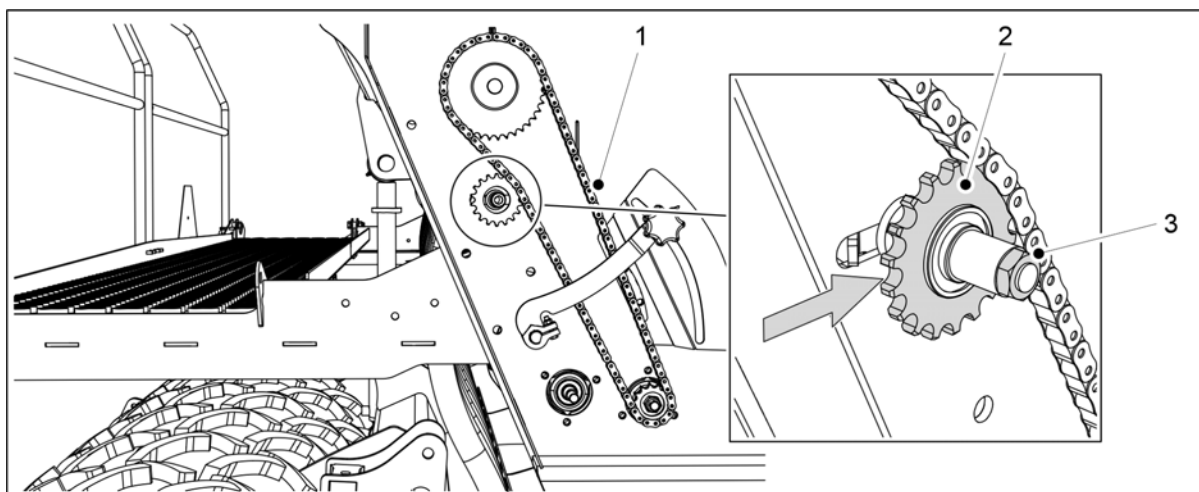

Attēls. 7.5.2 - 286. Mazo sēklu piltuves ķēdes nospriegošana

2. Palaidiet vaļīgāk ķēdi (1), atskrūvējot ķēdes zobrata (2) uzgriezni (3).
3. Nospriegojiet ķēdi, pavirzot to uz sāniem pa labi no ķēdes zobrata.
4. Pievelciet ķēdes zobrata uzgriezni.
5. Pārbaudiet mazo sēklu piltuves ķēdes izliekumu.
 - Izliekums nedrīkst būt lielāks par 10 mm.
6. Nolaidiet transmisijas pārsegu.

7.5.3 Ķēdes nospriegošana, mēslojuma izkliedētājass transmisija

1. Paceliet transmisijas pārsegu mašīnas kreisajā pusē.

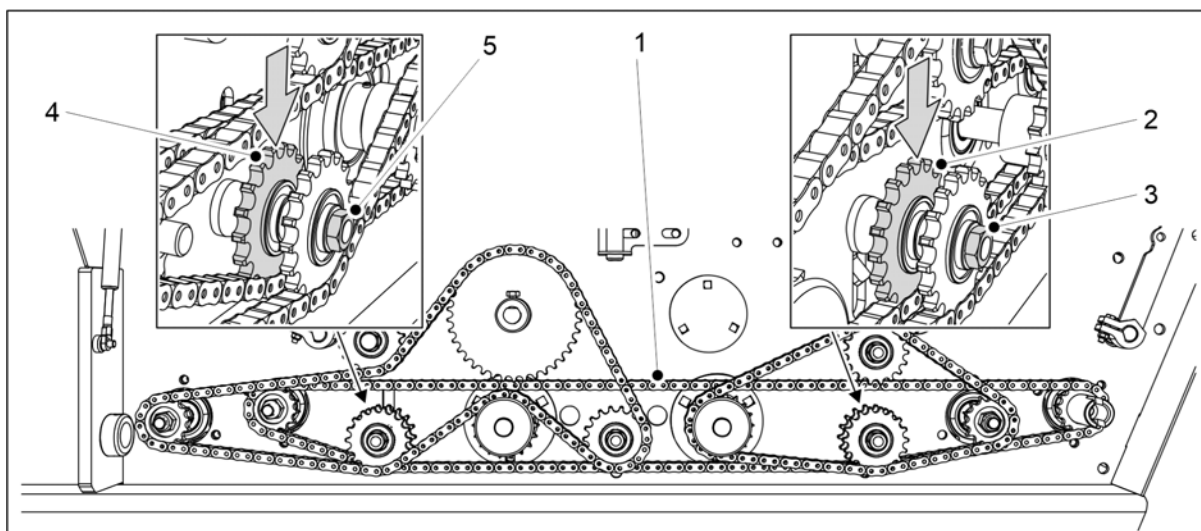

Attēls. 7.5.3 - 287. Pārnesumkārbas ķēdes spriegošana

2. Palaidiet pārnesumkārbas ķēdi (1) vaļīgāk, atskrūvējot ķēdes zobratu (2, 4) uzgriežņus (3, 5).
3. Nospriegojiet ķēdi, spiežot uz leju ķēdes zobratu (2, 4) līdz tam pašam augstumam.
4. Pievelciet ķēdes zobratu uzgriežņus.
5. Pārbaudiet pārnesumkārbas ķēdes izliekumu.
 - Maksimālais pieļaujamais ķēdes izliekums visā tās garumā ir 15–20 mm. Ja ķēde ir pārāk vaļīga, tā var sākt rīvēties gar padevēju vārpstu gultņiem.

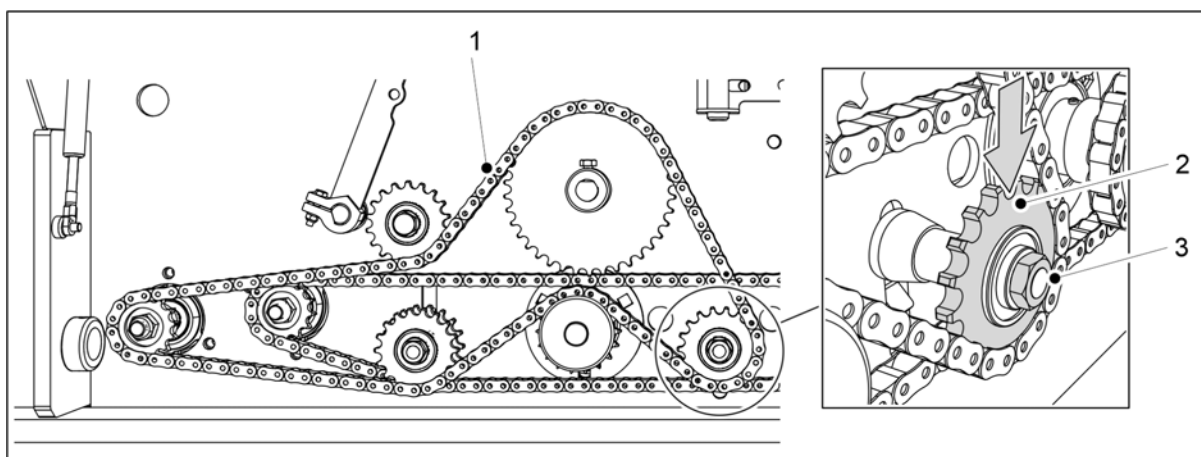

Attēls. 7.5.3 - 288. Mēslojuma izkliedētājass ķēdes nospriegošana

6. Palaidiet vaļīgāk mēslojuma izkliedētājass ķēdi (1), atskrūvējot ķēdes zobrata (2) uzgriezni (3).
7. Nospriegojiet ķēdi, nospiežot ķēdes zobratu uz leju.
8. Pievelciet ķēdes zobrata uzgriezni.
9. Pārbaudiet, vai ķēdei nav izliekuma.
 - Izliekums nedrīkst būt lielāks par 10 mm.
10. Nolaidiet transmisijas pārsegu.

7.5.4 Ķēdes nospriegošana, sēkļu izkliedētājass transmisija

1. Paceliet transmisijas pārsegu mašīnas kreisajā pusē.

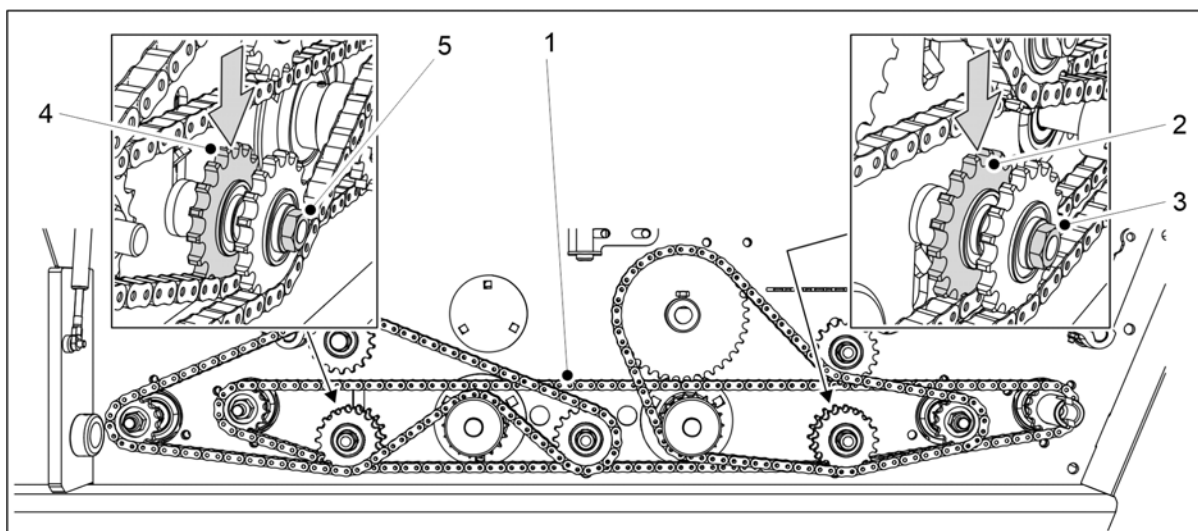

Attēls. 7.5.4 - 289. Pārnesumkārbas ķēdes spriegošana

2. Palaidiet pārnesumkārbas ķēdi (1) vaļīgāk, atskrūvējot ķēdes zobratu (2, 4) uzgriežņus (3, 5).
3. Nospriegojiet ķēdi, spiežot uz leju ķēdes zobratu (2, 4) līdz tam pašam augstumam.
4. Pievelciet ķēdes zobratu uzgriežņus.
5. Pārbaudiet pārnesumkārbas ķēdes izliekumu.
 - Maksimālais pieļaujamais ķēdes izliekums visā tās garumā ir 15–20 mm. Ja ķēde ir pārāk vaļīga, tā var sākt rīvēties gar padevēju vārpstu gultņiem.

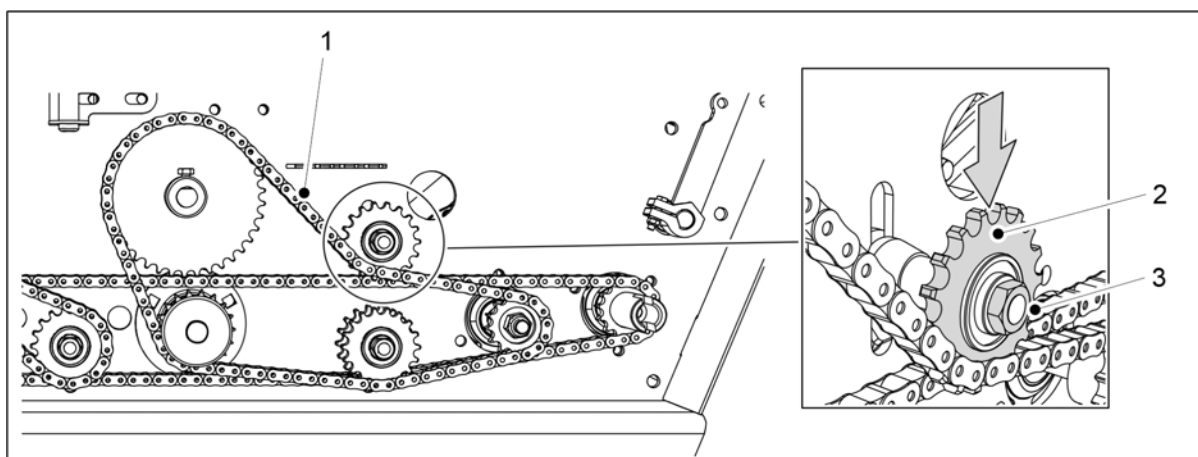

Attēls. 7.5.4 - 290. Sēkļu izkliedētājass ķēdes nospriegošana

6. Palaidiet vaļīgāk sēkļu izkliedētājass ķēdi (1), atskrūvējot ķēdes zobrata (2) uzgriezni (3).
7. Nospriegojiet ķēdi, nospiežot ķēdes zobratu uz leju.
8. Pievelciet ķēdes zobrata uzgriezni.
9. Pārbaudiet, vai ķēdei nav izliekuma.
 - Izliekums nedrīkst būt lielāks par 10 mm.
10. Nolaidiet transmisijas pārsegu.

7.6 Ar riteņiem aprīkotā blietētāja riteņu rumbas gultņu klīrenss

7.6.1 Gultņa pievilkšana

1. Paceliet ar riteņiem aprīkotā blietētāja riepu virs zemes.

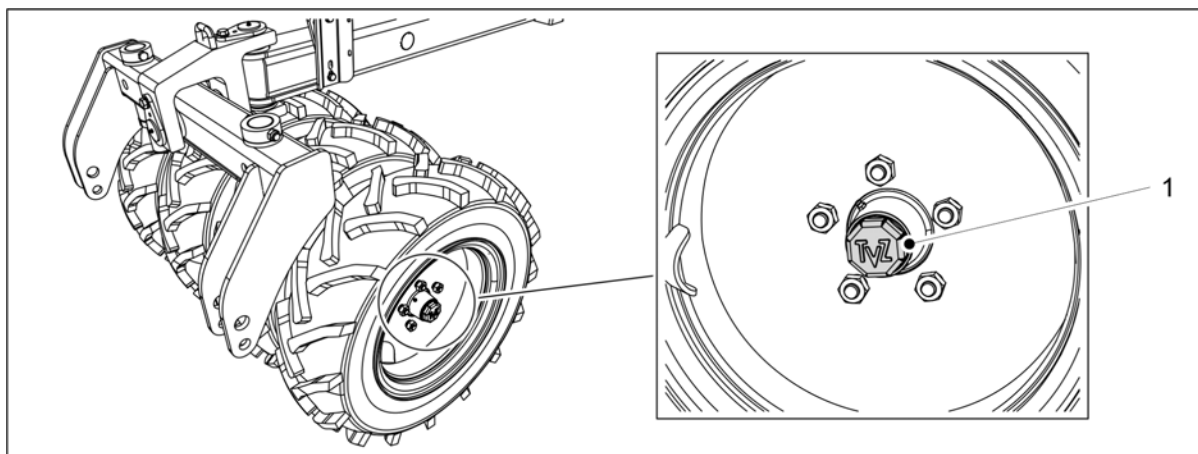

Attēls. 7.6.1 - 291. Rumbas vāciņš

2. Atskrūvējiet vaļīgāk rumbas vāciņu (1), griežot to pretēji pulksteņrādītāju kustības virzienam.

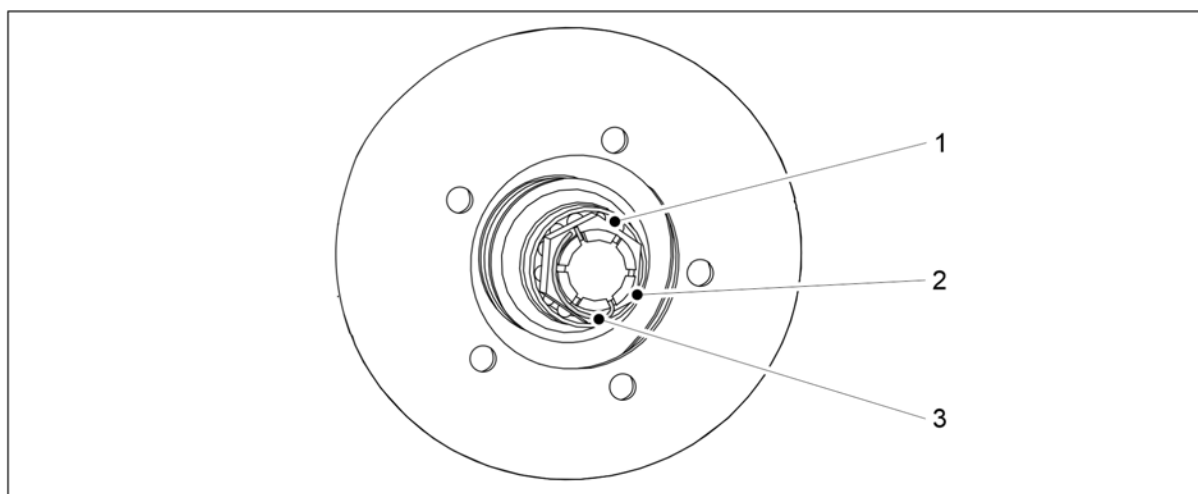

Attēls. 7.6.1 - 292. Riteņa rumbas gultņa pievilkšana

3. Izņemiet uz ass esošā rievotā uzgriežņa (2) sprosttapu (3).
4. Pievelciet uzgriezni, vienlaikus pagriežot riteņi, līdz gultnī (1) ir jūtama viegla pretestība.
5. Atskrūvējiet uzgriezni, līdz sprosttapa iegulst nākamajā spraugā, kur gultnis brīvi griežas.
6. Nofiksējiet tapu vietā.
7. Piepildiet trešdaļu no korpusa tilpuma ar smērvielu un uzlieciet rumbas vāciņu, pagriežot to pulksteņrādītāju kustības virzienā.
 - Pievilšanas griezes moments ir 50 Nm.

7.7 Riteņu piedziņa

7.7.1 Riteņu piedziņas ķēdes nospriegošana

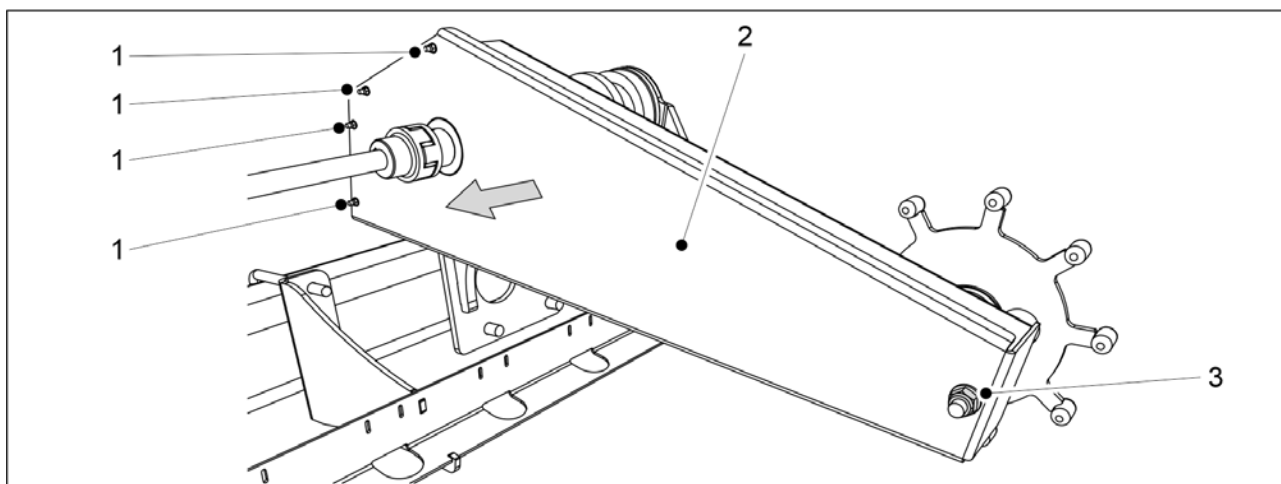

Attēls. 7.7.1 - 293. Riteņu piedziņas korpusa atvēršana

1. Izskrūvējiet visas 4 bultskrūves (1) no riteņu piedziņas korpusa priekšdaļas un pārsega montāžas uzgriezni (3) no korpusa aizmugures.
2. Noņemiet pārsegu (2).

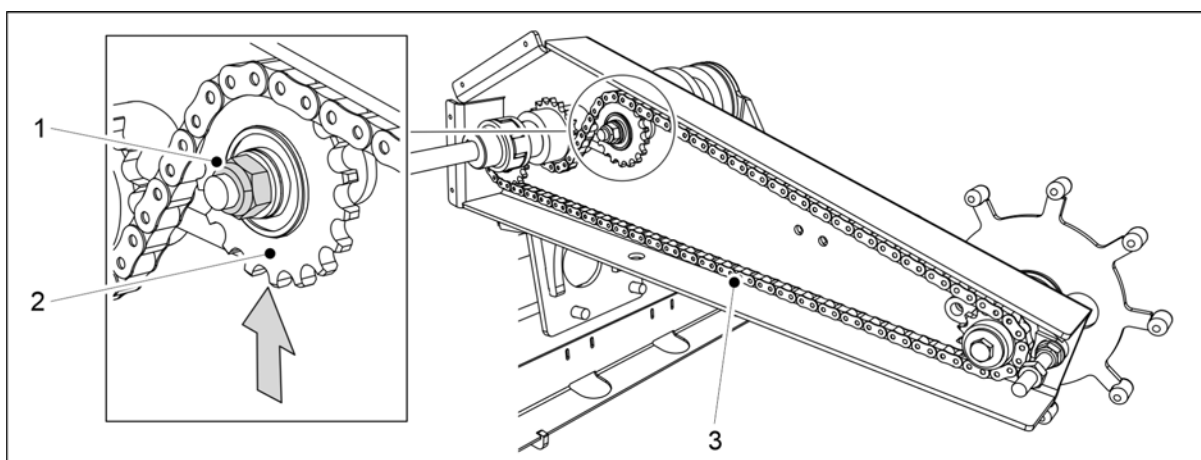

Attēls. 7.7.1 - 294. Riteņu piedziņas ķēdes nospriegošana

3. Palaidiet vaļīgāk ķēdes zobrata (2) uzgriezni (1).
4. Nosprieģojiet riteņu piedziņas ķēdi (3), pārvietojot uz augšu ķēdes zobratu.
5. Pievelciet uzgriezni un pārbaudiet ķēdes izliekumu.
 - Maksimālais pieļaujamais ķēdes izliekums ir 10 mm.
6. Uzlieciet atpakaļ pārsegu.
7. Ievietojiet bultskrūves korpusa priekšdaļā un montāžas uzgriezni korpusa aizmugurē.
 - Uzstādīšanai vienmēr izmantojiet jaunus kontruzgriežņus.

7.7.2 Riteņu piedziņas sajūga nomaiņa

7.7.2.1 Sajūga demontāža

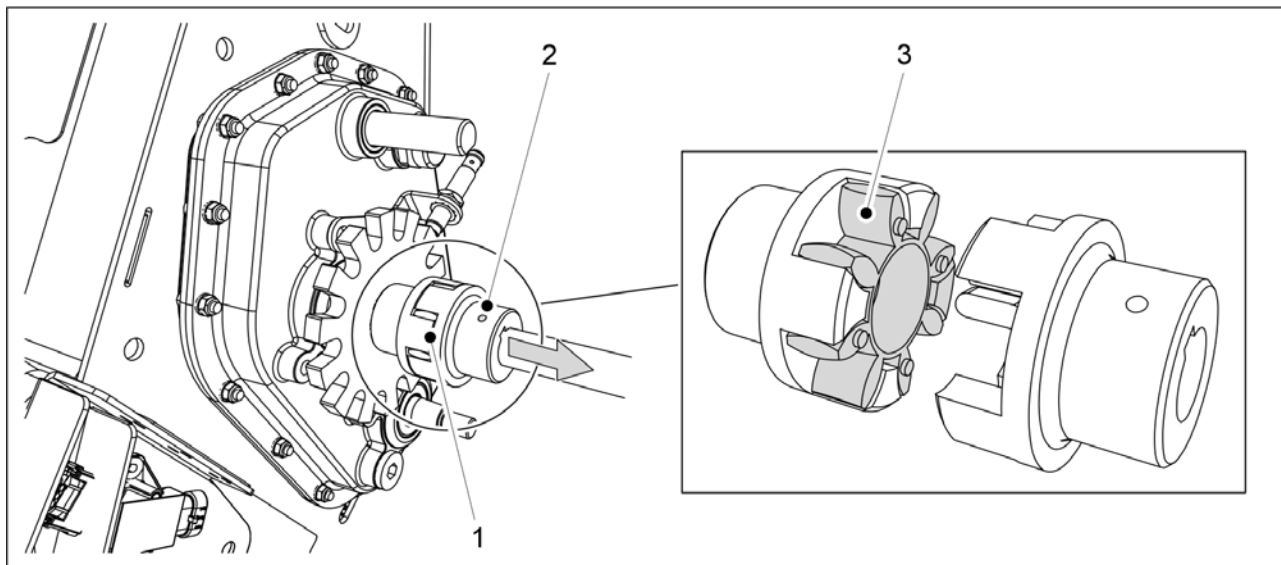

Attēls. 7.7.2.1 - 295. Sajūga elastīgā savienojuma elementa demontāža

1. Atskrūvējiet sajūga korpusa fiksācijas skrūvi (2).
2. Atdaliet sajūga (1) sastāvdaļas, velkot uz ass esošo sajūgu virzienā uz riteņu piedziņas mehānismu.
3. Atvienojiet sajūga elastīgo savienojuma elementu (3).

7.7.2.2 Sajūga uzstādīšana

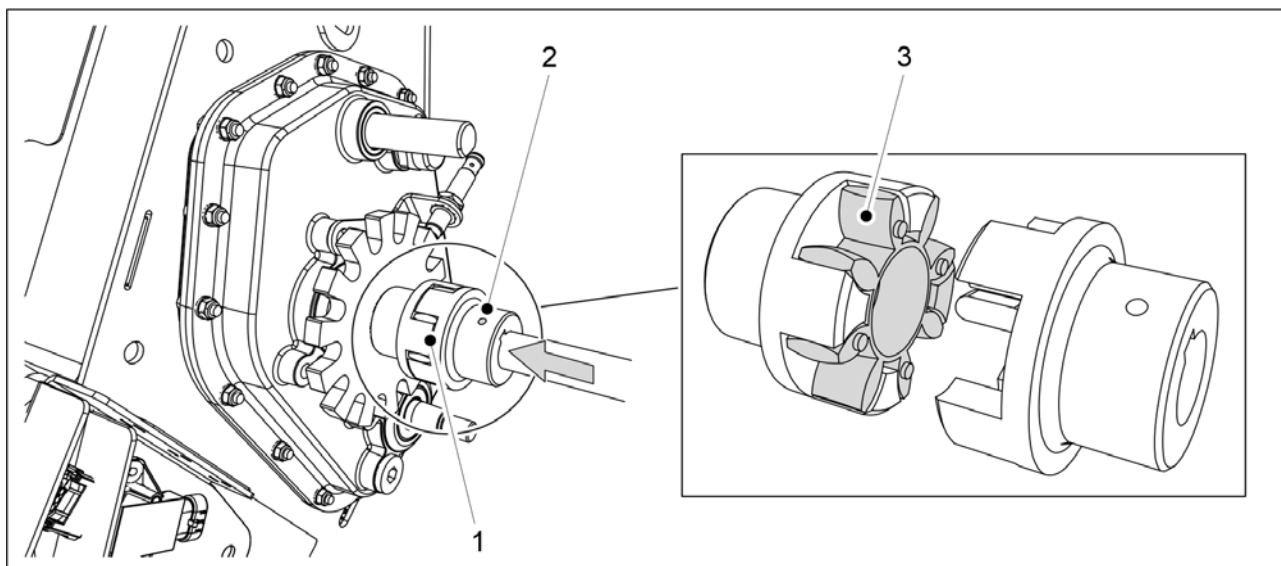

Attēls. 7.7.2.2 - 296. Sajūga uzstādīšana

1. Uzlieciet atpakaļ sajūga elastīgo savienojuma elementu (3).
2. Uzstumiet sajūgu uz ass tā, lai sajūga (1) spailis cieši saskartos viena ar otru.
3. Nostipriniet sajūgu tam paredzētajā vietā, pievelkot sprotskrūvi (2).

7.8 Sakabes cilpa

7.8.1 Sakabes cilpas nomaiņa

7.8.1.1 Sakabes cilpas atvienošana

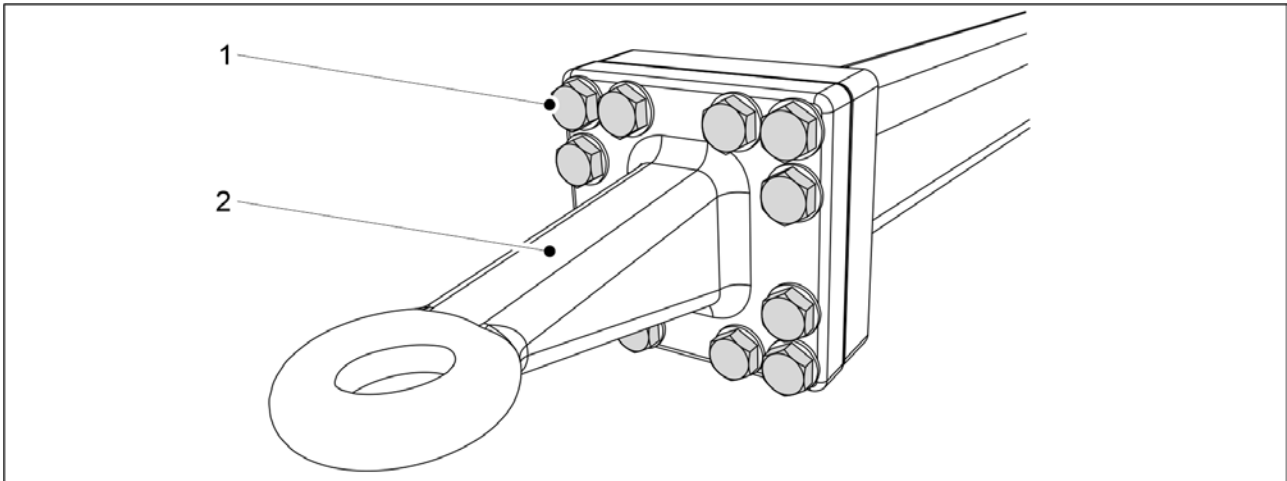

Attēls. 7.8.1.1 - 297. Sakabes cilpa

1. Izņemiet 12 sakabes cilpas bultskrūves (1).
2. Noņemiet sakabes cilpu (2).

7.8.1.2 Sakabes cilpas uzstādīšana

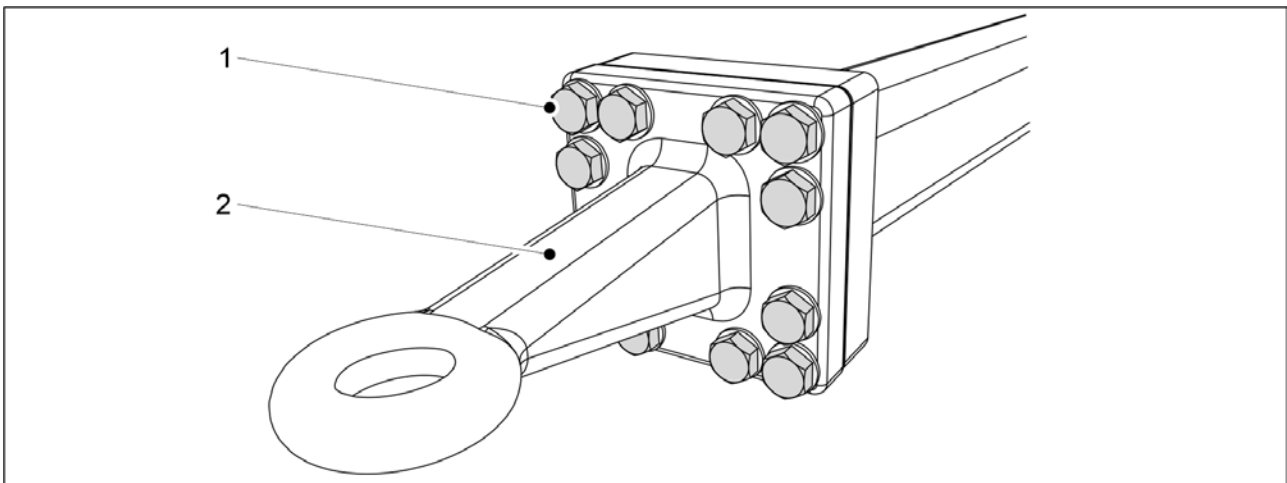

Attēls. 7.8.1.2 - 298. Sakabes cilpa

1. Uzstādiet sakabes cilpu (2).
2. Pievelciet visas 12 bultskrūves (1).
 - Pievilkšanas griezes moments ir 400 Nm.

7.9 Arkla naži



BĪSTAMI

Arkla nažu apkopes laikā valkājiet aizsargcimdus.

- Pirms apkopes nomazgājiet arkla nažus.

7.9.1 Arkla naža nomaiņa

7.9.1.1 Arkla naža demontāža



BĪSTAMI

Lai paceltu un pārvietotu arkla nazi, izmantojiet pacelšanas aprīkojumu. Arkla nazis sver 60 kg, un tam ir asas malas.

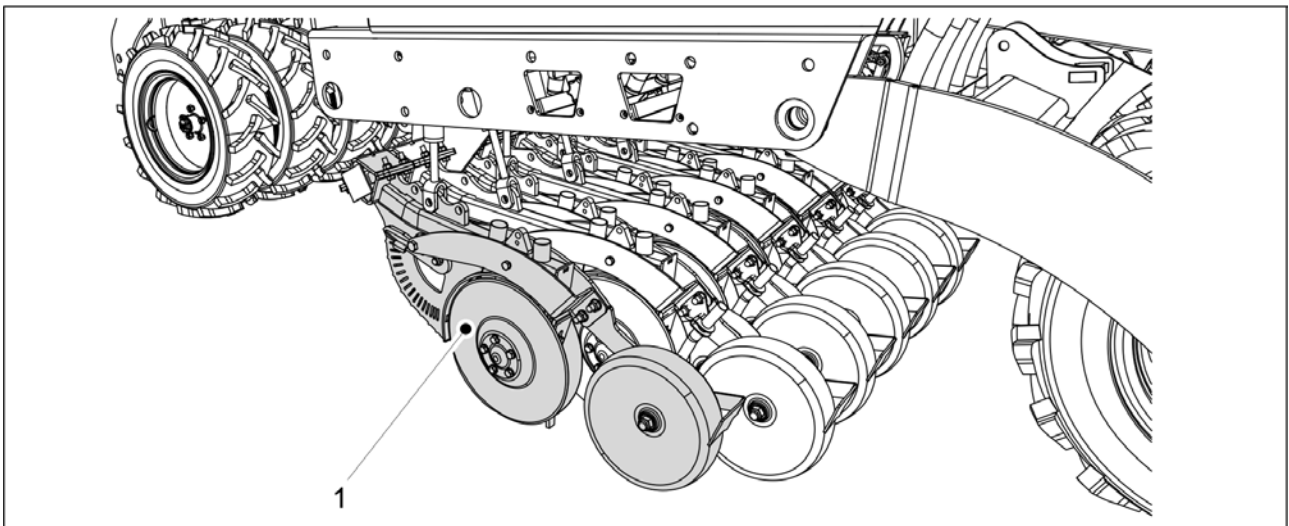

Attēls. 7.9.1.1 - 299. Arkla naža nolaišana uz zemes

1. Nolaidiet arkla nažus uz zemes un atbalstiet demontējamo arkla nazi (1) tā atrašanās vietā.

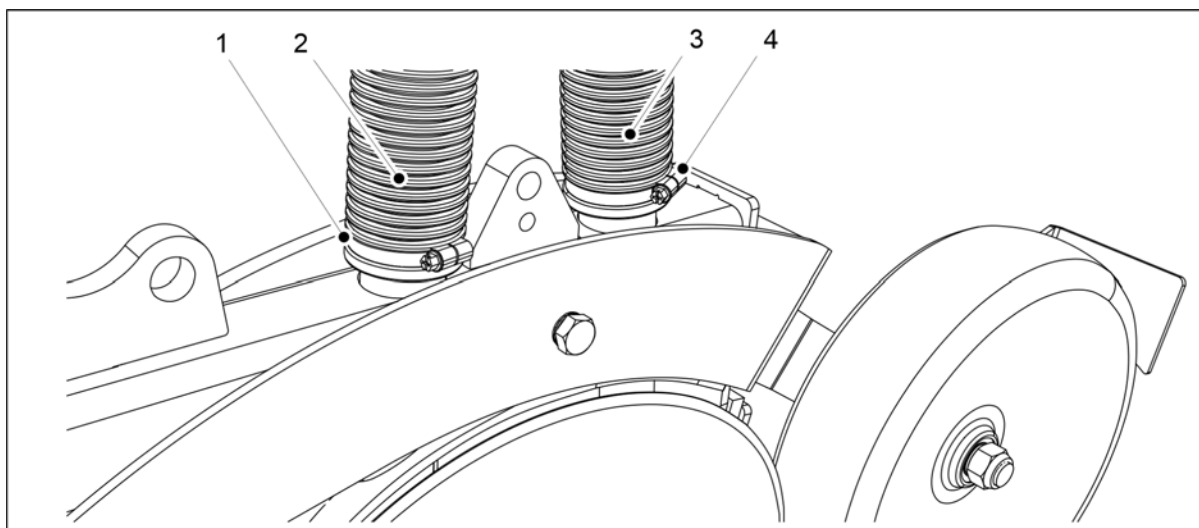

Attēls. 7.9.1.1 - 300. Arkla nažu šļūteņu atvienošana

2. Atveriet arkla naža galos esošo šļūteņu (2, 3) spailes (1,4) un noņemiet šļūtenes no arkla naža.

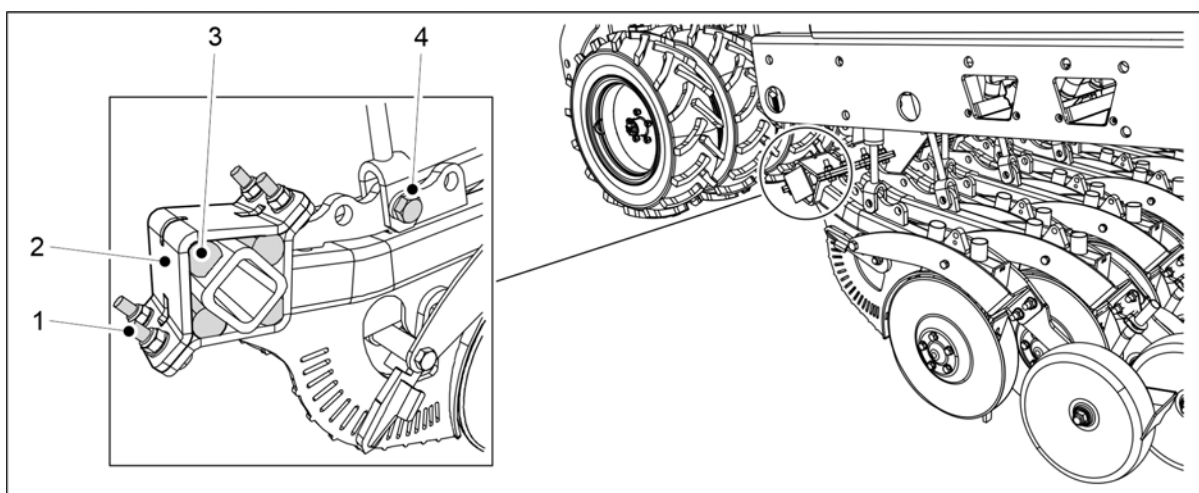

Attēls. 7.9.1.1 - 301. Arkla naža demontāža

3. Izskrūvējiet apakšējā cilindra stiprinājuma bultskrūvi (4) M20 X 75.
4. Atskrūvējiet visas četras arkla naža fiksācijas bultskrūves (1).
 - Neizņemiet bultskrūves uzreiz, bet atskrūvējiet visas četras bultskrūves vienlīdz vaļīgi.
5. Izskrūvējiet bultskrūves (1), noņemiet uzstādīšanas plāksni (2) un visus četrus gumijas amortizatorus (3).
6. Pārvietojiet arkla nazi prom no tā atrašanās vietas.

7.9.1.2 Arkla naža uzstādīšana



BĪSTAMI

Lai paceltu un pārvietotu arkla nazi, izmantojiet pacelšanas aprīkojumu. Arkla nazis sver apmēram 60 kg, un tam ir asas malas.

1. Pārvietojiet arkla nazi atpakaļ pozīcijā.

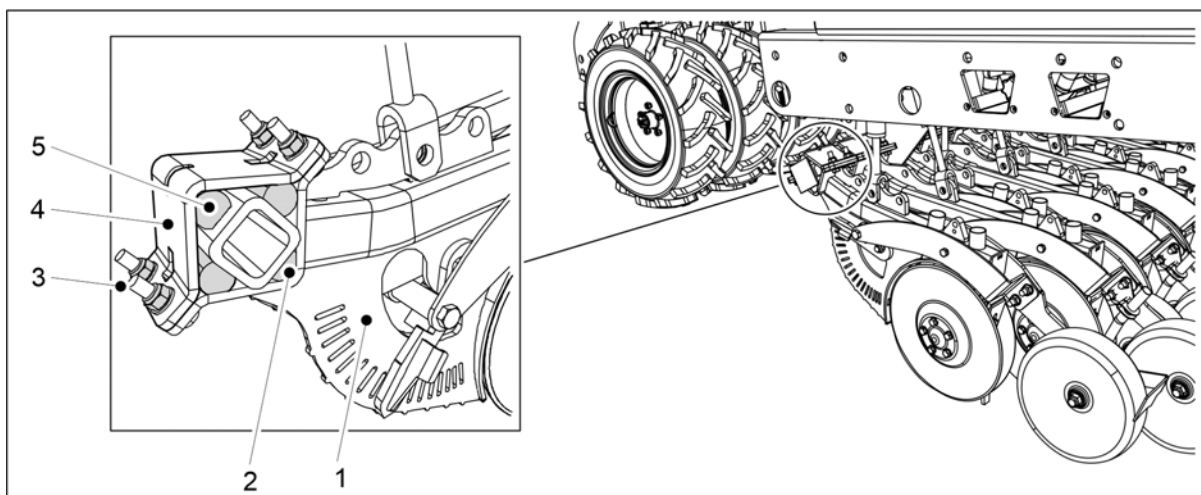

Attēls. 7.9.1.2 - 302. Arkla naža nostiprināšana

2. Novietojiet zemāko gumijas amortizatoru (2) paredzētajā vietā un paceliet arkla nazi (1) līdz montāžas strēlei.
3. Uzstādiet 3 atlikušos gumijas amortizatorus (5).
4. Uzlieciet atpakaļ starpliku (4).
5. Uzstādiet 4 fiksācijas skrūves un uzgriežņus (4) un vienmērīgi pievelciet skrūves, lai novērstu jebkādu atstarpi starp montāžas plāksnēm.
 - Nostiprināšanai izmantojiet jaunus kontruzgriežņus ar stiprības pakāpi 10.

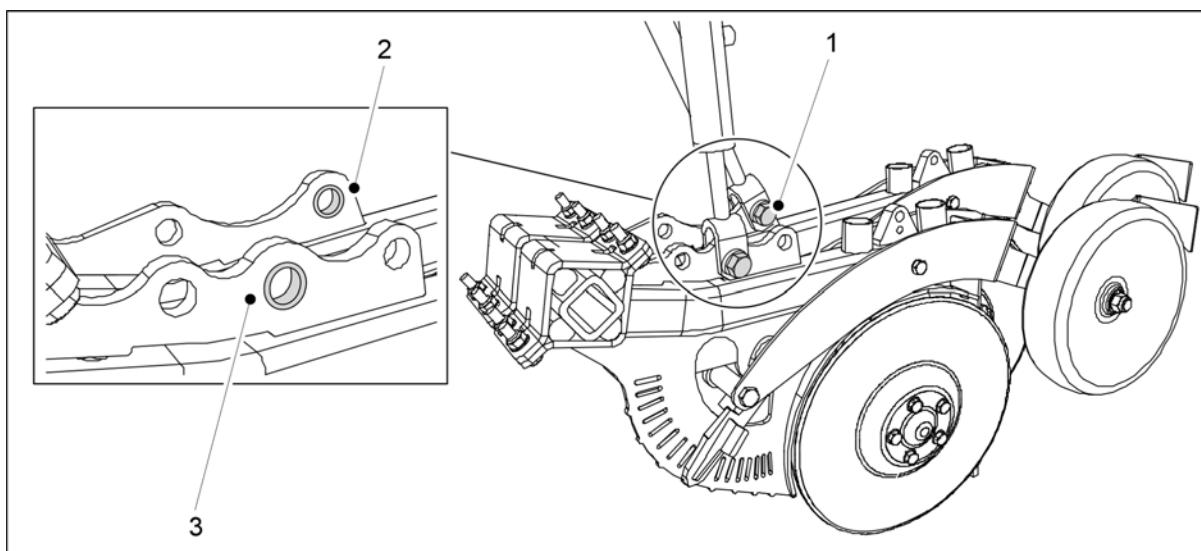

Attēls. 7.9.1.2 - 303. Arkla naža cilindra uzstādīšana

6. Ievietojiet apakšējā cilindra bultskrūvi M20 X 75 (1) arkla naža stiprinājuma atverē, izmantojot ieliktni.
 - Nostiprināšanai izmantojiet jaunus kontruzgriežņus. Ieliktnis vistālāk uz priekšu esošajā arkla nazī (3) atrodas atverē vistuvāk centram. Ieliktnis vistālāk aizmugurē esošajā arkla nazī (2) atrodas atverē vistālāk aizmugurē.

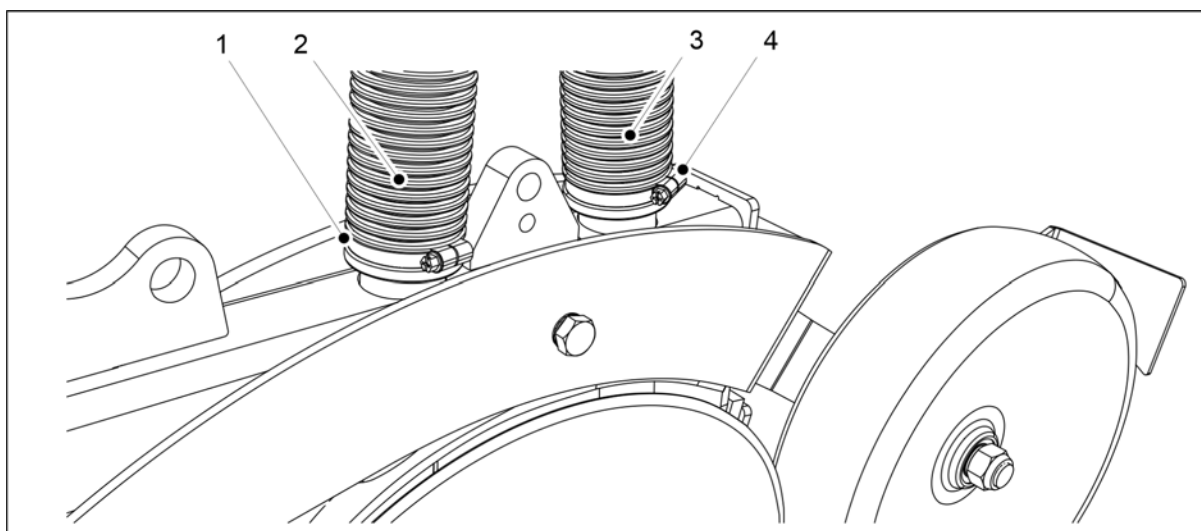

Attēls. 7.9.1.2 - 304. Arkla nažu šļūtenu pievienošana

7. Pievienojiet šļūtenes (2, 3) attiecīgajās arklu nažu vietās.
 - Priekšējā šļūtene (2) ir savienota ar mēslojuma piltuvi, bet aizmugurējā šļūtene (3) — ar sēklu piltuvi.
8. Pievelciet šļūtenu spaiļus (1, 4).

7.9.2 Arkla disku naža nomainīšana

7.9.2.1 Diska atvienošana

- Nepieciešamības gadījumā demontējiet arkla nazi saskaņā ar norādēm sadaļā [7.9.1.1 Arkla naža demontāža](#).

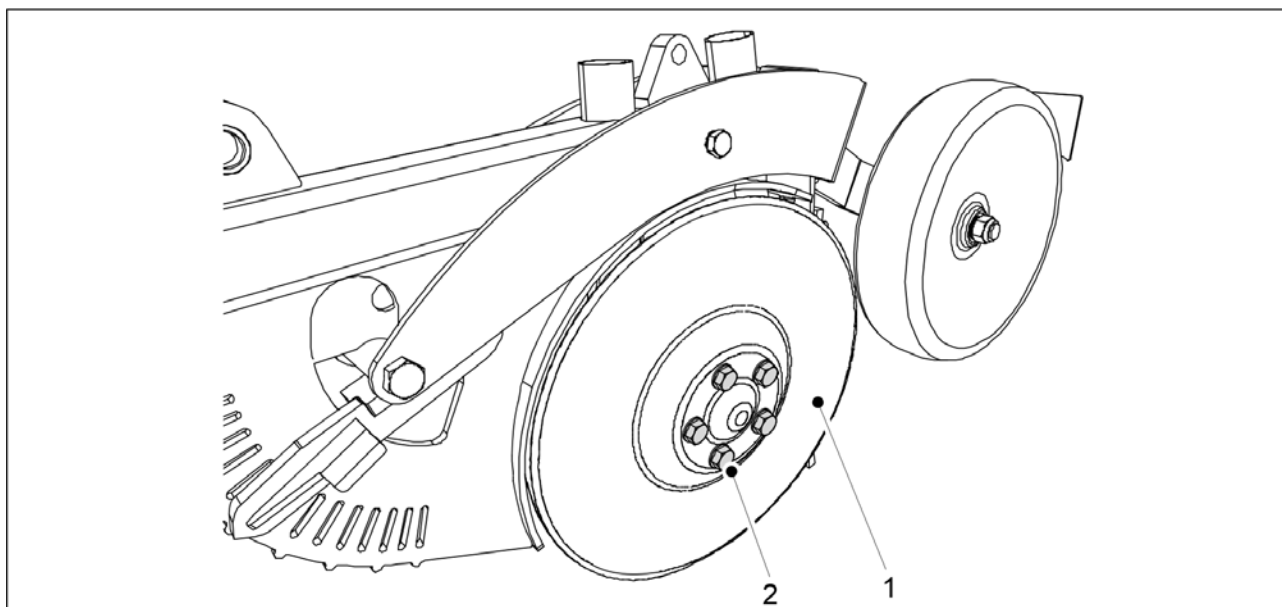

Attēls. 7.9.2.1 - 305. Diska atvienošana

1. Izņemiet diska (1) montāžas bultskrūves (2) (5 gab.).
 - Disks nokritīs.Nomainot disku, uzlieciet atpakaļ gultni.

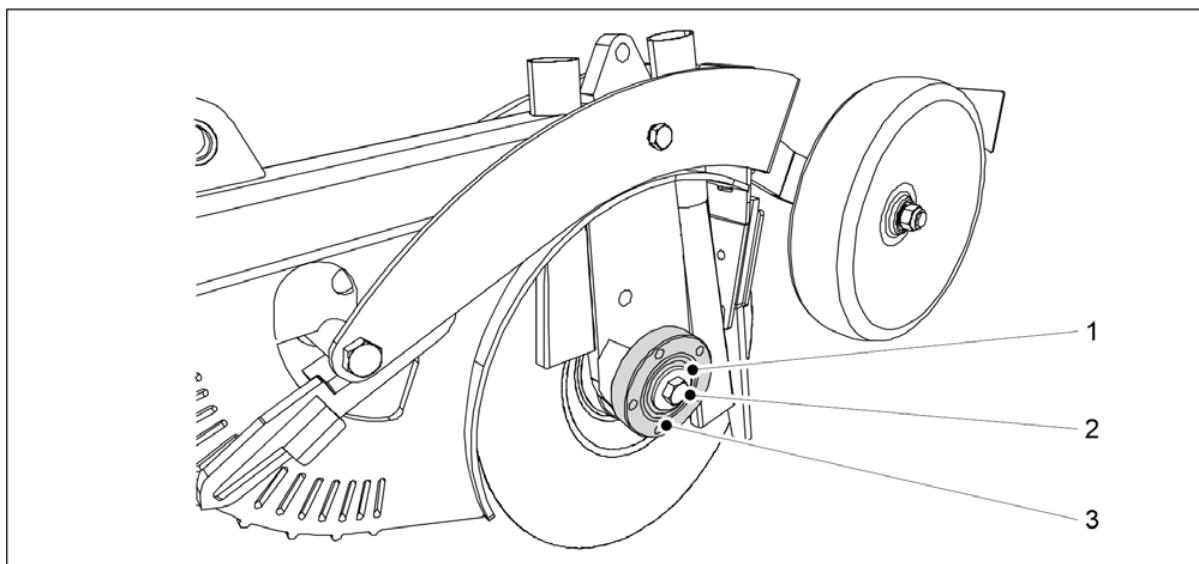

Attēls. 7.9.2.1 - 306. Gultņa korpusa atvienošana

2. Atskrūvējiet gultņa bultskrūvi (2) un noņemiet bultskrūvi un starpliku (1).
 - Kreisās puses diskam ir kreisā vītne, bet labās puses diskam ir labā vītne.
3. Noņemiet gultņa korpusu (3).
 - Izmantojiet noņēmēju, lai noņemtu gultņa apvalku.

7.9.2.2 Diska uzstādīšana

- Uzstādiet gultni saskaņā ar sadaļu [7.9.3.2 Gultņa uzstādīšana](#).

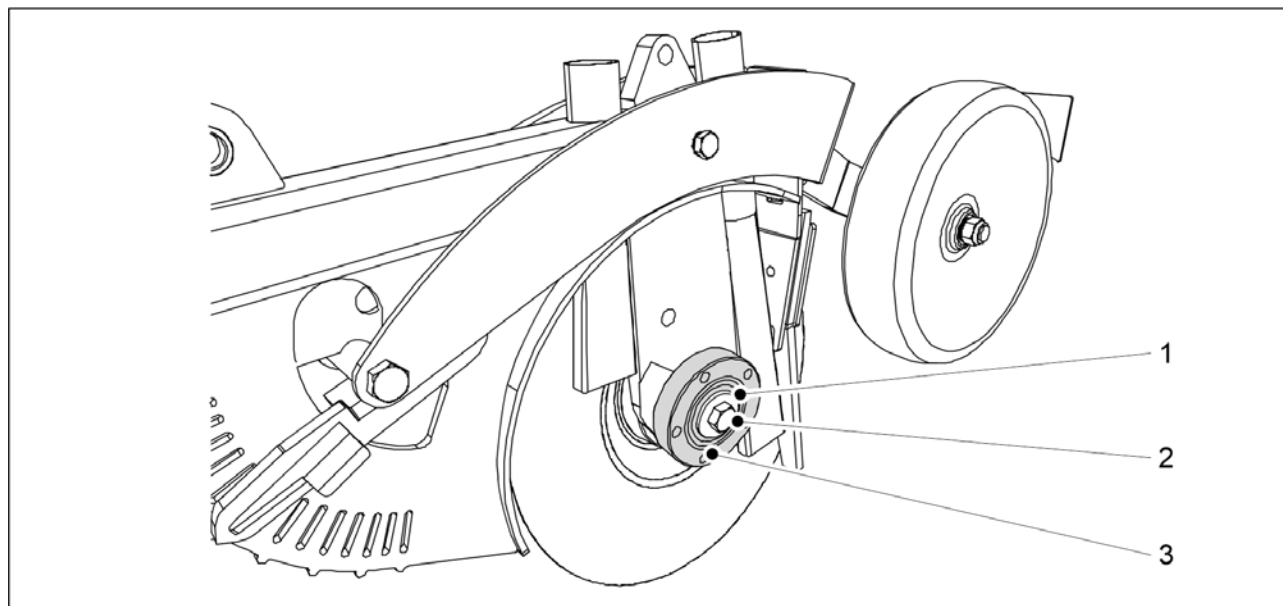

Attēls. 7.9.2.2 - 307. Gultņa korpusa uzstādīšana

1. Notīriet gultņa korpusa plakano virsmu (3).
2. Uzstādiet gultņa korpusu uz arkla nažu ass.
3. Uzlieciet M16 starpliku (1) un pievelciet M16 bultskrūvi (2).
 - Kreisās puses diskam ir kreisā vītne, bet labās puses diskam ir labā vītne.

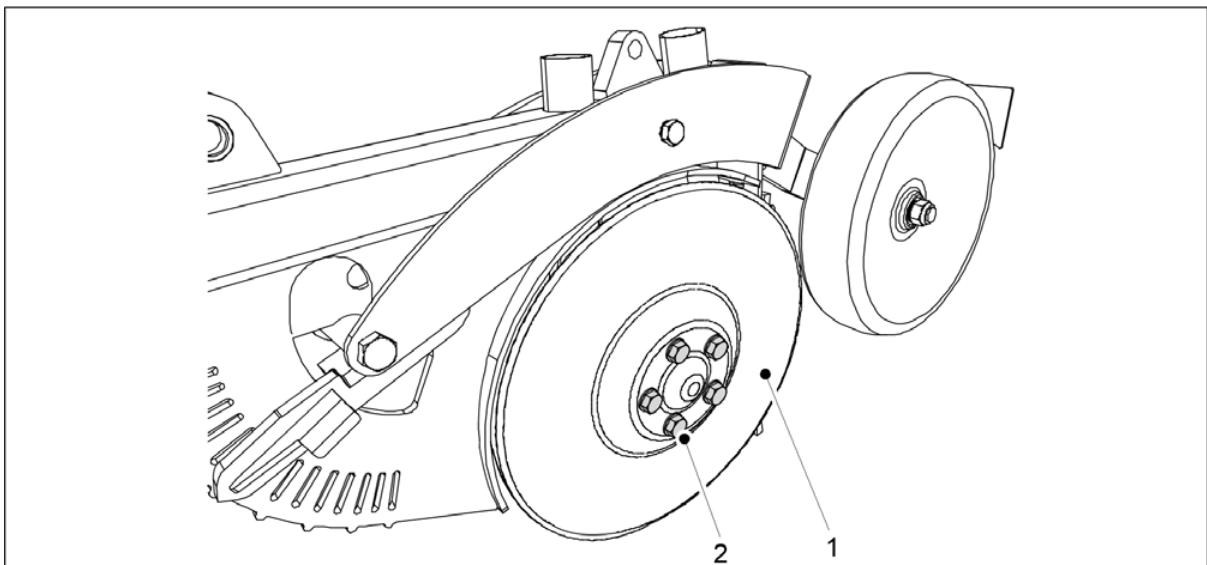

Attēls. 7.9.2.2 - 308. Diska uzstādīšana

4. Uzstādiet disku (1) uz arkla nažu ass.
5. Nostipriniet gultņa vāciņa M12 x 1.5 bultskrūves (2) (5 gab.).

7.9.3 Arkla naža gultņa nomaiņa

7.9.3.1 Gultņa atvienošana

- Noņemiet arkla diska nazi saskaņā ar sadaļu [7.9.2.1 Diska atvienošana](#).

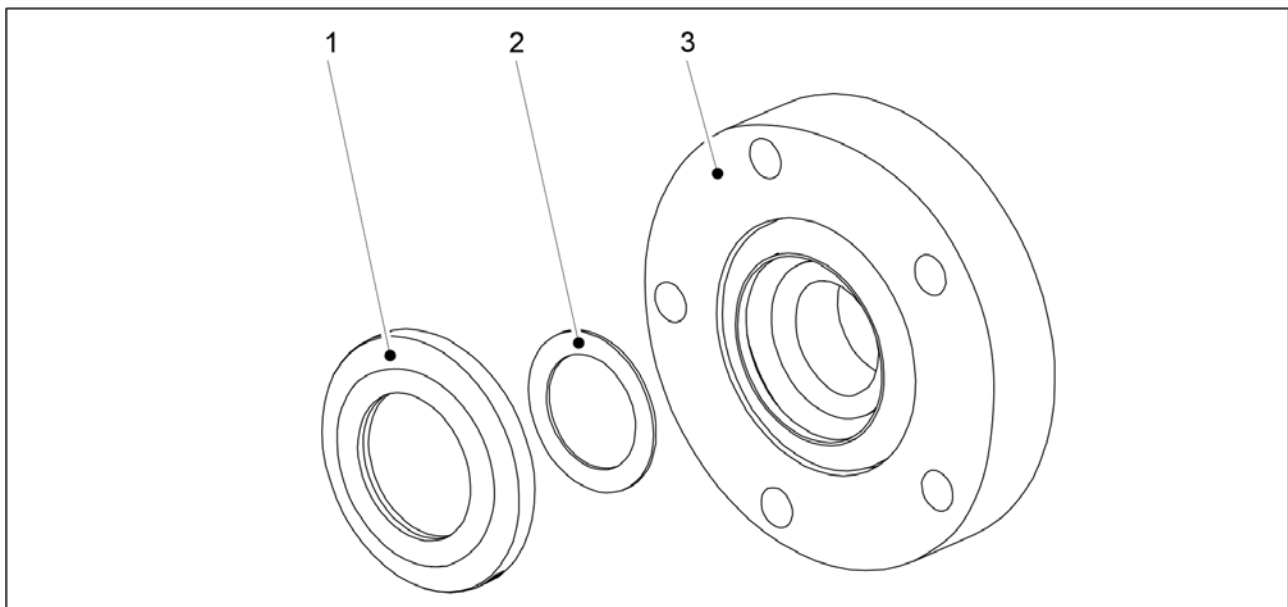

Attēls. 7.9.3.1 - 309. Gultņa paplāksne un blīve

1. Noņemiet gultņa paplāksni (1) un blīvi (2) no gultņa korpusa (3) aizmugures.

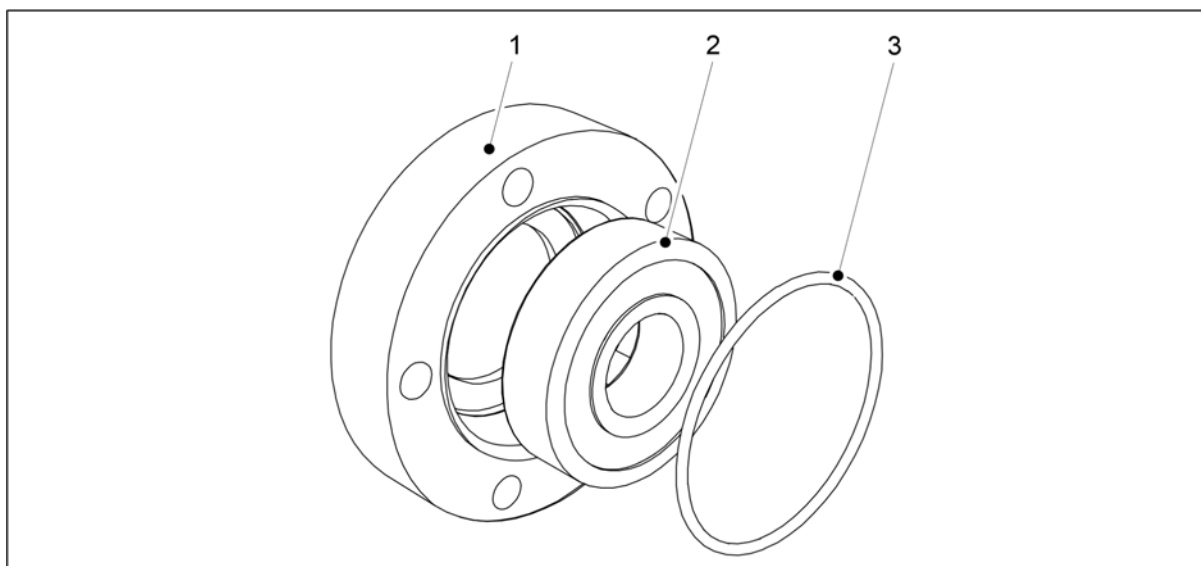

Attēls. 7.9.3.1 - 310. Gultņa un gredzenblīves noņemšana

2. Atvienojiet gredzenblīvi (3) no gultņa priekšpusēs.
3. Izņemiet gultni (2) no gultņa korpusa (1).
 - Atvienojiet gultni no gultņa korpusa aizmugures, izmantojot spaili.

7.9.3.2 Gultņa uzstādīšana

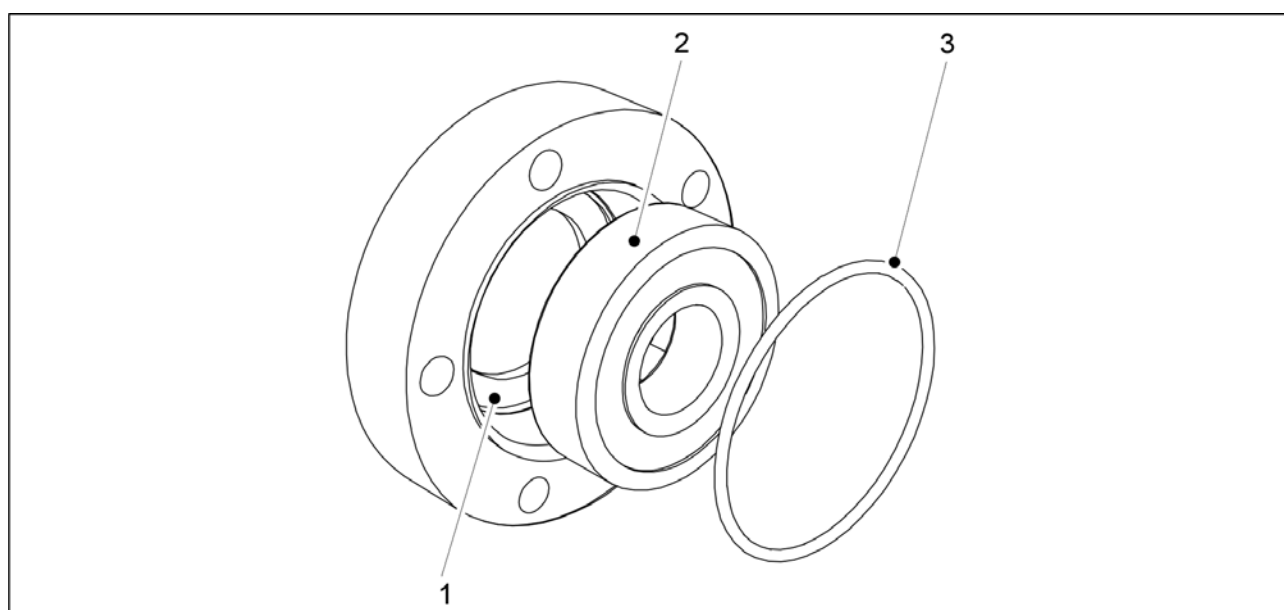

Attēls. 7.9.3.2 - 311. Gultņa uzstādīšana

1. Notīriet gultņa korpusu (1).
2. Uzstādiet jauno gultni (2).
 - Uzstādiet gultni, izmantojot spaili.
3. Uzlieciet atpakaļ gredzenblīvi (3).

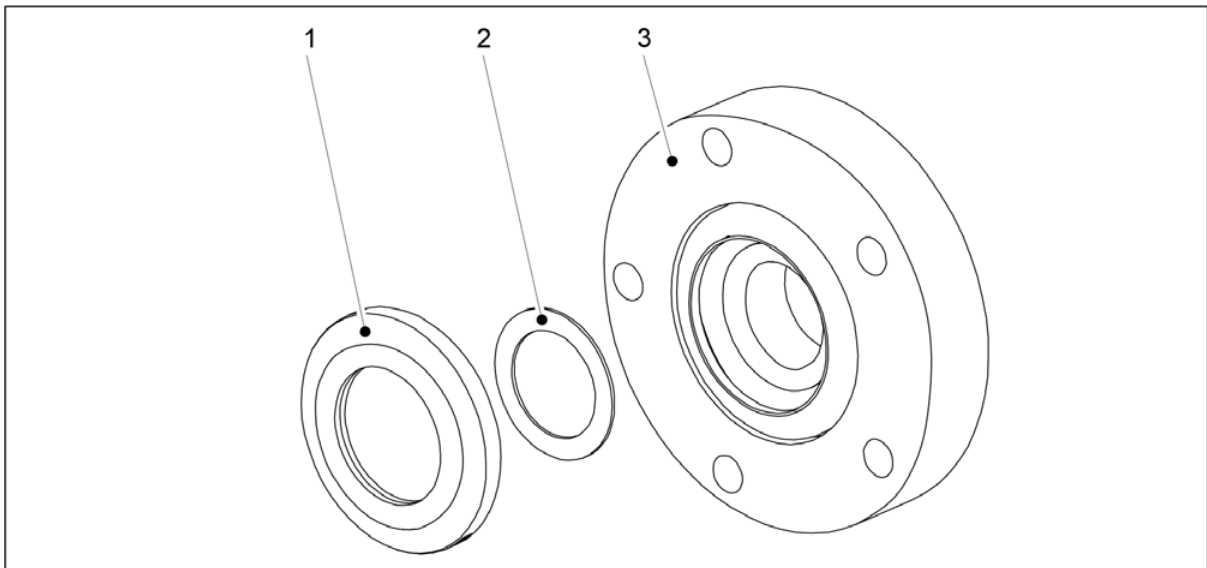

Attēls. 7.9.3.2 - 312. Gultņa paplāksne un blīve

4. Uzlieciet atpakaļ blīvi (2) un gultņa paplāksni (1, 3).
- Mainot gultni, jānomaina arī paplāksne.

7.9.4 Arkla naža pārklāšanas riteņa nomaiņa

7.9.4.1 Pārklāšanas riteņa demontāža

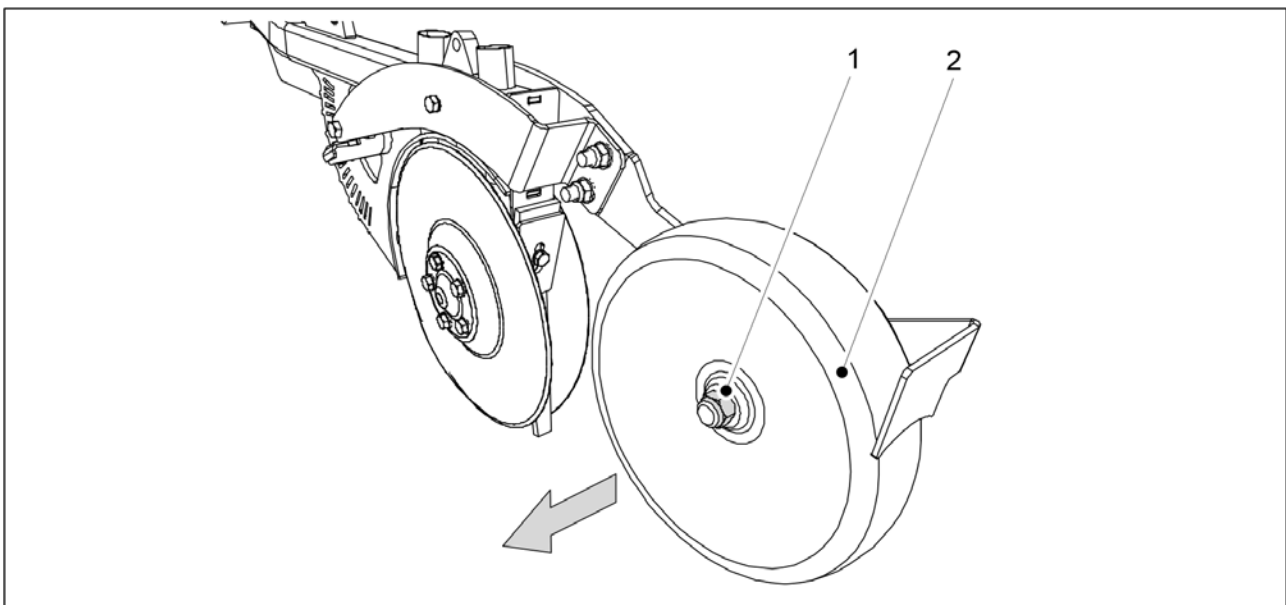

Attēls. 7.9.4.1 - 313. Pārklāšanas riteņa demontāža

1. Noņemiet pārklāšanas riteņa (2) kontruzgriezni (1) un noņemiet pārklāšanas riteņi no arkla naža.

7.9.4.2 Pārklāšanas riteņa uzstādīšana

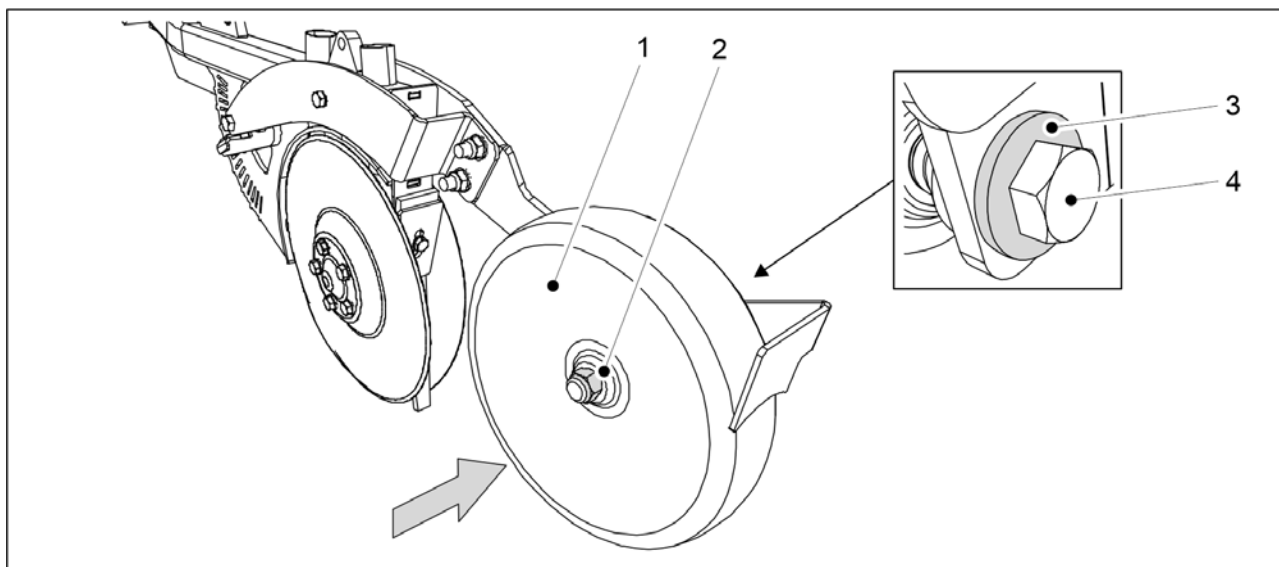

Attēls. 7.9.4.2 - 314. Pārklāšanas riteņa uzstādīšana

- Uzlieciet atpakaļ pārklāšanas riteņi (2) un nostipriniet to ar M20 x 120 bultskrūvi (4), ar M20 starpliku (3) un M20 uzgriezni (2).
 - Uzstādīšanai izmantojiet jaunus kontruzgriežņus.

7.9.5 Tīrītāju noregulēšana

7.9.5.1 Disku tīrītāju noregulēšana



BĪSTAMI
Ievērojiet piesardzību — disku malas ir asas.

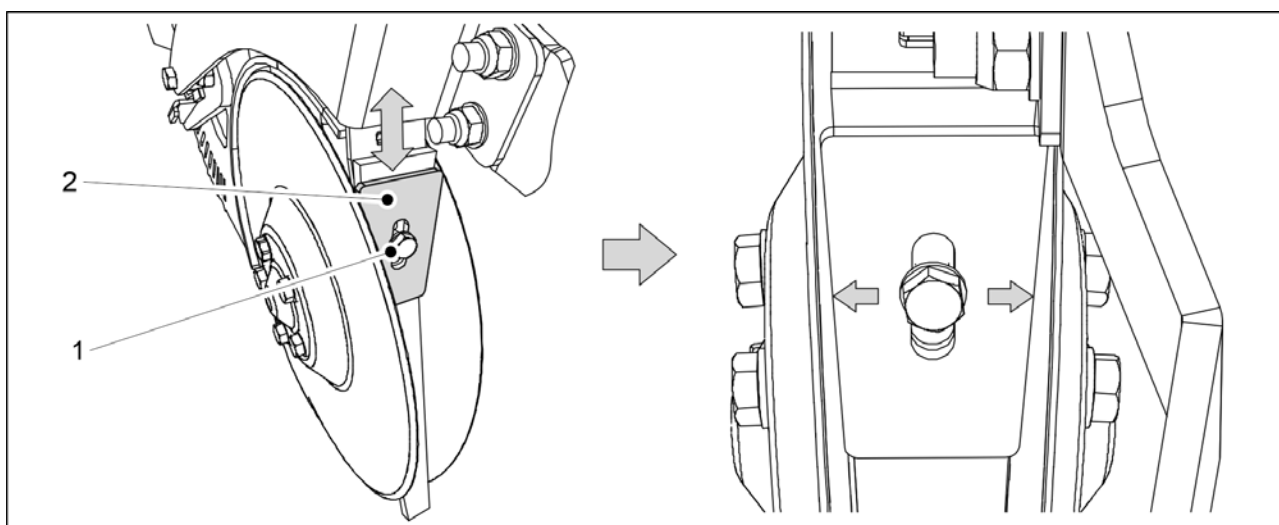

Attēls. 7.9.5.1 - 315. Disku tīrītājs

- Atskrūvējiet tīrītāja (2) bultskrūvi (1).

2. Noregulējiet attālumu starp tīrītāju un diskiem, pārvietojot tīrītāju uz augšu vai uz leju.
 - Tīrītājam un zem tā esošajai iekšējai plāksnei jābūt savietotiem kopā. Noregulējiet tīrītāju un iekšējo plāksni pēc iespējas tuvāk diskiem, bet pārliecinieties, ka disks nevienā vietā nesaskaras ar tīrītāju vai iekšējo plāksni. Diskam brīvi jāgriežas.
3. Pievelciet tīrītāja fiksācijas bultskrūvi.

7.9.5.2 Riteņa pārsega tīrītāja noregulēšana

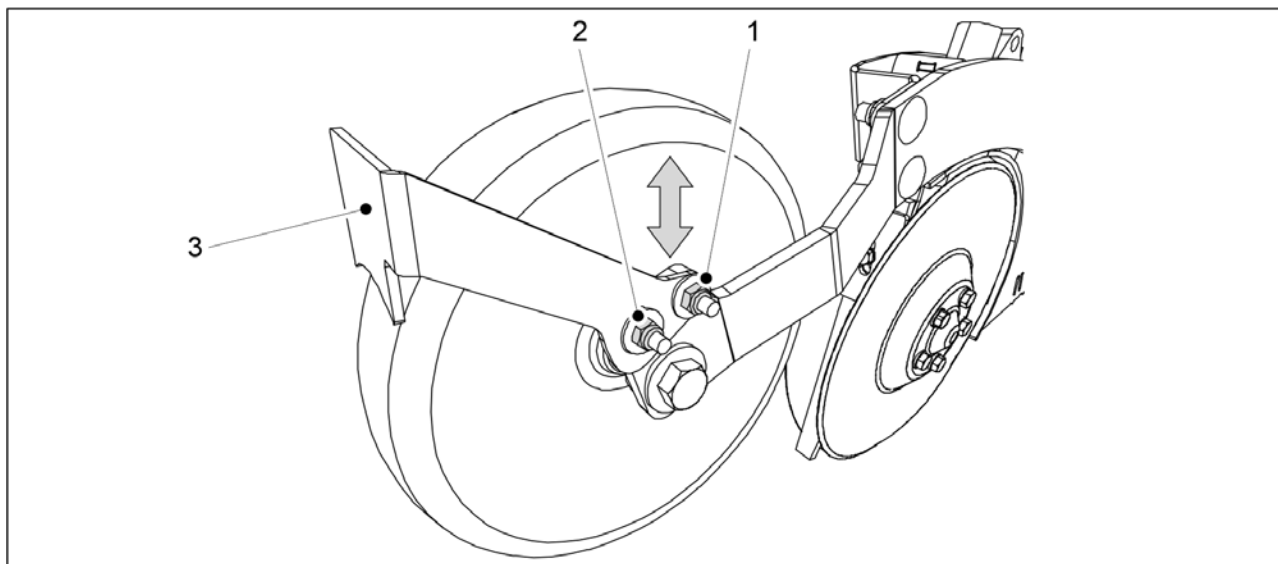

Attēls. 7.9.5.2 - 316. Riteņa pārsega tīrītājs

1. Atskrūvējiet abus riteņa pārsega tīrītāja (3) stiprinājuma uzgriežņus (1, 2).
2. Noregulējiet attālumu starp tīrītāju un riteņa pārsegu, pārvietojot tīrītāju uz augšu vai uz leju.
 - Attālumam starp tīrītāju un riteņa pārsegu jābūt 2–3 mm.
3. Pievelciet tīrītāja stiprinājuma uzgriežņus.

7.10 Comfort vadības sistēmas apkope

7.10.1 Ātruma sensora manuāla kalibrēšana

1. Vispirms atlasiet lietotāja iestatījumi (2. Lietotāja iestatījumi) lietotāja saskarnes iestatīšanas ekrānā un tad atlasiet Sējmašīna (6. Sējmašīnas iestatījumi).



Attēls. 7.10.1 - 317. Kalibrēšanas sākuma ekrāns lietotāja saskarnē

2. Ar bultiņu pogām pārvietojiet kursoru uz ātruma sensora opciju SSF un tad nospiediet pogu "OK" (Labi) (1).
 - Pirmais skaitlis sāk mirgot.
3. Lai mainītu vērtību, nospiediet augšupvērstās/lejupvērstās bultiņas pogas.
4. Apstipriniet vērtību, nospiežot pogu ar bultiņu pa labi.
5. Atkārtojiet 3. un 4. darbību pārējiem skaitļiem.
6. Apstipriniet labojumu, nospiežot taustiņu OK (2).

7.10.2 Ātruma sensora kalibrēšana braukšanas laikā

1. Lietotāja saskarnē atlasiet Lietotāja iestatījumi un Sējmašīna.



Attēls. 7.10.2 - 318. Kalibrēšanas sākuma ekrāns lietotāja saskarnē

2. Pārvietojiet kursoru uz Ātruma sensoru (SSF Autocal) (1) un nospiediet taustiņu OK (2).



Attēls. 7.10.2 - 319. Braukšana ar traktoru — sākšana

3. Nospiediet taustiņu "OK" (Labi) (1).
4. Nobrauciet ar traktoru 100 m.



Attēls. 7.10.2 - 320. Braukšana ar traktoru — beigas

5. Nospiediet taustiņu "OK" (Labi) (2).
 - Ekrānā tiek attēlota jaunā kalibrētā vērtība (1).
6. Apstipriniet to, nospiežot taustiņu OK (2), vai vēlreiz veiciet kalibrēšanu, nospiežot taustiņu ESC (3).



Attēls. 7.10.2 - 321. Jaunā kalibrētā vērtība

- Ekrānā tiek attēlota jaunā kalibrētā vērtība (1).

8 Kļūdu situācijas

8.1 Comfort vadības sistēmas traucējummeklēšana

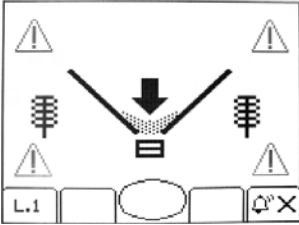
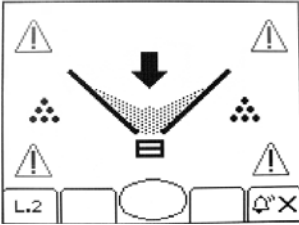
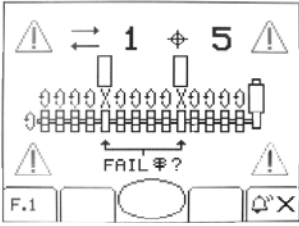
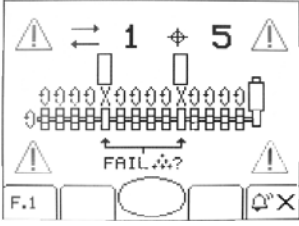
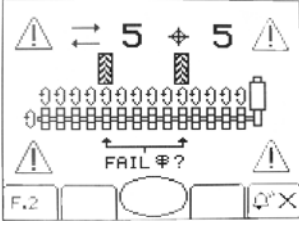
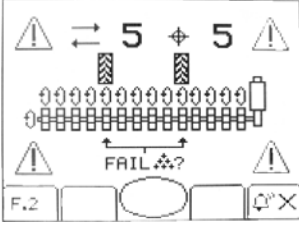
Kļūda	Attēlojums	Veicamās darbības
Sēklu līmenis piltuvē ir pārāk zems.		Uzpildiet sēklu piltuvi.
Mēslošanas līdzekļa līmenis piltuvē ir pārāk zems.		Uzpildiet mēslošanas līdzekļa piltuvi.
Sēklu slīdes sajūgs nedarbojas, un no sēklu vārpstas netiek saņemti impulsi.		Pārbaudiet, vai vārpsta griežas. Pārbaudiet sensorus.
Mēslošanas līdzekļa slīdes sajūgs nedarbojas, un no sēklu vārpstas netiek saņemti impulsi.		Pārbaudiet, vai vārpsta griežas. Pārbaudiet sensorus.
Sēklu slīdes sajūgs nedarbojas, un no sēklu vārpstas netiek saņemti impulsi, darbinot sliedi.		Pārbaudiet, vai vārpsta negriežas. Pārbaudiet sensorus.
Mēslošanas līdzekļa slīdes sajūgs nedarbojas, un no sēklu vārpstas tiek saņemti impulsi, veidojot sliedi.		Pārbaudiet, vai vārpsta negriežas. Pārbaudiet sensorus.

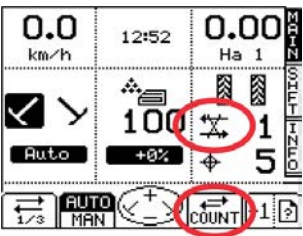
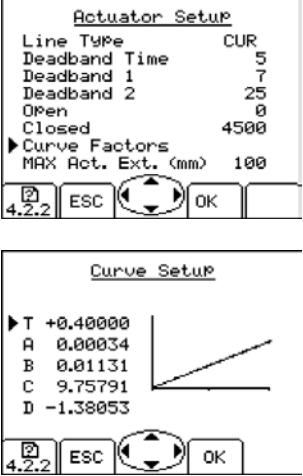
<p>Vidējā marķiera automatizācija vai sliedes skaitītājs nedarbojas. Sliedes skaitītājs ir iestatīts pozīcijā STOP.</p>		<p>Pārlicinieties, ka attēlā redzamās iezīmes NEATRODAS uz bultiņām.</p>
<p>Lineārā pievada vērtība mēslojuma vēlamā padeves daudzuma regulēšanai ir 0, un šī vērtība nemainās. Mēslošanas līdzekļa kalibrēšana ir bijusi nesekmīga un pārsniedz T vērtības robežvērtības.</p>		<p>lestatījumu ekrānā atlasiet 3. Rūpnīcas iestatījumi</p> <p>→ ievadiet PIN kodu 1234;</p> <p>→ atlasiet 2. Pievada iestatījumi</p> <p>→ kā savu līnijas veida iestatījumu atlasiet CUR;</p> <p>→ atlasiet liknes faktoros;</p> <p>→ manuāli iestatiet T vērtību.</p> <p>Ja līnijā tiek attēlots tikai "#####", pārejiet pie līnijas, nospiežot OK. Vispirms kā vērtību ievadiet "000000" un tad apstipriniet to, nospiežot OK taustiņu. Tagad līnijā vajadzētu parādīties vērtībai "0.00000".</p> <p>Atkārtojiet iepriekš aprakstītās darbības un kā vērtību ievadiet "0.40000".</p>

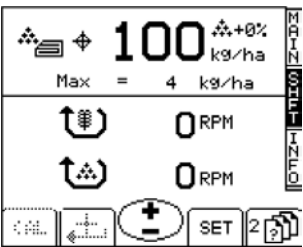
<p>Vidējie marķieri nedarbojas automātiski vai manuālajā pozīcijā.</p> <p>Mēslošanas līdzekļa intensitātei ir ievadīta jauna vērtība, un lineārais pievads nav sasniedzis mērķi.</p>		<p>Pārbaudiet mēslojuma vēlamā padeves daudzuma pielāgošanas funkciju saskaņā ar norādījumiem sadaļā 7.1.14 Mēslojuma vēlamā padeves daudzuma regulēšanas funkcijas pārbaude.</p>
--	--	---

8.2 Rindsējmašīnas problēmu novēršana

Tabula. 8.2 - 27. Rindsējmašīnas problēmu novēršana

Problēma	Cēlonis	Veicamās darbības
<p>Mašīnas padotais sēklu vai mēslojuma daudzums ir lielāks, nekā uzrādīja kalibrēšanas pārbaude.</p>	<p>1. Padevēju apakšējie atvāžamie vāki nav pareizi noregulēti</p>	<p>1. Pārbaudiet mēslojuma piltuvi saskaņā ar norādēm sadaļā 6.6.7.1 Apakšējā atvāžamā vāka pozīcijas noregulēšana, sēklu piltuvi — saskaņā ar norādēm sadaļā 6.6.8.1 Apakšējā atvāžamā vāka pozīcijas noregulēšana un mazo sēklu piltuvi — saskaņā ar norādēm sadaļā 6.6.9.1 Apakšējā atvāžamā vāka pozīcijas noregulēšana.</p>
	<p>2. Kalibrēšanas pārbaudes tabula ir tikai orientējoša.</p>	<p>2. Pārbaudiet padeves daudzumu, veicot kalibrēšanas pārbaudi, saskaņā ar sadaļu 6.8 Izstrādājuma kalibrēšana.</p>
	<p>3. Sākumā un pēc dažu hektāru apsēšanas sēklas tiek virzītas atšķirīgā veidā.</p>	<p>3. Veiciet kalibrēšanas pārbaudi vēlreiz saskaņā ar sadaļu 6.8 Izstrādājuma kalibrēšana pēc dažu hektāru apstrādes, jo īpaši sezonas sākumā.</p>

Mašīnas padotais sēklu vai mēslojuma daudzums ir mazāks, nekā uzrādīja kalibrēšanas pārbaude.	1. Padevēju apakšējie atvāžamie vāki nav pareizi noregulēti	1. Pārbaudiet mēslojuma piltuvi saskaņā ar norādēm sadaļā <u>6.6.7.1 Apakšējā atvāžamā vāka pozīcijas noregulēšana</u> , sēklu piltuvi — saskaņā ar norādēm sadaļā <u>6.6.8.1 Apakšējā atvāžamā vāka pozīcijas noregulēšana</u> un mazo sēklu piltuvi — saskaņā ar norādēm sadaļā <u>6.6.9.1 Apakšējā atvāžamā vāka pozīcijas noregulēšana</u> .
	2. Kalibrēšanas pārbaudes tabula ir tikai orientējoša.	2. Pārbaudiet padeves daudzumu, veicot kalibrēšanas pārbaudi, saskaņā ar sadaļu <u>6.8 Izstrādājuma kalibrēšana</u> .
	3. Piltuvē ir radusies sēklu vai mēslojuma pārklāšanās.	3. Pārliecinieties, ka mēslojums nav salipis un piltuvē nepaliek lieks materiāls.
	4. Padevēja veltnis ir aizsprostots.	4. Tīriet padevēja veltni saskaņā ar sadaļu <u>7.3.5 Padeves ierīču tīrīšana</u> vai sadaļu <u>7.3.6 Mazo sēklu piltuves padeves ierīču tīrīšana</u> .
	5. Riteņu piedziņas mehānisma darbība ir apdraudēta.	5. Pārbaudiet riteņu piedziņas funkciju saskaņā ar norādījumiem sadaļā <u>7.1.6 Riteņu piedziņas ķēdes spriegojuma pārbaude</u> , sadaļā <u>7.1.7 Riteņu piedziņas sajūga pārbaude</u> un sadaļā <u>7.1.8 Riteņu piedziņas sajūga pārbaude</u>
Mašīnu nevar pacelt.	1. Ir ieslēgta pacelšanas kavēšanas funkcija	1. Deaktivizējiet pacelšanas kavēšanas funkciju saskaņā ar sadaļu <u>6.3.1 Aktīvais darba režīms</u> .
	2. Mašīnas pacelšanas kontūra lodvārsts ir aizvērts.	2. Atveriet mašīnas pacelšanas kontūra lodvārstu saskaņā ar sadaļu <u>5.3.5 Mašīnas pacelšanas kontūra lodvārsta izmantošana</u> .
	3. Ātrais savienojums ir atvērts.	3. Pārbaudiet ātri atbloķējamā savienojuma stiprinājumu.
Mašīnu nevar nolaist.	1. Mašīnas pacelšanas kontūra lodvārsts ir aizvērts.	1. Atveriet mašīnas pacelšanas kontūra lodvārstu saskaņā ar sadaļu <u>5.3.5 Mašīnas pacelšanas kontūra lodvārsta izmantošana</u> .
	2. Ātrais savienojums ir atvērts.	2. Pārbaudiet ātrā savienojuma savienojumu
	3. Pacelšanas cilindram ir uzlikti aizturi.	3. Noņemiet aizturus no pacelšanas cilindra.

Piltuves signāls nedarbojas.	1. Signāls ir deaktivizēts.	1. Aktivizējiet signālu iestatījumos saskaņā ar sadaļu <u>4.1.4.5 Trauksmju iestatīšana</u> .
Ass rotācijas aizsargs nedarbojas.	1. Signāls ir deaktivizēts.	1. Aktivizējiet signālu iestatījumos saskaņā ar sadaļu <u>4.1.4.5 Trauksmju iestatīšana</u> .

9 Pielikumi

1. EK atbilstības deklarācija
2. Hidrauliskā shēma
3. Elektriskās sistēmas shēma
4. Savienojuma ligzda atbilstoši SFS 2473
5. Traktora un rindsējmašīnas kombinācijas stabilitātes aprēķināšana

EK ATBILSTĪBAS DEKLARĀCIJA

DOMETAL OY

Kotimäentie 1
FI-32210 Loimaa
Somija

ar šo apliecina, ka tālāk norādītās attiecīgās sējmašīnas

“**Multiva CEREX 300 EVO**”, sākot no sērijas numura 000-091403-P1000001;

“**Multiva CEREX 400 EVO**”, sākot no sērijas numura 000-091404-P1000001;

“**Multiva FORTE 300 EVO**”, sākot no sērijas numura 000-091303-P1000001;

“**Multiva FORTE 400 EVO**”, sākot no sērijas numura 000-091304-P1000001;

atbilst Mašīnu direktīvas 2006/42/EK prasībām attiecībā uz mašīnu konstrukciju.

Turklāt mašīnas konstruēšanā ir pielietoti tālāk norādītie standarti:

SFS-EN 12100 (2010)

SFS-EN 14018 + A1 (2010)

SFS-EN ISO 4254-1 (2013)

Loimaa, 2022. gada 8. novembrī



Vesa Mekele (Vesa Mäkelä)

Kotimäentie 1
FI-32210 Loimaa
Somija

Parakstītājs(-a) ir pilnvarots(-a) arī sastādīt iepriekš norādīto mašīnu tehnisko dokumentāciju.
Originālā faila tulkojums

Hidrauliskās sistēmas shēma FORTE 300 EVO

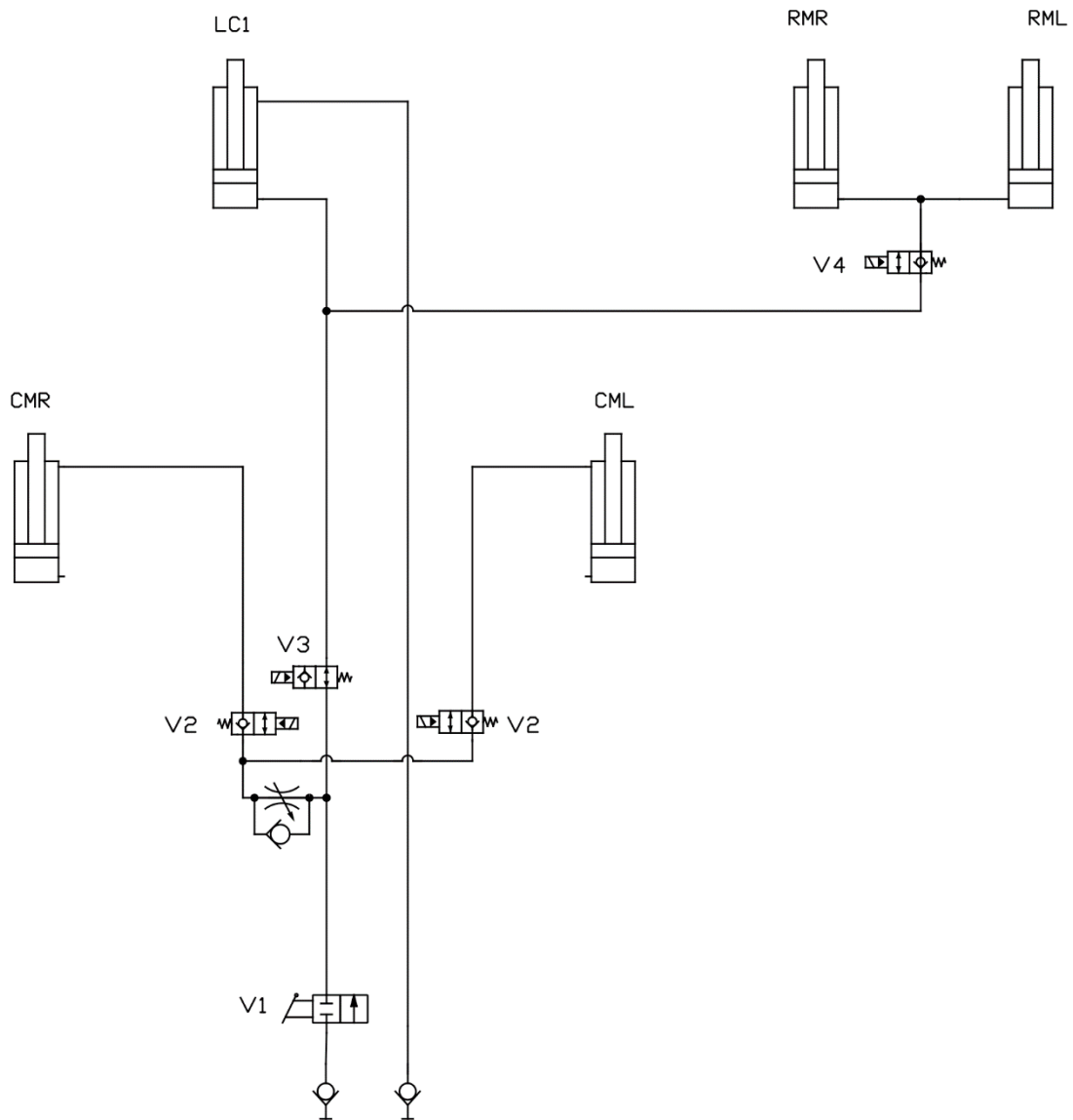

Mašīnas pacelšana un nolaišana (LC)
ar vidējiem marķieriem (CMR/CML) un aizmugurējiem marķieriem (RMR/RML)

Hidrauliskās sistēmas shēma FORTE 300 EVO

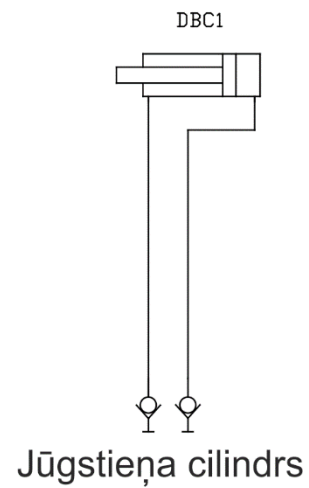
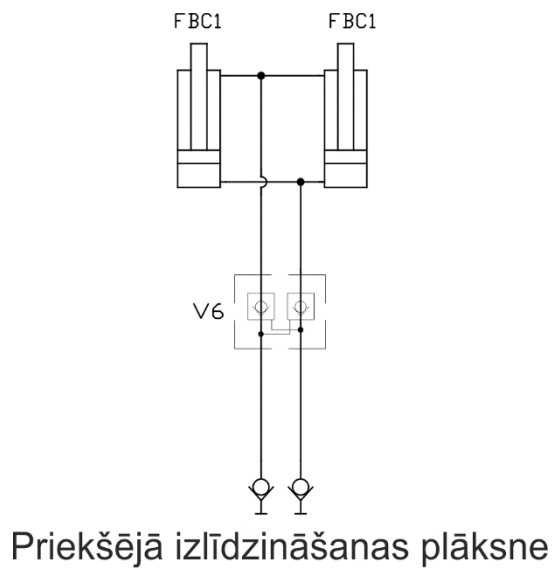
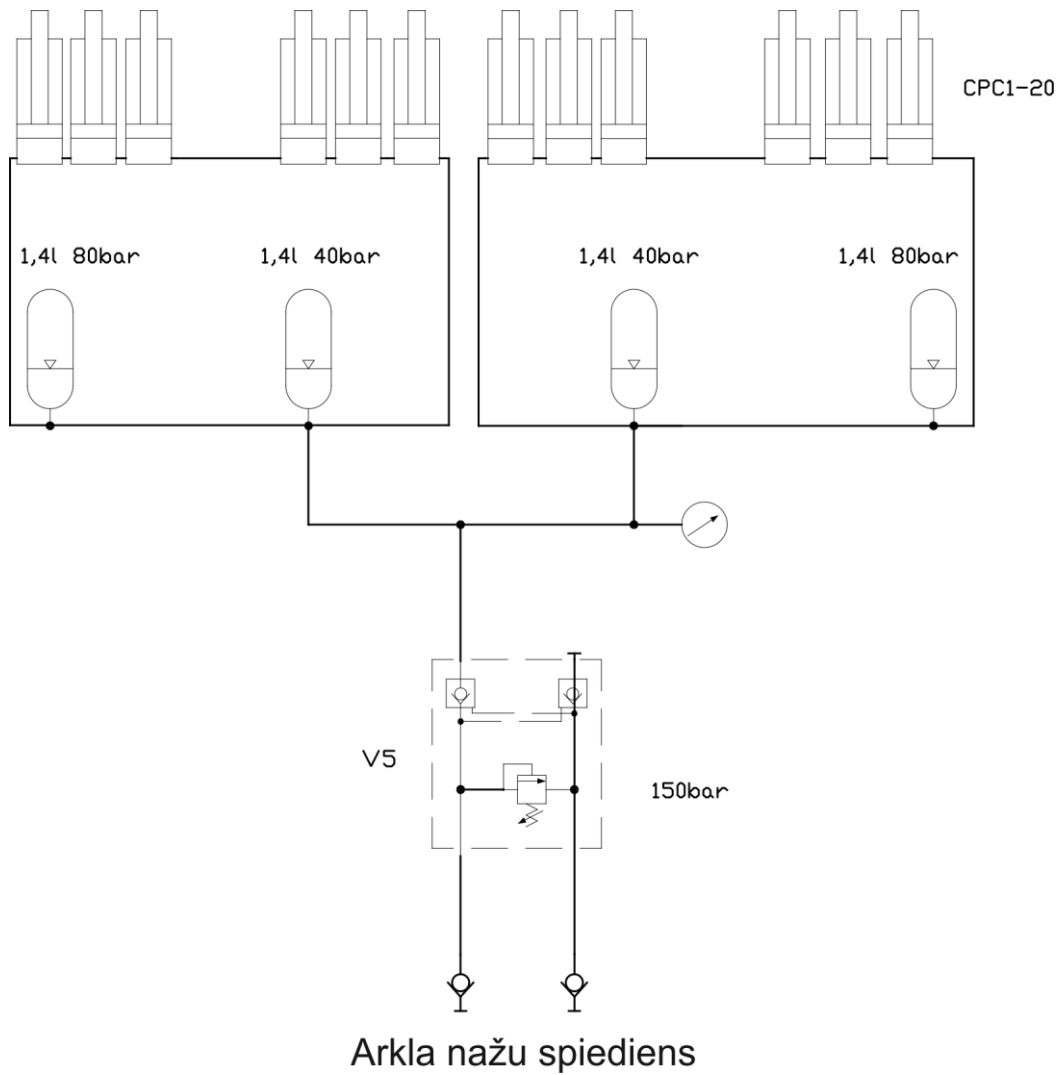

Hidrauliskās sistēmas shēma FORTE 400 EVO

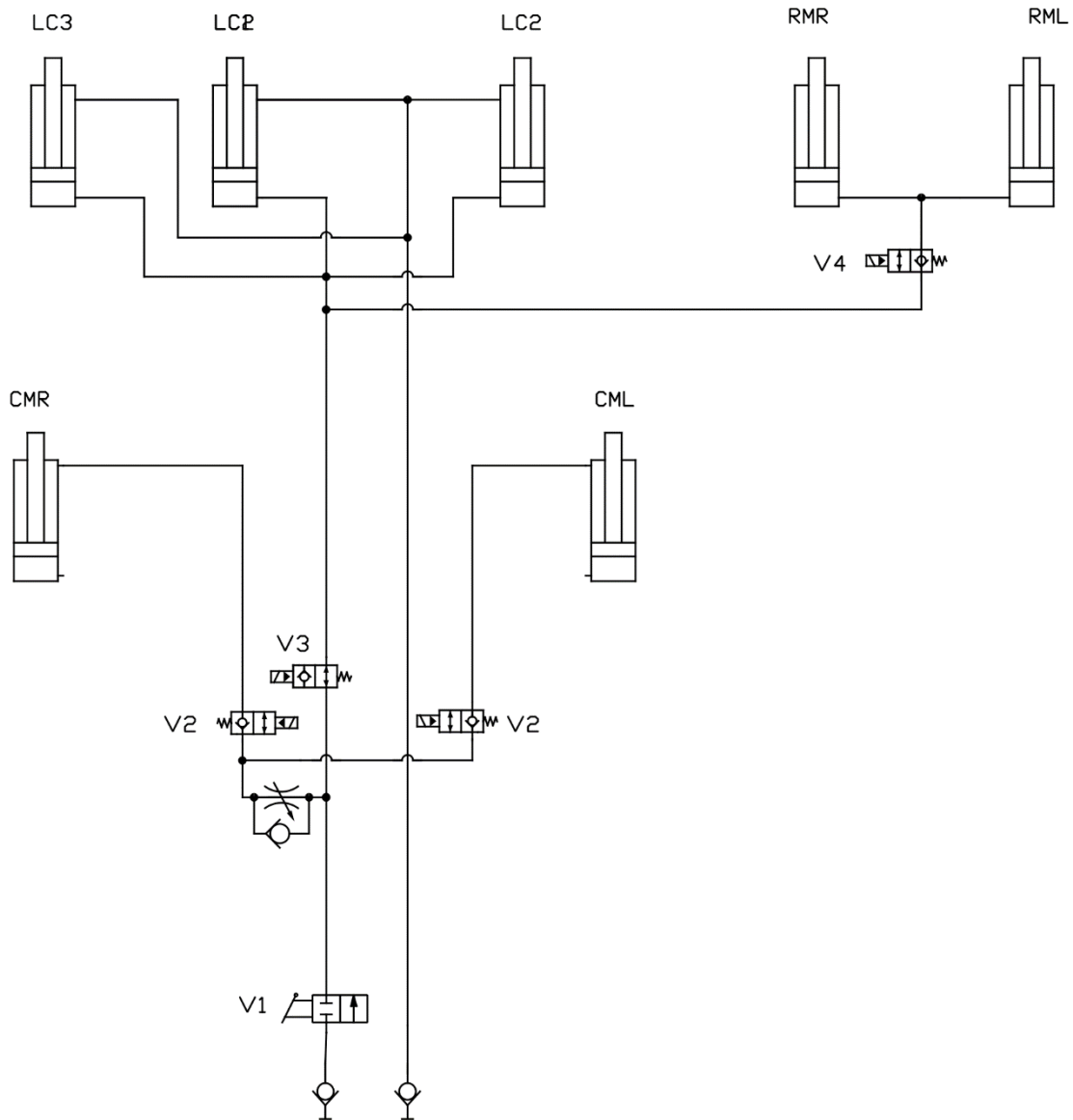

Mašīnas pacelšana un nolaišana (LC)
ar vidējiem marķieriem (CMR/CML) un aizmugurējiem marķieriem (RMR/RML)

Hidrauliskās sistēmas shēma FORTE 400 EVO

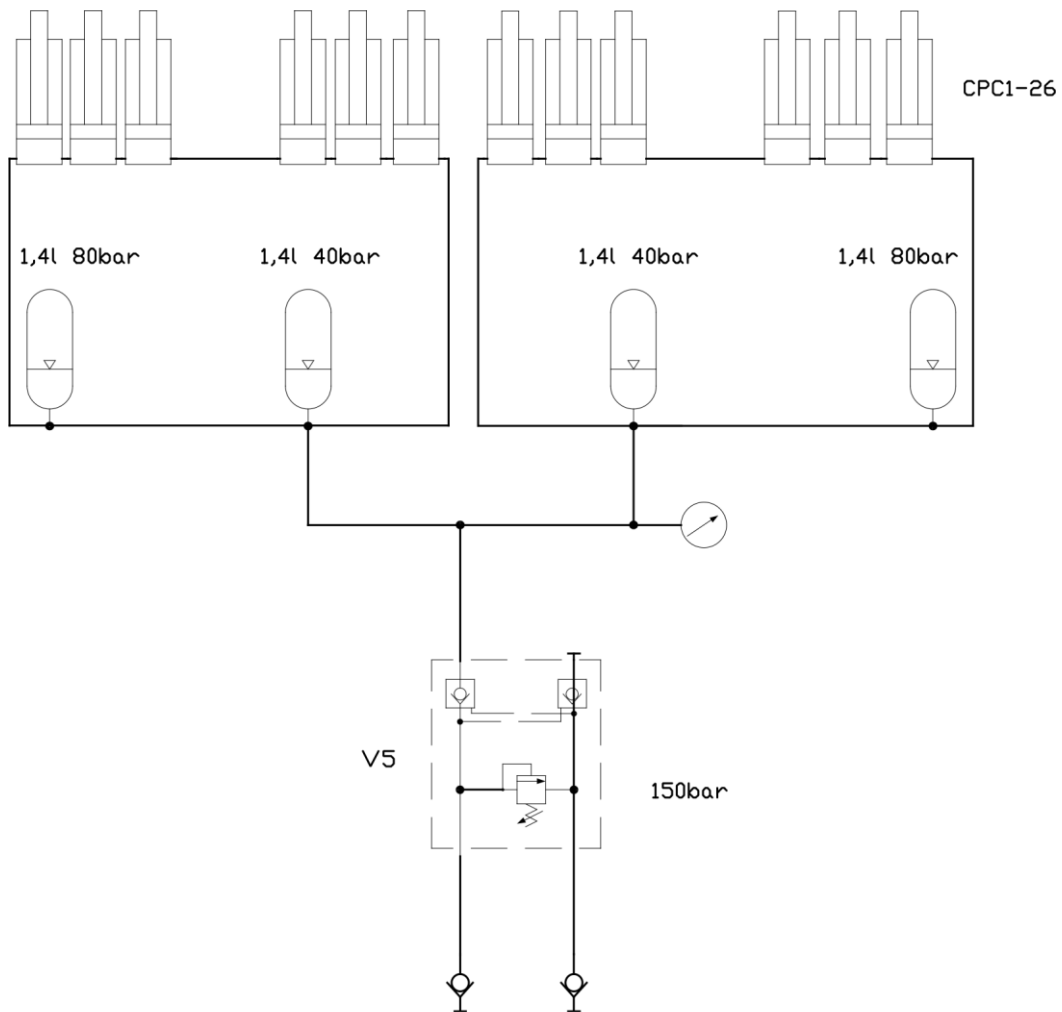

Arkla nažu spiediens

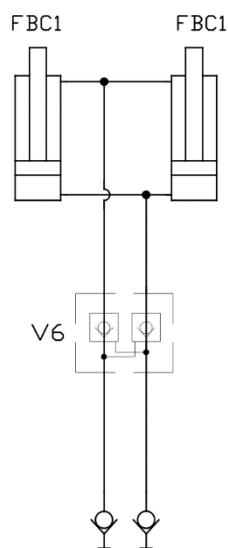

Priekšējā izlīdzināšanas plāksne

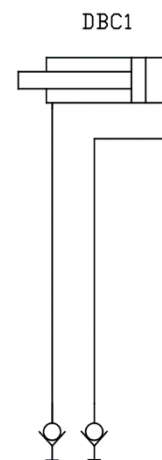

Jūgstieņa cilindrs

Hidrauliskās sistēmas shēma FORTE 300-400 EVO

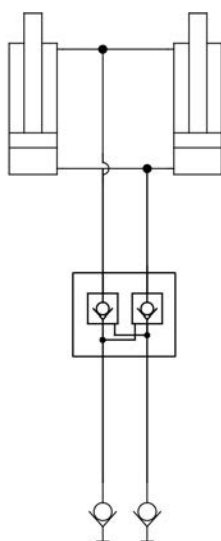

Priekšējais disku kultivators

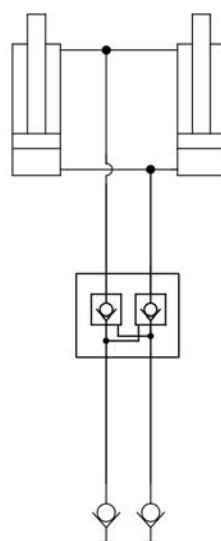

Priekšējās ecēšas

Elektriskās sistēmas shēma

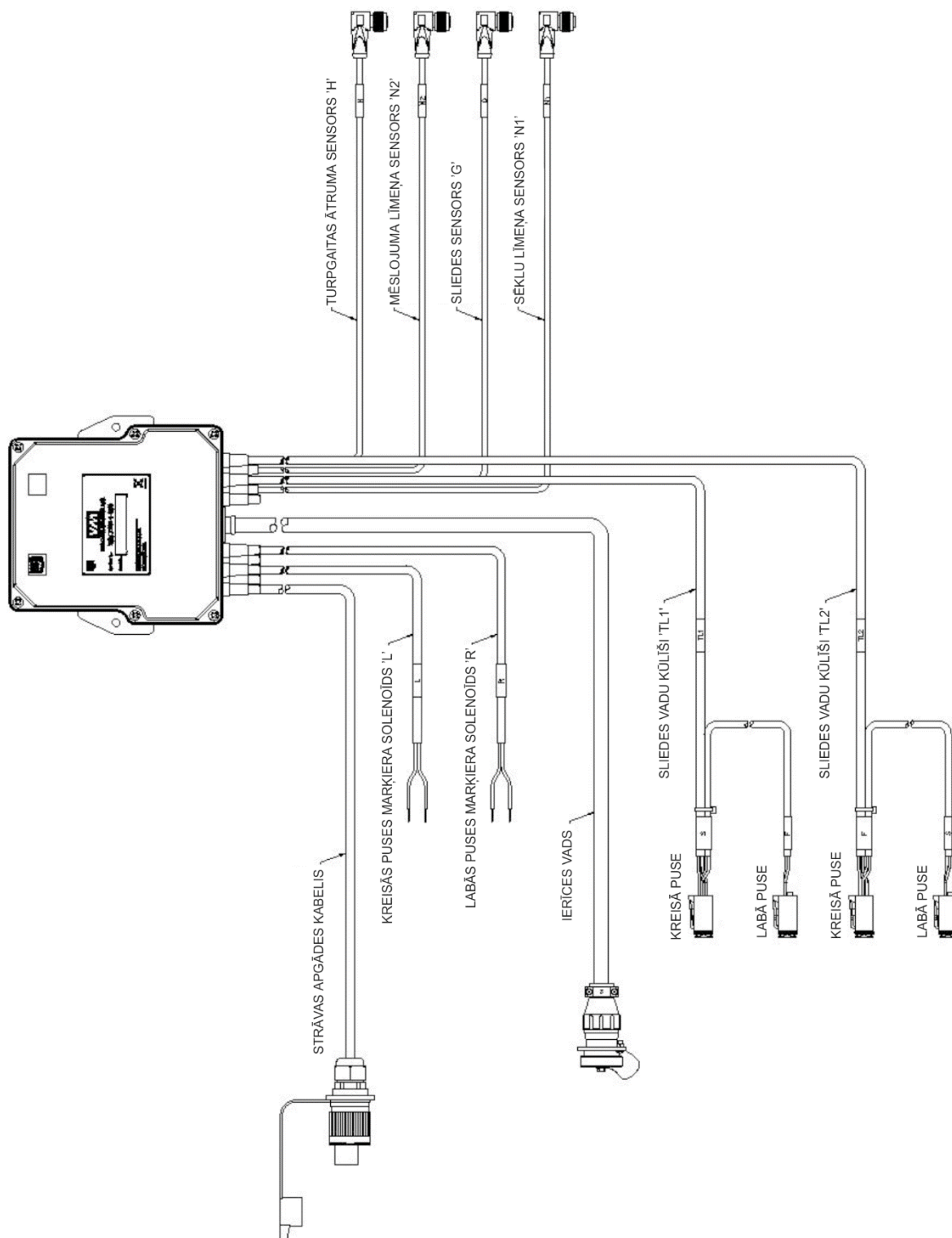

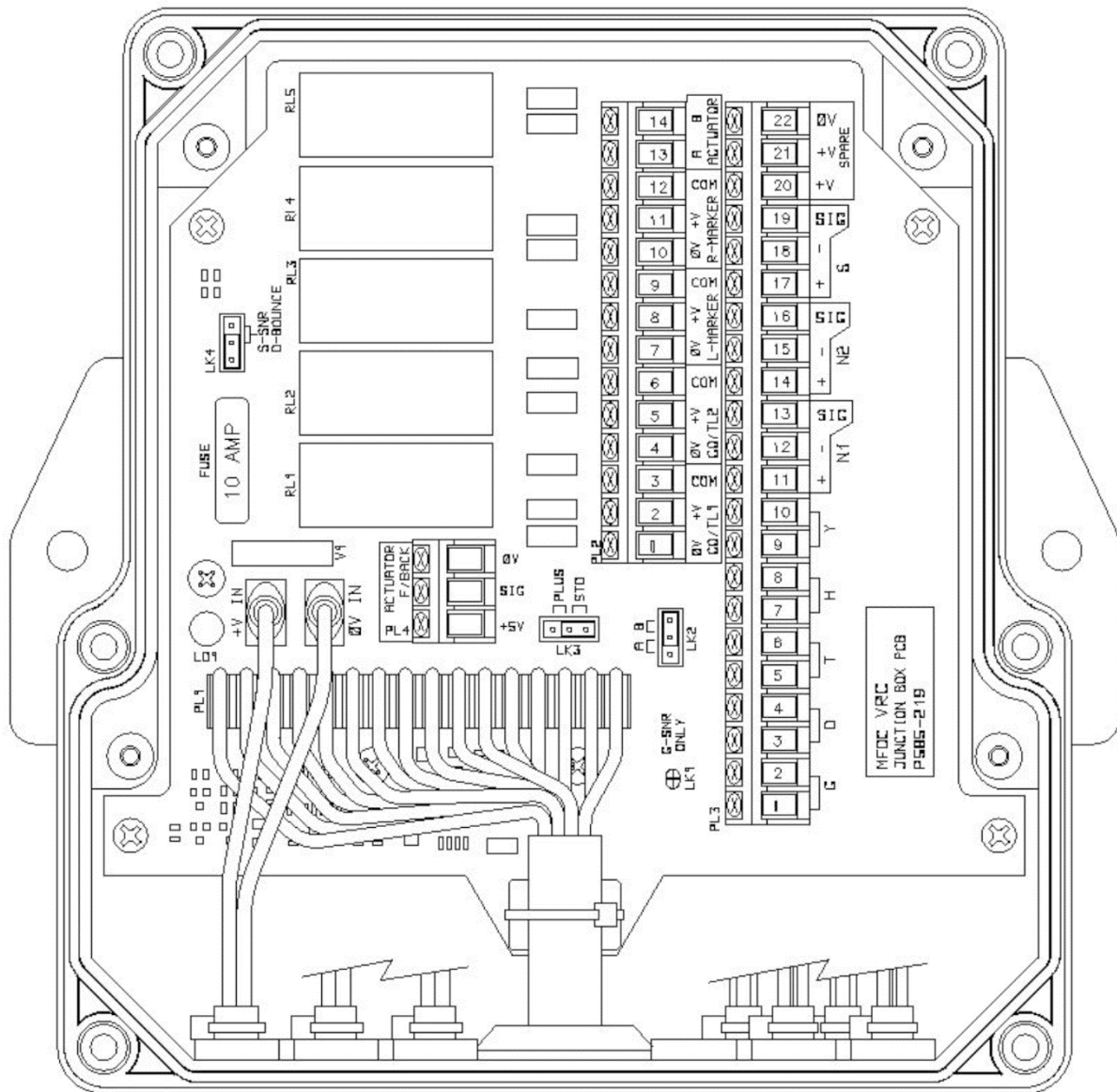

Ja pacelšana ir kavēta,
pārvietojiet
PL2-5 -> PL2-2 un
PL2-6 -> PL2-3

Pacelšanas kavēšanas
spole tiks savienota ar
PL2-5 un PL2-6

Shēmas plates savienojuma informācija	
LK1	Pielodēts
LK2	Tiltslēgs ievietots pozīcijā 'B'
LK3	Tiltslēgs ievietots pozīcijā 'STD' Mēslojuma tālvadība 'PLUS'
LK4	Tiltslēgs ievietots pozīcijā uz 2 kontaktapaņām vistuvāk drošinātājam
LK5)

Shēmas plates iekšējais vadojums			
Elektrisko kabeļu bloks	Dzīslas krāsa	Shēmas plates pozīcija	Funkcija
Strāvas apgādes kabelis	Brūns	+V IN	+V
	Zīls	0V IN	0V
Sēklu sliede (TL1)	Zīls	PL2 – 2	Sliedes vadu kūtīši 0/P1 +V
	Sarkans	PL2 – 3	Sliedes vadu kūtīši 0/P1 COMMON
	Zaļš	PL3 – 18	Sliedes vadu kūtīši 0/P1 0V
	Dzeltens	PL3 – 19	Sliedes vadu kūtīši 0/P1 SIG
Mēslojuma sliede (TL2)	Zīls	PL2 – 5	Sliedes vadu kūtīši 0/P2 +V
	Sarkans	PL2 – 6	Sliedes vadu kūtīši 0/P2 COMMON
	Zaļš	PL3 – 5	Sliedes vadu kūtīši 0/P2 0V
	Dzeltens	PL3 – 6	Sliedes vadu kūtīši 0/P2 SIG
Kreisās puses marķiera solenoīds (L)	Brūns	PL2 – 8	Kreisās puses marķiera solenoīds +V
	Zīls	PL2 – 9	Kreisās puses marķiera solenoīds COMMON
Labās puses marķiera solenoīds (R)	Brūns	PL2 – 11	Labās puses marķiera solenoīds +V
	Zīls	PL2 – 12	Labās puses marķiera solenoīds COMMON
Sliedes sensors (G)	Zīls	PL3 – 1	Sliedes sensors 0V
	Melns	PL3 – 2	Sliedes sensors SIG
	Brūns	PL3 – 20	Sliedes sensors +V
Turpgaitas ātruma sensors (H)	Zīls	PL3 – 7	Turpgaitas ātruma sensors 0V
	Melns	PL3 – 8	Turpgaitas ātruma sensors SIG
	Brūns	PL3 – 21	Turpgaitas ātruma sensors +V
Sēklu līmeņa sensors (N1)	Brūns	PL3 – 11	Sēklu līmeņa sensors +V
	Zīls	PL3 – 12	Sēklu līmeņa sensors 0V
	Melns	PL3 – 13	Sēklu līmeņa sensors SIG
Mēslojuma līmeņa sensors (N2)	Brūns	PL3 – 14	Mēslojuma līmeņa sensors +V
	Zīls	PL3 – 15	Mēslojuma līmeņa sensors 0V
	Melns	PL3 – 16	Mēslojuma līmeņa sensors SIG

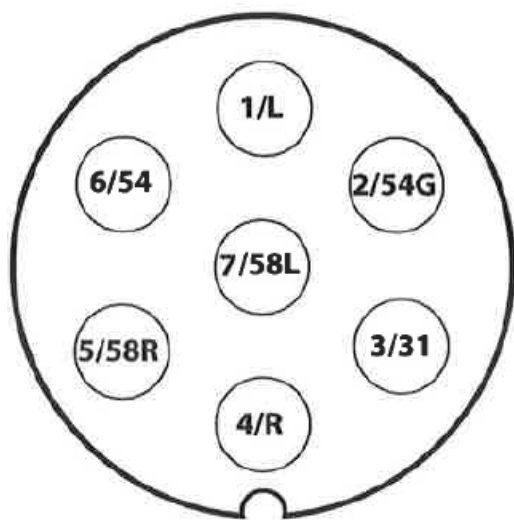
Savienojuma ligzda atbilstoši SFS 2473

1/L	Kreisā pagrieziņa signāllampiņa
2/54G	Brīvs
3/31	Zeme
4/R	Labā pagrieziņa signāllampiņa
5/58R	Labās puses aizmugurējais lukturis + reģ. numura zīmes apgaismojums
6/54	Bremžu lukturis
7/58L	Kreisās puses aizmugurējais lukturis

Traktora un sējmašīnas kombinācijas stabilitātes aprēķins

Kravas slodze varētu ietekmēt traktora vadāmību. Mašīnas un piltuvēs esošo materiālu pašmasa varētu izraisīt traktora un sējmašīnas kombinācijas stabilitātes pasliktināšanos.

Šajā pielikumā ir ieteikumi par to, kā nodrošināt traktora un sējmašīnas kombinācijas stabilitāti, veicot aprēķinus.

Lai aprēķinātu traktora minimālo svaru $I_{F,min}$, var izmantot tālāk redzamo formulu, kas ļaus priekšējās ass slodzei būt 20% no tukša traktora svara:

$$I_{F,min} = \frac{(I_R \times (c+d)) - (T_F \times b) + (0,2 \times T_E \times b)}{a+b}, \text{ kur}$$

T_E	[kg]	Traktora pašmasa ¹⁾
T_F	[kg]	Tukša traktora priekšējās ass slodze ¹⁾
T_R	[kg]	Tukša traktora aizmugurējās ass slodze ¹⁾
I_R	[kg]	Kopējais aizmugurē uzstādītā darbarīka vai aizmugurē uzstādītā balasta svars ²⁾
I_F	[kg]	Kopējais priekšā uzstādītā darbarīka vai priekšā uzstādītā balasta svars ²⁾
a	[m]	Attālums no priekšā uzstādītā darbarīka vai priekšējā balasta smaguma centra līdz priekšējās ass centram ^{2) 3)}
b	[m]	Traktora garenbāze ¹⁾
c	[m]	Attālums no aizmugurējās ass centra līdz savienojuma sviras savienojošā punkta centram ^{1) 3)}
d	[m]	Attālums no savienojuma sviras savienojošā punkta centra līdz aizmugurē uzstādītā darbarīka vai aizmugurējā balasta smaguma centram ²⁾

- 1) Skatiet traktora rokasgrāmatu
- 2) Skatiet darbarīka rokasgrāmatu
- 3) Jāizmēra

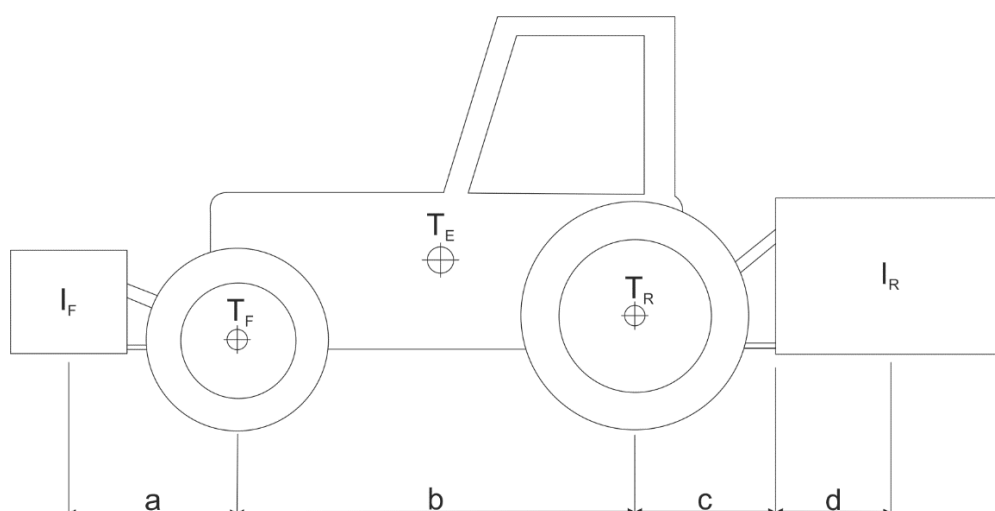

1. attēls. Traktora un sējmašīnas kombinācijas stabilitātes aprēķins