



MULTIVA
CULTIVATING THE FUTURE

Ekspluatācijas un tehniskās apkopes
rokasgrāmata
Sējmašīna

eFORTE 300-400 SeedPilot
Oriģinālās rokasgrāmatas tulkojums
LV

www.multiva.info

Saturs

1 Priekšvārds	8
1.1 Mašīnas paredzētais lietojums	8
1.2 Specifikācijas	8
1.3 Modeļa plāksnīte	11
1.4 Atbildības noteikumi un nosacījumi	12
1.5 Pievilkšanas griezes momenti	12
2 Garantijas noteikumi	13
3 Drošības norādījumi	14
3.1 Atlikušie riski	14
3.2 Ekspluatācijas rokasgrāmata izmantotie simboli	16
3.3 Brīdinājuma uzlīmes uz mašīnas	18
3.4 Vidējo marķieru lodvārstu izmantošana	24
4 Vadības ierīce	26
4.1 "SeedPilot" vadības sistēma	26
4.1.1 Vadības sistēmas komponenti	26
4.1.1.1 Vadības ierīce	26
4.1.1.2 Drošinātāja un releja kaste	26
4.1.1.3 Sēšanas pozīcijas sensors	27
4.1.1.4 Ātruma sensors	27
4.1.1.5 Vārpstas rotācijas aizsargi	28
4.1.1.6 Piltuves līmeņa sensori	29
4.1.1.7 Slīdes sajūgi	29
4.1.1.8 Slīdes sekošanas pagarinājumi	30
4.1.1.9 Arkla nažu spiediena sensors	31
4.1.1.10 Spiežampoga	31
4.1.1.11 Atpakaļgaitas kamera	32
4.1.1.12 Darba lukturi	32
4.1.2 Lietotāja saskarnes ekrāni	33
4.1.3 Lietotāja saskarnes izmantošana	37
4.1.3.1 Braukšanas ekrāns	37
4.1.3.2 Elektromotora iestatījumi	44
4.1.3.3 Elektromotoru diagnostika	45
4.1.3.4 Transportēšanas režīms	47
4.1.3.5 Manuālais režīms	48
4.1.3.6 Lietotāja iestatījumi	51
4.1.3.7 Iestatījumi	52
5 Nodošana ekspluatācijā un pamata iestatījumi	54
5.1 Iestatīšana darba stāvoklī	54
5.1.1 Ar riteņiem aprīkotā bļietētāja uzstādīšana	54
5.1.2 Jūgstieņa cilindra uzstādīšana	57
5.1.3 Pagrieziena skavas pievienošana	57
5.1.4 Priekšējās izlīdzināšanas plāksnes uzstādīšana	58
5.1.5 Priekšējo ecēšu uzstādīšana	60
5.1.6 Priekšējā disku kultivatora montāža	62
5.1.7 Riteņu pēdu irdinātāju uzstādīšana	64
5.1.8 Vidējo marķieru uzstādīšana	67
5.1.9 Transportēšanas atbalstu noņemšana	67
5.1.10 Atvienoto daļu nostiprināšana komplektēšanai	68

5.1.11	Tīrītāja uzstādīšana	69
5.1.12	Tīrītāja piestiprināšana rindsējmašīnai ar bremzēm	71
5.1.13	Aizmugurējo ecēšu uzstādīšana	73
5.1.14	Aizmugurējo marķieru uzstādīšana uz aizmugurējām ecēšām	75
5.1.15	Priekšējās darba platformas montāža pie mašīnas, izmantojot standarta jūgstieni	77
5.1.16	Priekšējās darba platformas montāža pie mašīnas, kas aprīkota ar priekšējo disku kultivatoru	81
5.1.17	Darba platformas aizmugurējās margas pagriešana un gala margas piestiprināšana	85
5.2	Nodošana ekspluatācijā	87
5.2.1	“SeedPilot” vadības sistēmas iestatījumi nodošanai ekspluatācijā	87
5.2.1.1	Braukšanas sliežu automatizācijas iestatījums, kad braucienu skaits ir pāra skaitlis	87
5.2.1.2	Braukšanas sliežu automatizācijas iestatījums, kad braucienu skaits ir nepāra skaitlis	89
5.2.1.3	Nodošana ekspluatācijā	91
5.3	Pievienošana traktoram	92
5.3.1	Ar riteniem aprīkotā blietētāja strēles noregulēšana	95
5.3.2	Zemes balsta izmantošana	96
5.3.3	Mašīnas garuma līmeņa noregulēšana ar pagrieziena skavu	96
5.3.4	Mašīnas garuma līmeņa noregulēšana ar jūgstieņa cilindru	97
5.3.5	Mašīnas pacelšanas kontūra lodvārsta izmantošana	98
5.3.6	Traktora vadāmības nodrošināšana	99
5.3.7	Vidējo marķieru noregulēšana	99
5.3.8	Aizmugurējo marķieru platuma noregulēšana	101
6	Mašīnas noregulēšana un izmantošana	102
6.1	Mašīnas pārvietošana transportēšanas pozīcijā	102
6.2	Mašīnas pārvietošana darba pozīcijā	103
6.3	“SeedPilot” vadības sistēmas lietotāja iestatījumi	104
6.3.1	Funkcijas “STOP ALL” (Apturēt visu) izmantošana	104
6.3.2	Funkcijas “PAUSE” (Pauze) izmantošana	104
6.3.3	Kalibrēšanas pārbaudes rezultātu atmiņas sloti	105
6.3.4	Vēlamā padeves daudzuma regulēšana	106
6.3.4.1	Mēslojuma un sēklu procentuālo vērtību regulēšana ...	106
6.3.4.2	Mēslojuma un sēklu kg vērtību regulēšana	108
6.3.4.3	Mēslojuma un sēklu vērtību vienlaicīga regulēšana	109
6.3.5	Slīdes sekošanas automatizācijas izmantošana	110
6.3.5.1	Slīdes sajūga signāli	111
6.3.6	Vidējo marķieru automatizācijas izmantošana	112
6.3.7	Vidējo marķieru manuālā vadība un piespiedu darbība	113
6.3.8	Slīdes skaitītāja korekcija	114
6.3.9	Piltuves līmeņa sensoru atlasīšana	115
6.3.10	Platības skaitītāja izmantošana	115
6.3.11	TC (uzdevumu kontrollera) iestatījumu konfigurēšana	116
6.3.12	Manuālā režīma atlase	118
6.3.13	Darba lukturu izmantošana	119
6.4	Padevēji	121
6.5	Padeves daudzums	121
6.6	Priekšdarbi pirms piltuves uzpildes	123
6.6.1	Priekšdarbi pirms mēslojums piltuves uzpildes	123

6.6.2 Priekšdarbi pirms sēklu piltuves uzpildes	124
6.6.3 Priekšdarbi pirms mazo sēklu uzpildes	124
6.6.4 Piltuves dalītāja regulēšana mašīnā ar mazo sēklu piltuvi	124
6.6.4.1 Piltuvju tilpumi, kad mazo sēklu piltuves dalītāji ir pagriezti uz otru pusi	126
6.6.5 Piltuves dalītāja regulēšana mašīnā, kurā nav mazo sēklu piltuves ..	126
6.6.6 Mēslojuma piltuves padevēju regulēšana	128
6.6.6.1 Apakšējā atvāžamā vāka pozīcijas noregulēšana	128
6.6.6.2 Slēgplāksnes pozīcijas noregulēšana	129
6.6.7 Sēklu piltuves padevēju regulēšana	129
6.6.7.1 Apakšējā atvāžamā vāka pozīcijas noregulēšana	129
6.6.7.2 Slēgplāksnes pozīcijas noregulēšana	130
6.6.8 Mazo sēklu piltuves padevēju noregulēšana	131
6.6.8.1 Apakšējā atvāžamā vāka pozīcijas noregulēšana	131
6.6.8.2 Slēgplāksnes pozīcijas noregulēšana	132
6.6.9 Mazo sēklu sēšanas metodes izvēle	132
6.7 Piltuvju uzpilde	133
6.8 Izstrādājuma kalibrēšana	134
6.8.1 Mēslojuma kalibrēšanas pārbaude	135
6.8.2 Sēklu kalibrēšanas pārbaude	139
6.8.3 Mazo sēklu kalibrēšanas pārbaude	143
6.9 Funkcijas "PRESTART" (Priekšsākšana) izmantošana	147
6.10 Mašīnas puses atslēgšana	148
6.11 Funkcijas "Section Control" izmantošana	149
6.11.1 Funkcijas "Section Control" iestatījumi	150
6.11.2 Funkcijas "Section Control" kalibrēšana	151
6.11.2.1 Ģeometrijas kalibrēšana	152
6.11.2.2 Aizkaves kalibrēšana	154
6.12 Arkla naža sēšanas dziļuma noregulēšana	157
6.13 Arkla nažu spiediena noregulēšana	158
6.14 Aizmugurējo ecēšu noregulēšana	159
6.15 Priekšējās izlīdzināšanas plāksnes noregulēšana	160
6.16 Priekšējo ecēšu regulēšana	161
6.17 Priekšējā disku kultivatora regulēšana	162
6.18 Riteņu pēdu irdinātāju izmantošana	164
6.18.1 Riteņu pēdu irdinātāja augstuma regulēšana	164
6.18.2 S veida uzgaļu maiņa	164
6.19 Izklīdētājasu izmantošana	165
6.19.1 Mēslojuma izklīdētājass izmantošana	165
6.19.2 Sēklu izklīdētājass izmantošana	166
6.19.3 Mazo sēklu svārstveida izklīdētāja izmantošana	166
6.20 Sēšanas dziļuma kontrolēšana	167
6.21 Vidējo marķieru pozīcijas nostiprināšana	167
6.22 Bremžu sistēmas darbība	168
6.22.1 Stāvbremzes izmantošana	168
6.22.2 Bremžu atbrīvošana	168
6.22.3 Bremzēšanas spēka regulēšana	169
6.23 Piltuvju iztukšošana	170
6.23.1 Piltuvju iztukšošana kalibrēšanas pārbaudes tekne	170
6.23.2 Piltuvju iztukšošana caur arkla nažiem	171
6.24 Mazo sēklu piltuves iztukšošana	172

6.24.1	Piltuves iztukšošana kalibrēšanas tehnē	172
6.24.2	Mazo sēklu piltuves iztukšošana caur caurulēm	172
6.25	Atvienošana no traktora	173
6.26	Mašīnas glabāšana	174
7	Apkope	175
7.1	Pārbaudes	175
7.1.1	Īsi norādījumi par pārbaudēm	175
7.1.2	Bultskrūvju hermētiskuma pārbaude	176
7.1.2.1	Transportēšanas riteņu bultskrūvju hermētiskuma pārbaude	176
7.1.2.2	Transportēšanas riteņu atlokgultņu bultskrūvju hermētiskuma pārbaude	177
7.1.2.3	Ar riteņiem aprīkotā blietētāja riteņu bultskrūvju hermētiskuma pārbaude	177
7.1.2.4	Arkla nažu bultskrūvju hermētiskuma pārbaude	178
7.1.2.5	Darba platformas bultskrūvju hermētiskuma pārbaude	179
7.1.2.6	Sakabes cilpas bultskrūvju stingra pievilkuma pārbaude	180
7.1.3	Riepu spiediena pārbaude	180
7.1.4	Ar riteņiem aprīkotā blīvētāja rumbu gultņu klirensa pārbaude	181
7.1.5	Transmisijas ķēžu spriegojuma pārbaude	181
7.1.5.1	Ķēdes spriegojuma pārbaude, mēslojuma un sēklu transmisija	181
7.1.5.2	Ķēdes spriegojuma pārbaude, mazo sēklu transmisija	182
7.1.5.3	Ķēdes spriegojuma pārbaude, mēslojuma izkliedētājass transmisija	182
7.1.5.4	Ķēdes spriegojuma pārbaude, sēklu izkliedētājass transmisija	183
7.1.6	Hidraulikas stāvokļa pārbaude	183
7.1.7	Elektrisko vadu stāvokļa pārbaude	184
7.1.8	Sakabes cilpas pārbaude	184
7.1.9	Arkla disku nažu pārbaude	185
7.1.10	Bremžu sistēmas pārbaude	185
7.1.10.1	Bremžu kluču pārbaude	186
7.1.10.2	Ūdens izlaišana no pneimatiskās tvertnes	186
7.1.10.3	Eļļas līmeņa pārbaude pneimatiskajā-hidrauliskajā pārveidotājā	186
7.1.10.4	Filtru tīrīšana bremžu sistēmas savienotājiem bez vārsta	187
7.2	Eļļošana	187
7.2.1	Īsi norādījumi par eļļošanu	188
7.2.2	Transmisijas ķēžu ieeļļošana	188
7.2.3	Aizmugurējās ass stiprinājuma ieeļļošana	189
7.2.4	Riteņu ass gultņu ieeļļošana	189
7.2.5	Pacelšanas cilindra ieeļļošana	190
7.2.6	Sakabes cilpas ieeļļošana	190
7.2.7	Vidējo marķieru cilindru ieeļļošana	191
7.2.8	Aizmugurējo marķieru cilindru ieeļļošana	191
7.2.9	Ar riteņiem aprīkotā blietētāja tapu un riteņu rumbu ieeļļošana	192
7.2.10	Priekšējās izlīdzināšanas plāksnes cilindru eļļošana	193
7.2.11	Priekšējo ecēšu cilindru ieeļļošana	194

7.2.12 Priekšējā disku kultivatora cilindru ieeļļošana	194
7.2.13 Jūgstieņa cilindra ieeļļošana	195
7.2.14 Pagrieziena skavas ieeļļošana	195
7.2.15 Stāvbremzes sviru vārstu ieeļļošana	196
7.2.16 Stāvbremzes kloķa ieeļļošana	196
7.3 Tīrīšana	196
7.3.1 Piltuvju tīrīšana	196
7.3.2 Mazo sēklu piltuves tīrīšana	198
7.3.3 Krāsotās virsmas tīrīšana	198
7.3.4 Arkla disku nažu tīrīšana	199
7.3.5 Padeves ierīču tīrīšana	199
7.3.6 Mazo sēklu piltuves padeves ierīču tīrīšana	199
7.4 Transportēšanas riteņa bloks	200
7.4.1 Riteņa bloka demontāža	200
7.4.2 Riteņu bloka demontāža	204
7.4.3 Riteņu bloka montāža	205
7.4.4 Riteņa bloka montāža	206
7.5 Transmisijas ķēžu spriegošana	207
7.5.1 Ķēdes spriegojums, mēslojuma un sēklu transmisija	207
7.5.2 Ķēdes nospriegošana, mazo sēklu transmisija	208
7.5.3 Ķēdes nospriegošana, mēslojuma izkliedētājass transmisija	208
7.5.4 Ķēdes nospriegošana, sēklu izkliedētājass transmisija	209
7.6 Ar riteņiem aprīkotā blietētāja riteņu rumbas gultņu klīrens	209
7.6.1 Gultņa pievilkšana	209
7.7 Sakabes cilpa	211
7.7.1 Sakabes cilpas nomaiņa	211
7.7.1.1 Sakabes cilpas atvienošana	211
7.7.1.2 Sakabes cilpas uzstādīšana	211
7.8 Arkla naži	212
7.8.1 Arkla naža nomaiņa	212
7.8.1.1 Arkla naža demontāža	212
7.8.1.2 Arkla naža uzstādīšana	213
7.8.2 Arkla disku naža nomaiņa	215
7.8.2.1 Diska atvienošana	215
7.8.2.2 Diska uzstādīšana	216
7.8.3 Arkla naža gultņa nomaiņa	217
7.8.3.1 Gultņa atvienošana	217
7.8.3.2 Gultņa uzstādīšana	218
7.8.4 Arkla naža pārklāšanas riteņa nomaiņa	219
7.8.4.1 Pārklāšanas riteņa demontāža	219
7.8.4.2 Pārklāšanas riteņa uzstādīšana	220
7.8.5 Tīrītāju noregulēšana	220
7.8.5.1 Disku tīrītāju noregulēšana	220
7.8.5.2 Riteņa pārsega tīrītāja noregulēšana	221
7.9 "SeedPilot" vadības sistēmas apkope	221
7.9.1 Sensoru kalibrēšana	221
7.9.1.1 Mašīnas sēšanas pozīcijas sensora kalibrēšana	221
7.9.2 Braukšanas attāluma kalibrēšana	222
7.9.2.1 Braukšanas attāluma kalibrēšana braukšanas laikā	222
7.9.2.2 Braukšanas attāluma manuāla kalibrēšana	223
7.9.3 Ievadizvades statusa informācija	224

7.9.4 Sliedes sajūga kļūdu diagnostikas dati	224
7.9.4.1 Sliedes sekošanas sajūga kļūdu atmiņas atiestatīšana ...	225
7.9.5 Elektromotoru pārbaudīšana	225
8 Kļūdu situācijas	229
8.1 "SeedPilot" vadības sistēmas problēmu novēršana	229
8.2 Rindsējmašīnas problēmu novēršana	236
9 Pielikumi	238
9.1 EK atbilstības deklarācija	239
9.2 Hidrauliskā shēma	240
9.3 SeedPilot main_wiring_harness_EN	245
9.4 SeedPilot ISOBUS tractor_cable_EN	251
9.5 SeedPilot_electric motor_wiring_harness_left_EN	252
9.6 SeedPilot_electric motor_wiring_harness_right_EN	254
9.7 SeedPilot wiring_harness_component_information_EN	256
9.8 SeedPilot fuse and relay list_EN	258
9.9 Savienojuma ligzda atbilstoši SFS 2473	259
9.10 Traktora un rindsējmašīnas kombinācijas stabilitātes aprēķināšana	260

1 Priekšvārds

Pateicamies par jūsu uzticību, izvēloties kvalitatīvo "Multiva eFORTE" rindsējmašīnu. Mēs ceram, ka izstrādājums atbildīs jūsu prasībām un uzticami kalpos daudzus gadus. Pirms mašīnas lietošanas, lūdzu, rūpīgi izlasiet šo rokasgrāmata. Lai nodrošinātu mašīnas nevainojamu darbību un garantijas derīgumu, ir svarīgi veikt šajā rokasgrāmatā norādītos pārbaudes un apkopes pasākumus. Visi ar mašīnas lietošanu saistītie norādījumi, brīdinājumi un aizliegumi jāievēro bez izņēmumiem. Tie ir paredzēti, lai garantētu operatora drošību un nodrošinātu ilgu mašīnas darbību.

Šie norādījumi attiecas uz eFORTE 300 un eFORTE 400 rindsējmašīnām un SeedPilot vadības sistēmu.

1.1 Mašīnas paredzētais lietojums

Pirms rindsējmašīnas izmantošanas tās operatoram jāiepazīstas ar mašīnu un jāizlasa un jāizprot tās ekspluatācijas rokasgrāmatas saturs. Rindsējmašīnu drīkst izmantot tikai tad, ja tā ir nevainojamā tehniskā stāvoklī. Rindsējmašīna jāizmanto saskaņā ar noteikumiem, identificējot riskus un ievērojot drošības un lietošanas norādījumus.

Originālās "Multiva" rezerves daļas un piederumi ir paredzēti šai konkrētajai rindsējmašīnai. Ražotājs neuzņemas atbildību par rezerves daļām un piederumiem, ko nodrošina citi piegādātāji. To lietošana noteiktos apstākļos var pasliktināt mašīnas darbību un apdraudēt personisko drošību.

Mašīna ir paredzēta sēklu sēšanai un mēslojuma iestrādei. Kad mašīna ir darba pozīcijā, veicot asus pagriezienus, arkla naži var savā starpā saskarties. Šaurākais iespējamais pagriešanās leņķis darba pozīcijā ir 30°.

Mašīnas uzbūve ļauj to transportēt ar pilnām piltuvēm. Jebkura rokasgrāmatā neparedzēta lietošana, piemēram, mašīnas izmantošana pārvaldījumiem, neatbilst noteikumiem. Lietošana saskaņā ar noteikumiem nozīmē ievērot ekspluatācijas un ražotāja norādījumus, kā arī noteikumus par apkopi un uzturēšanu. Jāievēro darba drošības noteikumi attiecībā uz lauksaimniecības mašīnām, citi normatīvie akti par vispārējām drošības tehnoloģijām un arodveselību, kā arī satiksmes noteikumi un nosacījumi.

1.2 Specifikācijas

Tabula. 1.2 - 1. Specifikācijas

Specifikācijas	eFORTE 300	eFORTE 400
Darba platums (cm)	300	400
Transportēšanas augstums (cm)	340 ar vidējiem marķieriem 260 bez vidējiem marķieriem	390 ar vidējiem marķieriem 260 bez vidējiem marķieriem
Transportēšanas platums (cm)	300	409

Piltuves uzpildes augstums (cm)	215	
Svars (kg)	4200	5500
Piltuves tilpums (l)	3800	5300
Mazo sēkļu piltuves tilpums (l)	370	510
Arkla nažu spiediens (kg)	50–250	
Riepas	250/80-18	
Arkla naži (gab.)	20	26
Vagu atstarpe (mm)	150	154
Ieteicamais darbības ātrums (km/h)	8–12	
Sliedes sekošanas standarta celiņa platums (mm)	1650	1694
Sliedes sekošanas alternatīvais celiņa platums (mm)	1950	2002
Sliedes sekošanas pagarinātā celiņa platums (mm)	1800	1848
Nepieciešamā traktora jauda (ZS)	90	120

Tabula. 1.2 - 2. Papildpiederumi, eFORTE 300un eFORTE 400

Sakabes metode (atlasiet vienu no tālāk minētajām)

- Sakabes āķis
- Ar riteņiem aprīkots blietētājs
- Ar riteņiem aprīkots blietētājs ar priekšējo disku kultivatoru

Aizmugurējās ass sistēma (izvēlieties kādu no norādītajām)

- Bez bremzēm
- hidrauliskās bremzes, viena līnija
 - savienotas ar traktora hidraulisko sistēmu
 - aprīkotas ar stāvbremzi, kas darbināma ar kabeli
 - eFORTE 400: transportēšanas riteņu centrālās ass pacēlājs
- pneimatiskās bremzes, divās līnijās
 - aprīkotas ar pneimatisko-hidraulisko pārveidotāju
 - savienotas ar traktora hidraulisko sistēmu
 - aprīkotas ar stāvbremzi, kas darbināma ar kabeli
 - eFORTE 400: transportēšanas riteņu centrālās ass pacēlājs

Pieejamās iespējas atkarībā no elektromotoru skaita (izvēlieties kādu no norādītajām)

- 2 gab.
 - 1 mēslojumam + 1 sēklām, mašīnas kreisajā pusē
- 3 gab.
 - 1 mēslojumam + 1 sēklām + 1 mazajām sēklām, mašīnas kreisajā pusē
- 4 gab.
 - 1 mēslojumam + 1 sēklām, mašīnas kreisajā pusē
 - 1 mēslojumam + 1 sēklām, mašīnas labajā pusē
- 6 gab.
 - 2 mēslojumam + 2 sēklām + 2 mazajām sēklām, mašīnas kreisajā pusē
 - 2 mēslojumam + 2 sēklām + 2 mazajām sēklām, mašīnas labajā pusē

Pārklāšanas riteņu tīrītāji

Vidējie marķieri

Priekšējie agregāti

- Priekšējā darba platforma
- Jūgstieņa cilindrs
- Priekšējā izlīdzināšanas plāksne
 - Pieejama, izmantojot ar riteņiem aprīkotu blietētāju
- Priekšējā izlīdzināšanas plāksne
 - Pieejama, izmantojot ar riteņiem aprīkotu blietētāju
- Priekšējais disku kultivators
 - Riteņu blietētājs ir iekļauts priekšējā disku kultivatora komplektācijā
- Riteņu pēdu irdinātājs

Aizmugures agregāti

- Aizmugurējās ecēšas
- Aizmugurējo ecēšu aizmugurējie marķieri
- Tīrītājs aizmugurējiem riteņiem
- Aizmugurējie lukturi
- Lukturi un atstarotāji

Piltuves piederumi

- Regulējami piltuvju dalītāji
- Mazo sēklu padevēji
- Mēslojuma sieti
- Sēklu sieti
- Mēslojuma izklieģētājs
- Sēklu izklieģētājs
- Mazo sēklu svārstveida izklieģētājs

Vadības sistēmas veids:

- "SeedPilot" ISOBUS kontrolieris, displejs nav iekļauts komplektācijā

Kontrolieriem piemērotais papildaprīkojums

- Dubultie piltuves līmeņa sensori
- Sliedes sekošanas pagarinājumi
- Darba lukturi
- Atpakaļgaitas kamera

Transportēšanas komplekts — 2,45 m

1.3 Modeļa plāksnīte

Modeļa plāksnīte atrodas mašīnas kreisajā pusē zem transmisijas pārsega.

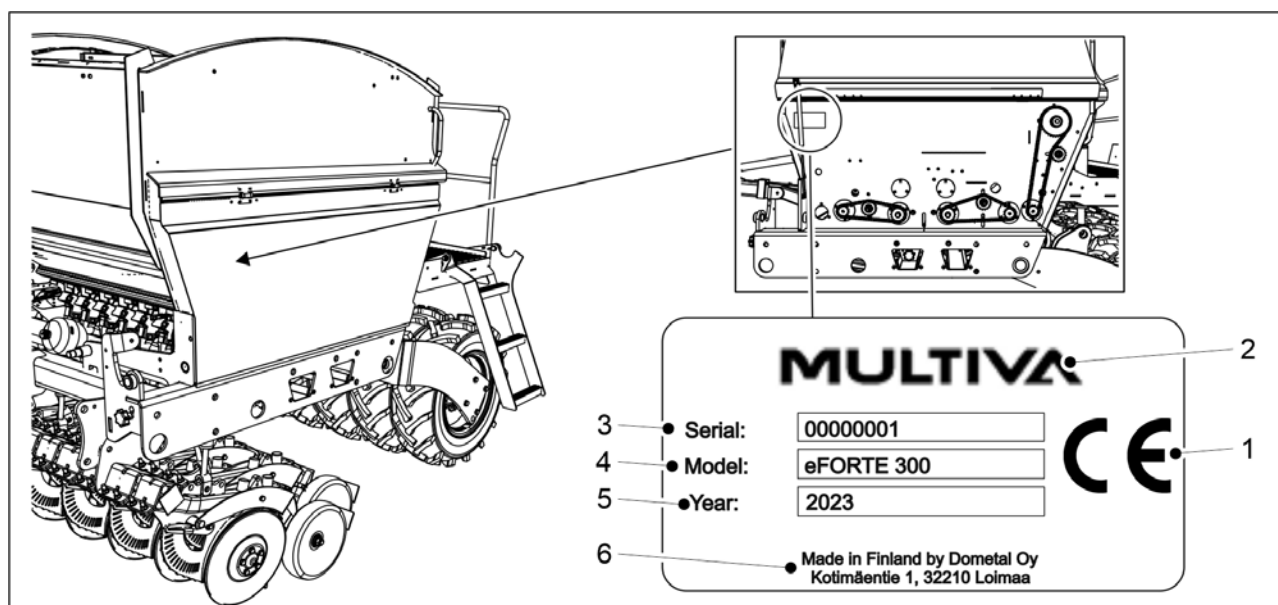

Attēls. 1.3 - 1. Modeļa plāksnītes atrašanās vieta un iekļautā informācija

Tabula. 1.3 - 3. Modeļa plāksnītē norādītā informācija

1.	CE marķējums
2.	Mašīnas ražotājs
3.	Mašīnas sērijas numurs
4.	Mašīnas modelis
5.	Ražošanas gads
6.	Informācija par ražotāju

1.4 Atbildības noteikumi un nosacījumi

eFORTE rindsējmašīnu kvalitāte un darbība tiek pārbaudīta pirms piegādes. Tomēr īpašnieks/operatori ir atbildīgi par mašīnas darbību praktiskos apstākļos. Pretenzijas par tādu zaudējumu atlīdzināšanu, kas neattiecas uz pašu mašīnu, kā arī par nepareizas lietošanas vai noregulēšanas izraisītiem zaudējumiem tiks noraidītas.

Mašīnas ražotājs nav atbildīgs par jebkuru tādu mašīnas izmantošanu, kas ir pretrunā ar likumiem, drošības noteikumiem vai šo ekspluatācijas rokasgrāmātu.

Nemiet vērā, ka mēslošanas un augu aizsardzības līdzekļu neatbilstoša lietošana var kaitēt augiem, cilvēkiem, dzīvniekiem, ūdensapgādes sistēmai vai augsnei. Rīkojoties ar šādām vielām un lietojot tās, ievērojiet norādījumus, ko snieguši šo vielu ražotāji un citi speciālisti, kā arī attiecīgas iestādes.

Ražotājs nav atbildīgs par nepareiza sēklu, augu aizsardzības līdzekļu vai mēslojuma daudzuma izvēli vai nepareizu sēšanas dziļumu. Operatoram pastāvīgi jāuzrauga, vai tiek nodrošināts vēlamais sēšanas dziļums. Ja jums trūkst pieredzes rezultātā iegūtas informācijas vai zināšanu, lūdzu, konsultējieties ar speciālistu. Ražotājs nav atbildīgs par jebkādu sēšanas darbību neizdošanu. Operatoram nepārtraukti jāpārtrauc sēklu un mēslojuma patēriņš, lai pārlicinātos, ka visiem sēšanas arkla nažiem tiek pievadīts atbilstošs sēšanai paredzētais daudzums.

Ražotājs neatbild par zaudējumiem, kas radušies, izmantojot citu ražotāju piegādātas sastāvdaļas. Ražotājs neuzņemas nekādu atbildību par jebkādu kaitējumu, kas šīs mašīnas ekspluatācijas laikā nodarīts citām mašīnām vai iekārtām. Ražotājs patur tiesības pilnveidot vai pārveidot mašīnas konstrukciju. Mašīnas īpašnieks ir atbildīgs par to, lai visi mašīnas operatori iepazītos ar mašīnas ekspluatācijas un drošības norādījumiem.

1.5 Pievilkšanas griezes momenti

Tālāk esošajā tabulā ir norādīti tērauda skrūvju un uzgriežņu pievilkšanas griezes momenti. Ja izmantojamajam pievilkšanas griezes momentam jābūt citādam, nekā tabulā norādītajam, attiecībā uz pievilkšanas griezes momentu būs pievienoti darba uzdevuma norādījumi.

Tabula. 1.5 - 4. Tērauda skrūvju un uzgriežņu pievilkšanas momenti

Tērauda skrūves un uzgriežņi: 8.8 Zn	
Vītne	Griezes moments (Nm)
M8	15
M12	90
M16	230
M18	250
M20	350

2 Garantijas noteikumi

1. Mašīnas garantijas periods ir 12 mēneši.
2. Garantijas periods sākas dienā, kad pilnvarots mazumtirgotājs piegādā mašīnu.
3. Garantija sedz ražošanas un izejmateriālu defektus. Bojātās daļas tiek salabotas vai aizstātas ar daļām, kas ir atbilstošā darba stāvoklī, klienta telpās, rūpnīcā vai pilnvarotā remontdarbnīcā.
4. Garantijas remonts nepagarina garantijas periodu.
5. Garantija nesedz:
 - bojājumus, kas radušies nepareizas lietošanas vai apkopes rezultātā, neievērojot lietošanas norādījumus, pārmērīgas noslodzes vai normālu nodiluma dēļ;
 - zaudētus ienākumus, dīkstāves laiku vai jebkādu citu izrietošu vai netiešu zaudējumus, kas nodarīti izstrādājuma īpašniekam vai trešajai pusei;
 - ceļa vai kravas pārvietošanas izmaksas, dienas naudu;
 - izstrādājuma oriģinālās konstrukcijas izmaiņas.







Saistībā ar garantijas jautājumiem, lūdzu, sazinieties ar mašīnas mazumtirgotāju vai ražotāju. Pirms jebkāda veida pasākumu veikšanas vienmēr jāvienojas ar ražotāju par šādiem pasākumiem un izmaksām.



3 Drošības norādījumi

3.1 Atlikušie riski



	Pirms mašīnas lietošanas rūpīgi izlasiet šo ekspluatācijas un apkopes rokasgrāmatu un ievērojiet tajā sniegtos norādījumus.
	Saspiešanas risks, pievienojot un atvienojot rindsējmašīnu. Minimālais drošais attālums — 5 m. Ievērojiet īpašu piesardzību, ja līdzās rindsējmašīnai un traktoram atrodas kāda persona, kas dod norādījumus par pievienošanu un atvienošanu.
	Saspiešanas un trieciena risks, paceļot un nolaižot vidējos marķierus. Vidējo marķieru pacelšanas un nolaišanas laikā pārliecinieties, ka tuvumā nav nevienas personas. Mašīnas pacelšanas un nolaišanas laikā minimālais drošais attālums ir 5 m. Pirms kalibrēšanas pārbaudes veikšanas pārliecinieties, ka SeedPilot vadības sistēmā ir ieslēgta funkcija "STOP ALL" (Apturēt visu) un vidējo marķieru lodvārsti ir aizvērti.
	Saspiešanas un trieciena risks, paceļot un nolaižot vidējos marķierus. Vidējo marķieru pacelšanas un nolaišanas laikā pārliecinieties, ka tuvumā nav nevienas personas. Mašīnas pacelšanas un nolaišanas laikā minimālais drošais attālums ir 5 m.
	Saspiešanas risks, noregulējot piederumus. Pirms piederumu noregulēšanas pārliecinieties, ka traktors ir izslēgts, atslēga ir izņemta no aizdedzes un ir aktivizēta stāvbremze.
	Ievērojiet piesardzību, lai nespīestu un nesagrieztu roku vai pirkstus piltuves padevējā. Pārliecinieties, ka vadības ierīce un traktors ir izslēgti, atslēga ir izņemta no aizdedzes un ir aktivizēta stāvbremze, ja piltuvē vai mašīnas tuvumā atrodas kāds darbinieks.
	Apkopes un uzturēšanas darbu laikā mašīnas transmisija rada saspiešanas un sagriešanās risku zem mašīnas. Pirms apkopes pārliecinieties, ka traktora aizdedze ir izslēgta, atslēga ir izņemta no aizdedzes un ir aktivizēta stāvbremze.
	Saspiešanas risks, paceļot un nolaižot rindsējmašīnu. Mašīnas pacelšanas un nolaišanas laikā pārliecinieties, ka tuvumā nav nevienas personas. Minimālais drošais attālums — 5 m. Saspiešanas risks, veicot apkopi un uzturēšanu. Pirms apkopes pārliecinieties, ka uz cilindru stieņiem ir uzlikti aizturi un ka mašīnas apakšdaļu balsta bloks vai līdzīgs priekšmets. Nekad neatrodieties zem mašīnas, kas nav atbalstīta.

	<p>No hidrauliskajām šļūtenēm, kurās ir spiediens, var izšļākties dzīvībai bīstama šķidrums strūkļa. Augstspiediena šķidrums var radīt arī saspiešanas, sagriešanas vai trieciena risku.</p> <p>Pirms rīkošanās ar spiediena šļūtenēm vai to pievienošanas vai atvienošanas hidrauliskā sistēma jāatbrīvo no spiediena. Pirms apkopes darbiem hidrauliskajā sistēmā pazeminiet spiedienu un atvienojiet šļūtenes.</p> <p>Hidraulisko cilindru darbības laikā nekad nepieskarieties cilindriem, šļūtenēm un hidrauliskajiem savienotājiem.</p>
	<p>Kritiena risks, veicot darbus uz darba platformas un priekšējās platformas. Piekļūt platformas pakāpieniem ir atļauts tikai tad, kad mašīna ir nolaista. Uzmanieties, kad veicat darbus uz darba platformas un priekšējās platformas.</p>
	<p>Kritiena risks. Stāvēt uz mašīnas, riteņiem un sensoriem vienmēr ir aizliegts.</p>
	<p>Pirms kalibrēšanas pārbaudes veikšanas pārliecinieties, ka "SeedPilot" vadības sistēmā ir ieslēgta funkcija "STOP ALL" (Apturēt visu), vidējie marķieri ir novietoti transportēšanas pozīcijā un to lodvārsti ir aizvērti.</p>
	<p>Pirms kalibrēšanas pārbaudes veikšanas pārliecinieties, ka traktora stāvbremze ir aktivizēta, "SeedPilot" vadības sistēmā ir ieslēgta funkcija "STOP ALL" (Apturēt visu), vidējie marķieri ir novietoti transportēšanas pozīcijā un to lodvārsti ir aizvērti.</p>

	<p>Saspiešanas risks, ar pacēlāju ceļot rindsējmašīnu no kravas automašīnas platformas. Minimālais drošais attālums — 10 m. Ievērojiet īpašu piesardzību.</p>
	<p>Saspiešanas un sagriešanās risks, uzstādot jūgstieni, priekšējo aprīkojumu, aizmugurējās ecēšas, vidējos marķierus un jūgstieņa cilindrus. Esiet īpaši piesardzīgs.</p>
	<p>Pirms pārvietošanas pārliecinieties, vai traktora sakabe ir nofiksēta.</p>
	<p>Saspiešanas un sagriešanās risks, noņemot riteņus. Rīkojoties ar riteņiem, ievērojiet piesardzību.</p>
	<p>Pirms apkopes atbrīvojiet hidraulisko sistēmu no spiediena, atvienojiet šļūtenes un traktora elektriskos savienojumus un ļaujiet mašīnai atdzist.</p>
	<p>Piepildot piltuvi, izvairieties no sēklu pārklājuma putekļu un mēslojuma putekļu ieelpošanas. Sēklu pārklājums rada nopietnus draudus veselībai. Izlasiet pārklājuma līdzekļa un mēslojuma materiālu drošības datu lapu un ievērojiet tajā sniegtos brīdinājumus.</p>

	Piepildot piltuvi, nekad neatrodieties zem paceltas kravas.
	Piepildot piltuvi, pārliecinieties, ka neviens neatrodas uz rindsējmašīnas vai piltuves iekšpusē.
	Darbojoties ar eļļu vai smērvielu, kā arī pievienojot un atvienojot hidrauliskās sastāvdaļas, valkājiet aizsargcimdus. Izvairieties no ādas saskares ar eļļu un smērvielu, lai novērstu ādas kairinājumu un bojājumus.

3.2 Ekspluatācijas rokasgrāmata izmantotie simboli

	BĪSTAMI —brīdina par bīstamu situāciju, kas var izraisīt nāvi vai nopietnus fiziskus ievainojumus.
	UZMANĪBU —brīdina par bīstamu situāciju, kas var izraisīt aprīkojuma bojājumus.
	IETEIKUMS —norāda uz noderīgiem padomiem, ieteikumiem un informāciju norādījumos, piem., par pievilšanas griezes momentiem, vērtību pielāgošanu, šķidruma daudzumiem un speciālajiem instrumentiem.

 **BĪSTAMI**
Pievienojot un atvienojot hidrauliskās šļūtenes un elektriskos vadus, pārliecinieties, ka traktors ir izslēgts un atslēga ir izņemta no aizdedzes.

 **BĪSTAMI**
Nekad neregulējiet un netīriet kustīgu rindsējmašīnu.

 **BĪSTAMI**
Ekspluatācijas laikā nekad nestāviet vai nesēdīet uz rindsējmašīnas vai tās darbības zonā. Minimālais drošais attālums — 5 m.

 **BĪSTAMI**
Pirms rindsējmašīnas pārvietošanas vai ekspluatācijas vismaz vizuāli pārbaudiet tās stāvokli. Jāpārbauda tādi aspekti kā spiediens riepiņās, mašīnas tīrība un sakabes ierīces bultskrūvju hermētiskums.

 **BĪSTAMI**
Pirms sēšanas pārliecinieties, ka mašīna ir darba kārtībā. Pārliecinieties, vai šļūtenes ir neskartas un vai tām nav noplūžu. Pārliecinieties, ka arkla naži un mehāniskās sastāvdaļas ir neskartas un tām nav noplūžu. Jo īpaši pārliecinieties, ka visas tapas atrodas savās vietās.

 **BĪSTAMI**
Transportējot rindsējmašīnu pa koplietošanas ceļiem, rīkojieties piesardzīgi un ievērojiet visus ceļu satiksmes noteikumus, kā arī lēni braucošiem transportlīdzekļiem paredzētos īpašos noteikumus.

**BĪSTAMI**

Pirms traktora pārvietošanas pārbaudiet, vai ir redzama lēngaitas transportlīdzekļu trīsstūra zīme un vai deg un ir redzami traktora lukturi. Raugieties, lai trīsstūris un lukturi būtu tīri, jo tie būtiski ietekmē transportlīdzekļa drošību satiksmē.

**BĪSTAMI**

Maksimālais pieļaujamais rindsējmašīnas pārvadāšanas ātrums ir 40 km/h uz ceļa, kas ir līdzens un labā stāvoklī. Maksimālais atļautais rindsējmašīnas transportēšanas ātrums ir 25 km/h uz ceļiem, kas ir sliktā stāvoklī.

**BĪSTAMI**

Nomainot hidrauliskās sistēmas sastāvdaļas un vadītājus, izmantojiet tikai rezerves daļas ar pietiekamu spiedienizturību.

**BĪSTAMI**

Nekādā gadījumā neizmantojiet eļļu vai eļļošanas smērvielu ādas tīrīšanai. Šīs vielas var saturēt sīkas metāla daļiņas, kas izraisa ādas vai brūču kairinājumu. Ievērojiet lietošanas un drošības instrukcijas, ko norādījuši smērvielu ražotāji. Sintētiskās eļļas bieži ir korozīvas, kodīgas un izraisa smagu ādas kairinājumu. Ja eļļa vai smērviela rada ievainojumus, sazinieties ar ārstu.

**BĪSTAMI**

Nekādā gadījumā nesmidziniet ūdeni tieši uz elektriskām iekārtām.

**UZMANĪBU**

Pirms apkopes pārlicinieties, vai mašīnas pacelšanas lodvārsts ir aizvērts un cilindri ir aprīkoti ar aizturiem.

**UZMANĪBU**

Veicot rindsējmašīnas apkopi un remontu, izmantojiet oriģinālās mašīnas rezerves daļas. Izmantojot citu ražotāju daļas, garantija vairs nebūs spēkā.

**UZMANĪBU**

Savāciet eļļas atkritumus un utilizējiet tos atbilstoši vietējiem noteikumiem.

**UZMANĪBU**

Ja eļļa ir izlieta zemē, savāciet to ar absorbējošu materiālu, piemēram, kūdru, lai novērstu eļļas noplūdes izplatīšanos. Izmantojiet absorbējošo materiālu saskaņā ar noteikumiem.

**UZMANĪBU**

Tīriet mašīnu ikreiz, kad nomaināt mēslojuma vai sēklu veidus.

**UZMANĪBU**

Ja mašīna netiks izmantota nakts vai ilgstošas lietus sezonas laikā, iepriekš iztukšojiet tās mēslojuma piltuvi un iztīriet padevēja veltna rievās. Pretējā gadījumā mēslojums var izšķīst un aizsprostot padevējus.

**UZMANĪBU**

Pirms mazgāšanas līdzekļa lietošanas pārlicinieties, vai tas ir piemērots rindsējmašīnas mazgāšanai. Ievērojiet mazgāšanas līdzekļa ražotāja drošības un lietošanas norādījumus.

3.3 Brīdinājuma uzlīmes uz mašīnas

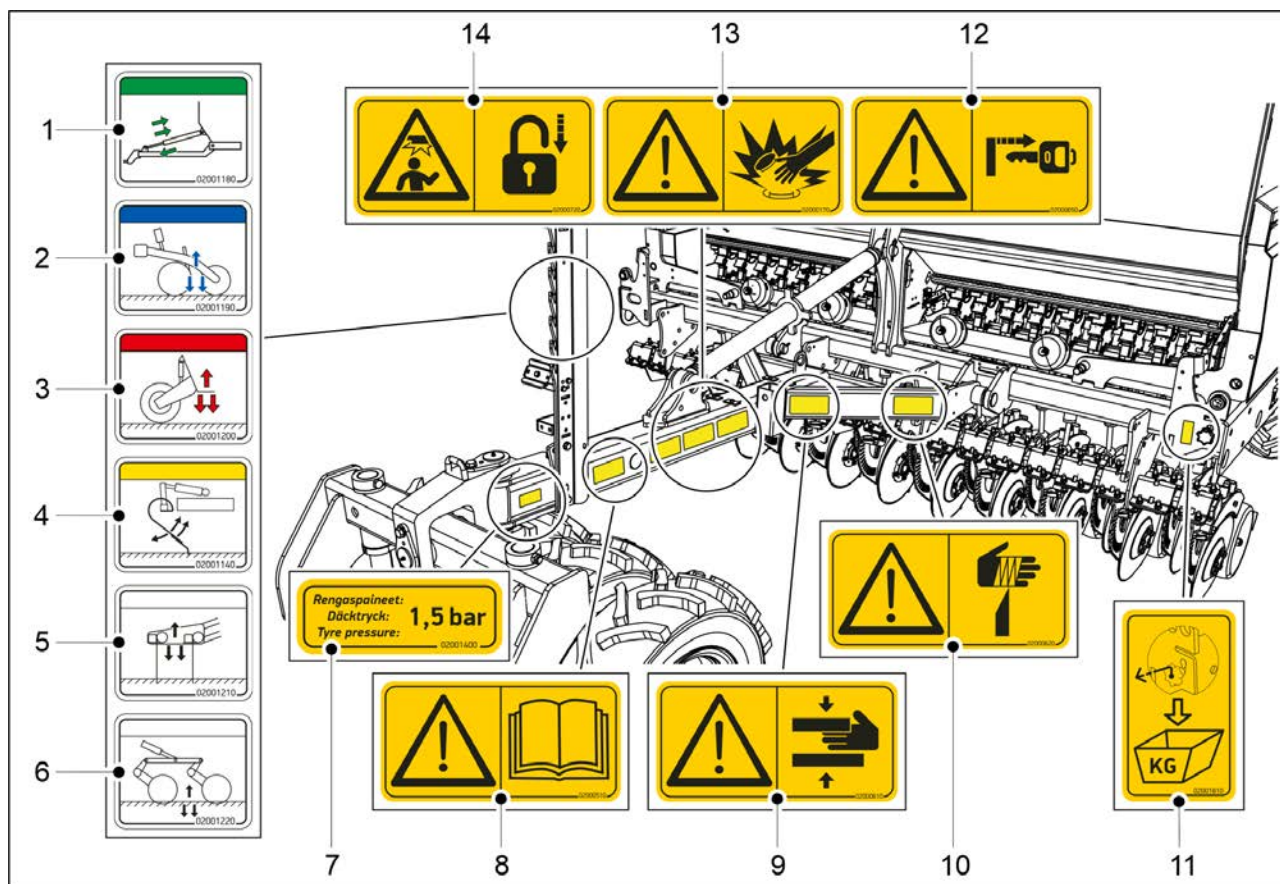

Attēls. 3.3 - 2. Brīdinājuma uzlīmes uz rindsējmašīnas jūgstieņa un priekšpusē

Tabula. 3.3 - 5. Brīdinājuma uzlīmes uz rindsējmašīnas jūgstieņa un priekšpusē

1.	Jūgstieņa regulēšanas hidrauliskais savienojums (papildaprīkojums)	1 gab.
2.	Arkla nažu spiediena hidrauliskais savienojums	1 gab.
3.	Mašīnas pacelšanas hidrauliskais savienojums	1 gab.
4.	Priekšējās izlīdzināšanas plāksnes pozīcijas regulēšanas hidrauliskais savienojums	1 gab.
5.	Priekšējās izlīdzināšanas plāksnes pozīcijas regulēšanas hidrauliskais savienojums	1 gab.
6.	Priekšējā disku kultivatora pozīcijas regulēšanas hidrauliskais savienojums	1 gab.
7.	Riepu spiediena uzlīme	1 gab.
8.	Pirms lietošanas uzmanīgi izlasiet ekspluatācijas un apkopes rokasgrāmatu	1 gab.
9.	Saspiešanas risks, pievienojot un atvienojot rindsējmašīnu — minimālais drošais attālums ir 5 m	1 gab.
10.	Sagriešanās risks	1 gab.
11.	Kalibrēšanas pārbaudes regulēšanas stieņa marķējums	1 gab.
12.	Pirms sēšanas dziļuma un piederumu noregulēšanas pārliedzinieties, ka traktors ir izslēgts, atslēga ir izņemta no aizdedzes un ir aktivizēta stāvbremze	1 gab.

13.	Uzmanieties no hidrauliskajām šļūtenēm, kurās ir spiediens	1 gab.
14.	Pirms kalibrēšanas pārbaudes pārliecinieties, ka ir aktivizēta traktora stāvbremze un aizvērts marķiera lodvārsts Pirms mašīnas pārvietošanas pārliecinieties, ka marķieri ir novietoti transportēšanas pozīcijā un to lodvārsti ir aizvērti	1 gab.

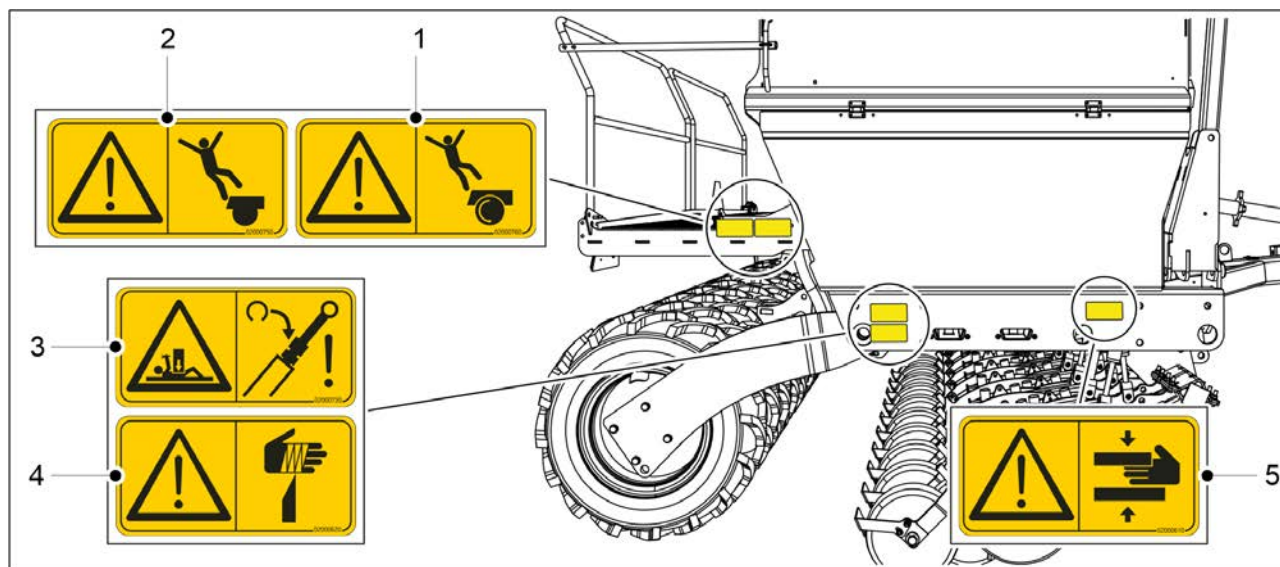

Attēls. 3.3 - 3. Brīdinājuma uzlīmes rindsējmašīnas labajā pusē

Tabula. 3.3 - 6. Brīdinājuma uzlīmes rindsējmašīnas labajā pusē

1.	Kritiena risks — nekāpt uz riteņa	1 gab.
2.	Kritiena risks	1 gab.
3.	Saspiešanas risks, veicot apkopi un uzturēšanu	1 gab.
4.	Sagriešanās risks	1 gab.
5.	Saspiešanas risks	1 gab.
6.	Drošinātāja un releja uzlīme	1 gab.

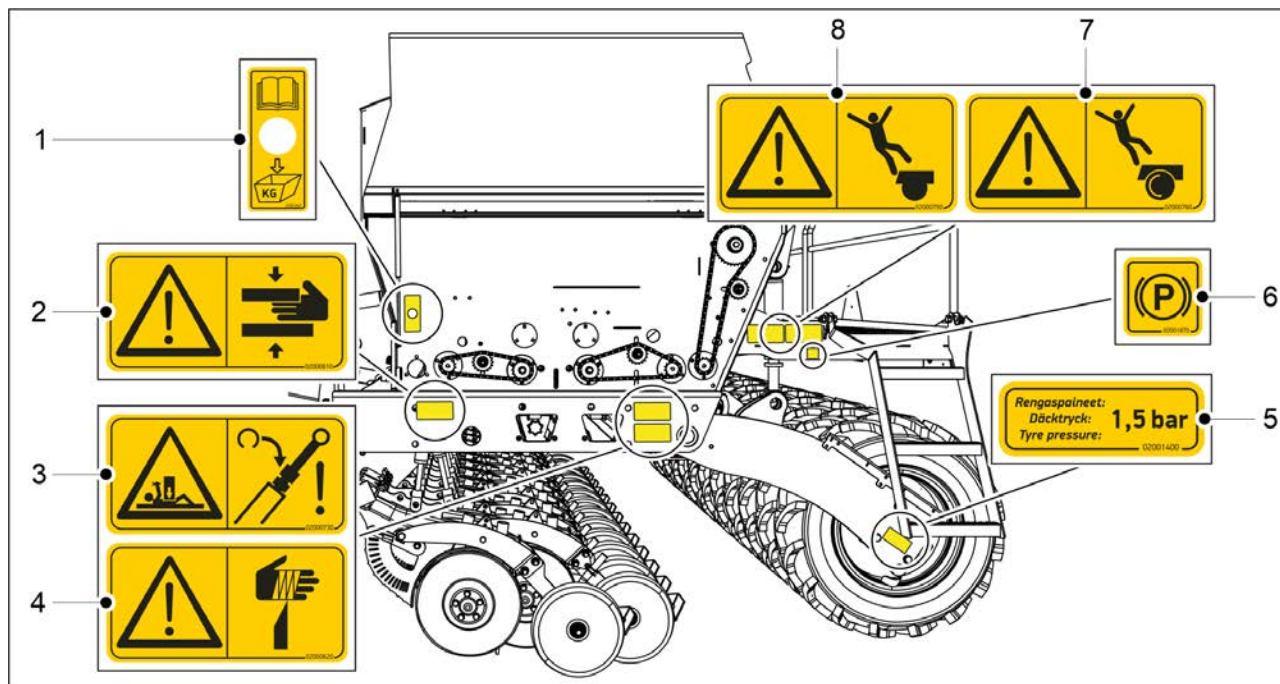

Attēls. 3.3 - 4. Brīdinājuma uzlīmes rindsējmašīnas kreisajā pusē

Tabula. 3.3 - 7. Brīdinājuma uzlīmes rindsējmašīnas kreisajā pusē

1.	Kalibrēšanas spiežampogas uzlīme	1 gab.
2.	Saspiešanas risks	1 gab.
3.	Saspiešanas risks, veicot apkopi un uzturēšanu	1 gab.
4.	Sagriešanās risks	1 gab.
5.	Riepu spiediena uzlīme	1 gab.
6.	Stāvbremzes marķējums <ul style="list-style-type: none"> Tikai mašīnām ar bremzēšanas sistēmu 	1 gab.
7.	Kritiena risks — nekāpt uz riteņa	1 gab.
8.	Kritiena risks	1 gab.

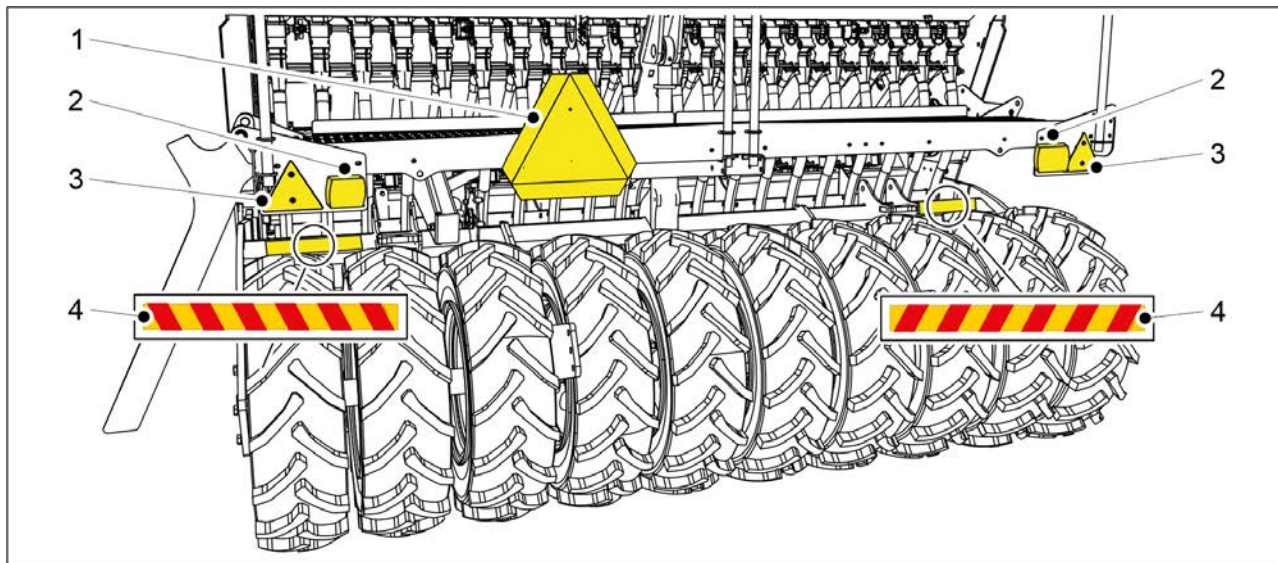

Attēls. 3.3 - 5. Uzlīmes, atstarotāji un lukturi rindsējmašīnas aizmugurē

Tabula. 3.3 - 8. Uzlīmes, atstarotāji un lukturi rindsējmašīnas aizmugurē

1.	Lēngaitas transportlīdzekļa plāksne	1 gab.
2.	Aizmugurējie lukturi	2 gab.
3.	Atstarotāji	2 gab.
4.	Brīdinājuma lente	2 gab.

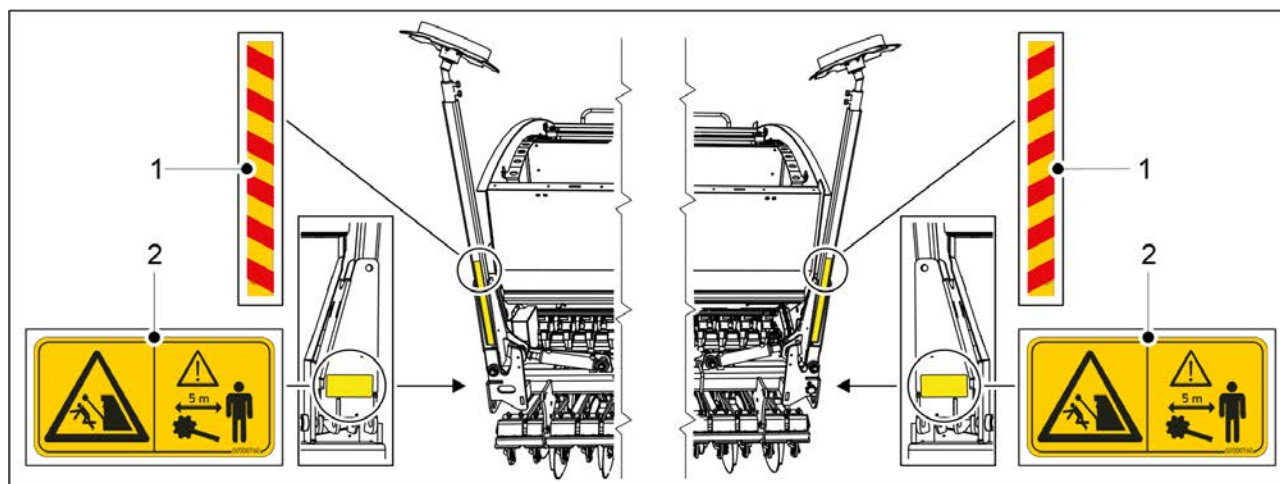

Attēls. 3.3 - 6. Vidējo marķieru brīdinājuma uzlīmes

Tabula. 3.3 - 9. Vidējo marķieru brīdinājuma uzlīmes

1.	Brīdinājuma lente	2 gab.
2.	Saspiešanas un trieciena risks, paceļot un nolaižot vidējos marķierus	2 gab.

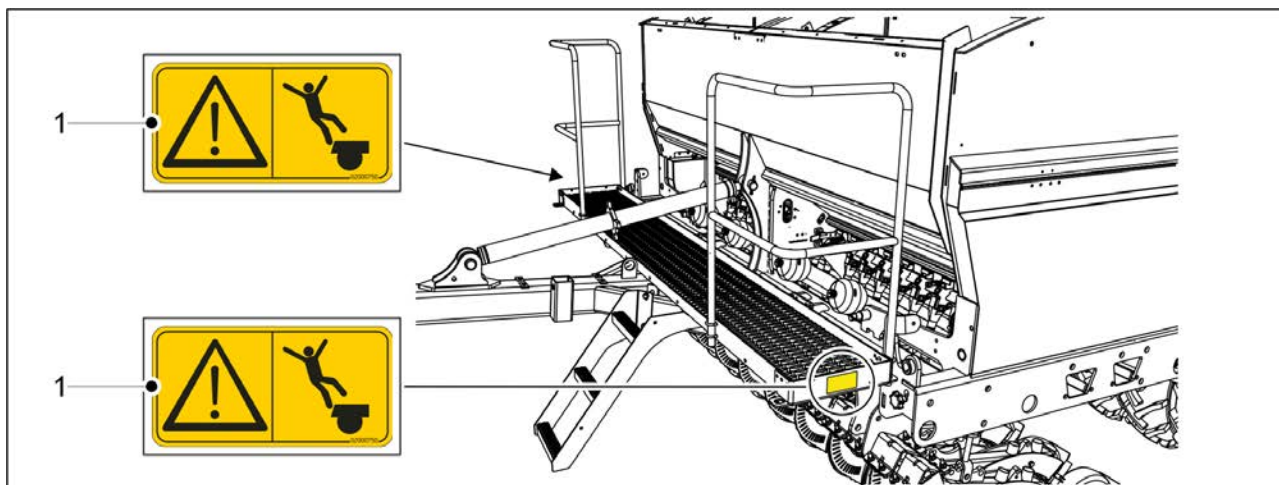

Attēls. 3.3 - 7. Priekšējās darba platformas brīdinājuma uzlīmes

Tabula. 3.3 - 10. Priekšējās darba platformas brīdinājuma uzlīmes

1.	Kritiena risks	2 gab.
----	----------------	--------

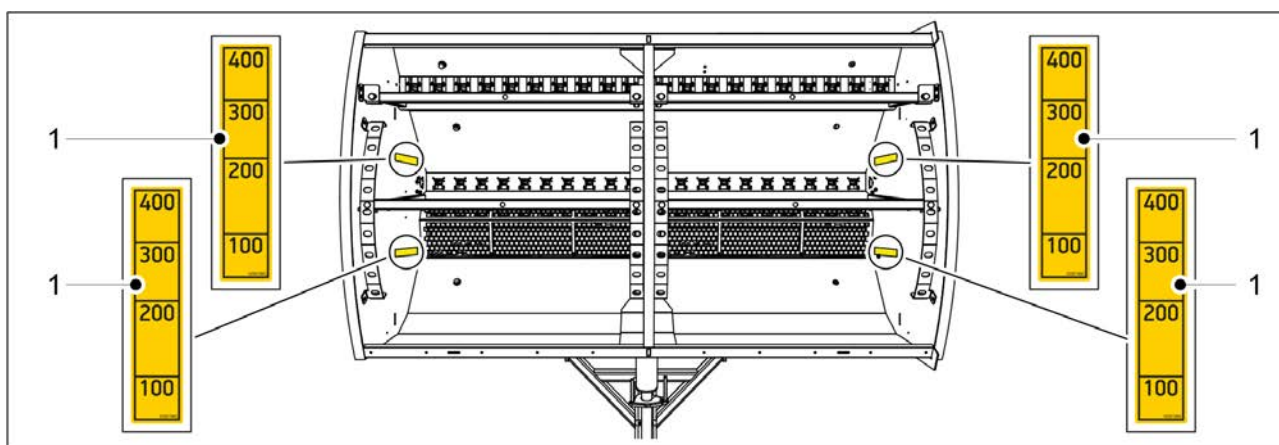

Attēls. 3.3 - 8. Rindsējmašīnas piltuves uzlīmes

Tabula. 3.3 - 11. Rindsējmašīnas piltuves uzlīmes

1.	Piltuves uzpildes līmeņa uzlīmes (skala no 100 līdz 400 litriem)	2 mēslojuma piltuvē, 2 sēklu piltuvē
----	--	--------------------------------------

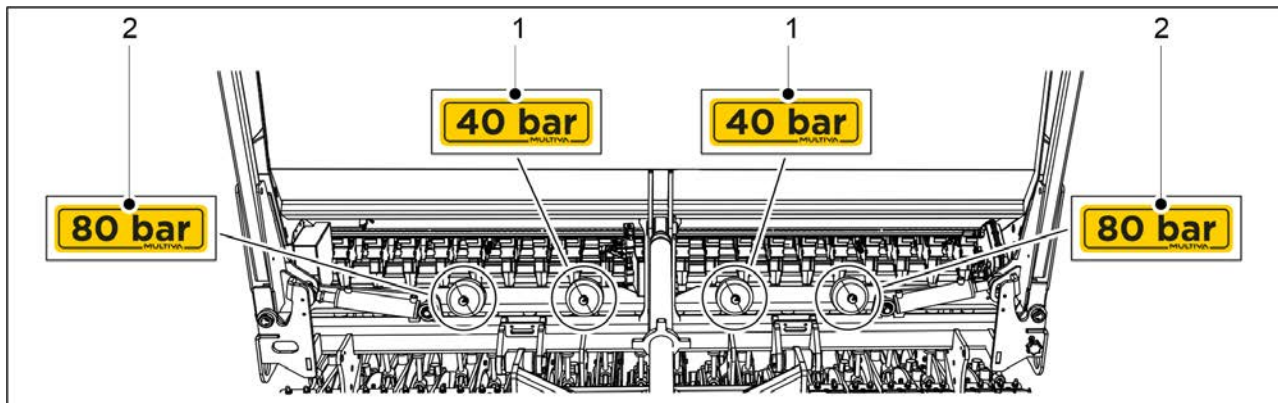

Attēls. 3.3 - 9. Hidroakumulatoru uzlīmes

Tabula. 3.3 - 12. Hidroakumulatoru uzlīmes

1.	Spiediens — 40 bar	2 gab.
2.	Spiediens — 80 bar	2 gab.

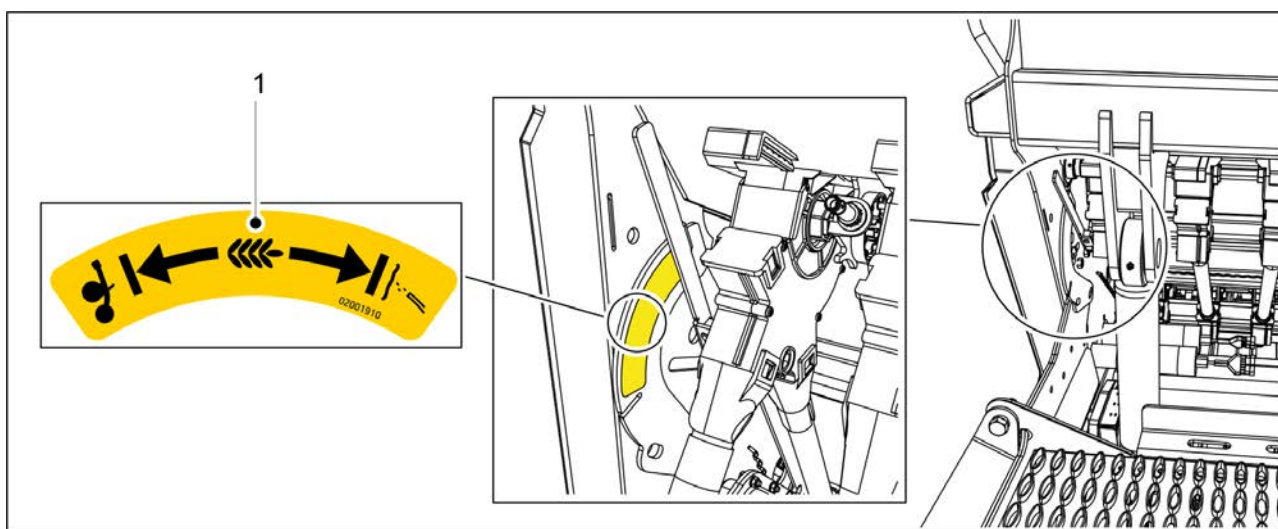

Attēls. 3.3 - 10. Instrukciju uzlīme mazo sēklu sēšanas režīma ieslēgšanai

Tabula. 3.3 - 13. Instrukciju uzlīme mazo sēklu sēšanas režīma ieslēgšanai

1.	Instrukciju uzlīme	1 gab.
----	--------------------	--------

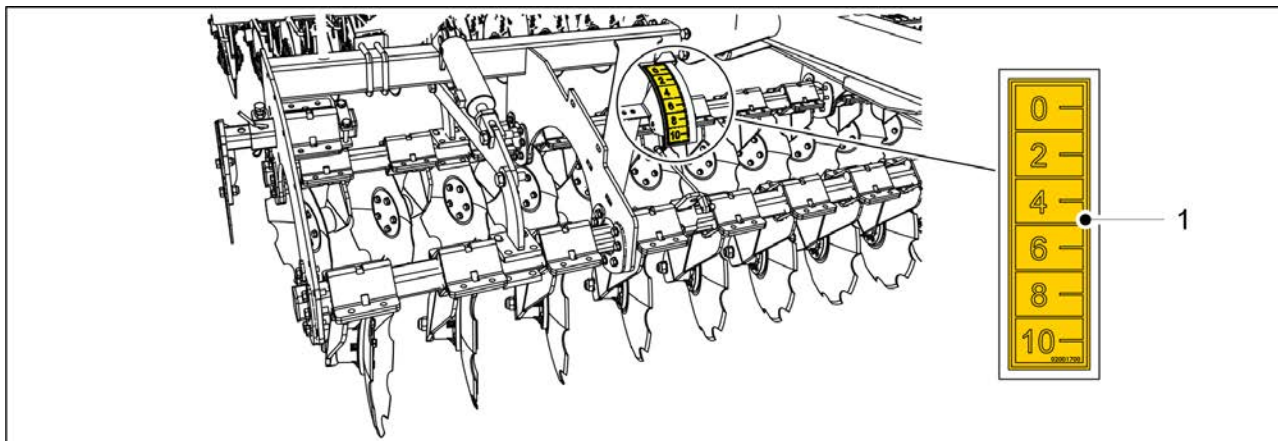

Attēls. 3.3 - 11. Priekšējā disku kultivatora uzlīme

Tabula. 3.3 - 14. Priekšējā disku kultivatora uzlīme

1.	Priekšējā disku kultivatora dziļuma regulēšanas skala	1 gab.
----	---	--------

3.4 Vidējo marķieru lodvārstu izmantošana



BĪSTAMI

Nolaižot vidējos marķierus, pastāv saspiešanas un trieciena risks.

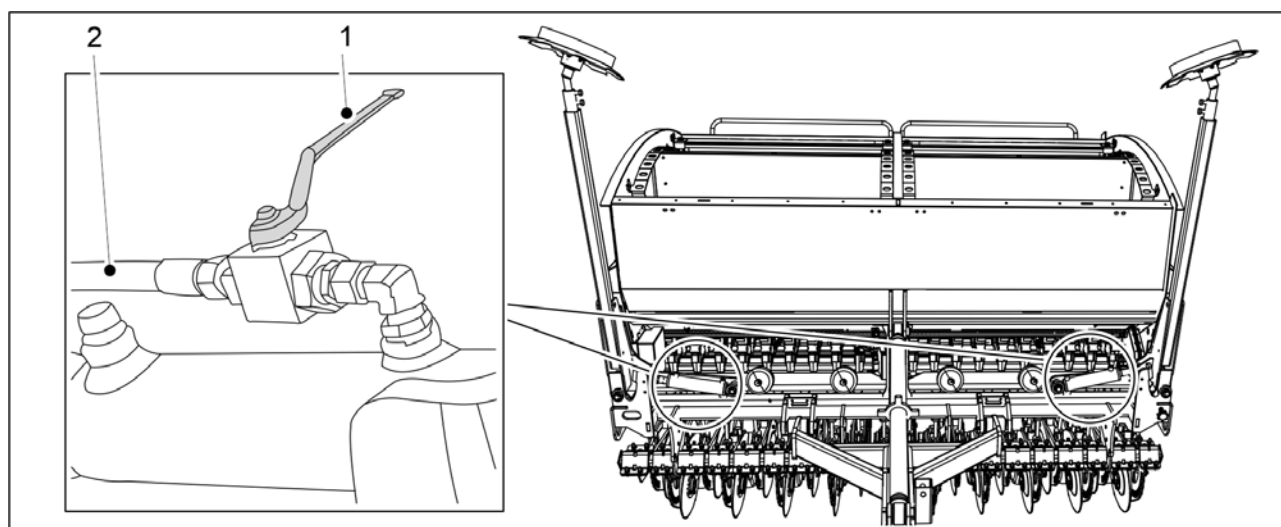

Attēls. 3.4 - 12. Vidējo marķieru lodvārstu aizvēršana

1. Pirms pārvietošanas, kalibrēšanas pārbaudes un apkopes aizveriet abus vidējos marķiera lodvārstus.
 - Lodvārsts ir aizvērts, kad rokturis (1) atrodas perpendikulāri hidrauliskajai šļūtenei (2).

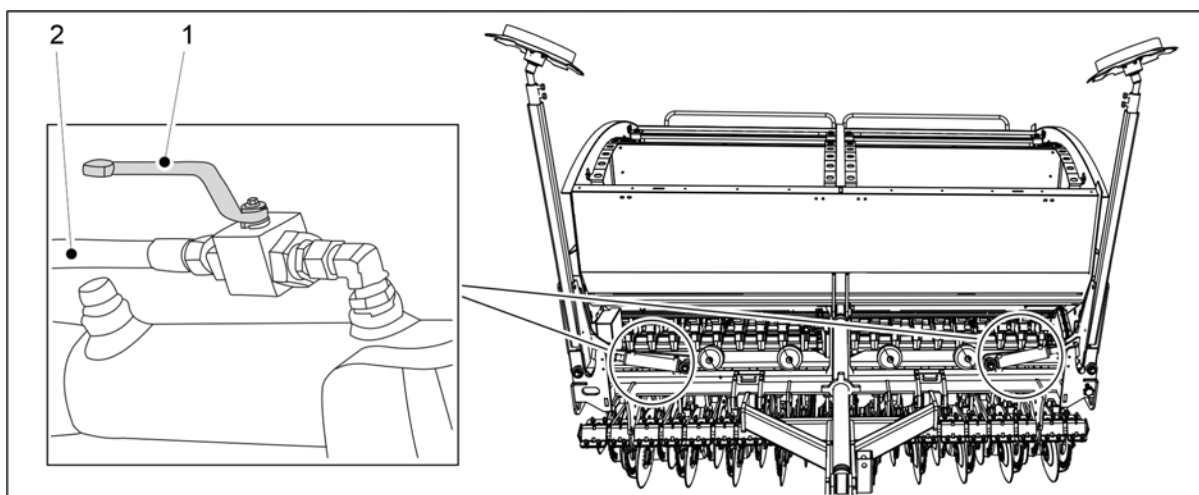

Attēls. 3.4 - 13. Vidējo marķieru lodvārstu atvēršana

2. Atveriet abus vidējo marķieru lodvārstus, kad vēlaties pārvietot mašīnu darba pozīcijā.
 - Lodvārsts ir atvērts, kad rokturis (1) atrodas vienā līnijā ar hidraulisko šļūteni (2).

4 Vadības ierīce

4.1 “SeedPilot” vadības sistēma

Šajā nodaļā ir aprakstīta “SeedPilot” vadības sistēma.

4.1.1 Vadības sistēmas komponenti

4.1.1.1 Vadības ierīce

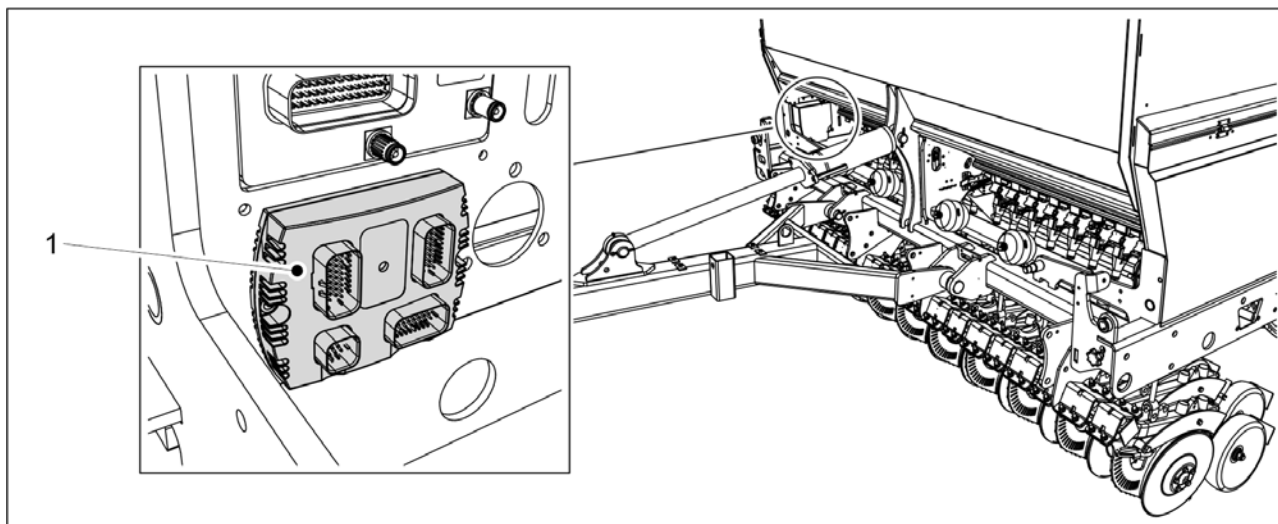

Attēls. 4.1.1.1 - 14. Vadības ierīce

“SeedPilot” vadības sistēmas vadības ierīce (1) mašīnas priekšējā labajā stūrī.

4.1.1.2 Drošinātāja un releja kaste

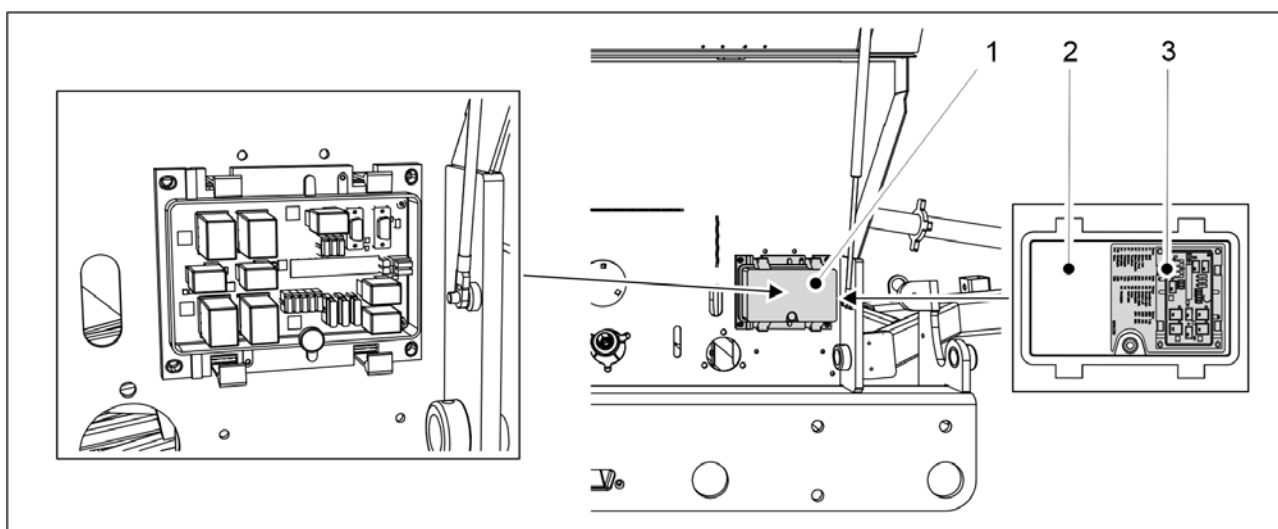

Attēls. 4.1.1.2 - 15. Drošinātāja un releja kaste

“SeedPilot” vadības sistēmas drošinātāju un releju kaste (1) atrodas mašīnas labajā pusē zem transmisijas pārsega. Informāciju par drošinātājiem un relejiem varat skatīt uz uzlīmes (3) kastes vāka iekšpusē (2) un pielikumā [9.8 SeedPilot fuse and relay list EN](#).

4.1.1.3 Sēšanas pozīcijas sensors

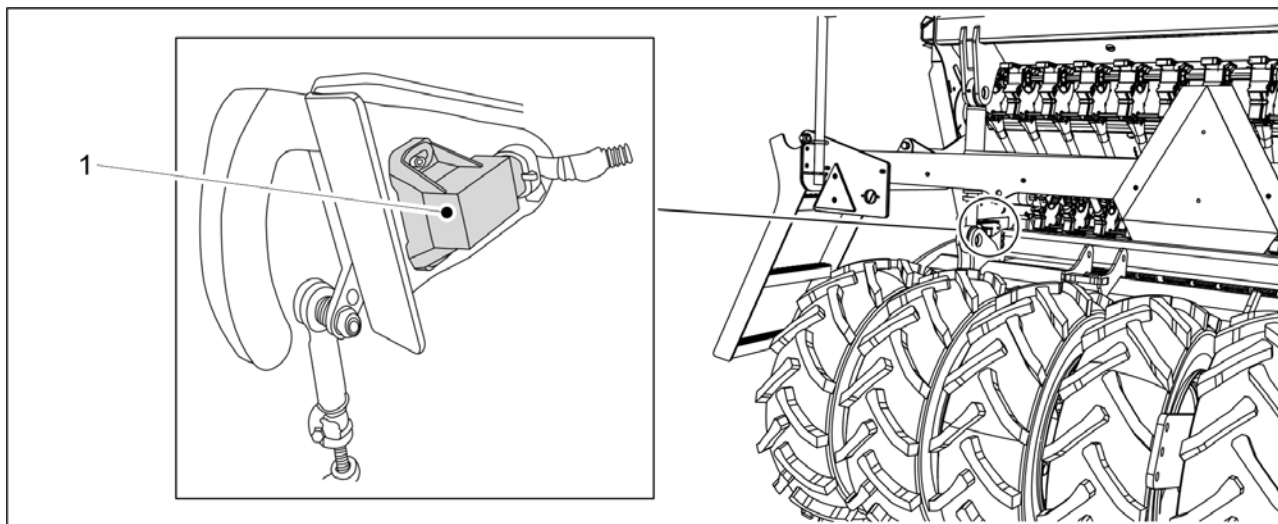

Attēls. 4.1.1.3 - 16. Sēšanas pozīcijas sensors

Sēšanas pozīcijas sensors (1) atpazīst, kad mašīna atrodas transportēšanas vai sēšanas pozīcijā.

Sēšanas pozīcijas sensors darbojas kā skaitītājs. Pacelšanas kavēšanas funkcijas parastajā režīmā skaitītāji un vidējā marķiera puses pārslēgšana darbojas katrā pacelšanas reizē.

4.1.1.4 Ātruma sensors

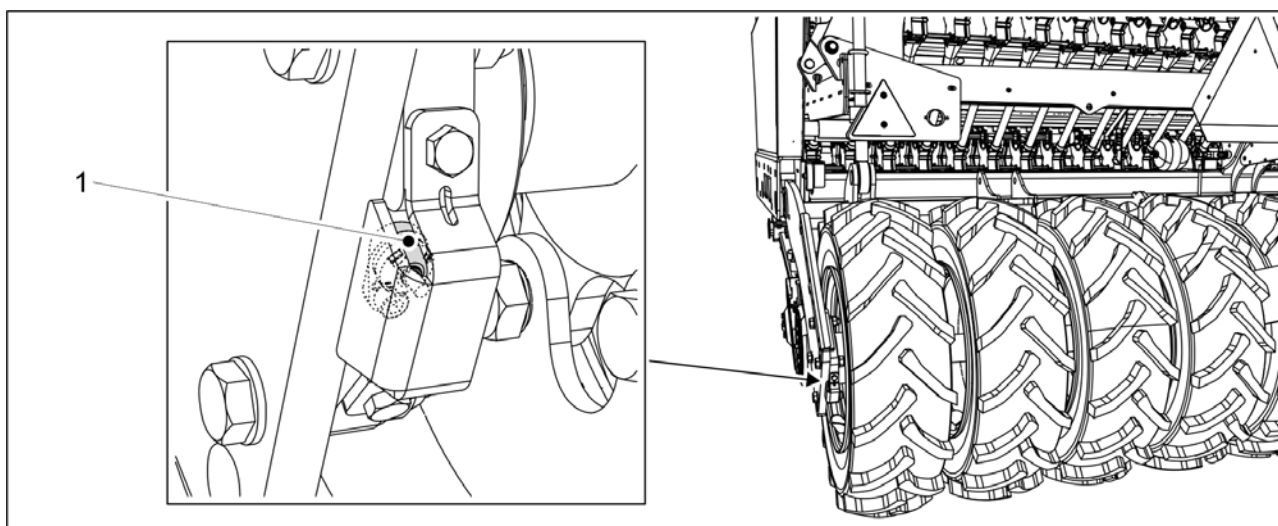

Attēls. 4.1.1.4 - 17. Ātruma sensors

Ātruma sensors (1) ir induktīvs sensors, kas mēra rindsējmašīnas ātrumu un apsēto platību. Vadības ierīces displejā tiek parādīts braukšanas ātrums un apsētā platība.

4.1.1.5 Vārpstas rotācijas aizsargi

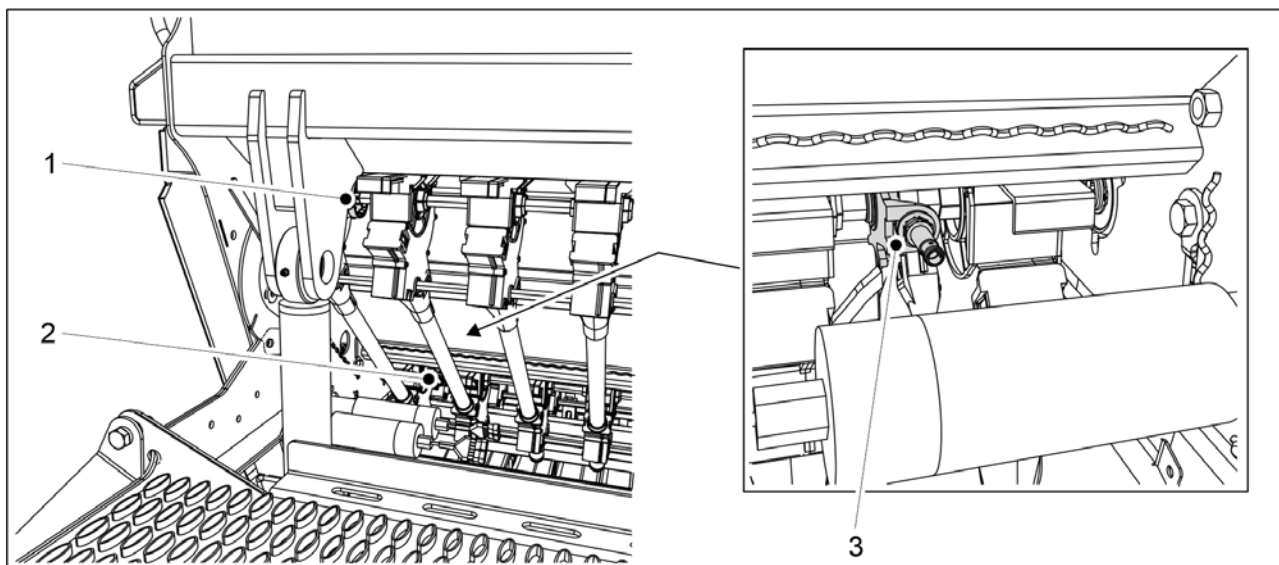

Attēls. 4.1.1.5 - 18. Vārpstas rotācijas aizsargu atrašanās vieta

Rotācijas aizsargi atrodas pa kreisi no padevējiem, skatoties no mašīnas aizmugures. Kopā ir 3 vārpstas rotācijas aizsargi: vārpstas rotācijas aizsargs mazajām sēklām (1), vārpstas rotācijas aizsargs sēklām (2) un vārpstas rotācijas aizsargs mēslojumam (3).

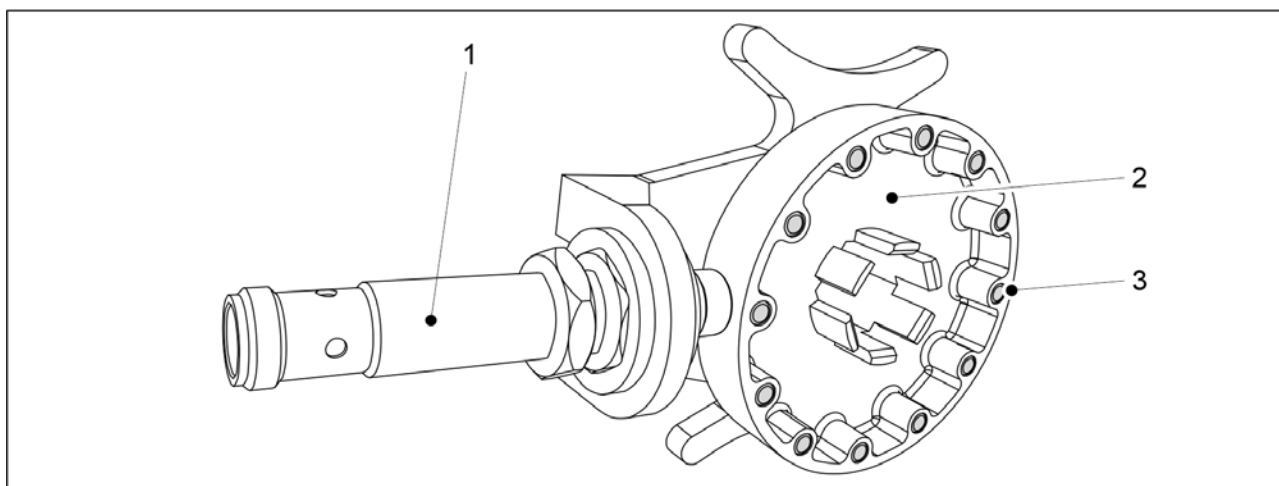

Attēls. 4.1.1.5 - 19. Vārpstas rotācijas aizsargs

Vārpstas rotācijas aizsargs ir aprīkots ar induktīvo sensoru (1) un sensora disks (2) ar 12 tērauda tapām (3). Padeves vārpstu rotāciju uzrauga vārpstu rotācijas aizsargi. Ja padeves vārpsta negriežas, vadības sistēmā tiek iedarbināts signāls.

4.1.1.6 Piltuves līmeņa sensori

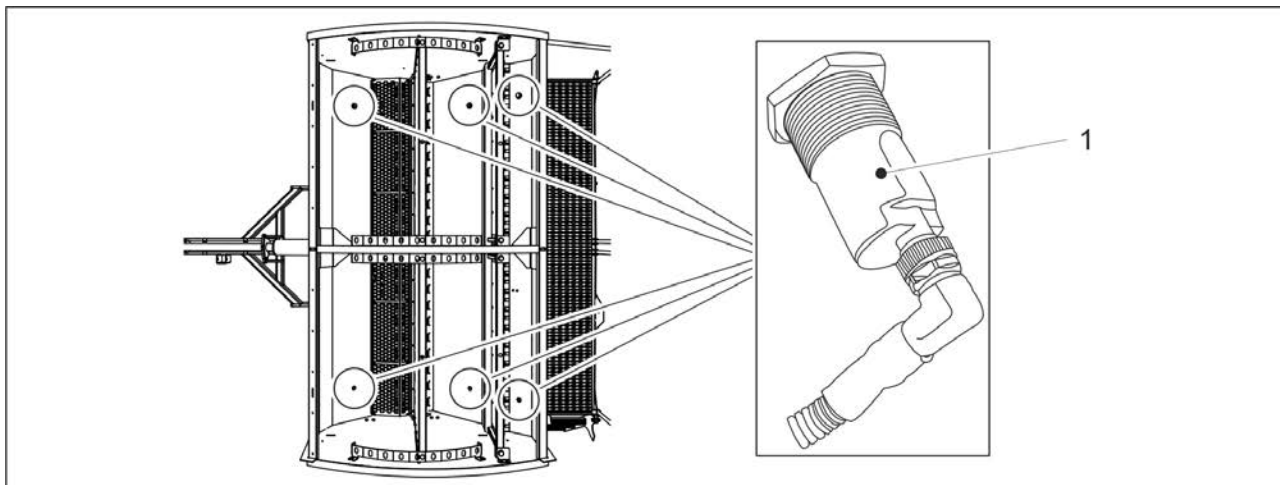

Attēls. 4.1.1.6 - 20. Piltuves līmeņa sensori

Standarta aprīkojumā ir 3 piltuvju līmeņu sensori (1): viens mēslojuma piltuvē, viens sēkļu piltuvē un viens mazo sēkļu piltuvē mašīnas kreisajā pusē. Piltuvju līmeņu sensori ir pieejami arī kā papildu piederumi piltuvju labajā pusē, tādējādi kopējais piltuvju līmeņa sensoru skaits var būt 6. Piltuves līmeņa sensori ir kapacitīvi sensori. Ja sēkļu vai mēslojuma līmenis piltuvē ir pārāk zems, vadības sistēmā tiek aktivizēta trauksme.

4.1.1.7 Sliedes sajūgi

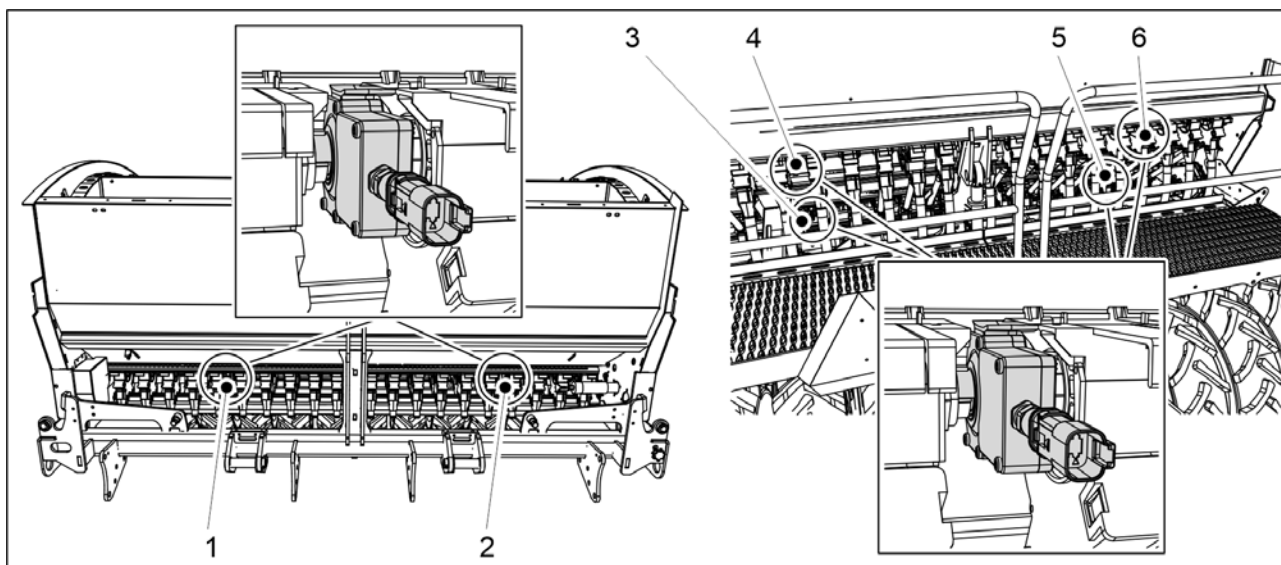

Attēls. 4.1.1.7 - 21. Braukšanas sliežu sajūgu pozīcija

Kopā ir 6 braukšanas sliežu sajūgi: braukšanas sliežu sajūgi mēslojumam (1, 2), braukšanas sliežu sajūgi sēklām (3, 5) un braukšanas sliežu sajūgi mazajām sēklām (4, 6).

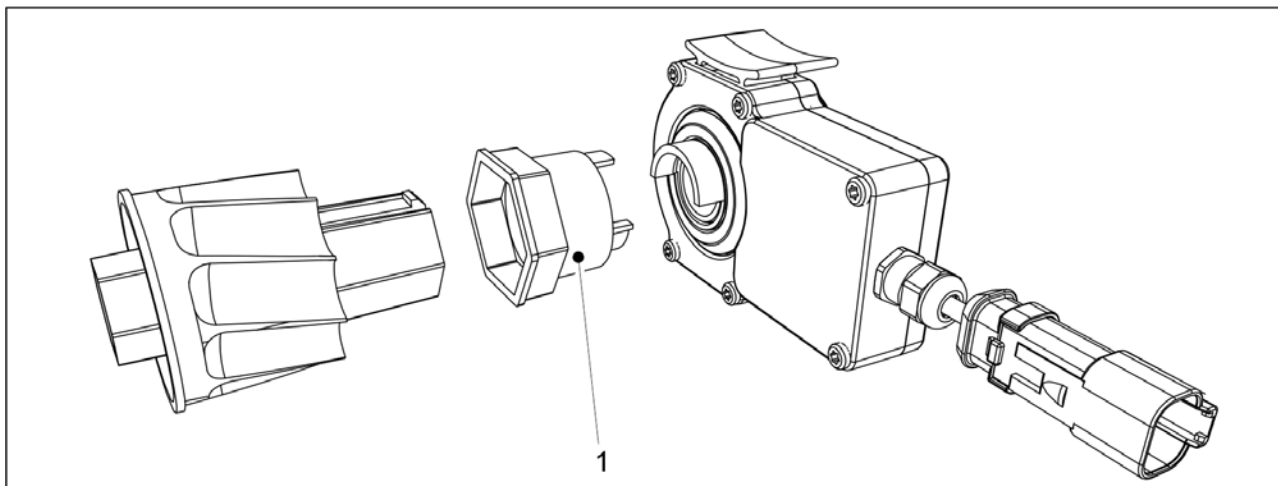

Attēls. 4.1.1.7 - 22. Savienošais ievads

Standarta aprīkojumā braukšanas sliežu sajūgam pie savienošā ievada (1) ir pievienots viens padevējs. Kad sliedes braukšanas sajūgs tiek ieslēgts, attiecīgā padevēja veltnis negriežas. Sēšanas laikā braukšanas sliedes tiek izveidotas, kad sajūgam pievienotie padevēji nedarbojas.

4.1.1.8 Sliedes sekošanas pagarinājumi

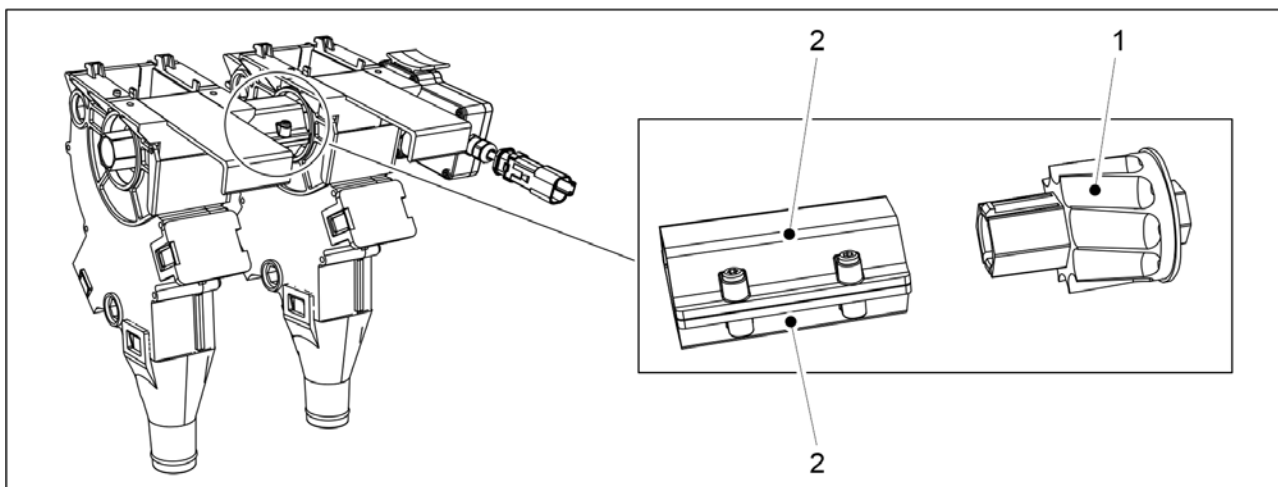

Attēls. 4.1.1.8 - 23. Sliedes sekošanas pagarinājumi

Standarta aprīkojumā katram braukšanas sliežu sajūgam ir pievienots viens padevējs, sk. sadaļu [4.1.1.7 Sliedes sajūgi](#). Paplašinātais komplekts ietver braukšanas sliežu padevēja veltni (1) un divus savienojuma ievadus (2). Savienojuma ievadus pievieno starp braukšanas sliežu padevēju veltnīem. Kad braukšanas sliežu sajūgi tiek ieslēgti, sajūgiem pievienotie padevēji negriežas.

4.1.1.9 Arkla nažu spiediena sensors

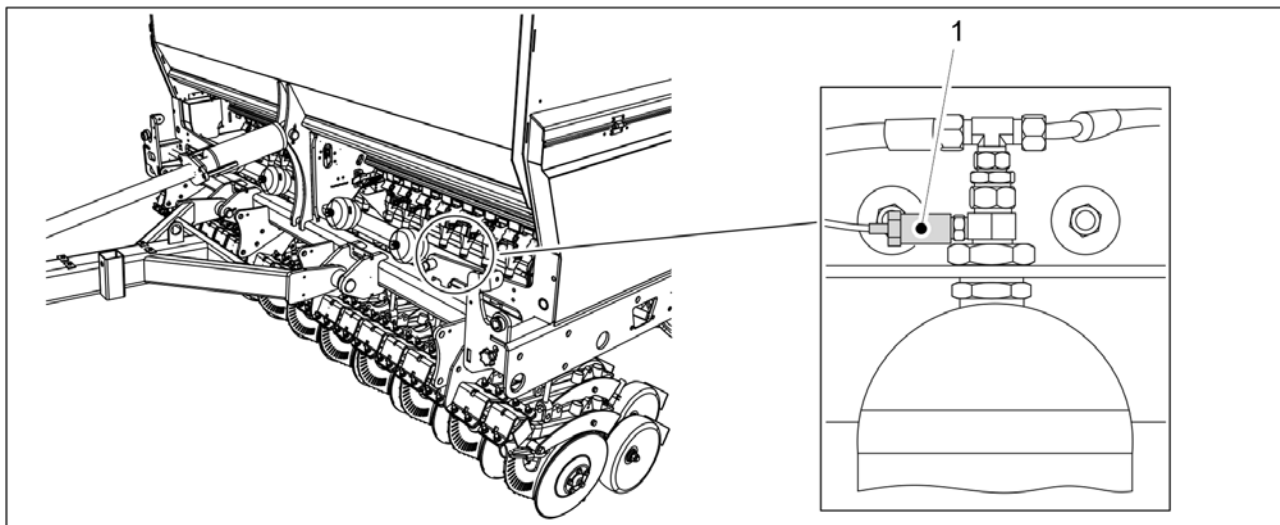

Attēls. 4.1.1.9 - 24. Arkla nažu spiediena sensors

Arkla nažu spiediena sensors (1) atrodas mašīnas kreisajā pusē uz hidroakumulatora, kas atrodas vistālāk ārpusē. Arkla nažu spiediena sensors mēra arkla nažu spiedienu. Arkla nažu spiediena vērtība tiek parādīta lietotāja saskarnes lapā — skatiet sadaļu [4.1.3.1 Braukšanas ekrāns](#).

4.1.1.10 Spiežampoga

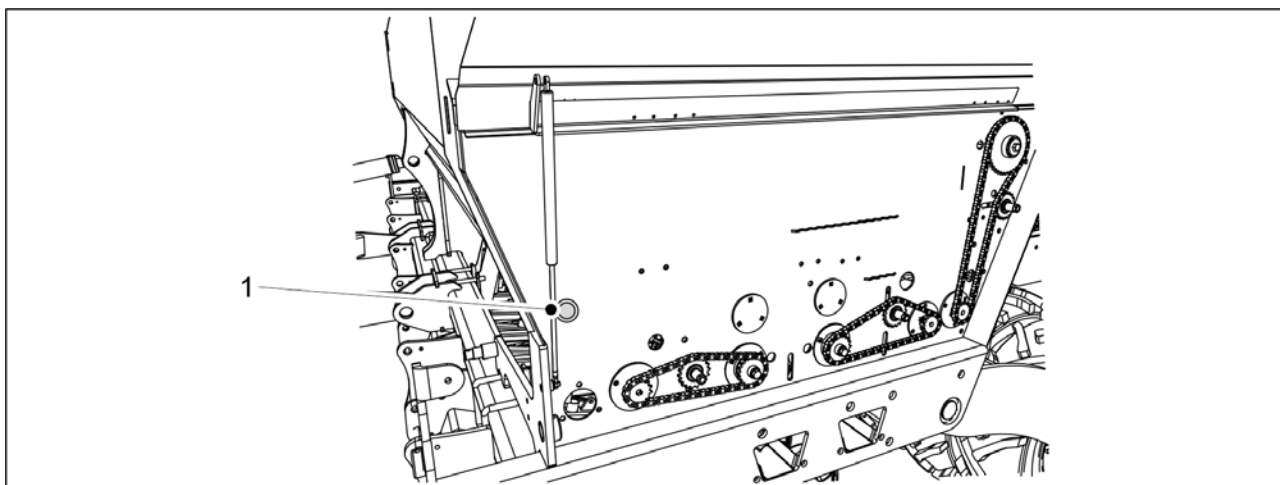

Attēls. 4.1.1.10 - 25. Spiežampoga

Mašīnas kreisajā pusē zem transmisijas pārsega atrodas zila spiežampoga (1). Spiežampogas lietošanas norādes skatiet sadaļās [6.8.1 Mēslojuma kalibrēšanas pārbaude](#), [6.8.2 Sēkļu kalibrēšanas pārbaude](#), un [6.8.3 Mazo sēkļu kalibrēšanas pārbaude](#).

4.1.1.11 Atpakaļgaitas kamera

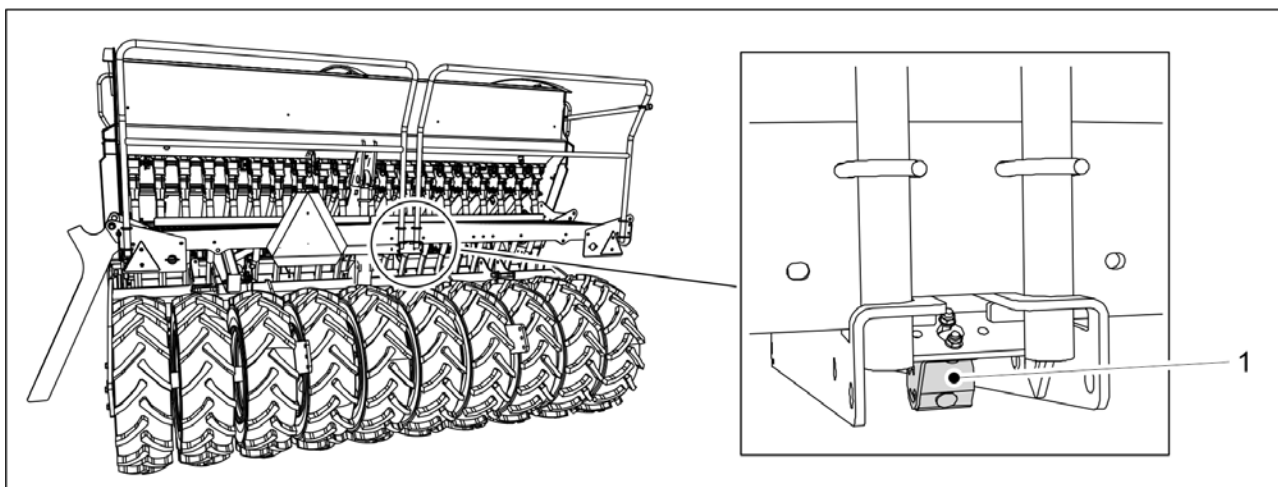

Attēls. 4.1.1.11 - 26. Atpakaļgaitas kamera

Atpakaļgaitas kamera (1) atrodas mašīnas aizmugurē. Veicot mašīnas datu dublēšanu, lietotāja saskarnē parādās video attēls. Atpakaļgaitas kamera ir papildaprīkojums.

4.1.1.12 Darba lukturi

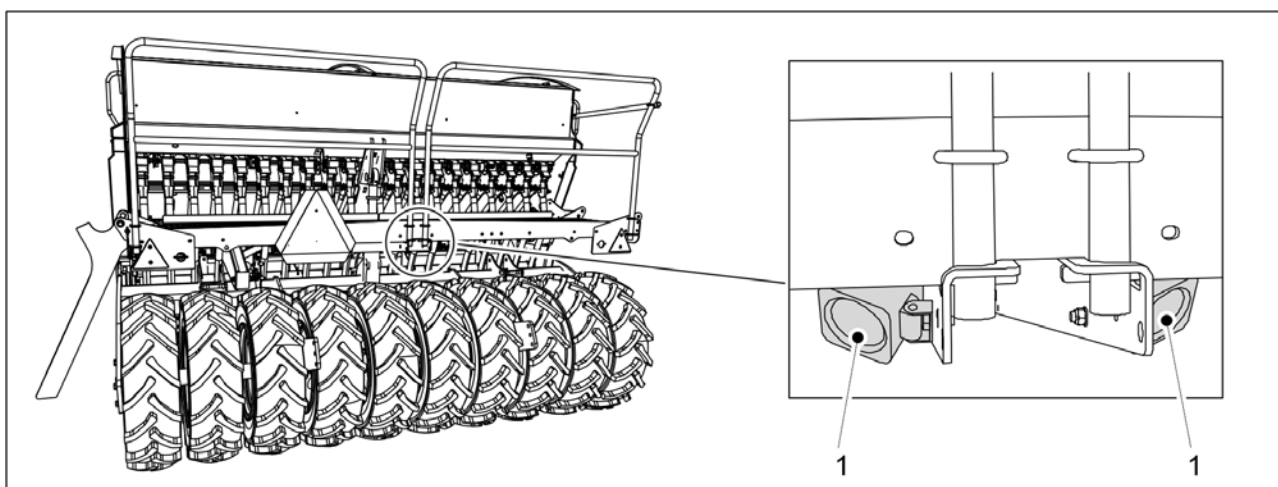

Attēls. 4.1.1.12 - 27. Darba lukturi

Divi darba lukturi (1) atrodas mašīnas aizmugurē.

4.1.2 Lietotāja saskarnes ekrāni

Galvenais ekrāns

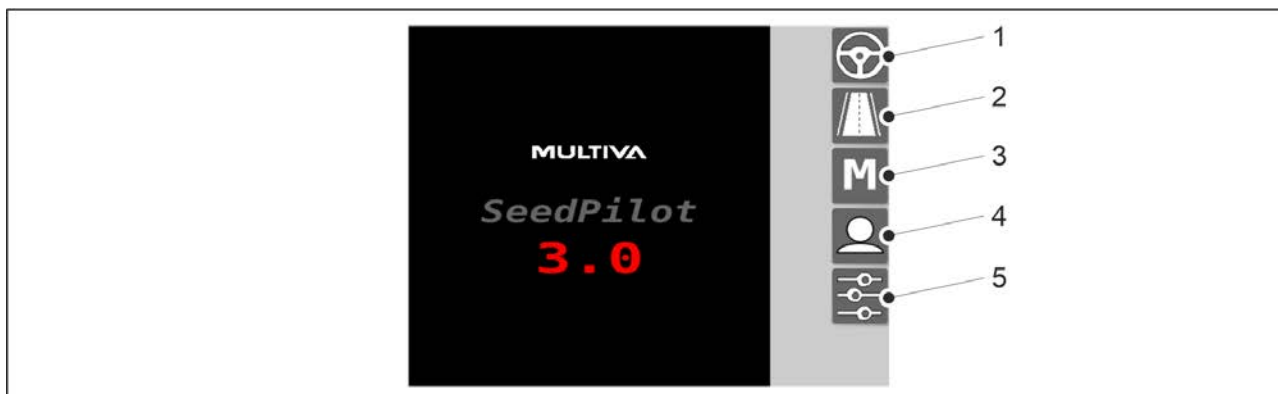

Attēls. 4.1.2 - 28. Galvenais ekrāns

1.	Braukšanas ekrāns <ul style="list-style-type: none"> Tiek izmantots darba laikā
2.	Transportēšanas ekrāns <ul style="list-style-type: none"> Tiek izmantots mašīnas transportēšanas laikā
3.	Manuālais režīms <ul style="list-style-type: none"> Ļauj mašīnu manuāli vadīt līdz lauka beigām, ja, piemēram, radušies sensora darbības traucējumi
4.	Lietotāja iestatījumi
5.	Iestatījumi

Braukšanas ekrāns

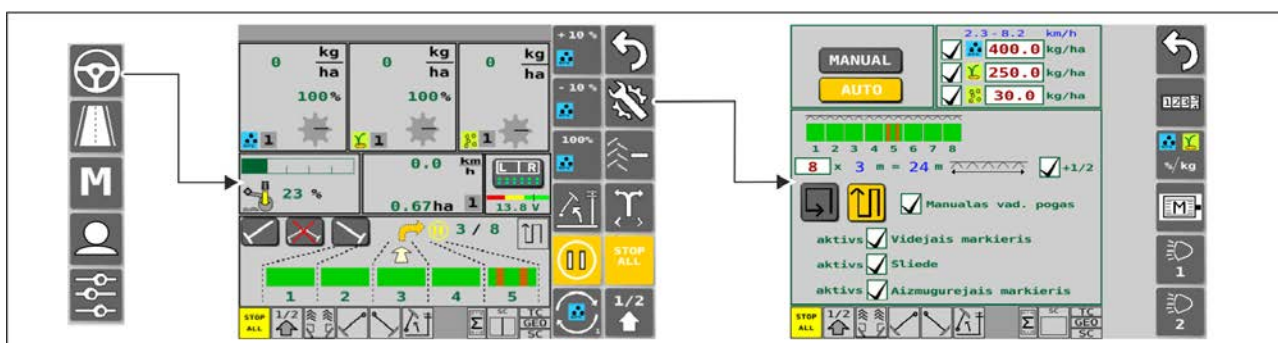

Attēls. 4.1.2 - 29. Braukšanas ekrāns un sējas iestatījumi (automātiskais režīms)

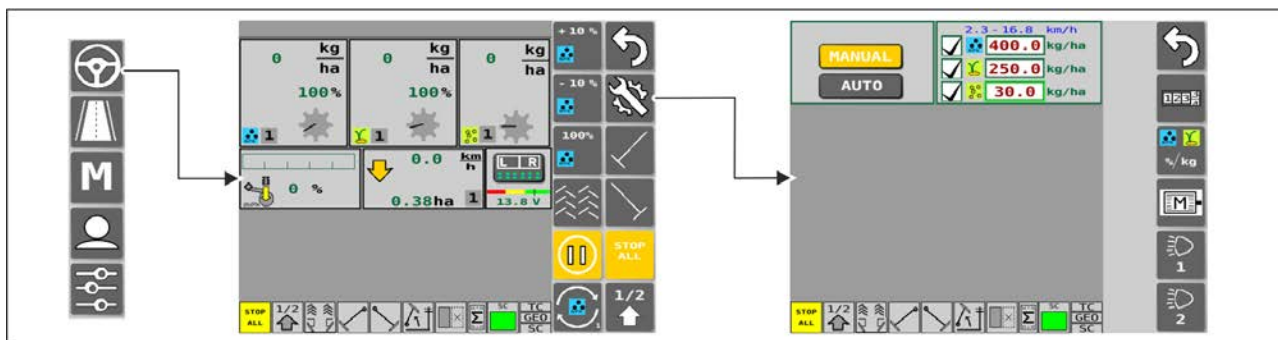

Attēls. 4.1.2 - 30. Braukšanas ekrāns un sējas iestatījumi (manuālais režīms)

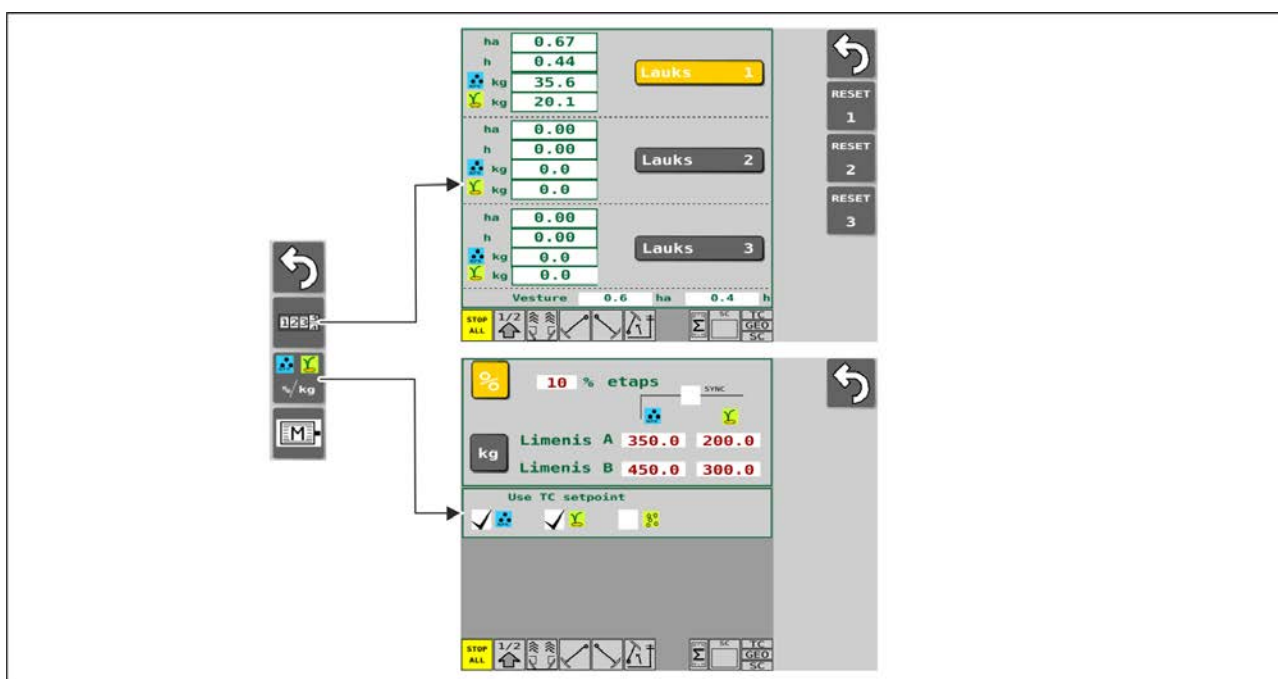

Attēls. 4.1.2 - 31. Sējas iestatījumi

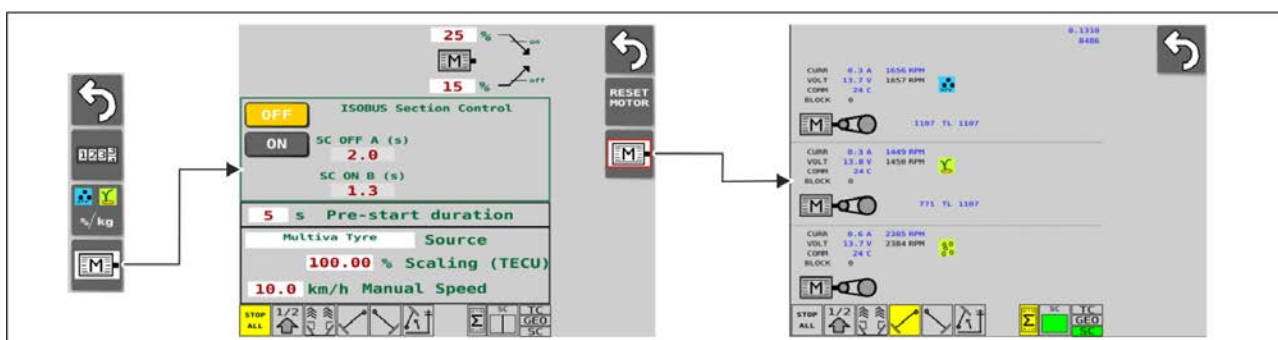

Attēls. 4.1.2 - 32. Elektromotora iestatījumi un diagnostika

Transportēšanas ekrāns

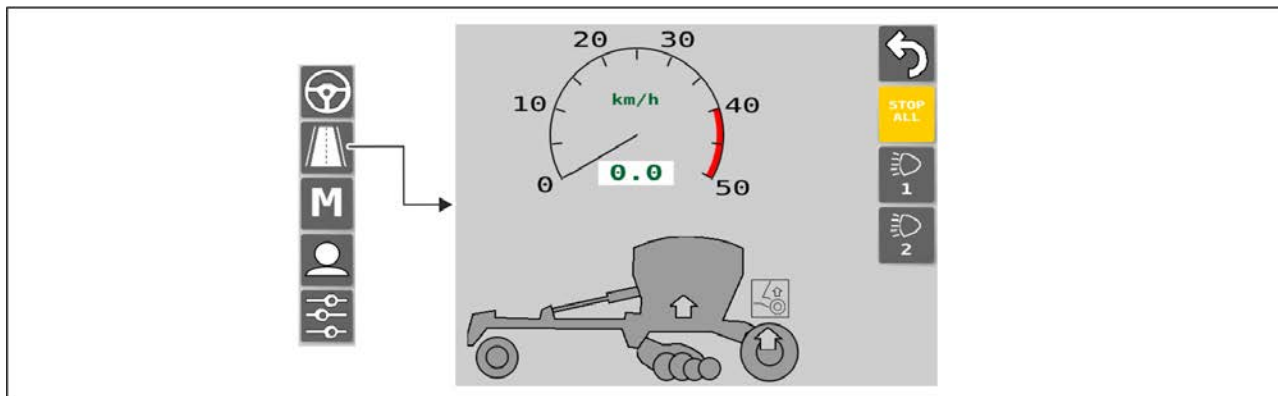

Attēls. 4.1.2 - 33. Transportēšanas režīms

Manuālais režīms

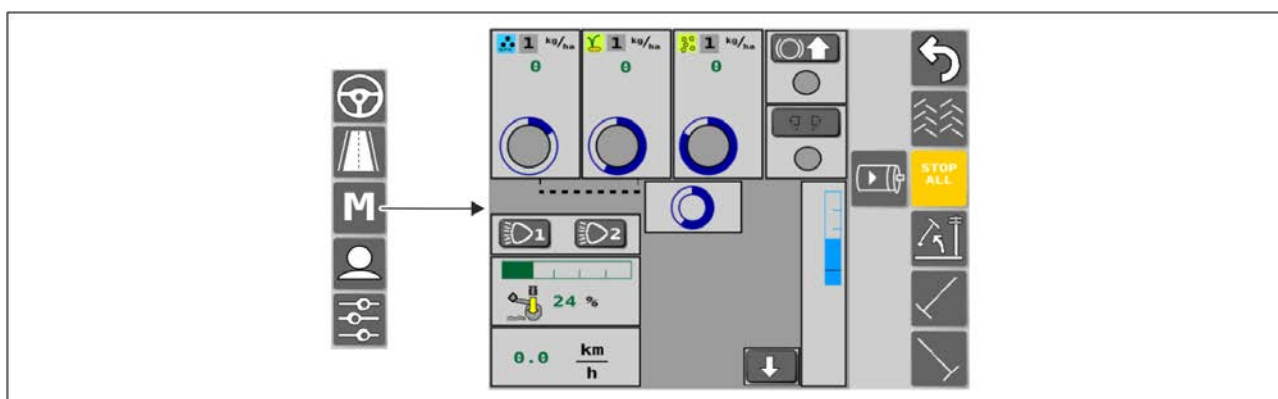

Attēls. 4.1.2 - 34. Manuālais režīms

Lietotāja iestatījumi

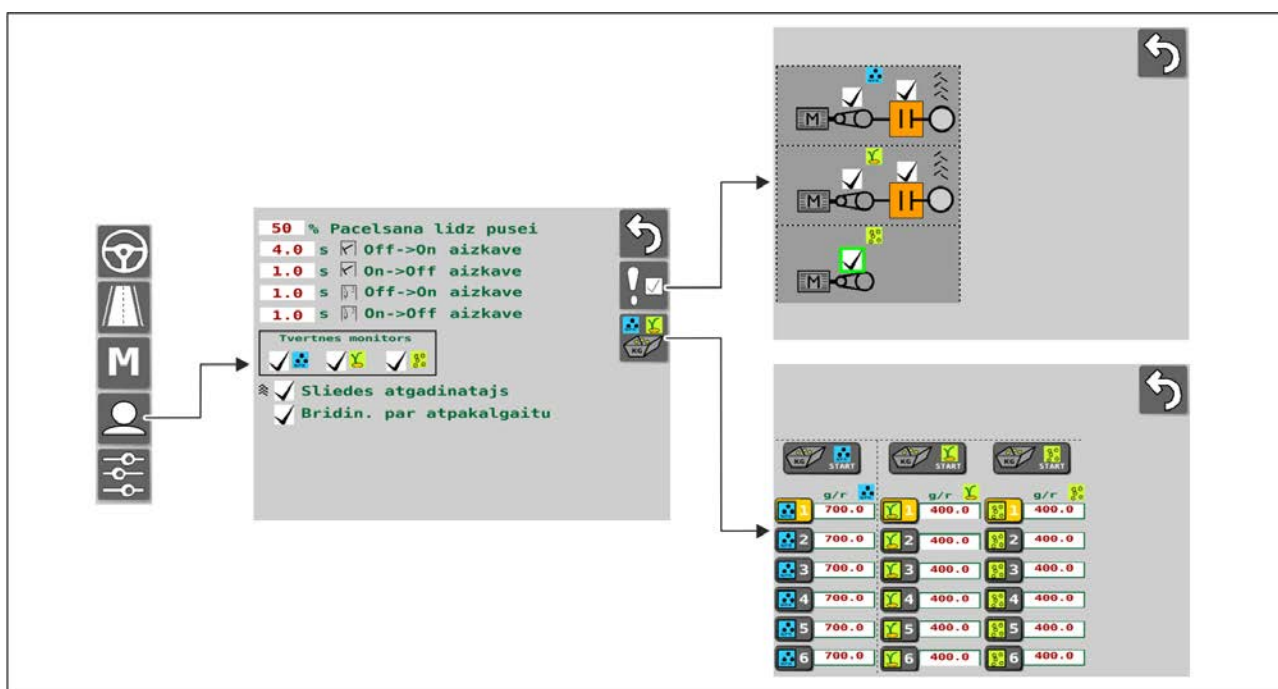

Attēls. 4.1.2 - 35. Lietotāja iestatījumi

Iestatījumi

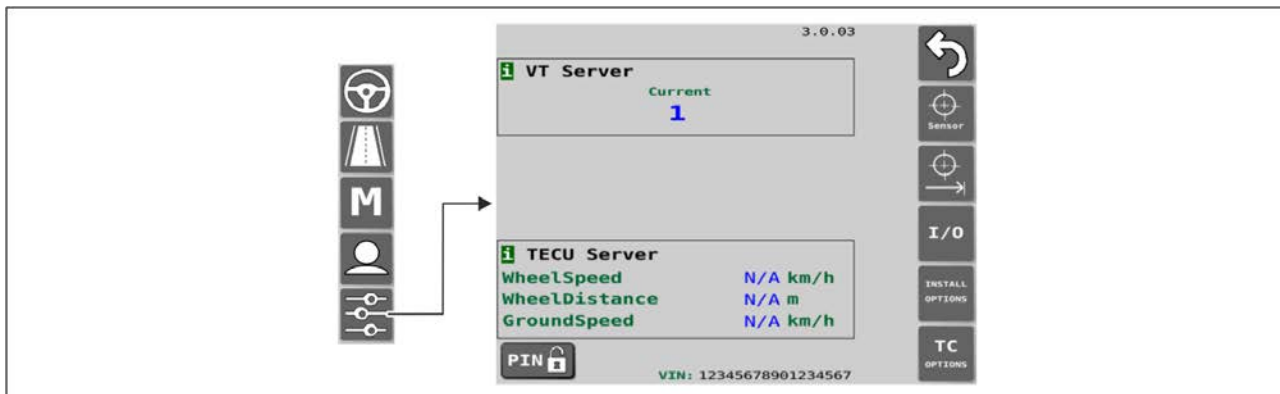

Attēls. 4.1.2 - 36. Pamata iestatījumi

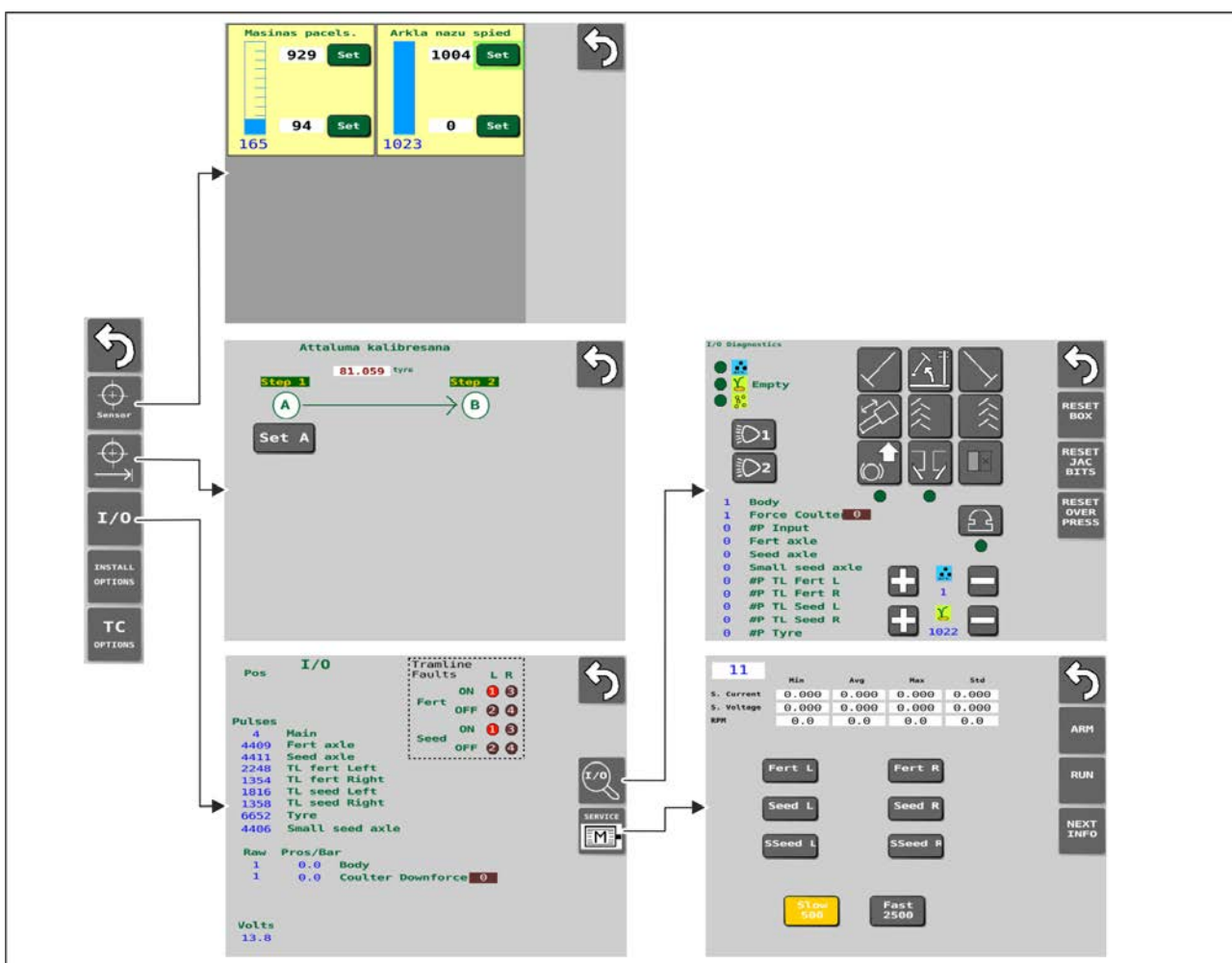

Attēls. 4.1.2 - 37. Sensoru iestatījumi

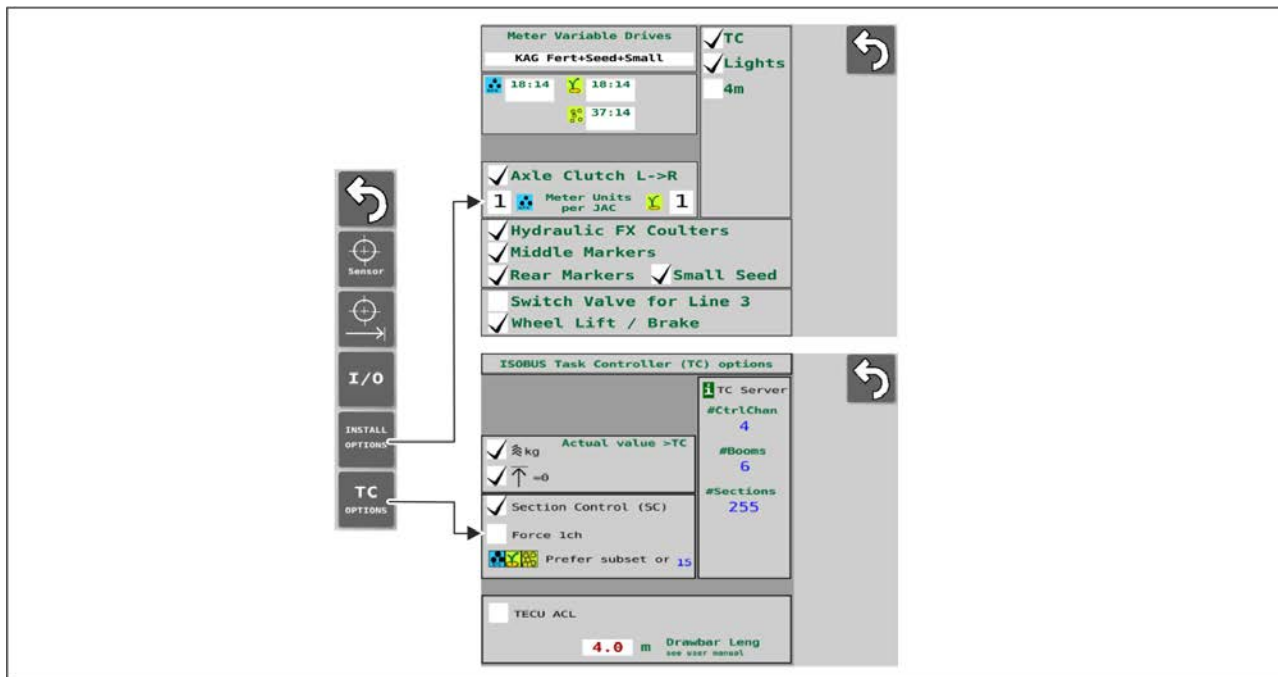

Attēls. 4.1.2 - 38. Papildu piederumu iestatījumi

4.1.3 Lietotāja saskarnes izmantošana

4.1.3.1 Braukšanas ekrāns

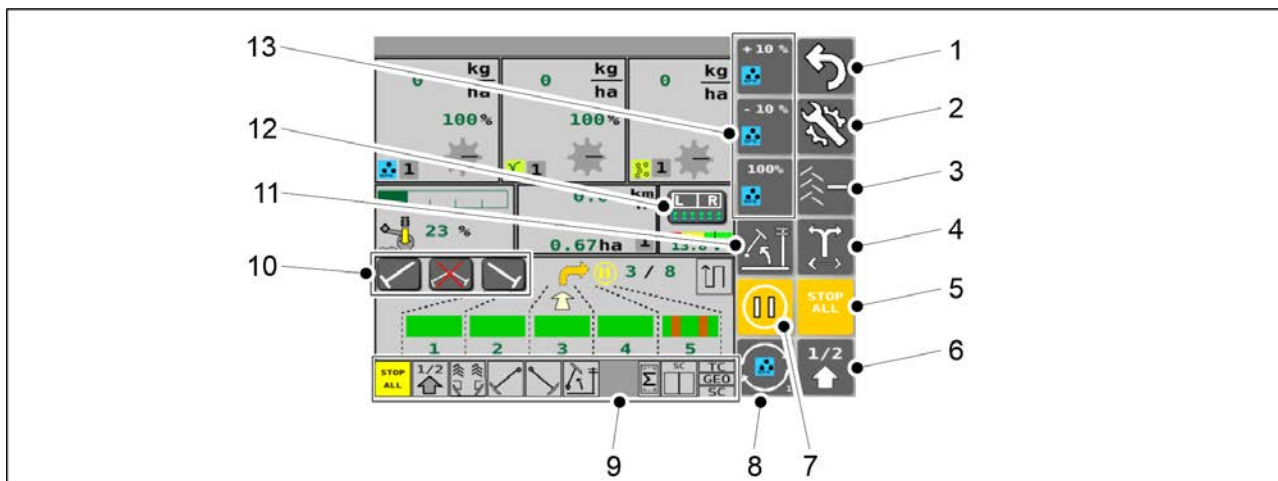

Attēls. 4.1.3.1 - 39. Braukšanas ekrāna pogas

- Kad ir aktivizētas pogas (5), (6), (7) un (11), tās iekrāsojas dzeltenā krāsā.

1.	Atgriezties
2.	Iestatījumi
3.	Sliedes skaitītāja korekcija <ul style="list-style-type: none"> • Skatiet sadaļu 6.3.8 Sliedes skaitītāja korekcija.

4.	Vidējā marķiera puses pārslēgšana <ul style="list-style-type: none">• Skatiet sadaļu 6.3.6 Vidējo marķieru automatizācijas izmantošana.
5.	“STOP ALL” (Apturēt visu) <ul style="list-style-type: none">• Skatiet sadaļu 6.3.1 Funkcijas “STOP ALL” (Apturēt visu) izmantošana.
6.	Pacelšana līdz pusei
7.	“PAUSE” (Pauze) <ul style="list-style-type: none">• Skatiet sadaļu 6.3.2 Funkcijas “PAUSE” (Pauze) izmantošana.
8.	Poga “SELECT” (Atlasīt) <ul style="list-style-type: none">• Skatiet 13. punktu tabulā
9.	Statusa josla
10.	Vidējo marķieru manuālā vadība <ul style="list-style-type: none">• Skatiet sadaļu 6.3.7 Vidējo marķieru manuālā vadība un piespiedu darbība.
11.	Pacelšanas kavēšanas funkcija <ul style="list-style-type: none">• Ja ir aktivizēta pacelšanas kavēšanas funkcija, mašīnu nevar pacelt pat tad, kad ir pacelti vidējie marķieri.
12.	Funkcijas “Section Control” ignorēšanas poga <ul style="list-style-type: none">• Skatiet sadaļu 6.11 Funkcijas “Section Control” izmantošana.
13.	3 pogas, kas mainās, nospiežot pogu “SELECT” (Atlasīt) (8). <ul style="list-style-type: none">• Pogu darbība ir aprakstīta tālāk norādītajās sadaļās.• 6.3.4.1 Mēslojuma un sēklu procentuālo vērtību regulēšana.• 6.3.4.2 Mēslojuma un sēklu kg vērtību regulēšana.• 6.3.4.3 Mēslojuma un sēklu vērtību vienlaicīga regulēšana.• 6.9 Funkcijas “PRESTART” (Priekšsākšana) izmantošana.• 6.10 Mašīnas puses atslēgšana.

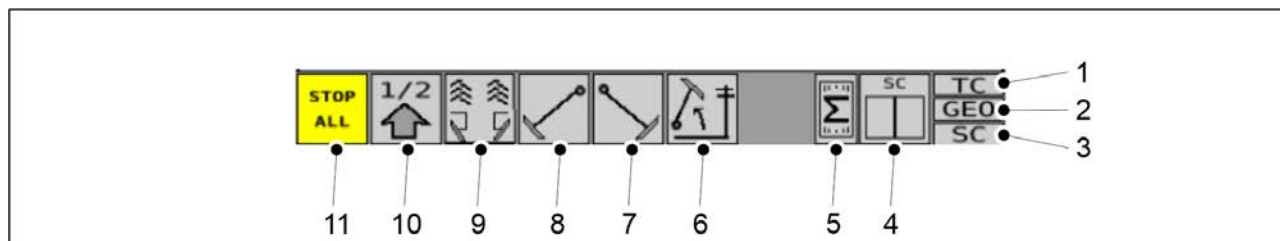

Attēls. 4.1.3.1 - 40. Statusa josla

- Statusa joslā ir indikatoru lodziņi (1–11), kas parāda mašīnas funkciju statusu.

1.	TC (Task Controller) <ul style="list-style-type: none"> • Pelēkā krāsā — uzdevumu kontrolleris nav ieslēgts • Zaļā krāsā — uzdevumu kontrolleris ir ieslēgts
2.	Padeves daudzuma pielāgošana atrašanās vietai <ul style="list-style-type: none"> • Pelēkā krāsā — padeves daudzuma pielāgošana atrašanās vietai nav ieslēgta • Zaļā krāsā — padeves daudzums tiek pielāgots veicamajam uzdevumam
3.	Section Control <ul style="list-style-type: none"> • Pelēkā krāsā — funkcija "Section Control" nav ieslēgta • Zaļā krāsā — funkcija "Section Control" ir ieslēgta
4.	Sēšanas aktivizēšanas ar funkciju "Section Control" <ul style="list-style-type: none"> • Viens indikatora lodziņš mašīnām ar 2–3 elektromotoriem • Divi indikatoru lodziņi (kreisajā un labajā pusē) mašīnām ar 4–6 elektromotoriem • Zaļā krāsā — funkcija "Section Control" atļauj sēšanu (attiecīgajā pusē) • Pelēkā krāsā — funkcija "Section Control" liedz sēšanu (attiecīgajā pusē)
5.	Elektromotoru statuss <ul style="list-style-type: none"> • Pelēkā krāsā — elektromotori nav ieslēgti • Dzeltēnā krāsā — elektromotori ir gatavi darbam • Sarkanā krāsā — elektromotori ieslēgti kļūdas režīmā
6.	Pacelšanas kavēšanas funkcija
7.	Labās puses vidējais marķieris
8.	Kreisās puses vidējais marķieris
9.	Aizmugurējais marķieris un sliedes sekošana
10.	Pacelšana līdz pusei
11.	"STOP ALL" (Apturēt visu)

- Indikatoru lodziņi (6–11)
 - Pelēkā krāsā — funkcija nav ieslēgta
 - Dzeltēnā krāsā — funkcija ir ieslēgta

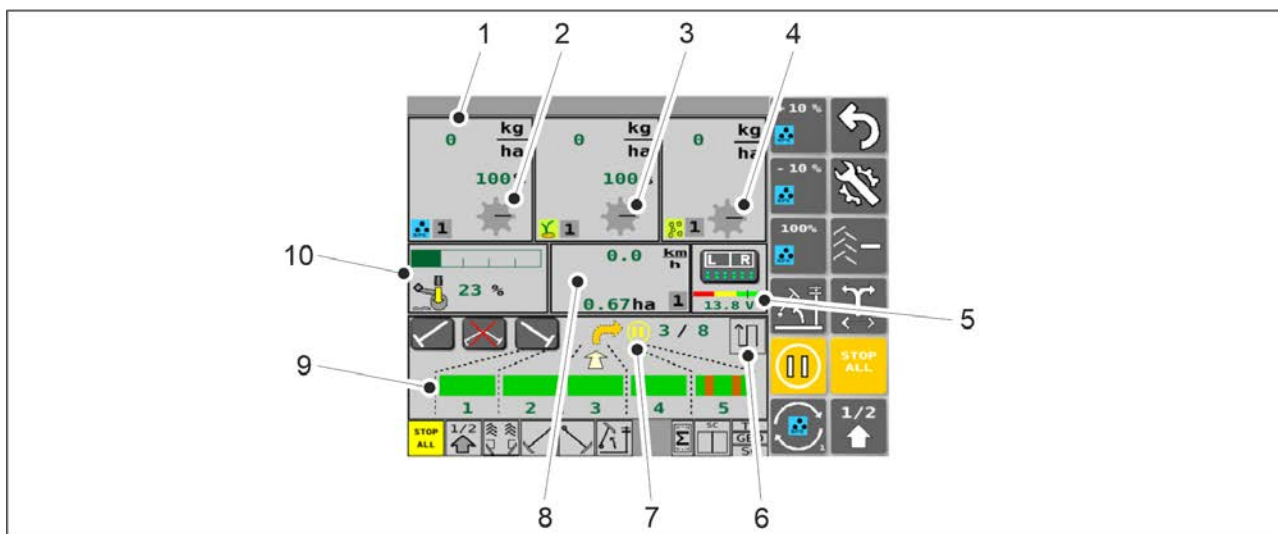

Attēls. 4.1.3.1 - 41. Braukšanas ekrāns

1.	Aktuālais mēslojuma padeves daudzums <ul style="list-style-type: none"> • To nosaka mēslojuma piltuves elektromotora darbības ātrums
2.	Vārpstas rotācijas indikators — padevēja veltnis mēslojumam <ul style="list-style-type: none"> • Kad vārpsta rotē, padevēja veltna indikators griežas. Ja vārpsta negriežas pat mašīnas darbības laikā, vadības sistēmā tiek aktivizēts signāls un mēslojuma ekrāns kļūst sarkans. Skatiet sadaļu <u>8.1 "SeedPilot" vadības sistēmas problēmu novēršana</u>.
3.	Vārpstas rotācijas indikators — padevēja veltnis sēklām
4.	Vārpstas rotācijas indikators — padevēja veltnis mazām sēklām
5.	Motora spriegums <ul style="list-style-type: none"> • Parāda zemāko motora spriegumu kā skaitlisku vērtību XX.X.V. • Krāsaina skalas josla ar trim dažādiem sprieguma līmeņiem un sprieguma līmeņa indikatoru.
6.	Braukšanas režīma indikators (Apbraukt apkārt / braukt atpakaļ un uz priekšu)
7.	"PAUSE" (Pauze) indikators <ul style="list-style-type: none"> • parādās, ja ir aktivizēta funkcija "PAUSE" (Pauze)

8.	<p>Braukšanas ātrums un platība</p> <ul style="list-style-type: none"> Parāda mašīnas ātrumu (km/h) un apsēto platību (ha). Ja pacelšanas sensors parāda, ka mašīna ir paceltā pozīcijā, bultiņa ekrānā norāda, ka mašīna ir pilnībā pacelta. Izmantojot pacelšanas līdz pusei funkciju, virs bultiņas parādās līnija. Kad mašīna ir pilnībā nolaista, bultiņa ir vērsta uz leju. Pelēkais lodziņš ekrāna apakšējā stūrī parāda, kurš skaitītājs ir aktivizēts. Skatiet sadaļu 6.3.10 Platības skaitītāja izmantošana.
9.	<p>Sliedes sekošanas automatizācija</p> <ul style="list-style-type: none"> Skatiet sadaļu 6.3.5 Sliedes sekošanas automatizācijas izmantošana.
10.	<p>Arkla nažu spiedienu</p> <ul style="list-style-type: none"> Arkla nažu spiediena vērtība tiek parādīta joslas mērierīcē kā zaļa josla un procentos.

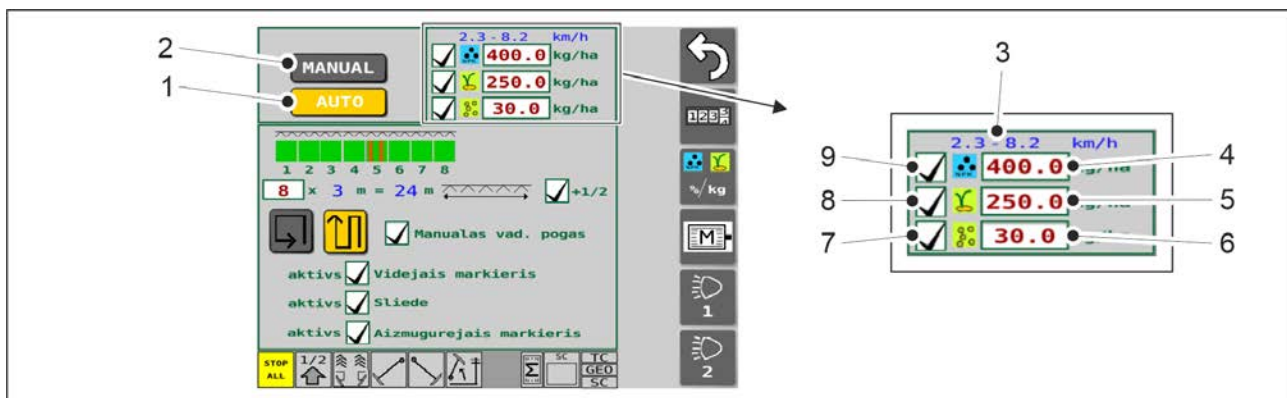

Attēls. 4.1.3.1 - 42. Sēšanas iestatījumu ekrāna pogas, augšdaļa

1.	Automātiskā režīma atlase
2.	<p>Manuālā režīma atlase</p> <ul style="list-style-type: none"> Skatiet sadaļu 6.3.12 Manuālā režīma atlase.
3.	<p>Sēšanas ātruma diapazons (km/h)</p> <ul style="list-style-type: none"> Ieteicamais ātrums saskaņā ar saskarnē saglabātajiem kalibrēšanas pārbaudes rezultātiem un vēlamo padziļinājumu daudzuma rādītājiem.
4.	<p>Vēlamais mēslojuma daudzums</p> <ul style="list-style-type: none"> Skatiet sadaļu 6.3.4 Vēlamā daudzuma regulēšana.

5.	Vēlamais sēkļu padeves daudzums <ul style="list-style-type: none"> Skatiet sadaļu 6.3.4 Vēlamā padeves daudzuma regulēšana.
6.	Vēlamais mazo sēkļu padeves daudzums
7.	Mazo sēkļu sēšanas atlasē lodziņš <ul style="list-style-type: none"> Ja lodziņš ir atzīmēts, ir aktivizēts attiecīgais darba režīms. Ja lodziņš nav atzīmēts, attiecīgais darba režīms nav aktivizēts.
8.	Sēkļu sēšanas atlasē lodziņš <ul style="list-style-type: none"> Ja lodziņš ir atzīmēts, ir aktivizēts attiecīgais darba režīms. Ja lodziņš nav atzīmēts, attiecīgais darba režīms nav aktivizēts.
9.	Mēslojuma padeves atlasē lodziņš <ul style="list-style-type: none"> Ja lodziņš ir atzīmēts, ir aktivizēts attiecīgais darba režīms. Ja lodziņš nav atzīmēts, attiecīgais darba režīms nav aktivizēts.

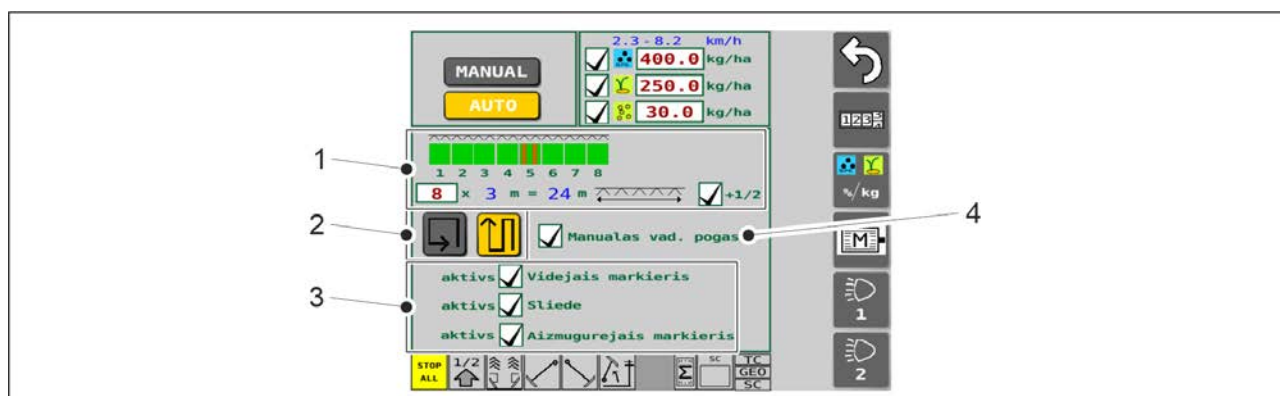

Attēls. 4.1.3.1 - 43. Sēšanas iestatījumu ekrāna pogas, vidējās

1.	Braukšanas sliežu automatizācijas regulēšana <ul style="list-style-type: none"> Skatiet sadaļu 5.2.1 "SeedPilot" vadības sistēmas iestatījumi nodošanai ekspluatācijā.
2.	Apbraukt apkārt / braukt atpakaļ un uz priekšu <ul style="list-style-type: none"> Skatiet sadaļu 6.3.6 Vidējo marķieru automatizācijas izmantošana.
3.	Aprīkojuma atlasīšana lietošanai <ul style="list-style-type: none"> Ja logs ir atzīmēts, piederums tiek izmantots.

4.	<p>Papildu pogas</p> <ul style="list-style-type: none"> Vidējo marķieru manuālā vadība (sk. sadaļu 6.3.7 Vidējo marķieru manuālā vadība un piespiedu darbība).
----	---

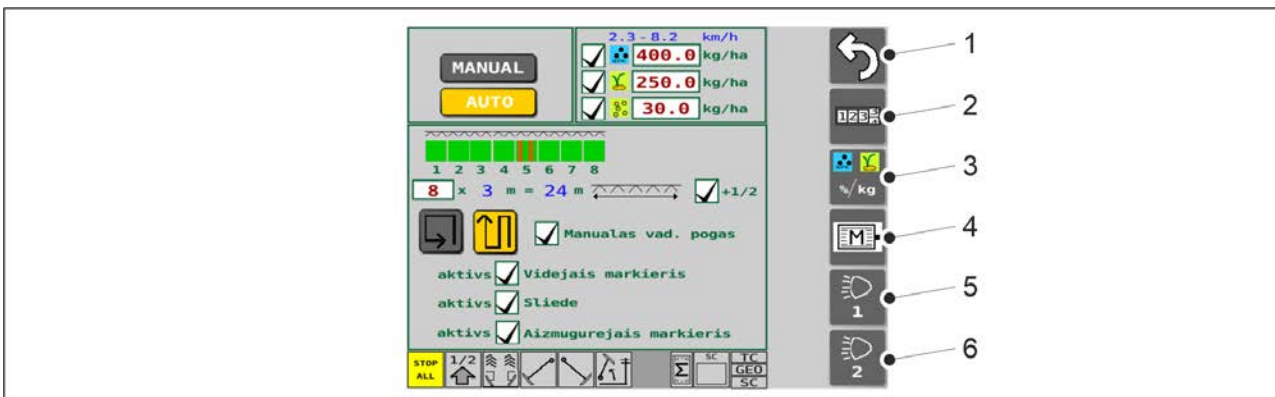

Attēls. 4.1.3.1 - 44. Sēšanas iestatījumu ekrāna pogas, labā mala

1.	Atgriezties
2.	<p>Platības skaitītāji</p> <ul style="list-style-type: none"> Skatiet sadaļu 6.3.10 Platības skaitītāja izmantošana.
3.	<p>Vēlamā padeves daudzuma regulēšana</p> <ul style="list-style-type: none"> Skatiet sadaļu 6.3.4 Vēlamā padeves daudzuma regulēšana.
4.	<p>Elektromotora iestatījumi un diagnostika</p> <ul style="list-style-type: none"> Skatiet sadaļu 4.1.3.2 Elektromotora iestatījumi. Skatiet sadaļu 4.1.3.3 Elektromotoru diagnostika.
5.	<p>Aizmugures darba lukturi ieslēgti/izslēgti</p> <ul style="list-style-type: none"> Ja poga ir aktivizēta, tā ir dzeltenā krāsā un darba gaismas ir ieslēgtas.
6.	Poga netiek izmantota.

4.1.3.2 Elektromotora iestatījumi

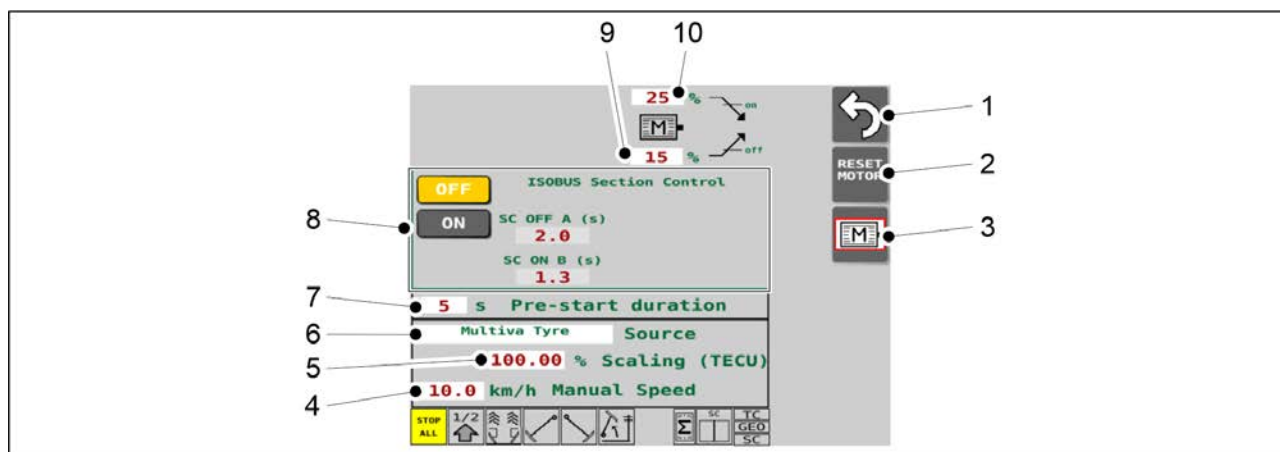

Attēls. 4.1.3.2 - 45. Elektromotora iestatījumu ekrāna funkcijas

1.	Atgriezties
2.	<p>Poga "RESET MOTOR" (Atiestatīt motoru)</p> <ul style="list-style-type: none"> Nospiediet pogu, lai kļūdas gadījumā atiestatītu elektromotorus. <ul style="list-style-type: none"> Statusa josla lapas apakšdaļā: ja ir konstatēta kļūda, elektromotora statusa indikators ir sarkanā krāsā.
3.	Elektromotora iestatījumi un diagnostika
4.	<p>Simulētais braukšanas ātrums</p> <ul style="list-style-type: none"> Norādītais ātrums tiek izmantots kā funkcijas "PRESTART" (Priekšsākšana) simulētais sēšanas ātrums, sk. sadaļu 6.9 Funkcijas "PRESTART" (Priekšsākšana) izmantošana. Norādītā vērtība tiek izmantota kā sēšanas ātrums, veicot funkcijas "Section Control" līniju kalibrēšanu, sk. sadaļu 6.11.2.2 Aizkaves kalibrēšana. Ja ir bojāts mašīnas ātruma sensors, norādītā vērtība tiek izmantota manuālajā režīmā kā simulētais sēšanas ātrums.
5.	Traktora uzrādītā ātruma mērogošanas koeficients
6.	<p>Ātruma vērtības avots</p> <ul style="list-style-type: none"> "Multiva Tyre" — rindsejmašīnas aizmugurējā riteņa ātrums <ul style="list-style-type: none"> Noklusējuma iestatījums Izmantojiet šo ātruma vērtības avotu, ja traktors nav saderīgs ar ISOBUS sistēmu "Tecu Wheel Speed" — traktora riteņu ātrums <ul style="list-style-type: none"> Šo avotu var izmantot tikai tad, ja traktors ir saderīgs ar ISOBUS sistēmu "Tecu Ground Speed" — traktora radara noteiktais ātrums <ul style="list-style-type: none"> Šo avotu var izmantot tikai tad, ja traktors ir saderīgs ar ISOBUS sistēmu

7.	<p>“PRESTART” (Priekšsākšana) — laiks, kad tiek aktivizēta funkcijas darbība</p> <ul style="list-style-type: none"> Skatiet sadaļu <u>6.9 Funkcijas “PRESTART” (Priekšsākšana) izmantošana</u>.
8.	<p>Section Control</p> <ul style="list-style-type: none"> Skatiet sadaļu <u>6.11 Funkcijas “Section Control” izmantošana</u>.
9.	<p>Elektromotora padeve izslēgta</p> <ul style="list-style-type: none"> Ierobežojuma vērtība, kas nosaka, kādā augstumā virs darba pozīcijas elektromotors pārstās darboties (piemērā norādīti 15%)
10.	<p>Elektromotora padeve ieslēgta</p> <ul style="list-style-type: none"> Ierobežojuma vērtība, kas nosaka, kādā augstumā zem augšējās pozīcijas elektromotors sāks darboties (piemērā norādīti 25%)

4.1.3.3 Elektromotoru diagnostika

- Elektromotoru skaits (2, 3, 4 vai 6) un novietojums (labajā vai kreisajā pusē) dažādām mašīnām var atšķirties atkarībā no mašīnas aprīkojuma. Attēlā redzamajā piemērā visi elektromotori (3 gab.) atrodas mašīnas kreisajā pusē, un šādā gadījumā arī elektromotoru diagnostikas ekrānā tie tiek attēloti kreisajā pusē. Ja elektromotori būtu uzstādīti mašīnas labajā pusē, tie elektromotoru diagnostikas ekrānā būtu attēloti labajā pusē.

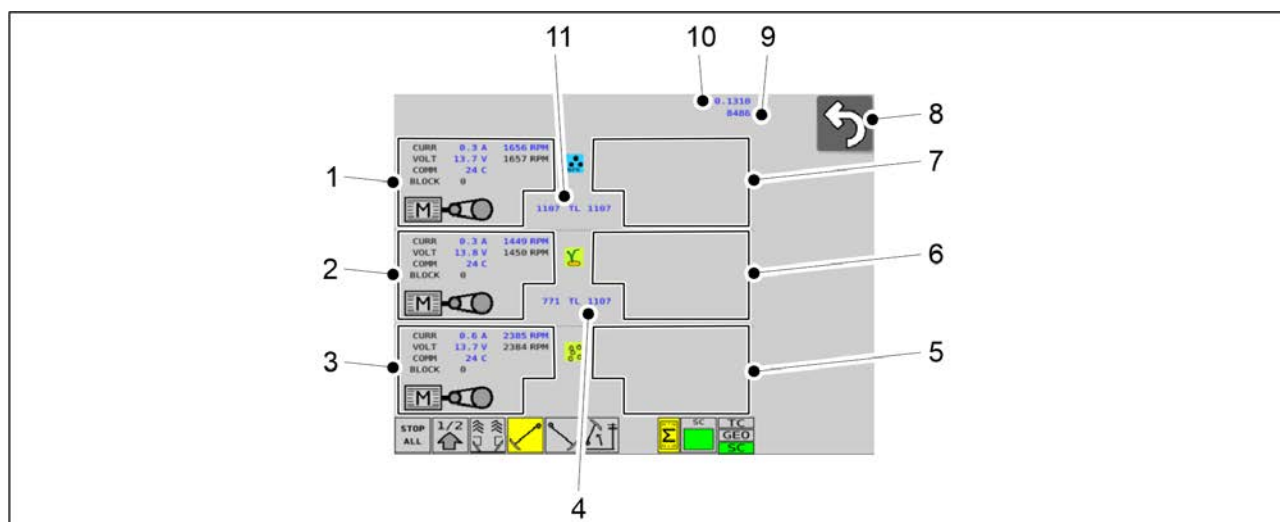

Attēls. 4.1.3.3 - 46. Elektromotoru diagnostikas ekrāna funkcijas

1.	Mēslojuma elektromotora diagnostikas dati, mašīnas kreisajā pusē
2.	Sēkļu elektromotora diagnostikas dati, mašīnas kreisajā pusē
3.	Mazo sēkļu elektromotora diagnostikas dati, mašīnas kreisajā pusē
4.	Braukšanas sliežu sēkļu sajūga impulsi

5.	Mazo sēklu elektromotora diagnostikas dati, mašīnas labajā pusē
6.	Sēklu elektromotora diagnostikas dati, mašīnas labajā pusē
7.	Mēslojuma elektromotora diagnostikas dati, mašīnas labajā pusē
8.	Atgriezties
9.	Ātruma sensora impulsi
10.	1. laukā apsētā platība <ul style="list-style-type: none"> • Ātruma sensora kļūdas gadījumā servisa nodaļa var pieprasīt šo informāciju
11.	Braukšanas sliežu mēslojuma sajūga impulsi

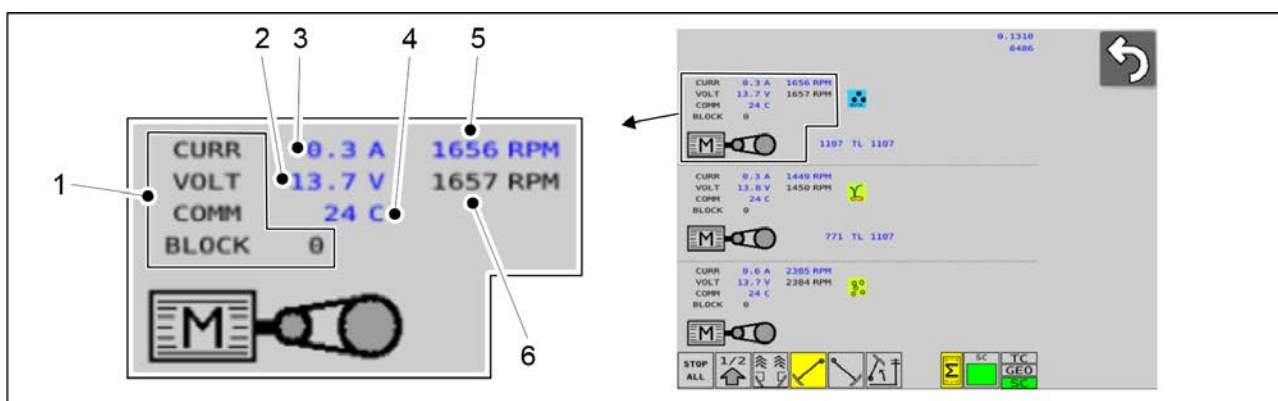

Attēls. 4.1.3.3 - 47. Tikai ar elektromotoriem saistītas funkcijas

1.	Elektromotoru trauksmju un kļūdu kodus skatiet sadaļā <u>8.1 "SeedPilot" vadības sistēmas problēmu novēršana</u> .
2.	Elektromotora spriegums
3.	Elektromotora strāvas stiprums
4.	Elektromotora temperatūra
5.	Elektromotora faktiskais darbības ātrums (apgr./min)
6.	Elektromotora vēlamais darbības ātrums (apgr./min) <ul style="list-style-type: none"> • Vēlamais ātrums atkarīgs no kalibrēšanas pārbaudes rezultātiem, iestatītā sēšanas ātruma un braukšanas ātruma

4.1.3.4 Transportēšanas režīms

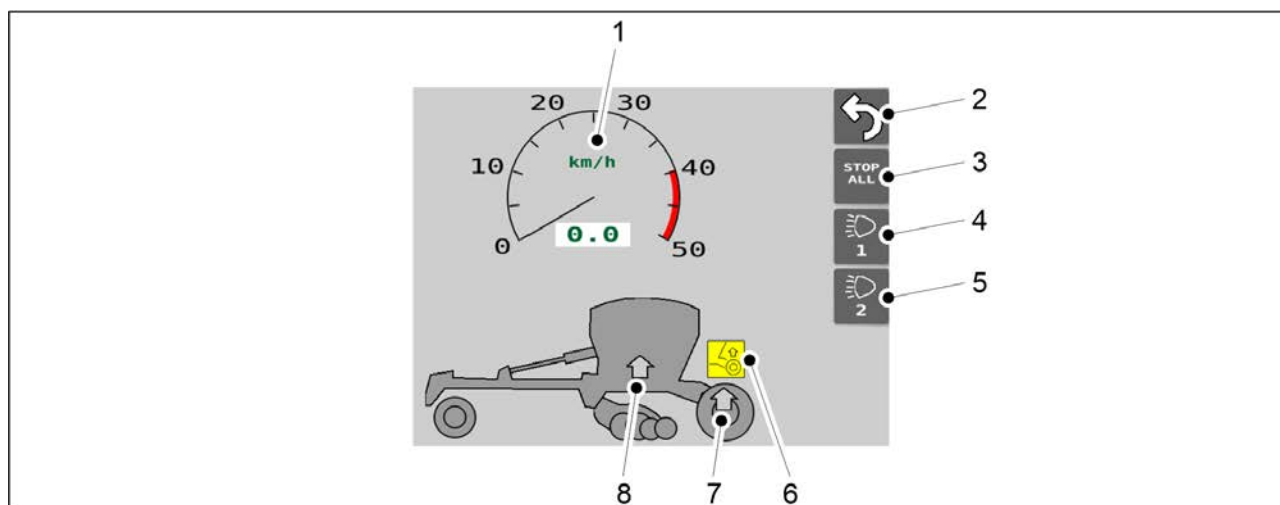

Attēls. 4.1.3.4 - 48. Transportēšanas režīms

1.	<p>Braukšanas ātruma ekrāns</p> <ul style="list-style-type: none"> Kad ātruma informāciju nodrošina rindsējmašīnas aizmugurējais ritenis
2.	<p>Atgriezties</p>
3.	<p>“STOP ALL” (Apturēt visu)</p> <ul style="list-style-type: none"> Atslēdz strāvas padevi no marķieru solenoīdiem un transportēšanas riteņu centrālās ass pacelēja solenoīdiem. Ja poga ir aktivizēta, tā ir dzeltenā krāsā.
4.	<p>Aizmugures darba lukturi ieslēgti/izslēgti</p> <ul style="list-style-type: none"> Ja poga ir aktivizēta, tā ir dzeltenā krāsā un darba gaismas ir ieslēgtas.
5.	<p>Poga netiek izmantota.</p>
6.	<p>Transportēšanas riteņu centrālās ass pacelēja simbols</p> <ul style="list-style-type: none"> TikaieFORTE 400mašīnām ar bremzēm Dzeltenais simbols: mašīnai funkcija ir aktivizēta. Pelēkais simbols: mašīnai funkcija nav aktivizēta. Ja ir aktivizēta pacelšanas funkcija: <ul style="list-style-type: none"> centrālā ass pacelsies, kad mašīna tiek pacelta transportēšanas pozīcijā.

7.	Transportēšanas riteņu centrālās ass pacēlāja indikators <ul style="list-style-type: none">• TikaieFORTE 400mašīnām ar bremzēm• Zaļā bultiņa: transportēšanas riteņu centrālā ass ir pacelta transportēšanas pozīcijā.• Pelēkā bultiņa: transportēšanas riteņu centrālā ass ir nolaista darba pozīcijā.
8.	Mašīnas transportēšanas pozīcijas indikators <ul style="list-style-type: none">• Zaļā bultiņa: Mašīna ir pacelta transportēšanas pozīcijā.• Pelēkā bultiņa: Mašīna ir nolaista darba pozīcijā.

4.1.3.5 Manuālais režīms

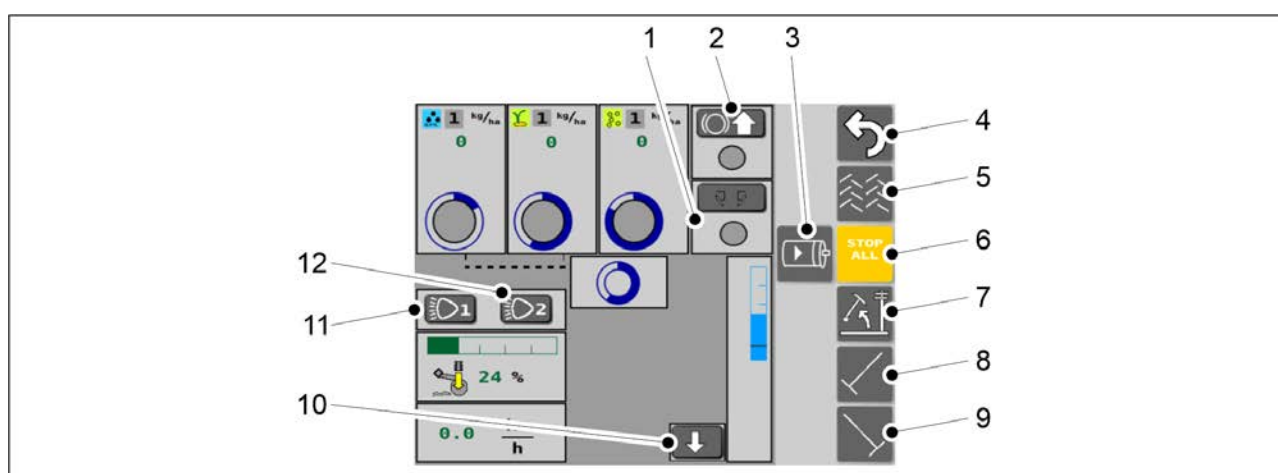

Attēls. 4.1.3.5 - 49. Manuālā režīma ekrāna pogas

- Ja pogas ir aktivizētas, tās ir dzeltenā krāsā.

1.	Aizmugurējie marķieri <ul style="list-style-type: none">• Aizmugurējie marķieri tiek izmantoti, ja tie ir aktivizēti.
2.	Transportēšanas riteņu centrālās ass pacēlājs <ul style="list-style-type: none">• TikaieFORTE 400mašīnām ar bremzēm. Skatiet arī sadaļu <u>4.1.3.4 Transportēšanas režīms</u>.• Nospiediet pogu, lai aktivizētu pacelšanas funkciju.• Ja ir aktivizēta pacelšanas funkcija:<ul style="list-style-type: none">◦ centrālā ass pacelsies, kad mašīna tiek pacelta transportēšanas pozīcijā• Pogas aplīša krāsa:<ul style="list-style-type: none">◦ zaļa, kad ass ir pacelta◦ pelēka, kad ass ir nolaista

3.	Elektromotoru aktivizēšana <ul style="list-style-type: none">Nospiediet pogu, lai aktivizētu visus elektromotorus
4.	Atgriezties
5.	Sliedes <ul style="list-style-type: none">Sliedes sekošanas funkcijas ir ieslēgtas, ja tās ir aktivizētas.
6.	“STOP ALL” (Apturēt visu) <ul style="list-style-type: none">Skatiet sadaļu <u>6.3.1 Funkcijas “STOP ALL” (Apturēt visu) izmantošana.</u>
7.	Pacelšanas kavēšanas funkcija <ul style="list-style-type: none">Ja funkcija ir aktivizēta, tiek pacelti tikai vidējie marķieri.
8.	Kreisās puses vidējais marķieris <ul style="list-style-type: none">Ja tas ir aktivizēts, vidējie marķieri tiks nolaisti, nolaižot mašīnu.
9.	Labās puses vidējais marķieris <ul style="list-style-type: none">Ja tas ir aktivizēts, vidējie marķieri tiks nolaisti, nolaižot mašīnu.
10.	Sēšanas pozīcijas simulēšana <ul style="list-style-type: none">Ja mašīnas sēšanas pozīcijas sensors ir bojāts, mašīna nespēs noteikt savu pozīciju. Nospiediet šo pogu, lai ignorētu sēšanas pozīcijas sensoru un simulētu mašīnas sēšanas pozīciju.
11.	Aizmugures darba lukturi ieslēgti/izslēgti <ul style="list-style-type: none">Ja poga ir aktivizēta, tā ir dzeltenā krāsā un darba gaismas ir ieslēgtas.
12.	Poga netiek izmantota.

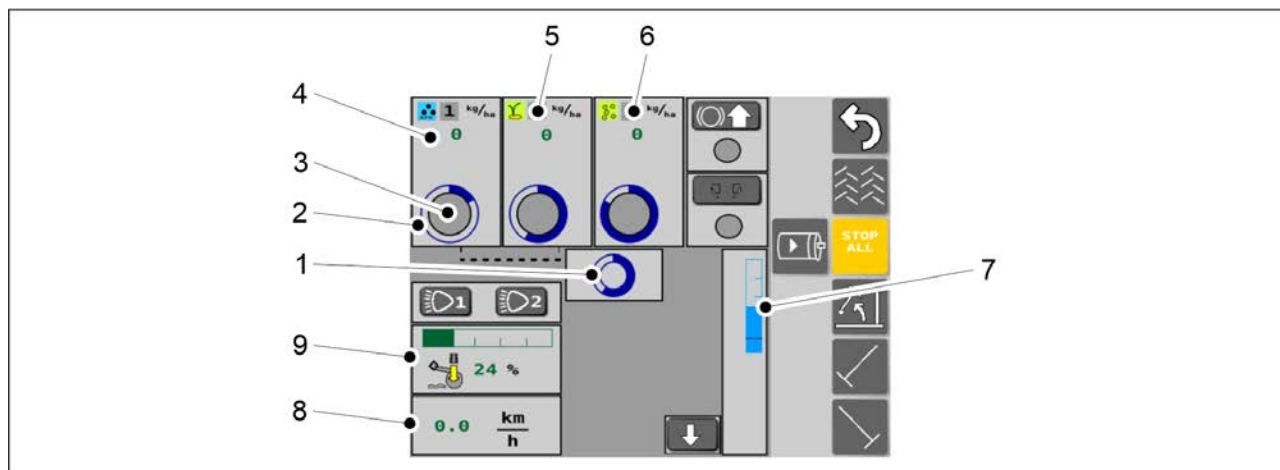

Attēls. 4.1.3.5 - 50. Manuālais režīms

1.	<p>Transmisijas statuss</p> <ul style="list-style-type: none"> Ja zilais aplītis griežas, mašīnas transmisija darbojas (ātruma sensora dati).
2.	<p>Mēslojuma padevēja vārpstas statuss</p> <ul style="list-style-type: none"> Ja zilais aplītis griežas, tas nozīmē, ka padevēja vārpsta rotē.
3.	<p>Mēslojuma piltuves līmeņa sensora statuss</p> <ul style="list-style-type: none"> Ja viss darbojas pareizi, aplītis ir zaļā krāsā. Ja mēslojuma līmenis piltuvē ir pārāk zems, aplītis ir sarkanā krāsā.
4.	<p>Padeves intensitāte — mēslojumam</p> <ul style="list-style-type: none"> Parāda mēslojuma padeves intensitāti.
5.	<p>Sēklu ekrāns</p> <ul style="list-style-type: none"> Sēklu padeves daudzums, sēklu padevēja vārpstas statuss, sēklu piltuves līmeņa sensora statuss.
6.	<p>Mazo sēklu ekrāns</p> <ul style="list-style-type: none"> Mazo sēklu padeves daudzums, mazo sēklu padevēja vārpstas statuss, mazo sēklu piltuves līmeņa sensora statuss.
7.	<p>Augstuma regulēšana</p>
8.	<p>Mašīnas ātrums</p>
9.	<p>Arkla nažu spiedienu</p> <ul style="list-style-type: none"> Arkla nažu spiediena vērtība tiek parādīta joslas mērierīcē kā zaļa josla un procentos.

4.1.3.6 Lietotāja iestatījumi



Attēls. 4.1.3.6 - 51. Lietotāja iestatījumi

1.	Atgriezties
2.	Trauksmes
3.	Izstrādājuma kalibrēšana <ul style="list-style-type: none"> Skatiet sadaļu 6.8 Izstrādājuma kalibrēšana.

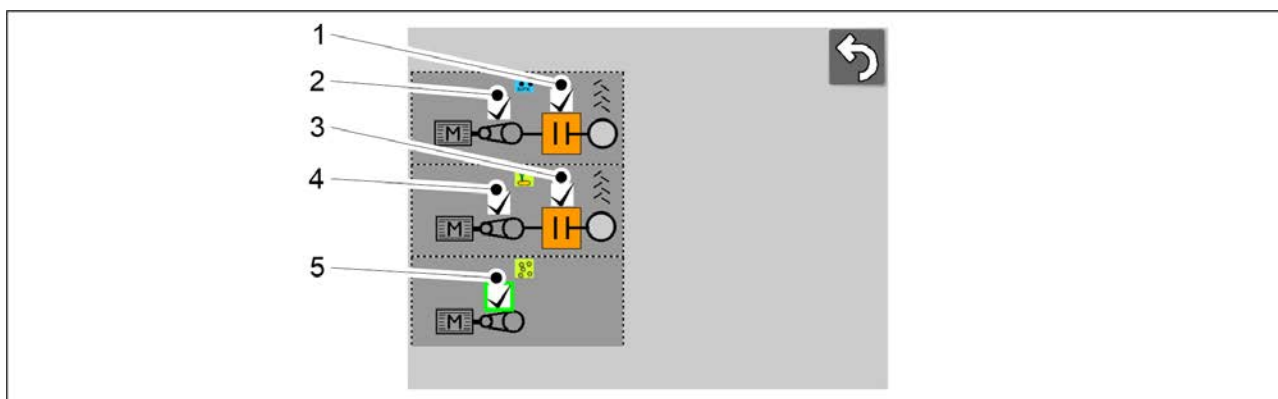

Attēls. 4.1.3.6 - 52. Trauksmes

- Signāls ir aktivizēts, ja lodziņš ir atzīmēts.

1.	Braukšanas sliežu sajūga uzraugs — mēslojumam <ul style="list-style-type: none"> Uzrauga, vai sliedes sekošanas sajūgs rotē, kad sliedes sekošanas funkcija nav aktivizēta. Uzrauga, vai sliedes sekošanas sajūgs nerotē, kad sliedes sekošanas funkcija ir aktivizēta.
2.	Transmisijas uzraugs, mēslojums

3.	Braukšanas sliežu sajūga uzraugs — sēklas <ul style="list-style-type: none"> • Uzrauga, vai sliedes sekošanas sajūgs rotē, kad sliedes sekošanas funkcija nav aktivizēta. • Uzrauga, vai sliedes sekošanas sajūgs nerotē, kad sliedes sekošanas funkcija ir aktivizēta.
4.	Transmisijas uzraugs, sēklas
5.	Transmisijas uzraugs, mazās sēklas

4.1.3.7 Iestatījumi

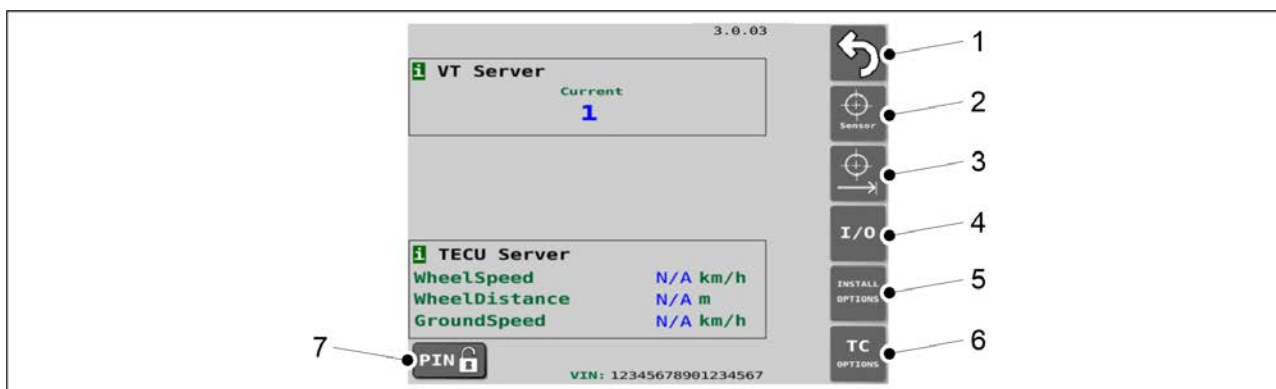

Attēls. 4.1.3.7 - 53. Pamata iestatījumi

1.	Atgriezties
2.	Sensoru kalibrēšana <ul style="list-style-type: none"> • Skatiet sadaļu 7.9.1 Sensoru kalibrēšana.
3.	Braukšanas attāluma kalibrēšana <ul style="list-style-type: none"> • Skatiet sadaļu 7.9.2.1 Braukšanas attāluma kalibrēšana braukšanas laikā.
4.	Ievades/izvades (I/O) kalibrēšanas diagnostika <ul style="list-style-type: none"> • Diagnostikas dati.
5.	Uzstādīšanas opcijas / rūpnīcas iestatījumi <ul style="list-style-type: none"> • Aprikojuma ekrāns. • Parametru maiņa, izmantojot tikai apkopes PIN kodu.
6.	TC (Uzdevumu kontrolleris) opcijas / lestatīšanas ekrāns

7.	<p>Poga "PIN" (Atlasīt)</p> <ul style="list-style-type: none">• Nospiežot šo pogu, tiek atvērts PIN koda ievades ekrāns.• Ja ierīces iestatīšanai vai konfigurēšanai ir nepieciešams PIN kods, tas tiek norādīts instrukcijas sākumā.
----	--

5 Nodošana ekspluatācijā un pamata iestatījumi

5.1 Iestatīšana darba stāvoklī

5.1.1 Ar riteņiem aprīkotā blietētāja uzstādīšana



BĪSTAMI

Ar riteņiem aprīkotā blietētāja uzstādīšana jāveic diviem cilvēkiem.



BĪSTAMI

Uzstādot ar riteņiem aprīkoto blietētāju, izmantojiet pacelšanas piederumu.



BĪSTAMI

Paceliet un uzstādiet ar riteņiem aprīkoto blietētāju tikai tad, ja mašīna atrodas uz līdzenas virsmas.

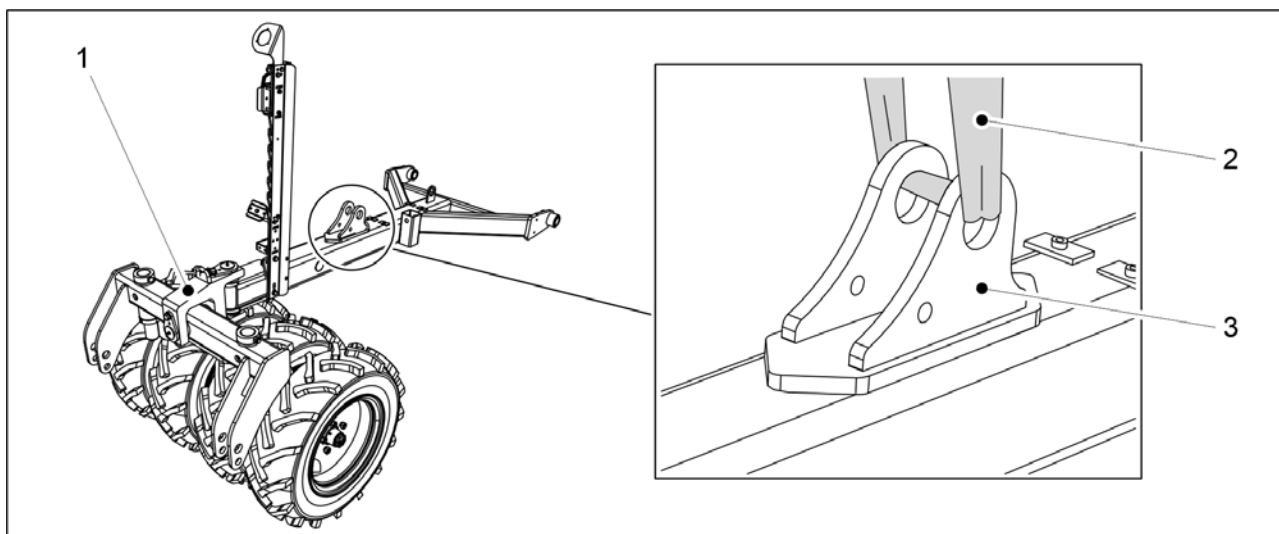

Attēls. 5.1.1 - 54. Ar riteņiem aprīkotā blietētāja pacelšana

1. Novietojiet ar riteņiem aprīkoto blietētāju (1) uz centra līnijas un mašīnas priekšpusē un pievienojiet pacelšanas cilpu (1) cilindra kronšteinam (3).



BĪSTAMI

Pārbaudiet, vai pacelšanas cilpa un celšanas ierīces nestspēja ir pietiekama. Ar riteņiem aprīkotais blietētājs sver 250 kg.

2. Paceliet stieni un savietojiet to ar stiprinājuma punktiem.

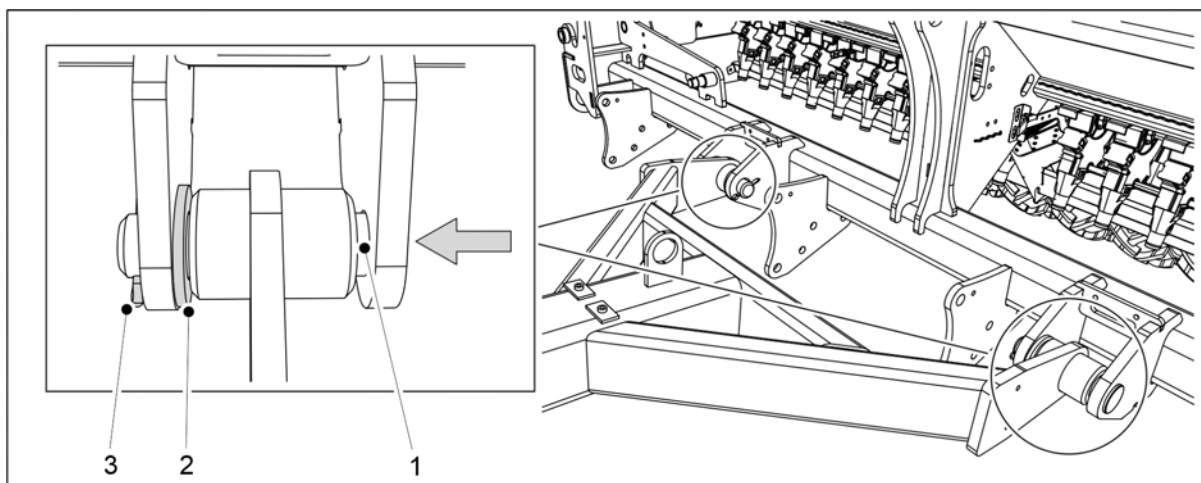

Attēls. 5.1.1 - 55. Ar riteņiem aprīkotā blietētāja uzstādīšana

3. Novietojiet starpliku (2) uz stiprinājuma punkta iekšējā apciļņa un ievietojiet montāžas tapu (1) caur apciļņiem un stieņa stiprinājuma cilindru.
4. Nofiksējiet montāžas tapu tai paredzētajā vietā, izmantojot šķelttapu (3).
5. Atkārtojiet 3–4. darbību attiecībā uz otro stiprinājuma punktu.

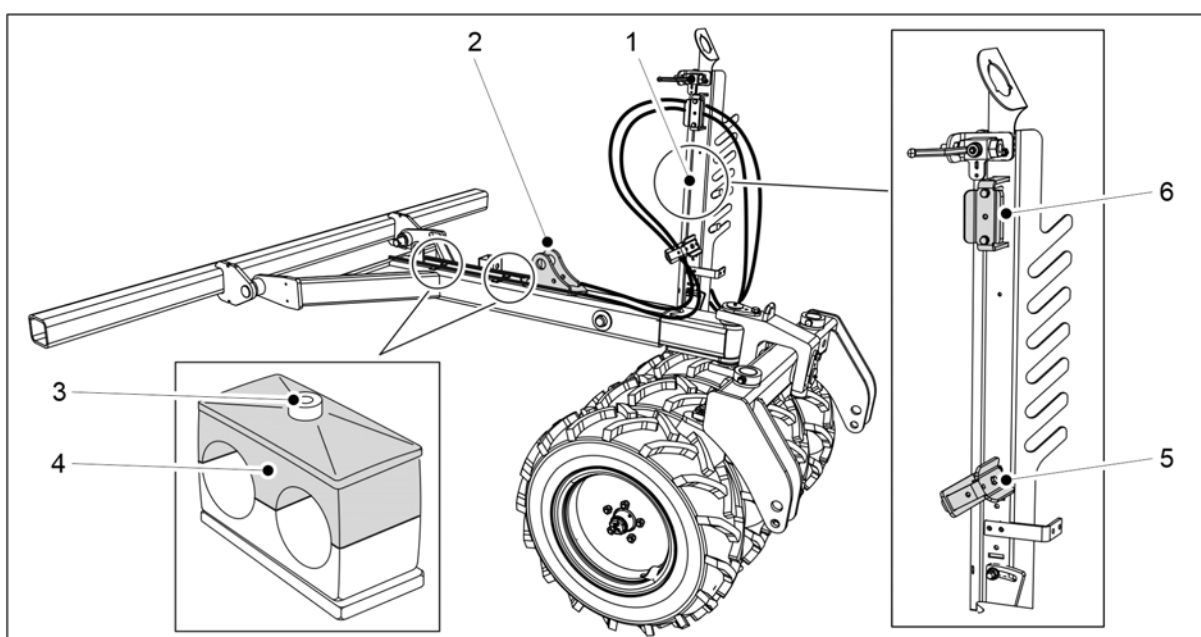

Attēls. 5.1.1 - 56. Hidrauliskās šļūtenes un elektriskie vadi

6. Atskrūvējiet šļūtenes stiprinājuma skrūvi (3) un noņemiet augšdaļu (4).
7. Ievelciet hidrauliskās šļūtenes abās cilindra kronšteina pusēs (2) un ievietojiet tās šļūteņu statņa (1) skavās (5, 6).
8. Izmantojiet kabeļu saites, lai piestiprinātu šļūtenes abās cilindra kronšteina pusēs.
 - Nepievelciet kabeļu saites līdz galam.
9. Ievietojiet šļūtenes to stiprinājumos un nostipriniet šļūteņu stiprinājumu augšdaļas un fiksācijas skrūves.

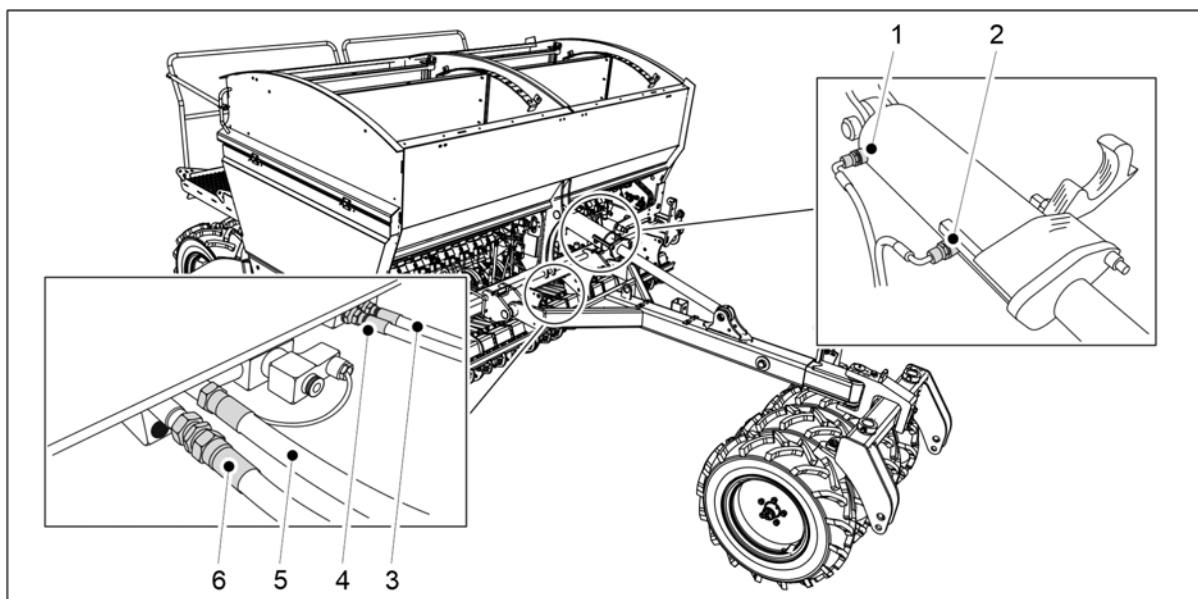

Attēls. 5.1.1 - 57. Hidraulisko šļūteņu pievienošana

1.	Zaļā krāsā, viena atzīme	Jūgstieņa cilindrs, cilindra izvirzīšana
2.	Zaļā krāsā, divas atzīmes	Jūgstieņa cilindrs, cilindra ievilkšana
3.	Zilā krāsā, viena atzīme	Arkla naža spiediens, arkla naža spiediena samazināšana
4.	Zilā krāsā, divas atzīmes	Arkla naža spiediens, arkla naža spiediena palielināšana
5.	Sarkanā krāsā, viena atzīme	Rindsējmašīnas pacelšana
6.	Sarkanā krāsā, divas atzīmes	Rindsējmašīnas nolaišana

10. Pievienojiet hidrauliskās šļūtenes (3–6).

- Pievienojiet jūgstieņa cilindra hidrauliskās šļūtenes tikai tad, kad jūgstieņa cilindrs ir uzstādīts.

11. Stumiet šļūtenes atpakaļ jūgstieņa virzienā, lai novērstu vaļīgumu, un pievelciet šļūteņu stiprinājumus un kabeļu saites.

12. Pievienojiet aizsargcaurulē esošos elektriskos vadus pie hidrauliskajām šļūtenēm ar kabeļu saitēm un virziet vadus pa rindsējmašīnas labo pusi (skatoties no priekšpusē).

13. Uzstādiet jūgstieni saskaņā ar norādījumiem sadaļā 5.1.2 Jūgstieņa cilindra uzstādīšana.

5.1.2 Jūgstieņa cilindra uzstādīšana

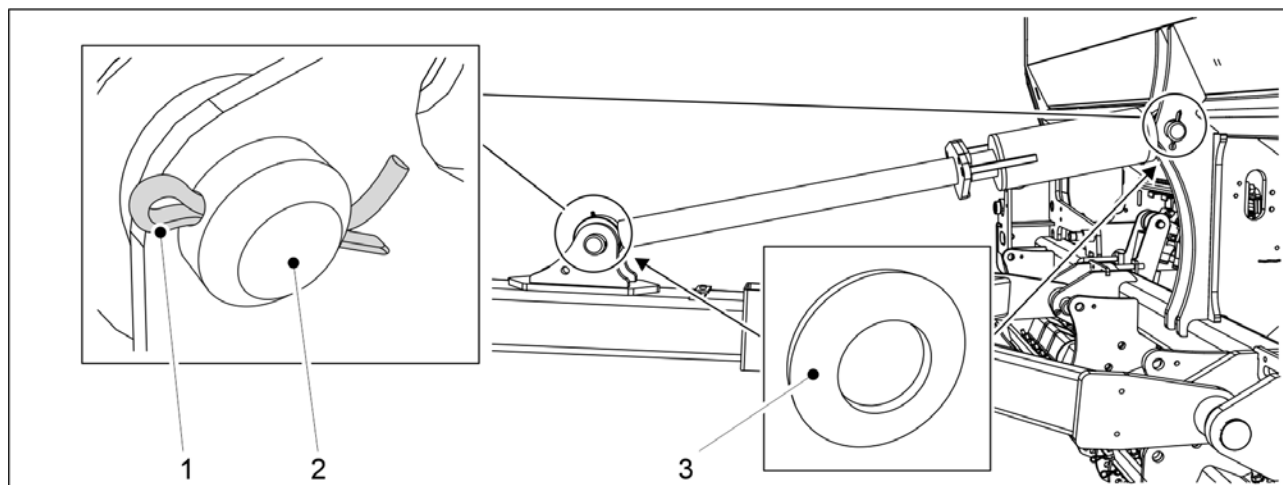

Attēls. 5.1.2 - 58. Jūgstieņa cilindrs

Skaitlis	Sastāvdaļa	Daudzums
1.	Sprosttapa Ø8 x 71	2 gab.
2.	Tapa Ø45 x 110	2 gab.
3.	Starplika M45	4 gab.

1. Uzlieciet starpliku (3) un ar montāžas tapu (2) piestipriniet jūgstieņa cilindru rindsējmašīnai.
2. Nofiksējiet montāžas tapu tai paredzētajā vietā, izmantojot šķelttapa (1).
3. Atkārtojiet 1–2. darbību attiecībā uz cilindra otro stiprinājuma punktu.

5.1.3 Pagrieziena skavas pievienošana

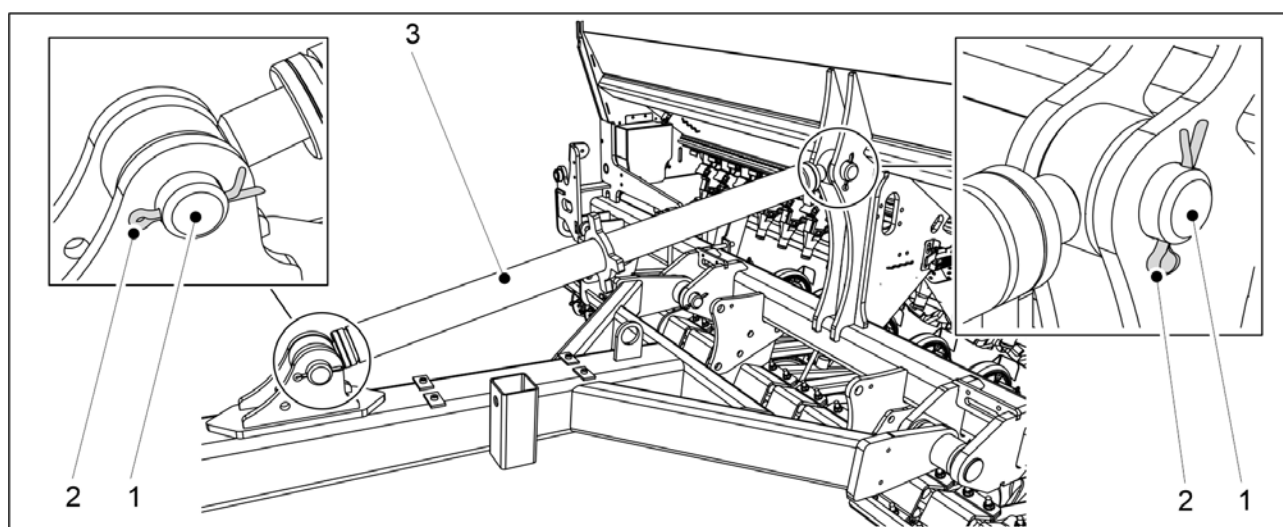

Attēls. 5.1.3 - 59. Pagrieziena skava

Skaitlis	Sastāvdaļa	Daudzums
1.	Tapa Ø45 x 110	2 gab.
2.	Sprosttapa Ø8 x 71	2 gab.

1. Pievienojiet pagrieziņa skavu (3) rindsējmašīnai ar montāžas tapu (1)
2. Nofiksējiet montāžas tapu tai paredzētajā vietā, izmantojot šķelttapu (2).
3. Atkārtojiet 1.–2. darbību attiecībā uz pagrieziņa skavas otro stiprinājuma punktu.

5.1.4 Priekšējās izlīdzināšanas plāksnes uzstādīšana

- Lai izmantotu priekšējo izlīdzināšanas plāksni, jābūt uzstādītam ar riteņiem aprīkotam blietētājam.

BĪSTAMI

Priekšējās izlīdzināšanas plāksnes uzstādīšana jāveic diviem cilvēkiem.



BĪSTAMI

Uzstādot priekšējo izlīdzināšanas plāksni, izmantojiet pacelšanas piederumu.

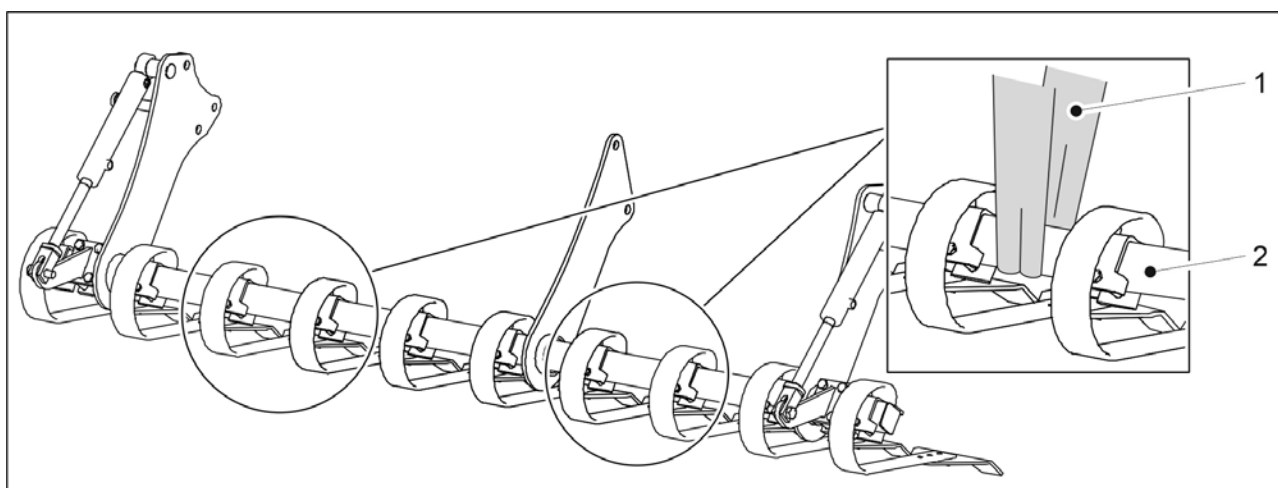

Attēls. 5.1.4 - 60. Priekšējās izlīdzināšanas plāksnes pacelšana

1. Nostipriniet, apsienot pacelšanas cilpas (1) ap cauruli (2).

BĪSTAMI

Pārliecinieties, ka pacelšanas cilpa un celšanas ierīce nestspēja ir pietiekama. Priekšējā izlīdzināšanas plāksne sver 250 kg.



2. Ievērojiet eFORTE 300 vai eFORTE 400 montāžas instrukcijas.

Priekšējās izlīdzināšanas plāksnes uzstādīšana eFORTE 300 mašīnai

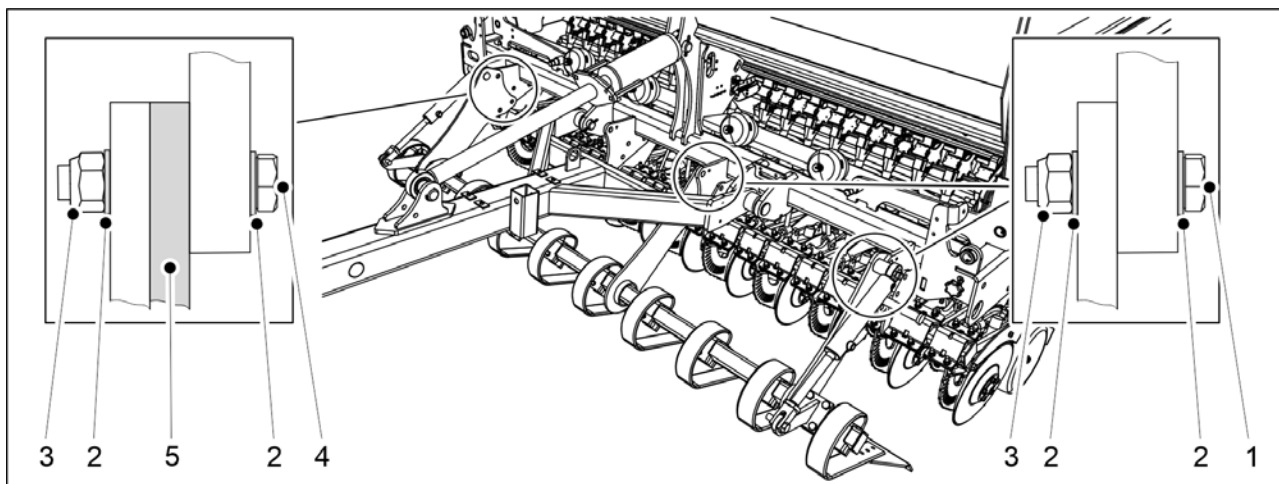

Attēls. 5.1.4 - 61. Priekšējās izlīdzināšanas plāksnes uzstādīšana eFORTE 300 mašīnai

Skaitlis	Sastāvdaļa	Daudzums
1.	Sešstūra skrūves M24 x 60	5 gab.
2.	Starplika M24	16 gab.
3.	Kontruzgrieznis M24	8 gab.
4.	Sešstūra skrūves M24 x 75	3 gab.
5.	Blīve	1 gab.

1. Paceliet priekšējo izlīdzināšanas plāksni, izmantojot pacelšanas cilpas, un pabīdiet to zem riteņu blietētāja jūgstieņa līdz pat mašīnas korpusam.
2. Piestipriniet priekšējo izlīdzināšanas plāksni mašīnas korpusam, izmantojot norādītās sastāvdaļas (1–5).
 - Priekšējā izlīdzināšanas plāksne ir piestiprināta korpusam trīs stiprinājuma vietās. Ievietojiet blīvi starpliku starp priekšējo izlīdzināšanas plāksni un mašīnas korpusu kreisās puses stiprinājuma vietā (skatoties uz mašīnu no priekšpusēs).

Priekšējās izlīdzināšanas plāksnes uzstādīšana eFORTE 400 mašīnai

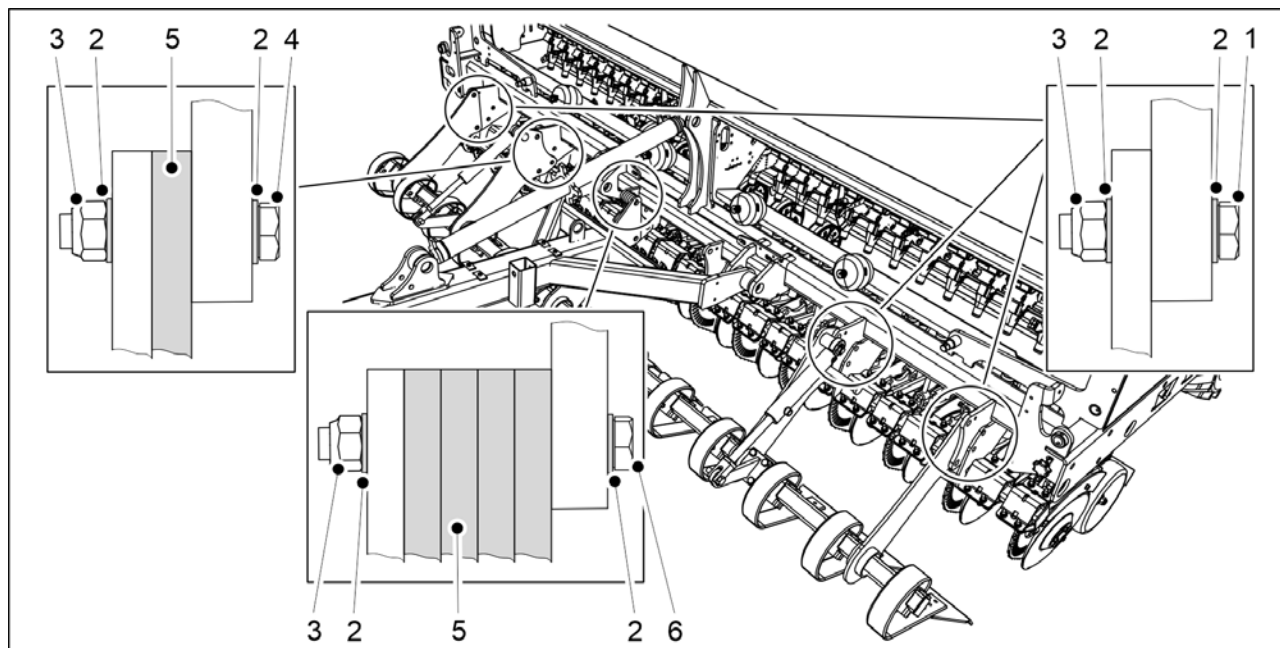

Attēls. 5.1.4 - 62. Priekšējās izlīdzināšanas plāksnes uzstādīšana eFORTE 400 mašīnai

Skaitlis	Sastāvdaļa	Daudzums
1.	Seštūra skrūves M24 x 60	7 gab.
2.	Starplika M24	26 gab.
3.	Kontruzgrieznis M24	13 gab.
4.	Seštūra skrūves M24 x 75	3 gab.
5.	Blīve	5 gab.
6.	Seštūra skrūves M24 x 120	3 gab.

1. Paceliet priekšējo izlīdzināšanas plāksni, izmantojot pacelšanas cilpas, un pabīdiet to zem riteņu blietētāja jūgstieņa līdz pat mašīnas korpusam.
2. Piestipriniet priekšējo izlīdzināšanas plāksni mašīnas korpusam, izmantojot norādītās sastāvdaļas (1–6).
 - Priekšējā izlīdzināšanas plāksne ir piestiprināta mašīnas korpusam piecās stiprinājuma vietās. Ievietojiet blīvi starp priekšējo izlīdzināšanas plāksni un mašīnas rāmi kreisās puses otrajā stiprinājuma vietā (skatoties uz mašīnu no kreisās puses). Ievietojiet 4 blīves starp priekšējo izlīdzināšanas plāksni un mašīnas korpusu vidējā stiprinājuma vietā.

5.1.5 Priekšējo ecēšu uzstādīšana



BĪSTAMI

Priekšējo ecēšu uzstādīšana jāveic diviem cilvēkiem.



BĪSTAMI

Uzstādot priekšējās ecēšas, izmantojiet pacelšanas piederumu.

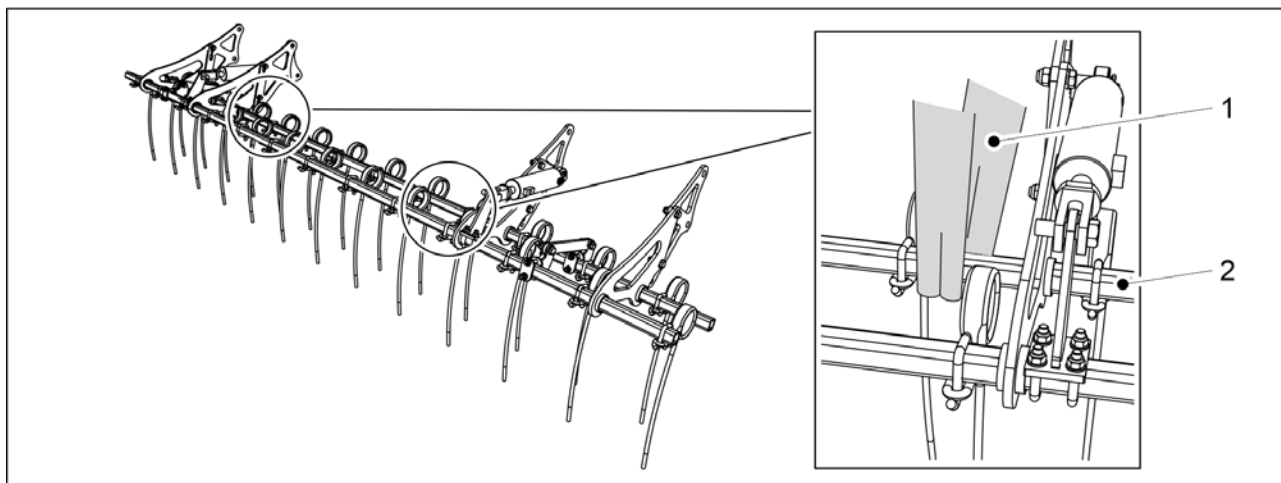

Attēls. 5.1.5 - 63. Priekšējo ecēšu pacelšana

1. Nostipriniet, apsienot pacelšanas cilpas (1) ap cauruli (2).



BĪSTAMI

Pārliecinieties, ka pacelšanas cilpa un celšanas ierīces nestspēja ir pietiekama.

eFORTE 300: Priekšējās ecēšas sver 140 kg. eFORTE 400: Priekšējās ecēšas sver 160 kg.

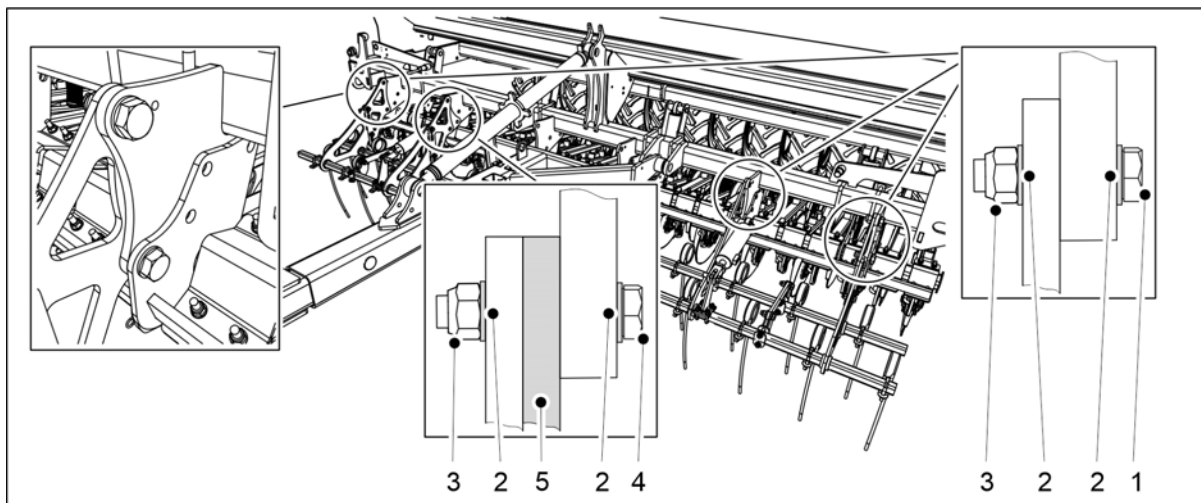

Attēls. 5.1.5 - 64. Priekšējo ecēšu uzstādīšana

Skaitlis	Sastāvdaļa	Daudzums
1.	Sešstūra skrūves M24 x 60	6 gab.
2.	Starplika M24	16 gab.
3.	Kontruzgrieznis M24	16 gab.
4.	Sešstūra skrūves M24 x 75	2 gab.
5.	Blīve	1 gab.

2. Paceliet priekšējās ecēšas, izmantojot pacelšanas cilpas, un pabīdiet tās zem blietētāja, kas aprīkots ar riteņiem, jūgstieņa līdz pat mašīnas rāmim.
3. Piestipriniet priekšējās ecēšas mašīnas rāmim, izmantojot norādītās sastāvdaļas (1–5).
 - Priekšējās ecēšas ir piestiprinātas rāmim 4 stiprinājuma vietās. Ievietojiet blīvi starp priekšējām ecēšām un mašīnas rāmi kreisās puses otrajā stiprinājuma vietā (skatoties uz mašīnu no priekšpusē).

5.1.6 Priekšējā disku kultivatora montāža

- Lai izmantotu priekšējo disku kultivatoru, ir jābūt uzstādītam ar riteņiem aprīkotam blietētājam.



BĪSTAMI

Priekšējā disku kultivatora uzstādīšana jāveic diviem cilvēkiem.



BĪSTAMI

Uzstādot priekšējo disku kultivatoru, izmantojiet pacelšanas piederumu.

1. Uzstādiet priekšējo disku kultivatoru rindsējmašīnas priekšpusē.

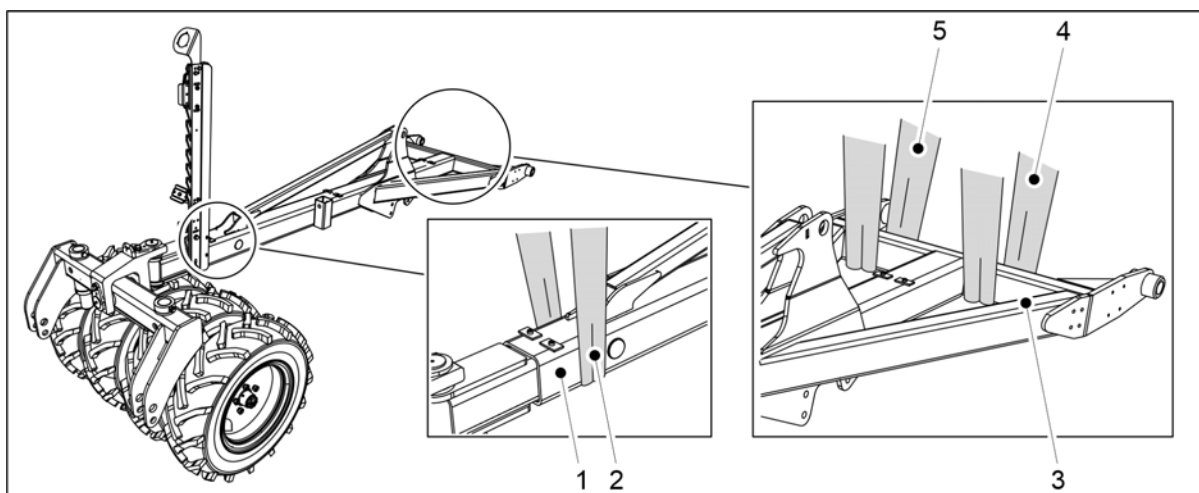

Attēls. 5.1.6 - 65. Jūgstienis un ar riteņiem aprīkots blietētājs

2. Nostipriniet pacelšanas cilpu (2) pie jūgstieņa (1) ar riteņiem aprīkotā blietētāja tuvumā un pacelšanas cilpas (4, 5) pie jūgstieņa šķērselementa (3).



BĪSTAMI

Pārliecinieties, ka pacelšanas cilpa un celšanas ierīces nestspēja ir pietiekama. Jūgstieņa masa (ietverot ar riteņiem aprīkoto blietētāju) ir 500 kg.

3. Paceliet jūgstieni virs priekšējā disku kultivatora.

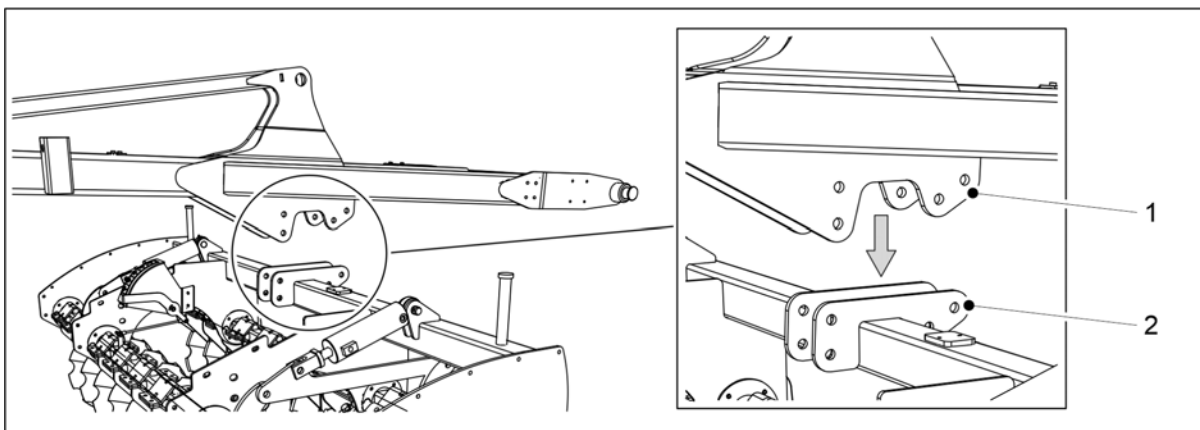

Attēls. 5.1.6 - 66. Jūgstieņa novietojums uz priekšējā disku kultivatora

4. Nolaidiet jūgstieni tādējādi, lai tā vidējie balsteņi (1) atrodas pretī montāžas balsteņiem (2) uz priekšējā disku kultivatora horizontālās sijas (2).

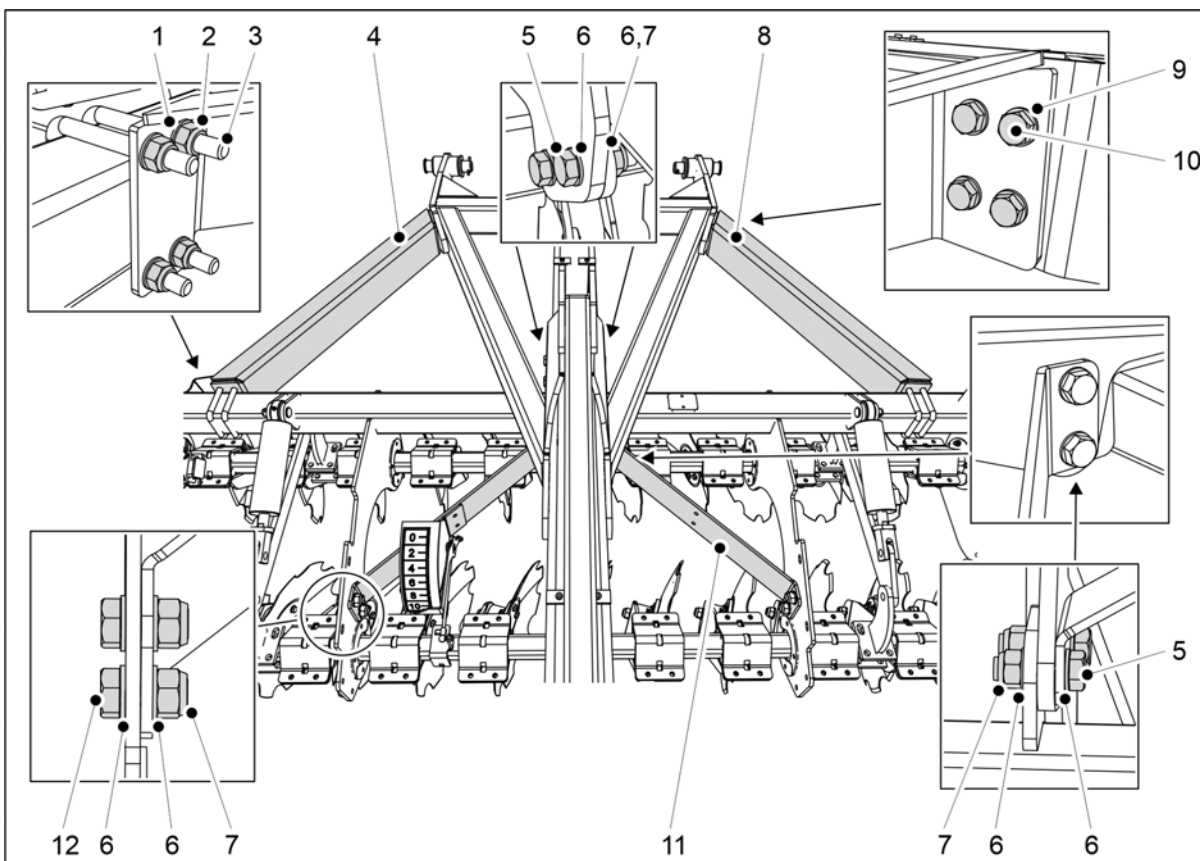

Attēls. 5.1.6 - 67. Priekšējā disku kultivatora pievienošana jūgstienim

Skaitlis	Sastāvdaļa	Daudzums
1.	Starplika M16	8 gab.
2.	Kontruzgrieznis M16	8 gab.
3.	U veida bultskrūves M16 100 x 100	4 gab.
4.	Balsts	1 gab.
5.	Sešstūra skrūves M20 x 65	8 gab.

6.	Starplika M20	24 gab.
7.	Kontruzgrieznis M20	12 gab.
8.	Balsts	1 gab.
9.	Starplika M12	8 gab.
10.	Sešstūra skrūves M12 x 45	8 gab.
11.	Balsts	2 gab.
12.	Sešstūra skrūves M20 x 45	4 gab.

5. Pievienojiet priekšējo disku kultivatoru jūgstienim, izmantojot norādītās sastāvdaļas (1–12).

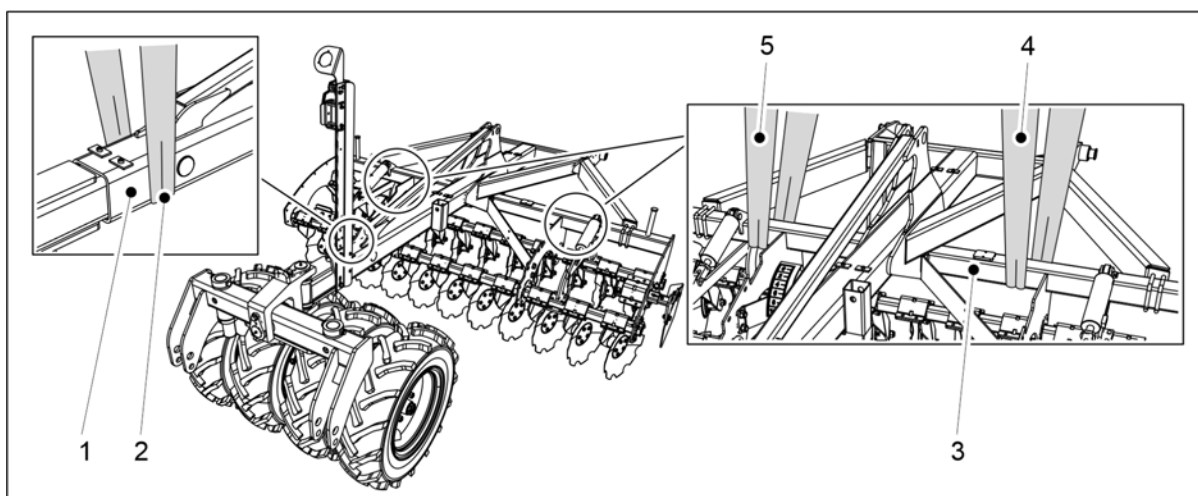

Attēls. 5.1.6 - 68. Jūgstieņa un priekšējā disku kultivatora pacelšana

6. Nostipriniet pacelšanas cilpu (2) pie jūgstieņa (1) ar riteņiem aprīkotā bļietētāja tuvumā un pacelšanas cilpas (4, 5) pie jūgstieņa šķērselementa (3).



BĪSTAMI

Pārliecinieties, ka pacelšanas cilpa un celšanas ierīces nestspēja ir pietiekama.
eFORTE 300: Jūgstieņa un priekšējā disku kultivatora kopējā masa ir 1100 kg.
eFORTE 400: Jūgstieņa un priekšējā disku kultivatora kopējā masa ir 1300 kg.

7. Paceliet jūgstieni un priekšējo disku kultivatoru.
8. Pievienojiet jūgstieni pie rindsējmašīnas, kā parādīts sadaļā 5.1.1 Ar riteņiem aprīkotā bļietētāja uzstādīšana.
9. Pārliecinieties, ka priekšējais disku kultivators ir novietots pretī rindsējmašīnas piltuvei.
 - Ja nepieciešams, atskrūvējiet vajīgāk stiprinājuma bultskrūves un izlabojiet priekšējā disku kultivatora pozīciju.

5.1.7 Riteņu pēdu irdinātāju uzstādīšana



BĪSTAMI

Riteņu pēdu irdinātāju uzstādīšana jāveic diviem cilvēkiem.



BĪSTAMI

Riteņu pēdu irdinātāju uzstādīšanai izmantojiet celšanas palīgaprīkojumu.

Riteņu pēdu irdinātāju uzstādīšana eFORTE 300 mašīnai

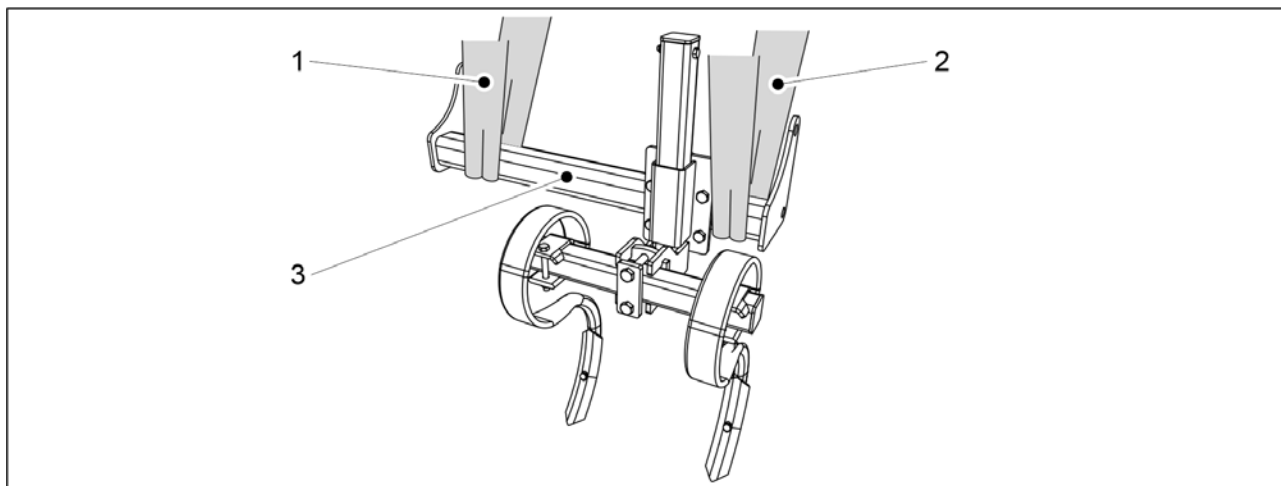

Attēls. 5.1.7 - 69. Riteņu pēdu irdinātāja pacelšana

1. Nostipriniet pacelšanas cilpas (1, 2) ap stieni (3).



BĪSTAMI

Pārliecinieties, ka pacelšanas cilpa un celšanas ierīces nestspēja ir pietiekama. Riteņu pēdu irdinātājs sver 65 kg.

2. Izmantojiet celšanas cilpas mašīnas kreisajā pusē, lai paceltu riteņu pēdu irdinātāju pie mašīnas rāmja.

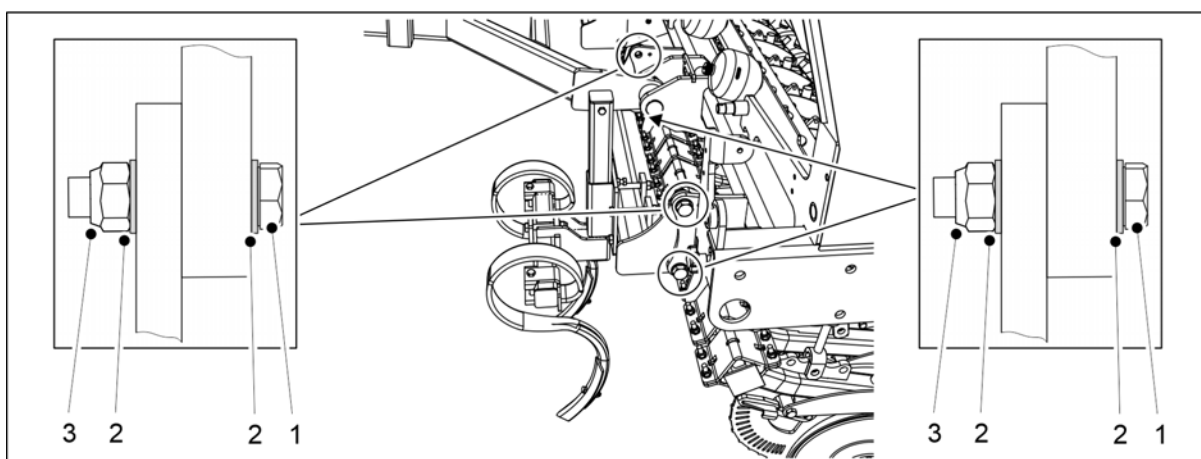

Attēls. 5.1.7 - 70. Riteņu pēdu irdinātāja uzstādīšana

Skaitlis	Sastāvdaļa	gab./riteņu pēdu irdinātājam
1.	Sešstūra skrūves M24 x 70	4
2.	Starplika M24	8
3.	Kontruzgrieznis M24	4

3. Piestipriniet riteņu pēdu irdinātāju mašīnas rāmim, izmantojot norādīto aprīkojumu (1–3).
4. Atkārtojiet 1.–3. darbību, lai uzstādītu riteņu pēdu irdinātāju mašīnas labajā pusē.

Riteņu pēdu irdinātāju uzstādīšana eFORTE 400 mašīnai

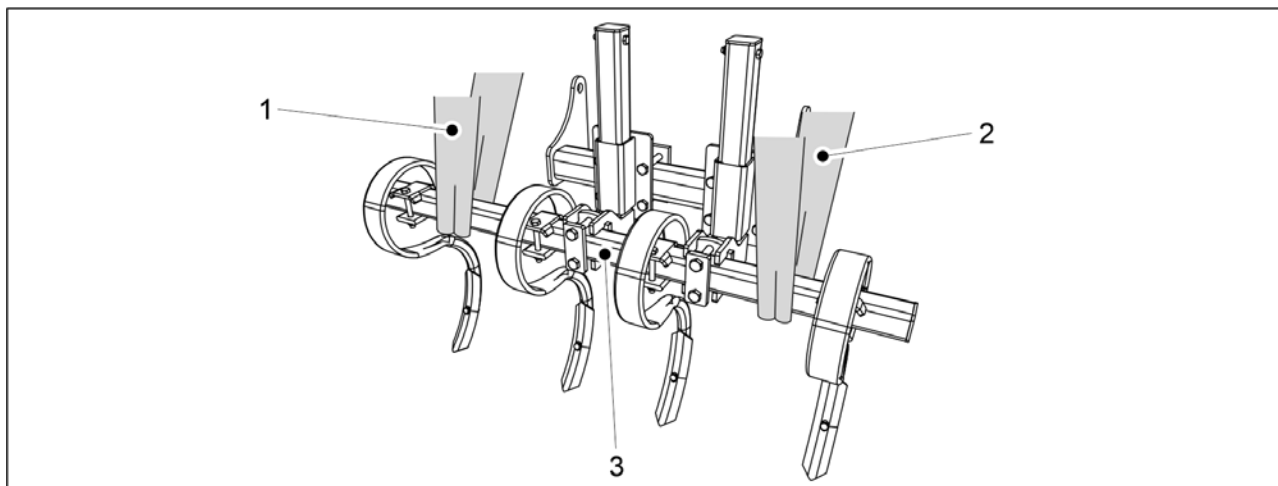

Attēls. 5.1.7 - 71. Riteņu pēdu irdinātāja pacelšana

1. Nostipriniet pacelšanas cilpas (1, 2) ap stieni (3).



BĪSTAMI

Pārliecinieties, ka pacelšanas cilpa un celšanas ierīces nestspēja ir pietiekama. Riteņu pēdu irdinātājs sver 100 kg.

2. Izmantojiet celšanas cilpas mašīnas kreisajā pusē, lai paceltu riteņu pēdu irdinātāju pie mašīnas rāmja.

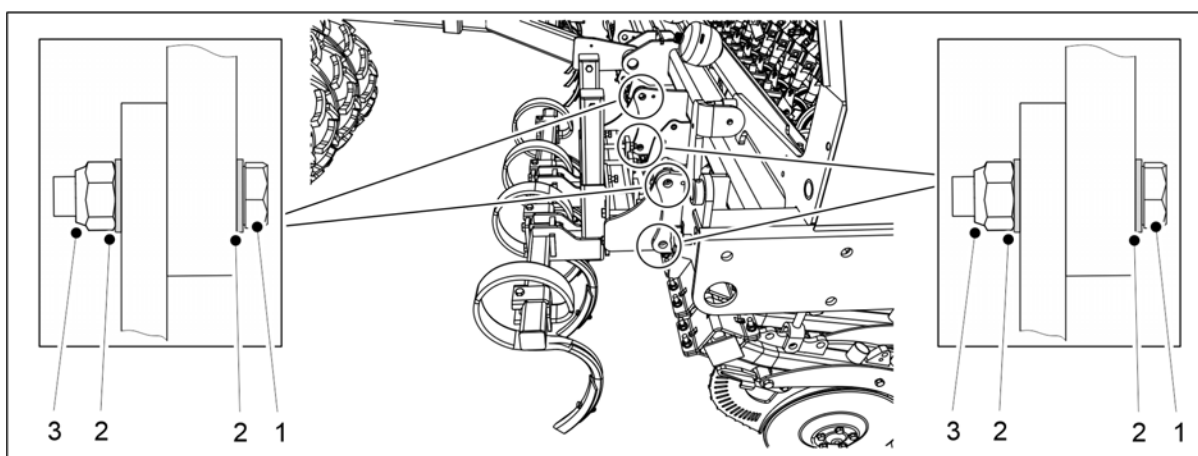

Attēls. 5.1.7 - 72. Riteņu pēdu irdinātāja uzstādīšana

Skaitlis	Sastāvdaļa	gab./riteņu pēdu irdinātājam
1.	Sešstūra skrūves M24 x 70	4
2.	Starplika M24	8
3.	Kontruzgrieznis M24	4

3. Piestipriniet riteņu pēdu irdinātāju mašīnas rāmim, izmantojot norādīto aprīkojumu (1–3).
4. Atkārtojiet 1.–3. darbību, lai uzstādītu riteņu pēdu irdinātāju mašīnas labajā pusē.

5.1.8 Vidējo marķieru uzstādīšana

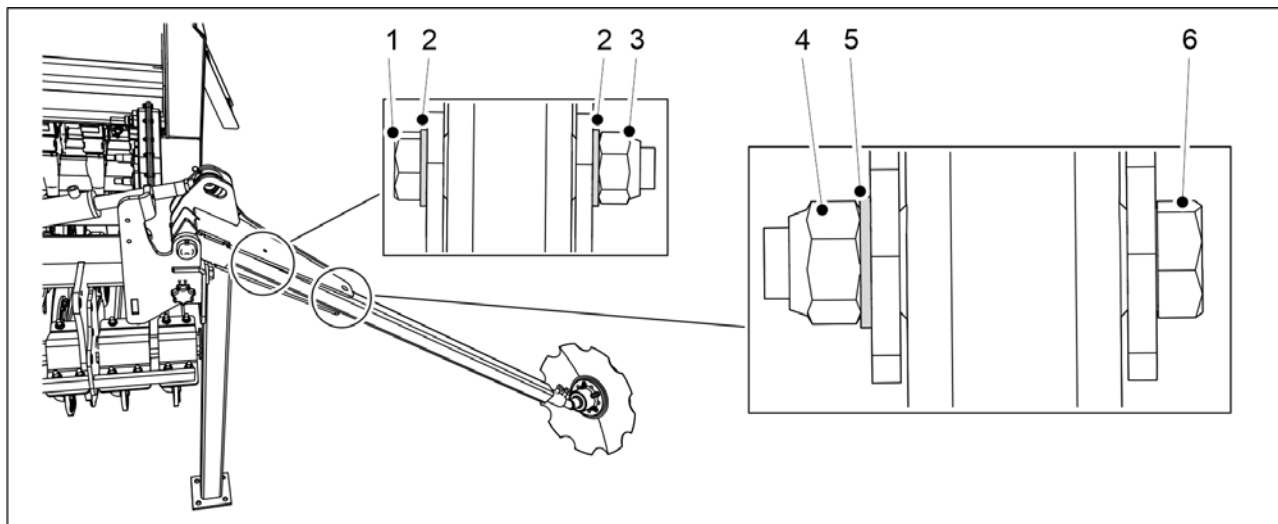

Attēls. 5.1.8 - 73. Vidējo marķieru uzstādīšana

Skaitlis	Sastāvdaļa	Daudzums
1.	Sešstūra skrūves M8 x 100	2 gab.
2.	Starplika M8	4 gab.
3.	Kontruzgrieznis M8	2 gab.
4.	Kontruzgrieznis M20	2 gab.
5.	Starplika M20	2 gab.
6.	Sešstūra skrūves M20 x 110	2 gab.

1. Uzstādiat marķierus uz marķieru ass abās rindsējmašīnas pusēs, izmantojot sastāvdaļas (1–6).

- Pievelciet marķieru bultskrūves tā, lai novērstu atstarpes.

5.1.9 Transportēšanas atbalstu noņemšana

- Kad rindsējmašīnai ir uzstādīti priekšējie piederumi, rindsējmašīnu var savienot ar traktoru saskaņā ar norādījumiem sadaļā [5.3 Pievienošana traktoram](#), kā arī var noņemt transportēšanas atbalstus.

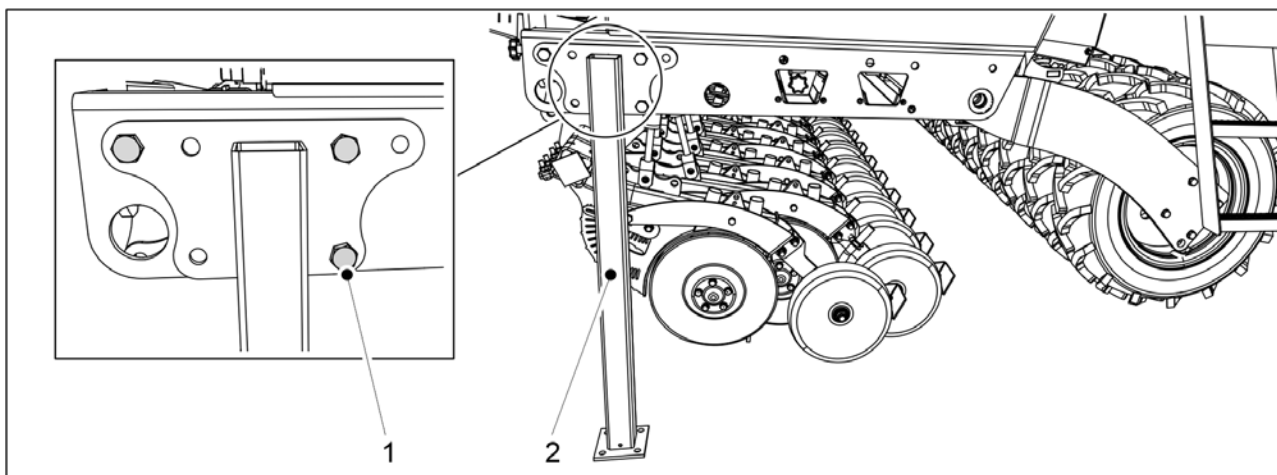

Attēls. 5.1.9 - 74. Transportēšanas atbalsts

1. Atskrūvējiet trīs transportēšanas atbalstu bultskrūves (1) un noņemiet transportēšanas atbalstus (2) no abām rindsējmašīnas pusēm.

5.1.10 Atvienoto daļu nostiprināšana komplektēšanai

- Transportēšanas laikā sēkļu cauruļvads, mēslojuma cauruļvads un cilindrs var būt atvienoti no diviem rindsējmašīnas arkla nažiem. Pirms mašīnas ekspluatācijas pievienojiet atpakaļ atvienotās daļas.

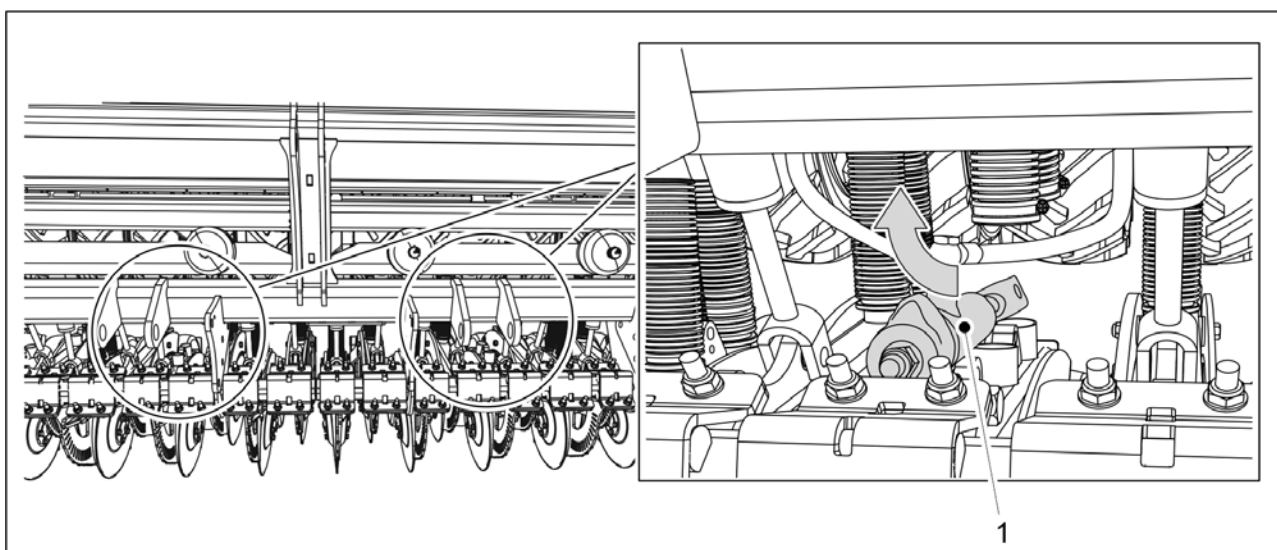

Attēls. 5.1.10 - 75. Cilindra pievienošana

1. Pievienojiet arkla nažu cilindru (1).
 - Stiprinājumi atrodas uz cilindra.

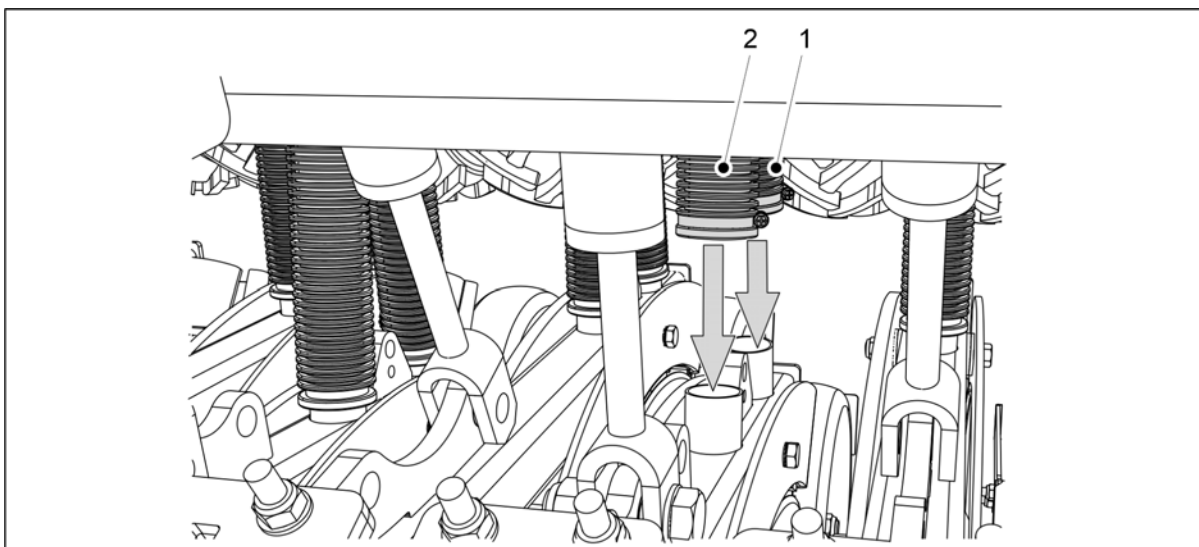

Attēls. 5.1.10 - 76. Sēklu un mēslojuma cauruļvada pavilkšana uz leju

2. Pavelciet sēklu cauruļvada (1) un mēslojuma cauruļvada (2) galus uz leju līdz arkla nažu savienotājiem.

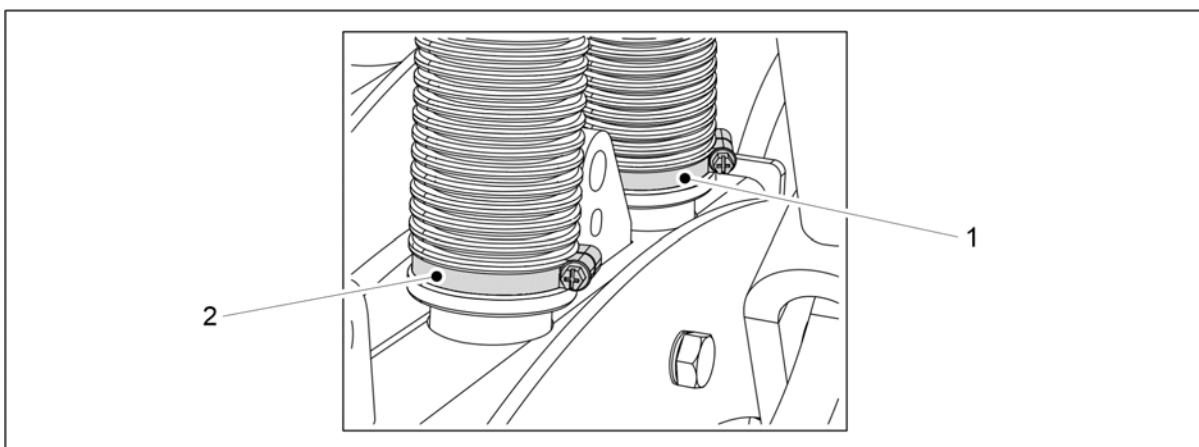

Attēls. 5.1.10 - 77. Sēklu un mēslojuma cauruļvada pievienošana pie arkla nažiem

3. Pievienojiet sēklu cauruļvadu ar šļūteņu spaili (1).
4. Pievienojiet mēslojuma cauruļvadu ar šļūteņu spaili (2).
 - Šļūteņu spaiļes cauruļvadiem ir iepriekš uzstādītas.

5.1.11 Tīrītāja uzstādīšana



BĪSTAMI

Tīrītāja uzstādīšana jāveic diviem cilvēkiem.

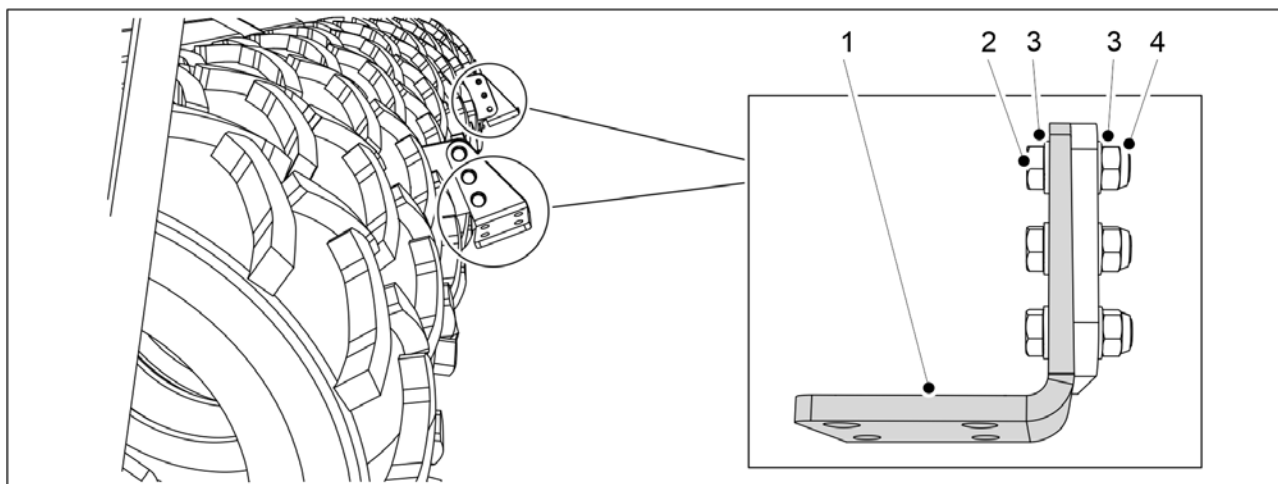

Attēls. 5.1.11 - 78. Tīrītāja balsta plākšņu uzstādīšana

Skaitlis	Sastāvdaļa	Daudzums
2.	Sešstūra skrūves M16 x 50	6 gab.
3.	Starplika M16	12 gab.
4.	Kontruzgrieznis M16	6 gab.

1. Piestipriniet abas tīrītāja balsta plāksnes (1) mašīnai, izmantojot vajadzīgo aprīkojumu (2–4).

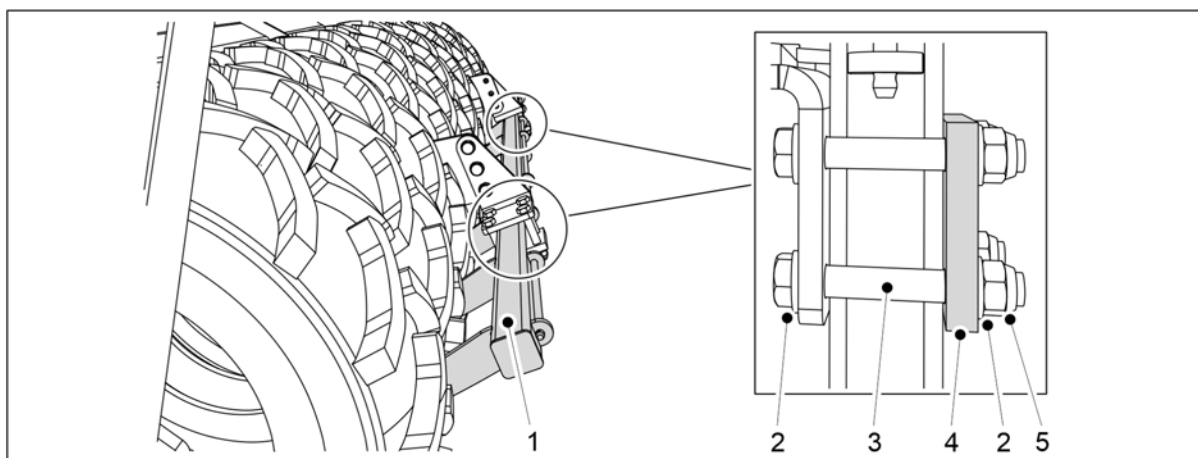

Attēls. 5.1.11 - 79. Tīrītāja uzstādīšana

Skaitlis	Sastāvdaļa	Daudzums
2.	Starplika M16	16 gab.
3.	Sešstūra skrūves M16 x 110	8 gab.
4.	Plāksne	2 gab.
5.	Kontruzgrieznis M16	8 gab.

2. Piestipriniet tīrītāju (1) balsta plāksnēm, izmantojot norādīto aprīkojumu (2–5).

5.1.12 Tīrītāja piestiprināšana rindsējmašīnai ar bremzēm



BĪSTAMI

Tīrītāja uzstādīšana jāveic diviem cilvēkiem.

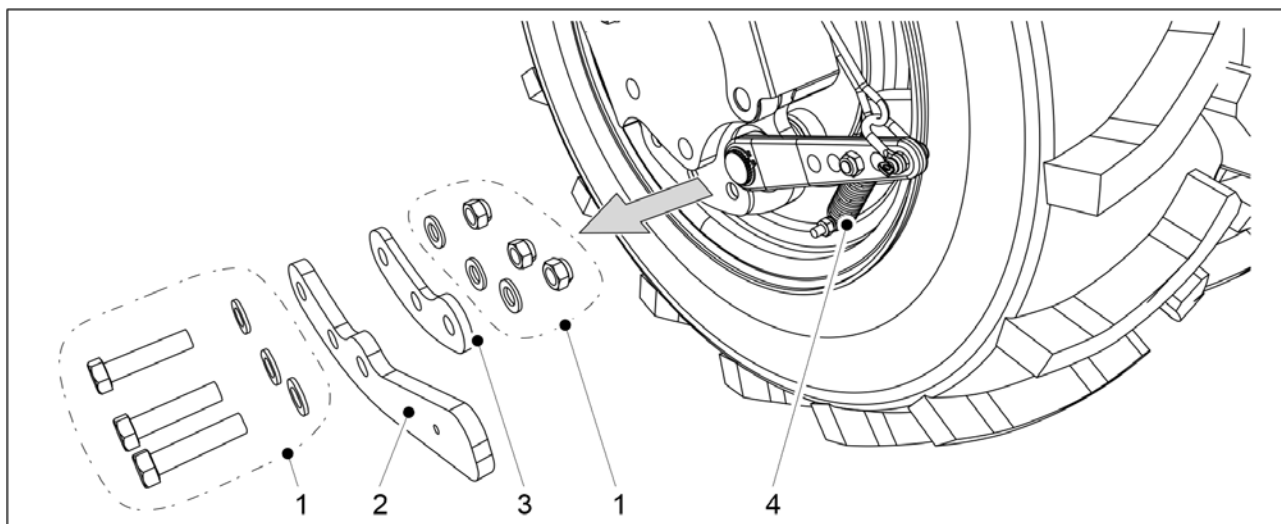

Attēls. 5.1.12 - 80. Sviras un starplikas atvienošana

1. Mašīnas kreisajā pusē noņemiet sviras (2) stiprinājumus (1) no tālākā aizmugures riteņa ar bremzēm.
2. Noņemiet sviru (2) no konstrukcijas.
 - Vienlaikus atvienojiet arī stiprinājumu atsperes apakšdaļā (4).
3. Atkārtojiet 1. un 2. darbību mašīnas labajā pusē.

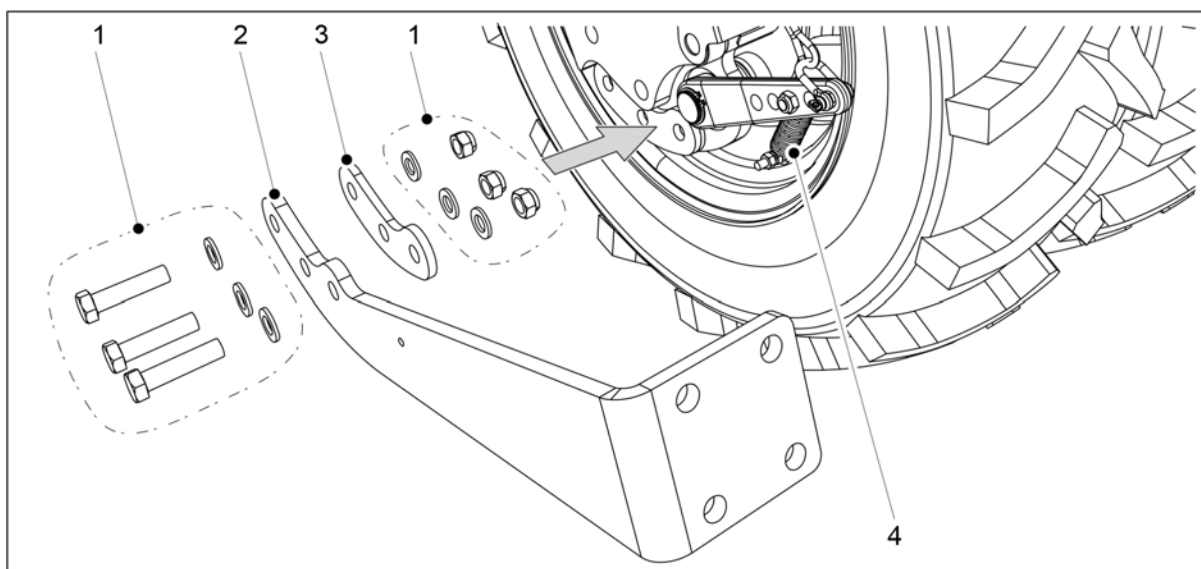

Attēls. 5.1.12 - 81. Tīrītāja uzstādīšana pie stiprinājuma balsteņa

4. Mašīnas kreisajā pusē piestipriniet starpliku (3) un tīrītāja stiprinājuma balsteni (2) pie tālākā riteņa ar stiprinājumiem (1).
 - Vienlaikus piestipriniet atsperes apakšdaļu (4) stiprinājuma balstenim.

5. Atkārtojiet 4. darbību mašīnas labajā pusē.

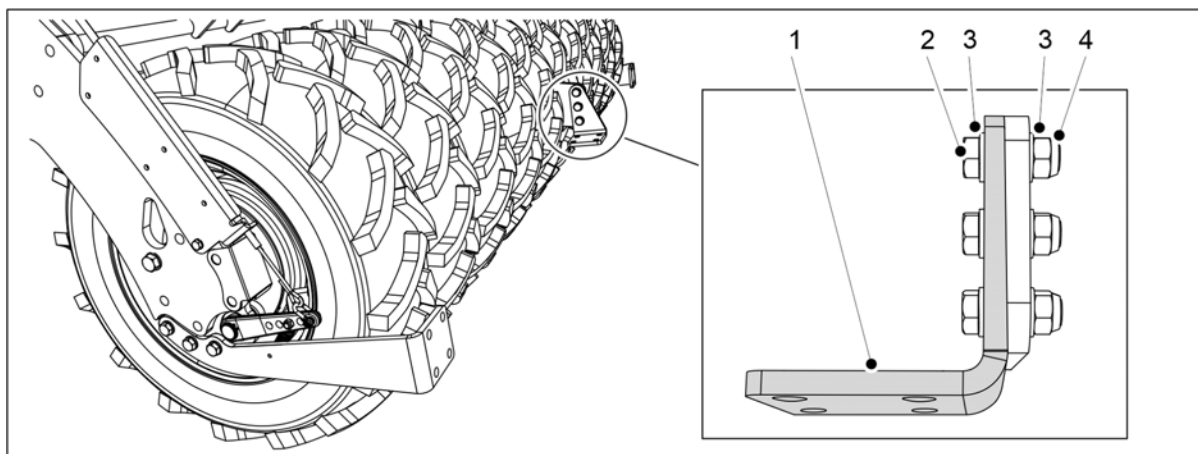

Attēls. 5.1.12 - 82. Tīrītāja balsta plāksnes uzstādīšana

Skaitlis	Sastāvdaļa	Daudzums
2.	Sešstūra skrūve M16 x 55	3 gab.
3.	Starplika M16	6 gab.
4.	Kontruzgrieznis M16	3 gab.

6. Piestipriniet tīrītāja balsta plāksnes (1) mašīnai, izmantojot vajadzīgo aprīkojumu (2–4).

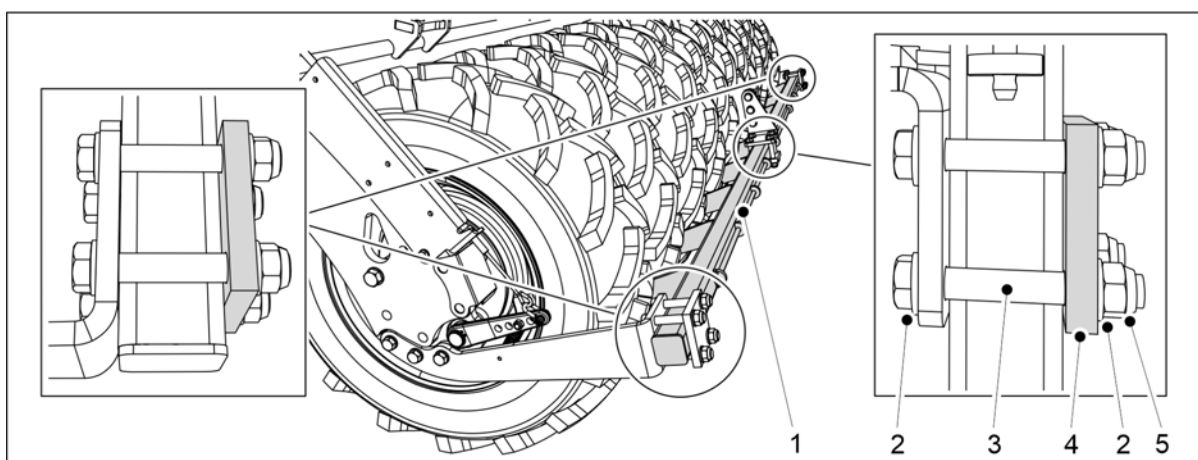

Attēls. 5.1.12 - 83. Tīrītāja uzstādīšana

Skaitlis	Sastāvdaļa	Daudzums
2.	Sešstūra skrūves M16 x 110	12 gab.
3.	Starplika M16	24 gab.
4.	Plāksne	3 gab.
5.	Kontruzgrieznis M16	12 gab.

7. Piestipriniet tīrītāju (1) balsta plāksnei un stiprinājuma balstenim, izmantojot norādīto aprīkojumu (2–5).

5.1.13 Aizmugurējo ecēšu uzstādīšana



BĪSTAMI

Aizmugurējo ecēšu uzstādīšana jāveic diviem cilvēkiem.



BĪSTAMI

Uzstādot aizmugurējās ecēšas, izmantojiet pacelšanas piederumu.

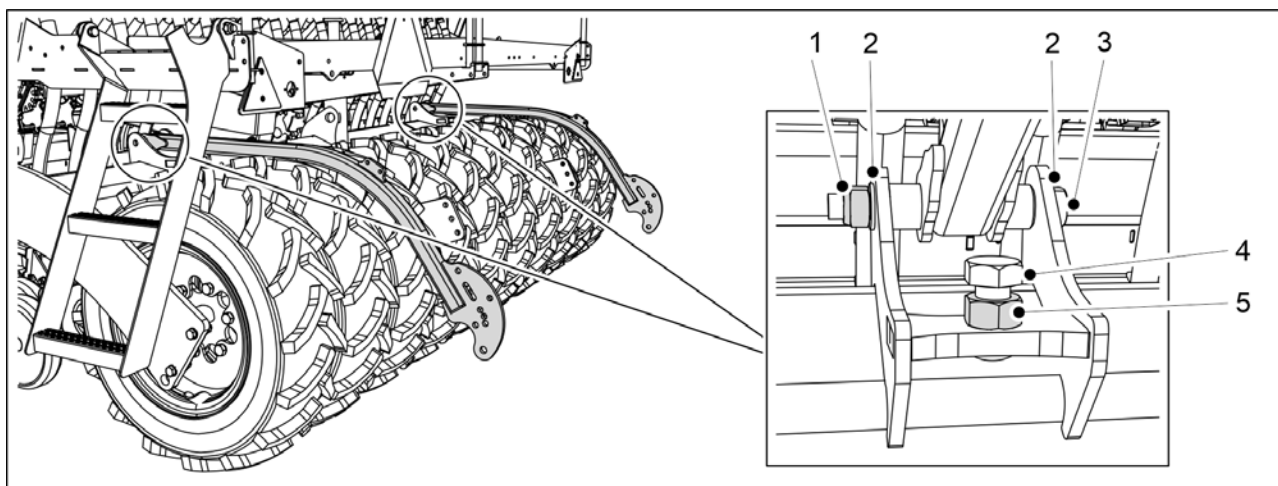

Attēls. 5.1.13 - 84. Aizmugurējo ecēšu sviras

Skaitlis	Sastāvdaļa	Daudzums
1.	Kontruzgrieznis M20	2 gab.
2.	Starplika M20	4 gab.
3.	Seštūra skrūves M20 x 180	2 gab.
4.	Seštūra skrūves M24 x 55	2 gab.
5.	Seštūra uzgrieznis M24	2 gab.

1. Pievienojiet aizmugurējo ecēšu sviras rindsējmašīnai, izmantojot sastāvdaļas (1–5).
 - Pievelciet aizmugurējo ecēšu bultskrūves tā, lai novērstu atstarpes.

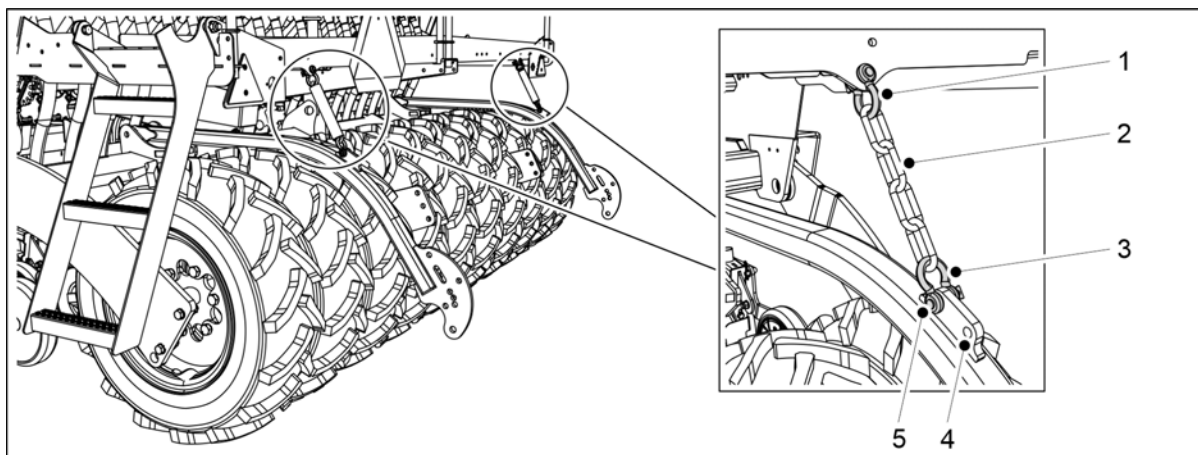

Attēls. 5.1.13 - 85. Aizmugurējo ecēšu ķēžu pievienošana

2. Pievienojiet ķēdes (2) rindsējmašīnas darba platformai, izmantojot skavas (1, 3).
 - Aizmugurējo ecēšu svirā ir divas atveres ķēdes nostiprināšanai. Vistālāk uz priekšu esošā atvere ir noklusējuma iestatījums (5). Ja nepieciešams, aizmugurējo ecēšu pozīciju iespējams noregulēt, izmantojot vistālāk uz aizmuguri esoši atveri (4).

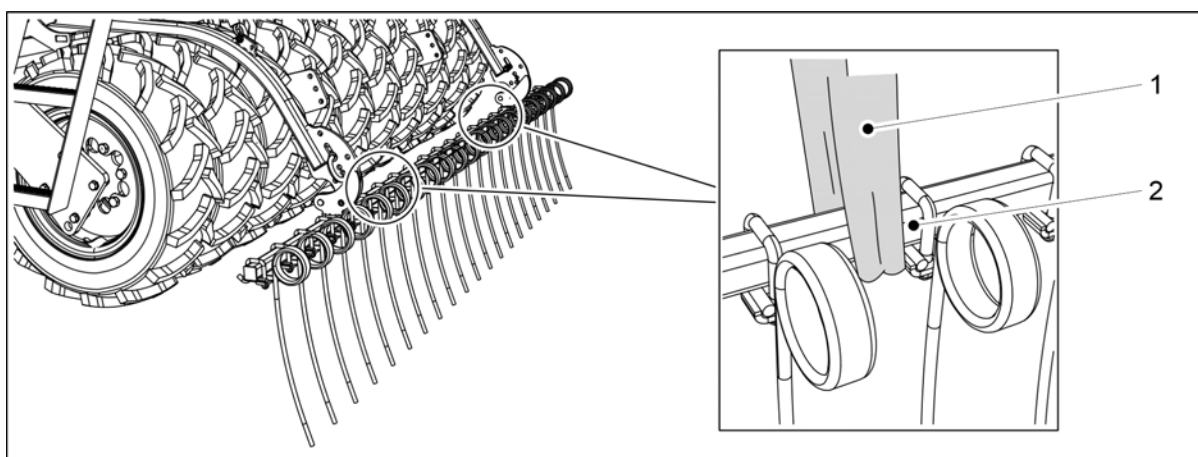

Attēls. 5.1.13 - 86. Aizmugurējo ecēšu pacelšana

3. Apsieniet pacelšanas cilpu (1) ap cauruli (2).



BĪSTAMI

Pārliecinieties, ka pacelšanas cilpa un celšanas ierīces nestspēja ir pietiekama. Aizmugurējās ecēšas sver 100 kg.

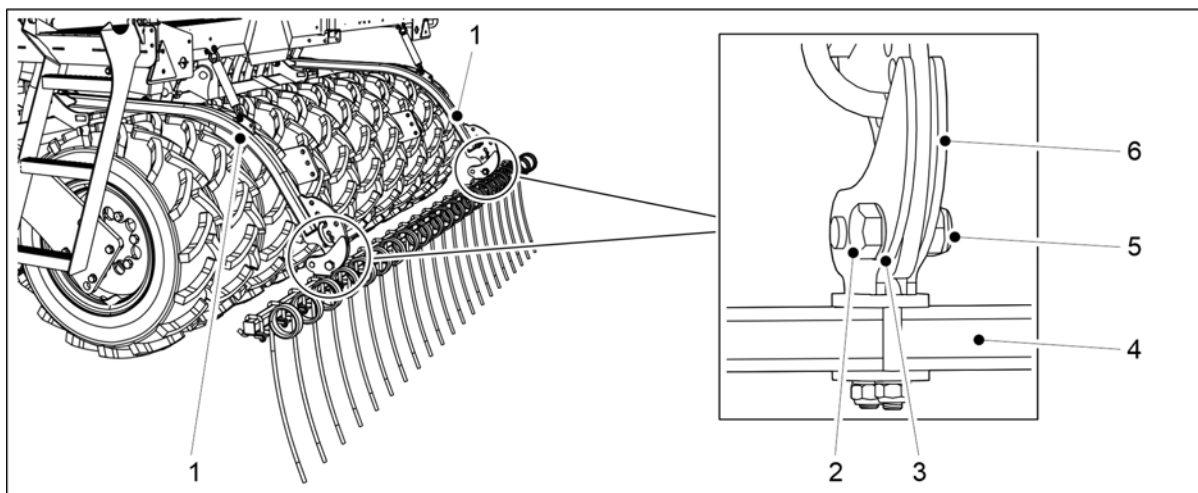

Attēls. 5.1.13 - 87. Aizmugurējo ecēšu uzstādīšana

Skaitlis	Sastāvdaļa	Daudzums
1.	Aizmugurējo ecēšu svira	2kpl
2.	Seštūra skrūves M20 x 60	2 gab.
3.	Starplika M20	4 gab.
4.	Caurule	1 gab.
5.	Kontruzgrieznis M20	2 gab.
6.	Spaile	2 gab.

4. Izmantojiet pacelšanas cilpu, lai paceltu aizmugurējo ecēšu cauruli (4) un novietotu cauruli tā, lai aizmugurējo ecēšu sviras (1) atrastos starp spailēm (6).
5. Pievienojiet aizmugurējo ecēšu cauruli pie aizmugurējo ecēšu svirām, piestiprinot spaili ar starplikām (3), seštūra skrūvi (2) un kontruzgriezni (5).
 - Pievelciet aizmugurējo ecēšu bultskrūves tā, lai novērstu atstarpes.
6. Atkārtojiet 5. darbību attiecībā uz otru spaili.

5.1.14 Aizmugurējo marķieru uzstādīšana uz aizmugurējām ecēsām



BĪSTAMI

Aizmugurējo marķieru uzstādīšana jāveic diviem cilvēkiem.



BĪSTAMI

Uzstādot aizmugurējos marķierus, izmantojiet pacelšanas iekārtu.

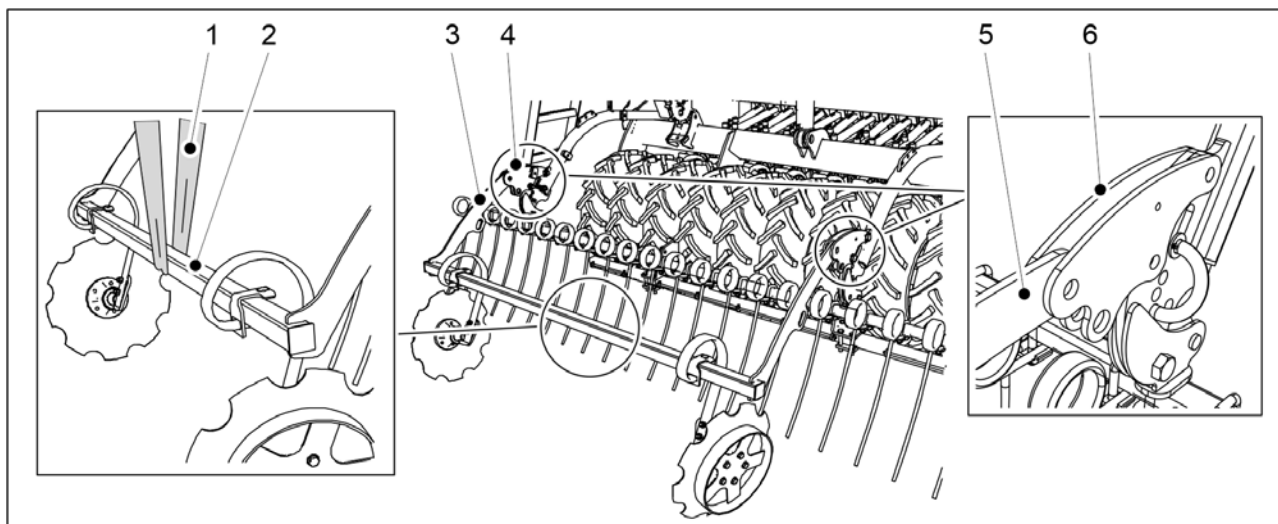

Attēls. 5.1.14 - 88. Aizmugurējo marķieru pacelšana

1. Apsieniet pacelšanas cilpu (1) ap marķiera rāmi (2).



BĪSTAMI

Pārliecinieties, ka pacelšanas cilpa un celšanas ierīces nestspēja ir pietiekama. Aizmugurējie marķieri sver 75 kg.

2. Paceliet aizmugurējos marķierus ar pacelšanas cilpu (1) caur rāmi (2) un novietojiet rāmi tā, lai aizmugurējo marķieru sviras (3, 5) atrastos starp priekšējās izlīdzināšanas plāksnes darbināšanas svirām (4, 6).

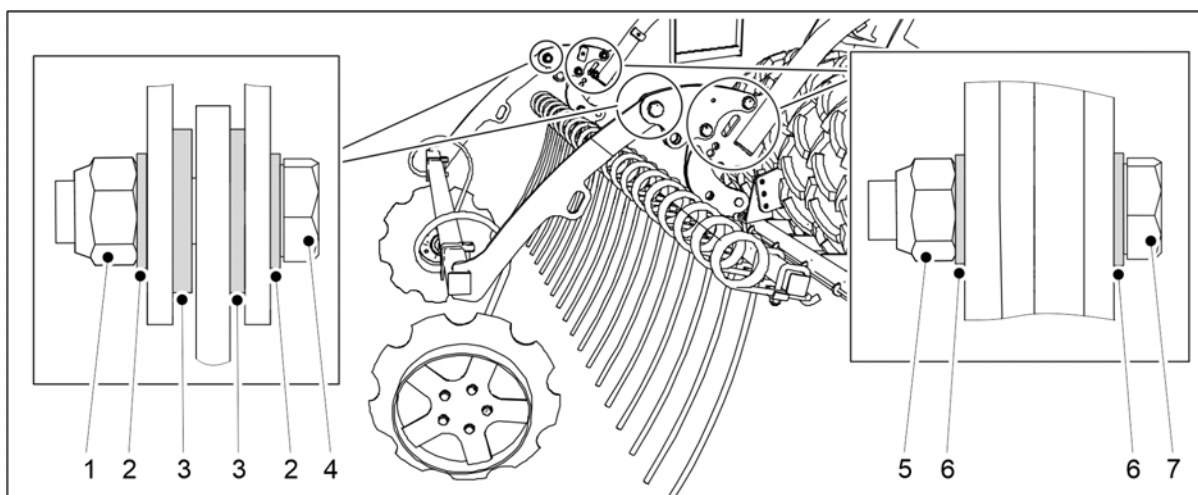

Attēls. 5.1.14 - 89. Aizmugurējo marķieru uzstādīšana uz aizmugurējām ecēm

Skaitlis	Sastāvdaļa	Daudzums
1.	Kontruzgrieznis M20	2 gab.
2.	Starplika M20	4 gab.
3.	Starplika M20	4 gab.
4.	Sešstūra skrūves M20 x 70	2 gab.
5.	Kontruzgrieznis M16	4 gab.

6.	Starplika M16	8 gab.
7.	Sešstūra skrūves M16 x 70	4 gab.

- Piestipriniet aizmugurējos marķierus pie priekšējās izlīdzināšanas plāksnes darbināšanas svirām ar starplikām (2, 3, 6), sešstūra skrūvēm (4, 7) un kontruzgriežņiem (1, 5).
- Atkārtojiet 3. darbību attiecībā uz otro stiprinājuma punktu.

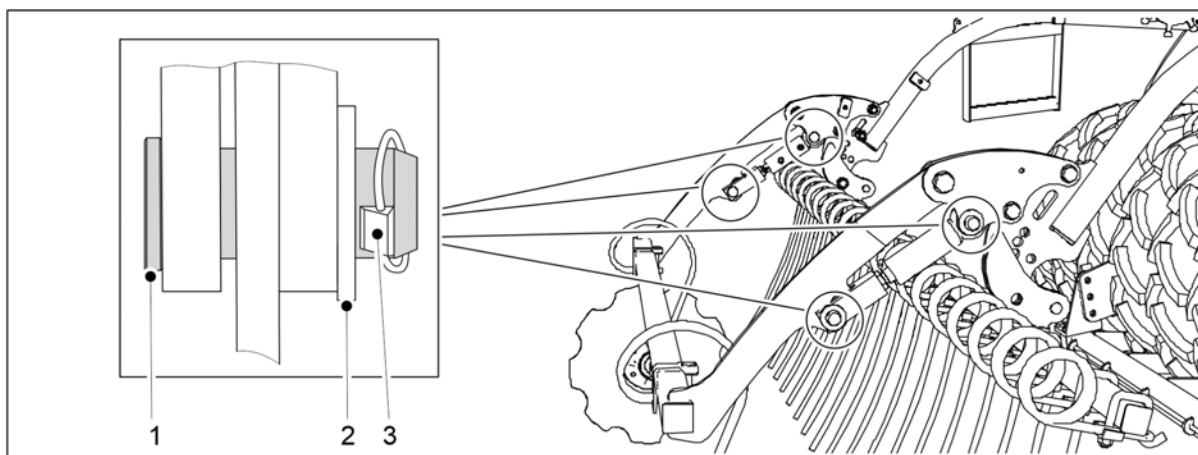

Attēls. 5.1.14 - 90. Aizmugurējo marķieru cilindru uzstādīšana

Skaitlis	Sastāvdaļa	Daudzums
1.	Tapa Ø24	4 gab.
2.	Starplika M24	4 gab.
3.	Centrālais savienotājs	4 gab.

- Paceliet cilindru no darba platformas un piestipriniet to darbināšanas svirai ar tapām (1) un starplikām (2).
- Nofiksējiet montāžas tapu tai paredzētajā vietā ar centrālo savienotāju (3).
- Atkārtojiet 5.–6. darbību attiecībā uz otro cilindru.

5.1.15 Priekšējās darba platformas montāža pie mašīnas, izmantojot standarta jūgstieni

- Uzstādiet priekšējo darba platformu pirms jūgstieņa cilindra/pagrieziņa skavas uzstādīšanas.

BĪSTAMI

Priekšējās darba platformas uzstādīšana jāveic diviem cilvēkiem.



BĪSTAMI

Lai uzstādītu priekšējās darba platformas eju, izmantojiet celšanas aprīkojumu.



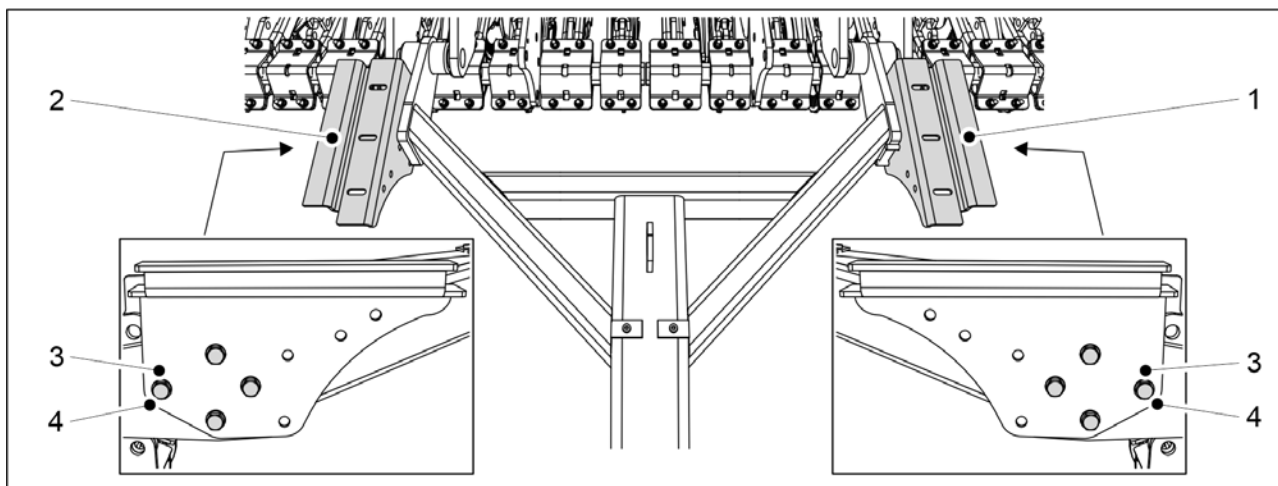

Attēls. 5.1.15 - 91. Ejas balstu uzstādīšana

1. Piestipriniet ejas balstus (1, 2) pie jūgstieņa ar 8 skrūvēm M12x75 (3) un 8 starplikām M12 (4).

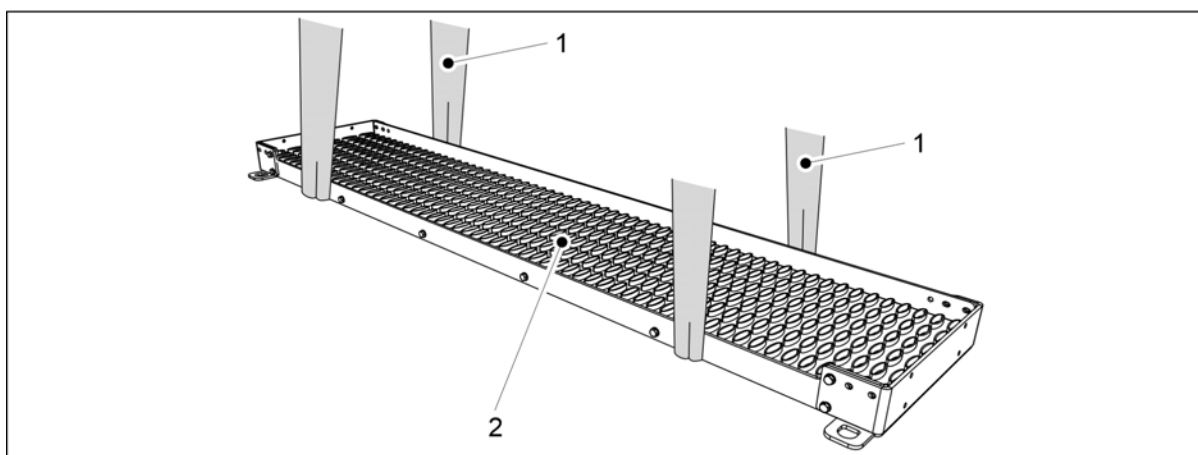

Attēls. 5.1.15 - 92. Ejas pacelšana

2. Aplieciet divas celšanas cilpas (1) ap eju (2).



BĪSTAMI

Pārliedzinieties, ka pacelšanas cilpa un celšanas ierīces nestspēja ir pietiekama.
eFORTE 300: Eja sver 60 kg. eFORTE 400: Eja sver 80 kg.

3. Ar celšanas cilpām paceliet eju virs jūgstieņa.
4. Pozicionējiet eju simetriski attiecībā pret mašīnas centru un nolaidiet to uz balstiem.

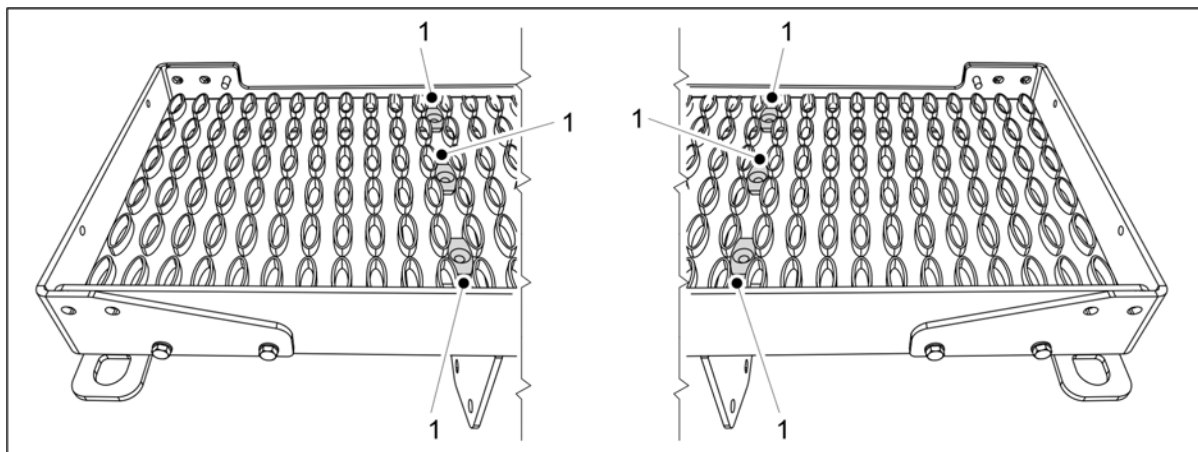

Attēls. 5.1.15 - 93. Ejas balsti

5. Ievietojiet 6 stiprinājuma skavas (1) ejas balstu skrūvju caurumos.

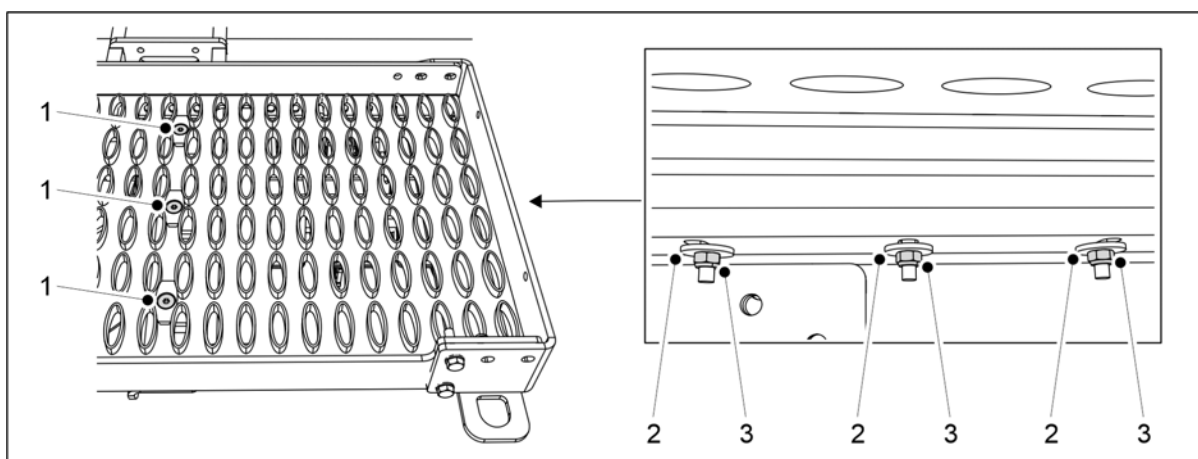

Attēls. 5.1.15 - 94. Ejas uzstādišana uz balstiem

Skaitlis	Sastāvdaļa	gab.
1.	Sešstūra skrūves, gremdgalvas M8 x 70	6
2.	Starplika M8	6
3.	Kontruzgrieznis M8	6

6. Piestipriniet eju pie balstiem, izmantojot norādīto aprīkojumu (1–3).

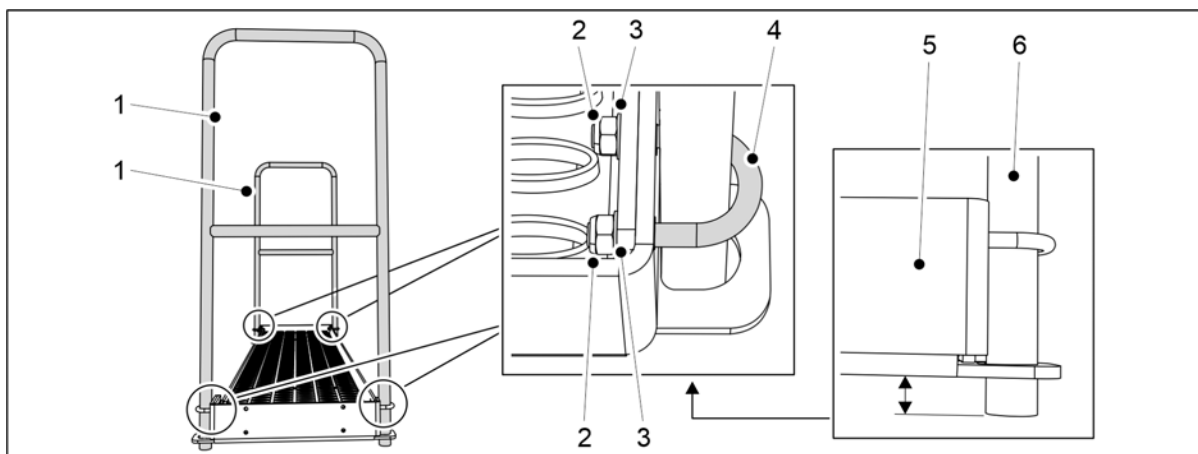

Attēls. 5.1.15 - 95. Margu uzstādīšana eFORTE 300 mašīnai

Skaitlis	Sastāvdaļa	gab.
2.	U veida bultskrūve	4
3.	Starplika M8	8
4.	Kontruzgrieznis M8	8

7. eFORTE 300: Piestipriniet 2 margas (1) — katrā ejas galā, izmantojot norādīto aprīkojumu (2–4).

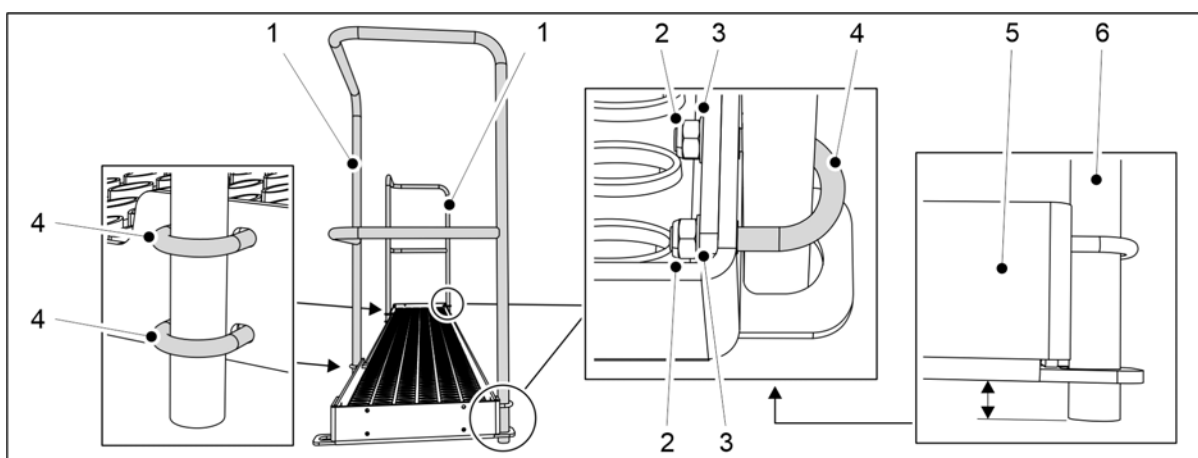

Attēls. 5.1.15 - 96. Margu uzstādīšana eFORTE 400 mašīnai

Skaitlis	Sastāvdaļa	gab.
2.	Kontruzgrieznis M8	12
3.	Starplika M8	12
4.	U veida bultskrūve	6

8. eFORTE 400: Piestipriniet 2 margas (1) — katrā ejas galā un priekšpusē, izmantojot norādīto aprīkojumu (2–4).

- Novietojiet margu stieņu galus (5) nedaudz zem ejas apakšējām plāksnēm (6).

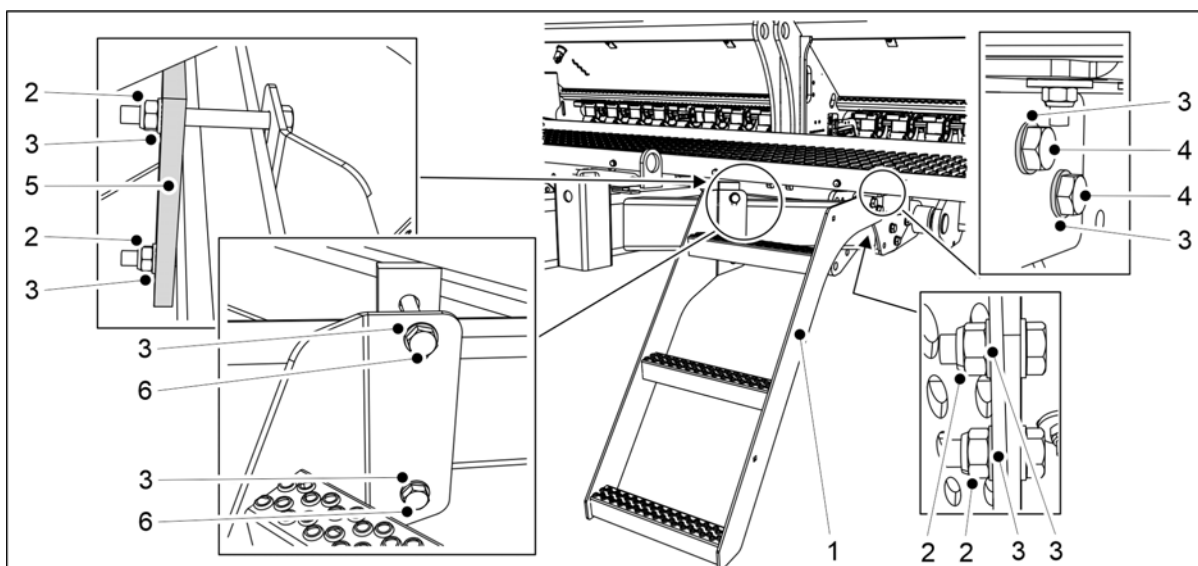

Attēls. 5.1.15 - 97. Trepju uzstādīšana

Skaitlis	Sastāvdaļa	gab.
2.	Kontruzgrieznis M12	4
3.	Starplika M12	8
4.	Sešstūra skrūves M12 x 35	2
5.	Montāžas plāksne	1
6.	Sešstūra skrūves M12 x 110	2

9. Piestipriniet trepes (1) pie jūgstieņa, izmantojot norādīto aprīkojumu (2–6).

5.1.16 Priekšējās darba platformas montāža pie mašīnas, kas aprīkota ar priekšējo disku kultivatoru

- Uzstādiet priekšējo darba platformu pirms jūgstieņa cilindra/pagrieziena skavas uzstādīšanas.



BĪSTAMI

Priekšējās darba platformas uzstādīšana jāveic diviem cilvēkiem.



BĪSTAMI

Lai uzstādītu priekšējās darba platformas eju, izmantojiet celšanas palīgaprīkojumu.

- Pievienojiet priekšējo disku kultivatoru pie mašīnas, ievērojot norādes sadaļā [5.1.6 Priekšējā disku kultivatora montāža](#).

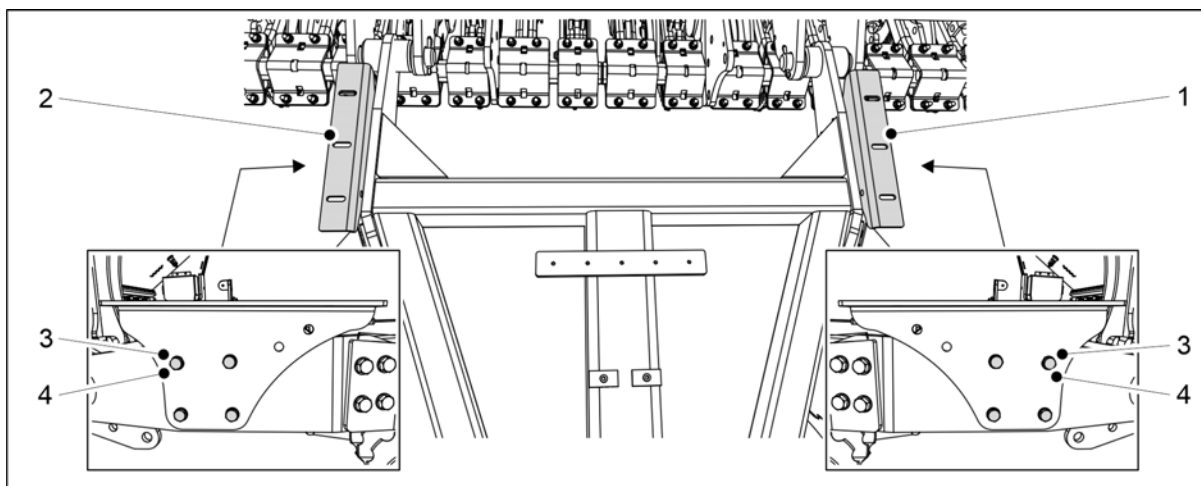

Attēls. 5.1.16 - 98. Ejas balstu uzstādīšana

2. Piestipriniet ejas balstus (1, 2) pie jūgstieņa ar 8 skrūvēm M10x30 (3) un 8 starplikām M10 (4).

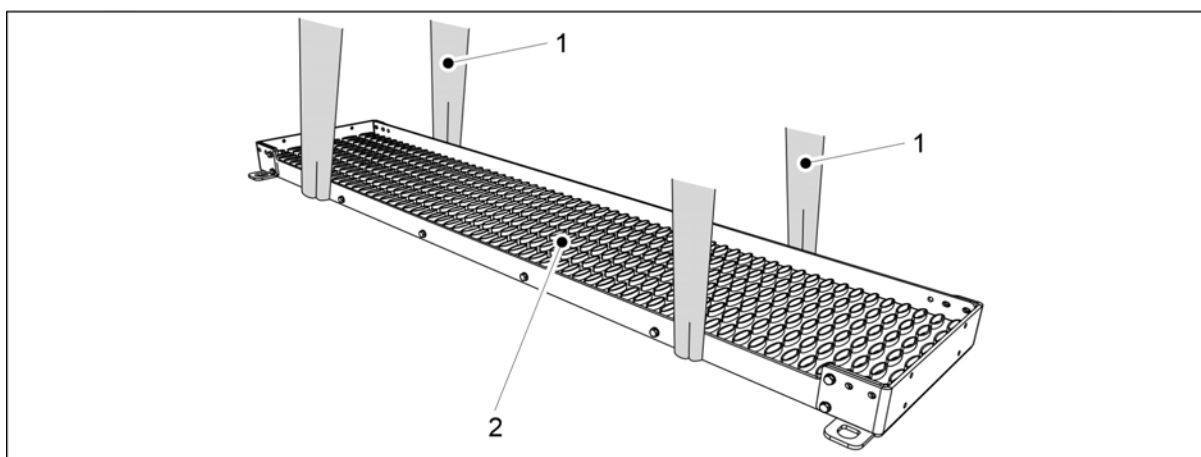

Attēls. 5.1.16 - 99. Ejas pacelšana

3. Aplieciet divas celšanas cilpas (1) ap eju (2).



BĪSTAMI

Pārliecinieties, ka pacelšanas cilpa un celšanas ierīces nestspēja ir pietiekama.
eFORTE 300: Eja sver 60 kg. eFORTE 400: Eja sver 80 kg.

4. Ar celšanas cilpām paceliet eju virs jūgstieņa.
5. Pozicionējiet eju simetriski attiecībā pret mašīnas centru un nolaidiet to uz balstiem.

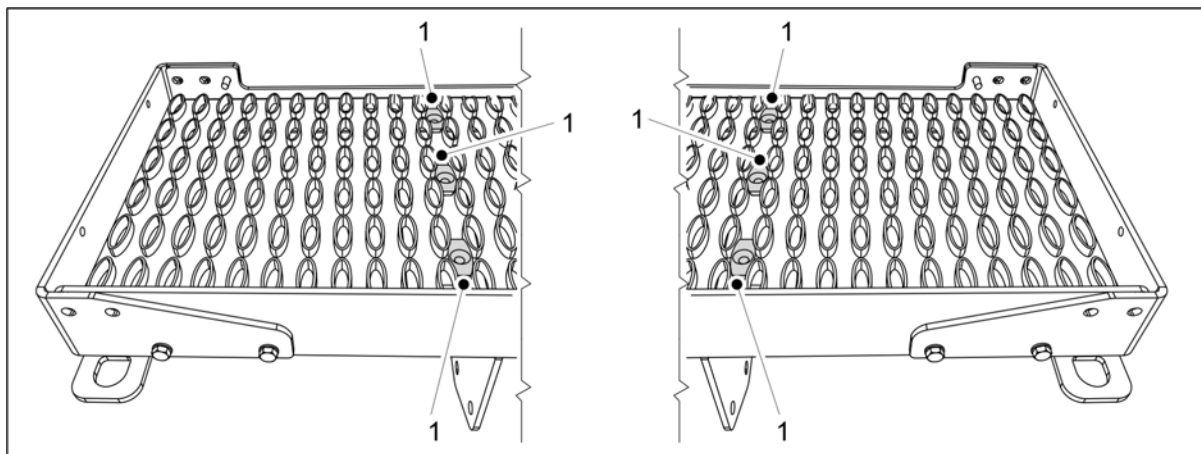

Attēls. 5.1.16 - 100. Ejas balsti

6. Ievietojiet 6 stiprinājuma skavas (1) ejas balstu skrūvju caurumos.

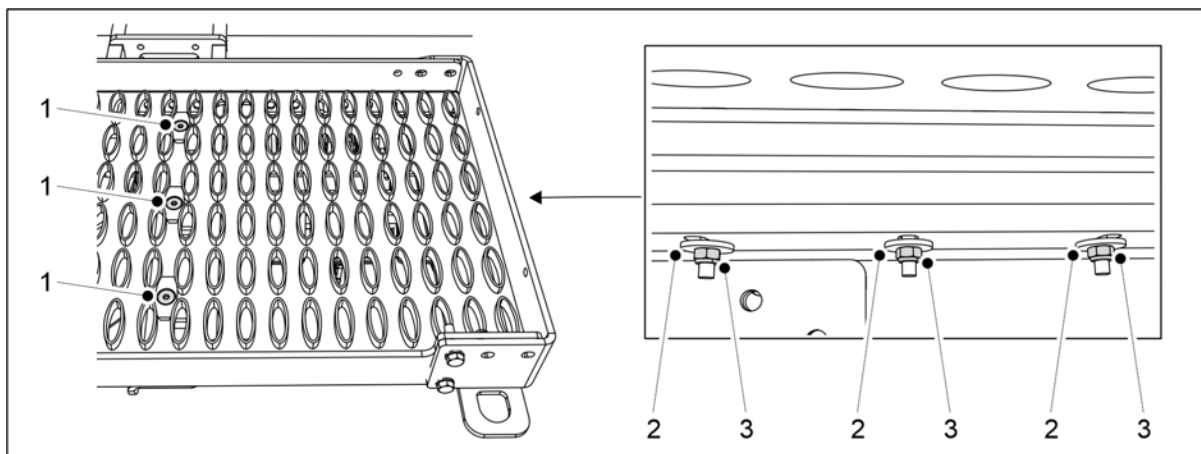

Attēls. 5.1.16 - 101. Ejas uzstādīšana uz balstiem

Skaitlis	Sastāvdaļa	gab.
1.	Sešstūra skrūves, gremdgalvas M8 x 70	6
2.	Starplika M8	6
3.	Kontruzgrieznis M8	6

7. Piestipriniet eju pie balstiem, izmantojot norādīto aprīkojumu (1–3).

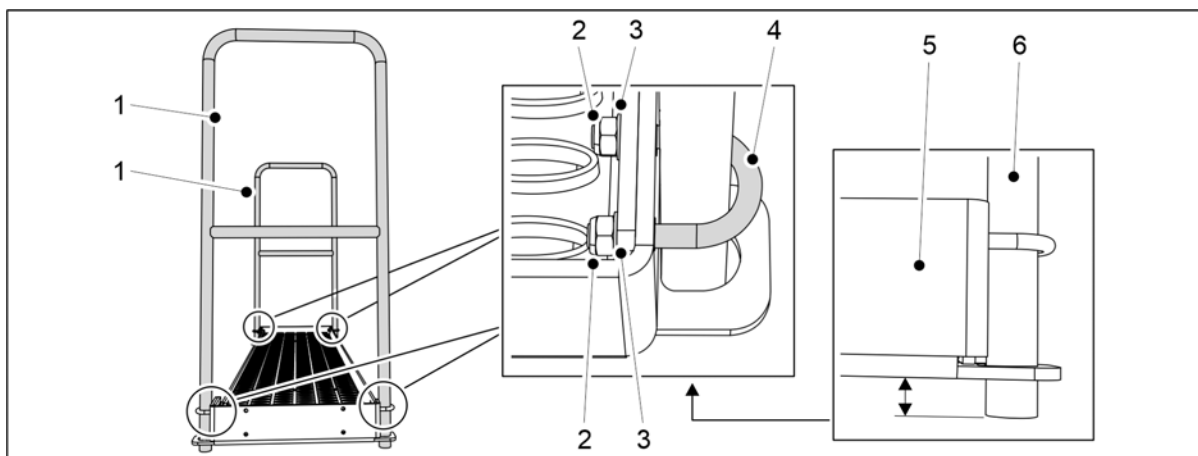

Attēls. 5.1.16 - 102. Margu uzstādīšana 300. sērijas mašīnai

Skaitlis	Sastāvdaļa	gab.
2.	U veida bultskrūve	4
3.	Starplika M8	8
4.	Kontruzgrieznis M8	8

8. 300. sērijas mašīna: piestipriniet 2 margas (1) — katrā ejas galā, izmantojot norādīto aprīkojumu (2–4).

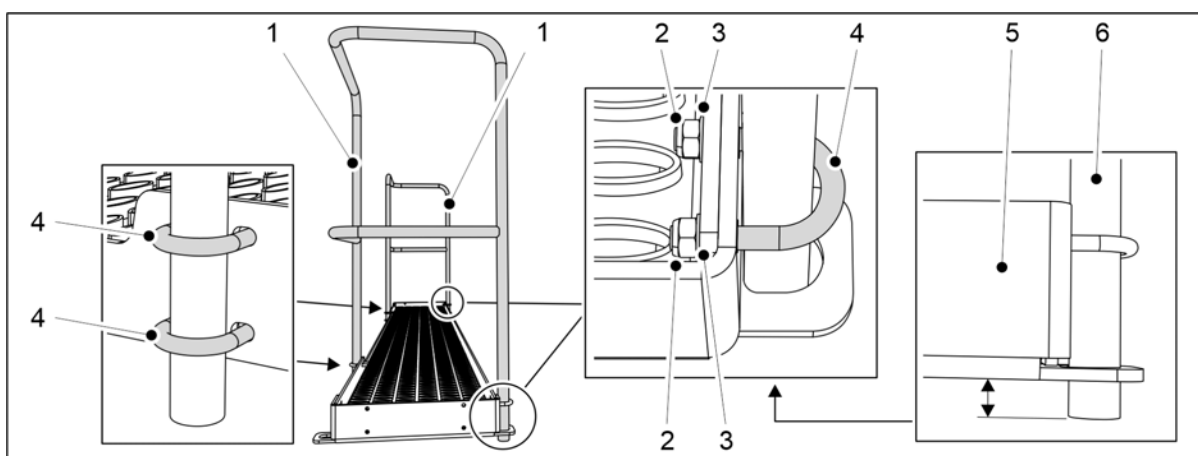

Attēls. 5.1.16 - 103. Margu uzstādīšana 400. sērijas mašīnai

Skaitlis	Sastāvdaļa	gab.
2.	Kontruzgrieznis M8	12
3.	Starplika M8	12
4.	U veida bultskrūve	6

9. 400. sērijas mašīna: Piestipriniet 2 margas (1) — katrā ejas galā un priekšpusē, izmantojot norādīto aprīkojumu (2–4).

- Novietojiet margu stieņu galus (5) nedaudz zem ejas apakšējām plāksnēm (6).

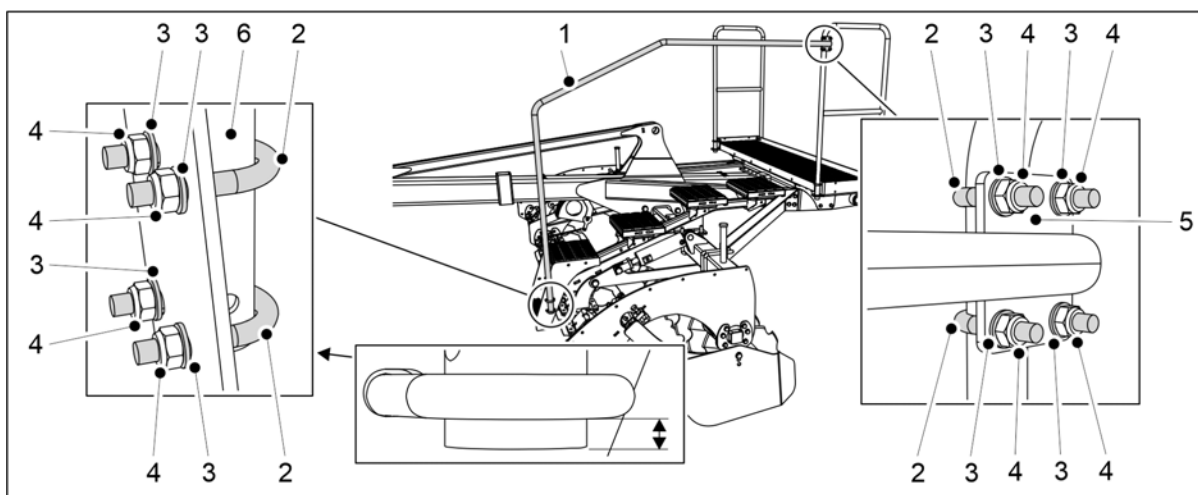

Attēls. 5.1.16 - 104. Trepju margas uzstādīšana

Skaitlis	Sastāvdaļa	gab.
2.	U veida bultskrūve	4
3.	Starplika M8	8
4.	Kontruzgrieznis M8	8

10. Piestipriniet trepju margas (1) apakšdaļu (6) priekšējā disku kultivatora trepēm, izmantojot norādīto aprīkojumu (2–4).

- Novietojiet trepju margas apakšdaļu nedaudz zem U veida bultskrūves.

11. Izmantojiet piederumus (2–4), lai piestiprinātu trepju margas (1) augšējo stiprinājumu (5) pie darba platformas priekšdaļas.

5.1.17 Darba platformas aizmugurējās margas pagriešana un gala margas piestiprināšana

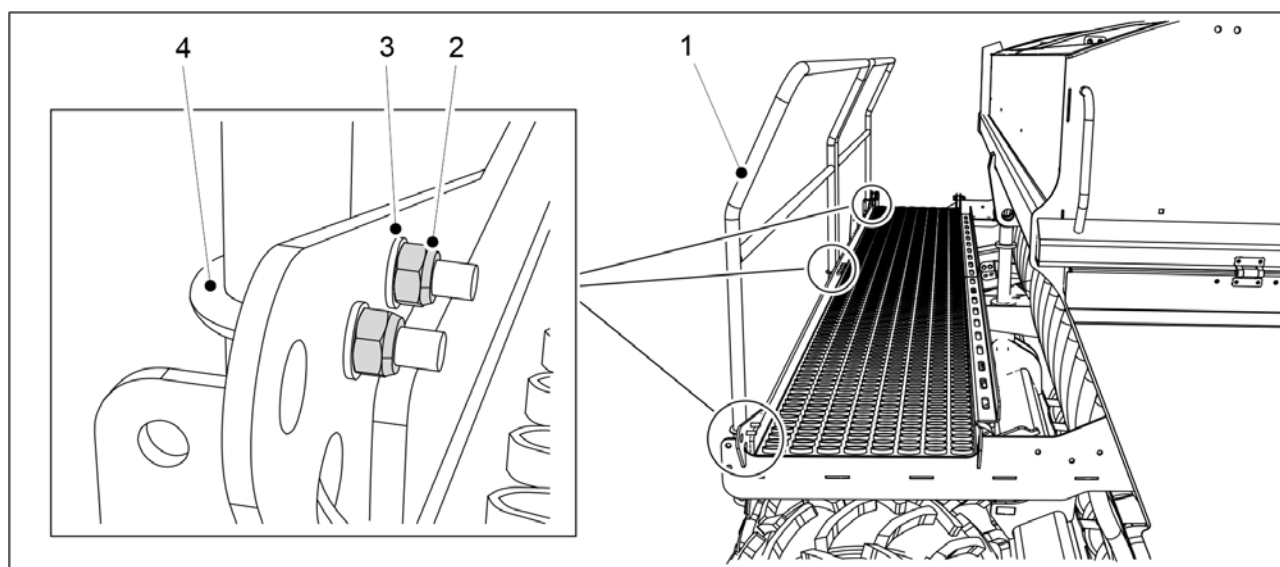

Attēls. 5.1.17 - 105. Darba platformas aizmugurējās margas pagriešana

Skaitlis	Sastāvdaļa	Daudzums
1.	Aizmugurējā margā	1 gab.
2.	Kontruzgriežnis M8	8 gab.
3.	Starplika M8	8 gab.
4.	U veida bultskrūve	4 gab.

- Lai transportētu mašīnu, darba platformas aizmugurējā margā (1) ir pagriezta uz iekšpusi.

1. Atskrūvējiet darba platformas aizmugurējās margas bultskrūves.
2. Pagrieziet margu uz ārpusi un piestipriniet to darba platformai ar starplikām (3), U veida bultskrūvi (4) un kontruzgriežņiem (2).
3. Atkārtojiet 2. darbību attiecībā uz visiem aizmugurējās margas stiprinājuma punktiem.

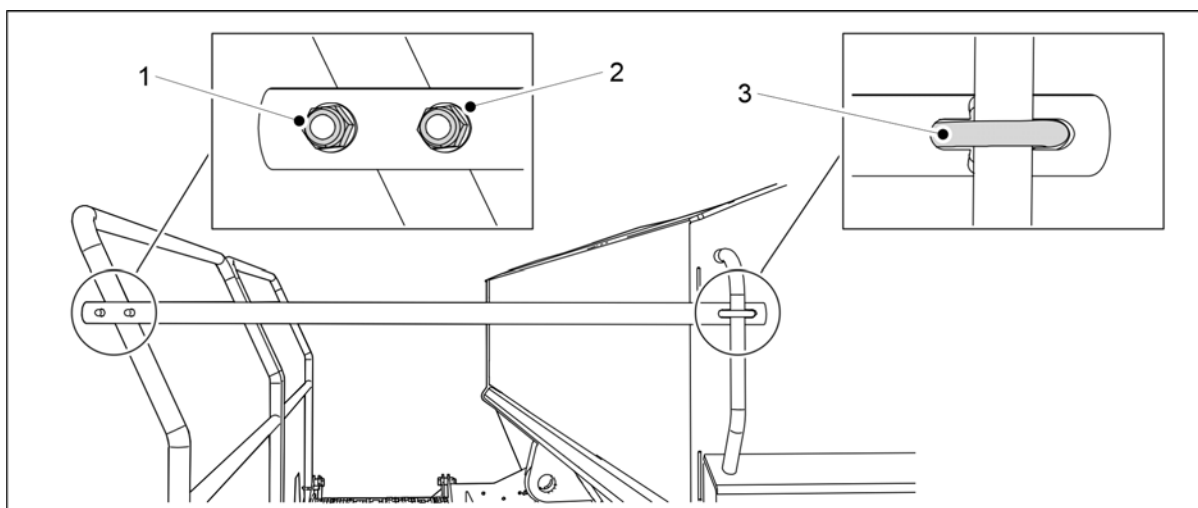

Attēls. 5.1.17 - 106. Darba platformas gala margas piestiprināšana

Skaitlis	Sastāvdaļa	Daudzums
1.	Kontruzgriežnis M8	4 gab.
2.	Starplika M8	4 gab.
3.	U veida bultskrūve	2 gab.

4. Piestipriniet gala margu darba platformai ar starplikām (2), U veida bultskrūvi (3) un kontruzgriežņiem (1).
5. Atkārtojiet 4. darbību attiecībā uz otro stiprinājuma punktu.

5.2 Nodošana ekspluatācijā

5.2.1 “SeedPilot” vadības sistēmas iestatījumi nodošanai ekspluatācijā

5.2.1.1 Braukšanas sliežu automatizācijas iestatījums, kad braucienu skaits ir pāra skaitlis

- Sliedes sekošanas automatizācija tiek izmantota, lai ieslēgtu vai izslēgtu sliedes sekošanas sajūgu. Ja sliedes sekošanas sajūgs ir ieslēgts, rindas netiek apsētas, bet sliedes sekošana tiek veikta sēšanas laikā.

Asimetriski sliedes sekošanas ceļi

1. Lietotāja saskarnē atveriet sēšanas iestatījumu ekrānu.

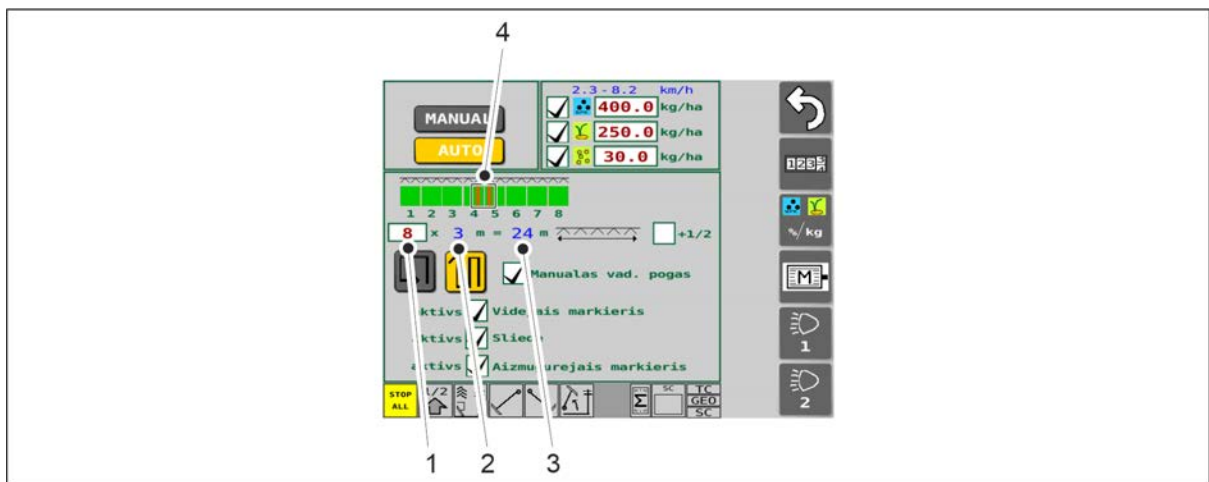

Attēls. 5.2.1.1 - 107. Asimetrisko braukšanas sliežu definēšana

2. Lodziņā (1) ievadiet braucienu skaitu.

- Rindsējmašīnas platums (2) tiek parādīts ekrānā. Sistēma automātiski aprēķina apstrādāto platumu (3). Pēc noklusējuma sliedes sekošanas ceļi (4) tiek izveidoti centrā. Parādītajā piemērā ir 8 traktora braucieni un braukšanas sliedes tiek izveidotas 4. un 5. braucienā.

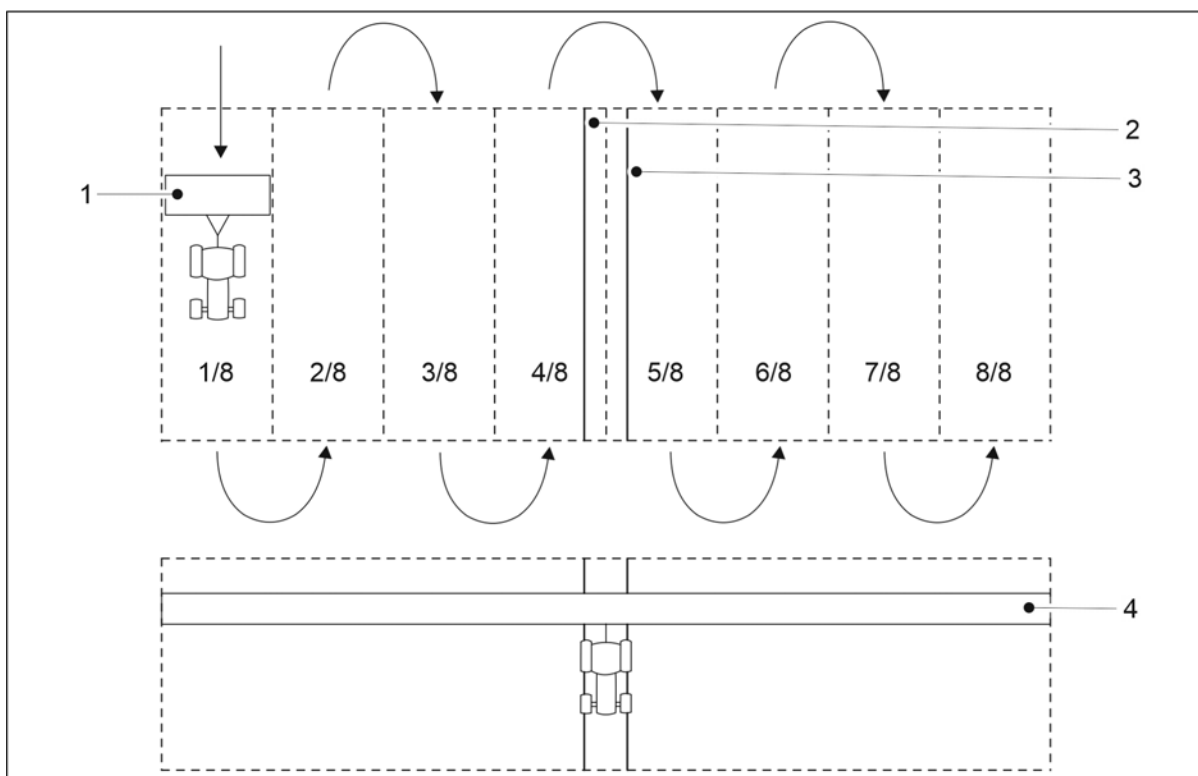

Attēls. 5.2.1.1 - 108. Asimetriski sliedes sekošanas ceļi

- Brauciena platums ir vienāds ar sējmašīnas platumu (1). Parādītajā piemērā ir 8 braucieni, tādējādi apstrādātais platums (4) ir 24 m. Ja ir izvēlēta asimetriskā braukšanas sliežu automatizācija, braukšanas sliedes (2, 3) tiek veidotas 4. un 5. braucienā.

Simetriski sliedes sekošanas ceļi

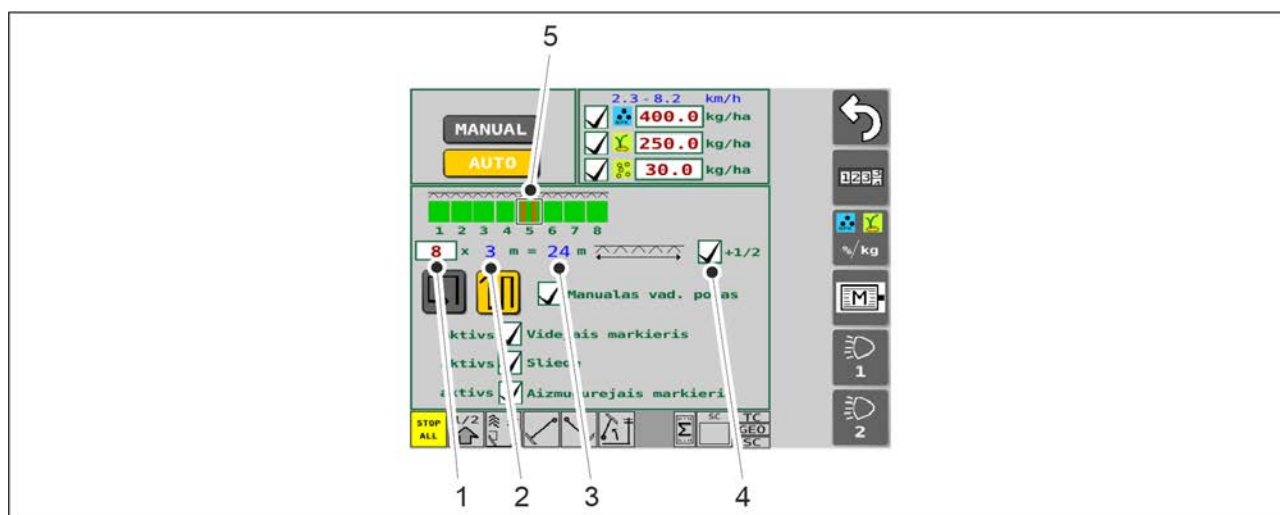

Attēls. 5.2.1.1 - 109. Simetrisko braukšanas sliežu definēšana

1. Lodziņā (1) ievadiet braucienu skaitu.
 - Rindsējmašīnas platums (2) tiek parādīts ekrānā. Sistēma automātiski aprēķina apstrādāto platumu (3).
2. Atzīmējiet lodziņu (4).

- Ja ir atzīmēts lodziņš (4), braukšanas sliedes (5) piespiedu kārtā tiek veidotas simetriski. Parādītajā piemērā ir 8 traktora braucieni un braukšanas sliedes tiek izveidotas 5. braucienā.

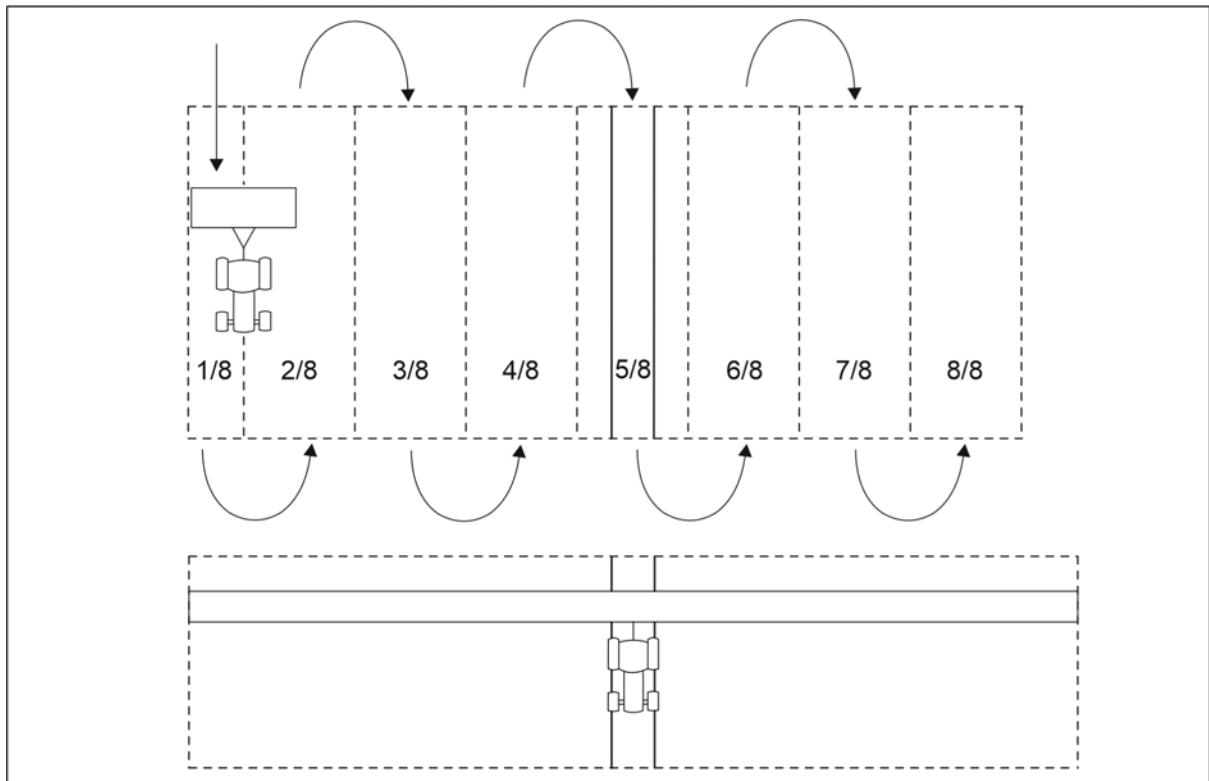

Attēls. 5.2.1.1 - 110. Simetriski sliedes sekošanas ceļi

- Ja mašīnas ir aprīkotas ar mēslojuma un sēklu elektromotoriem gan kreisajā, gan labajā pusē: lai zinātu, kurā pusē sākt sēšanu, skatiet sadaļu 6.10 Mašīnas puses atslēgšana. Šajā gadījumā braukšanas sliedes tiks izveidotas apstrādātajai platībai atbilstošā vietā.

5.2.1.2 Braukšanas sliežu automatizācijas iestatījums, kad braucienu skaits ir nepāra skaits

- Sliedes sekošanas automatizācija tiek izmantota, lai ieslēgtu vai izslēgtu sliedes sekošanas sajūgu. Ja sliedes sekošanas sajūgs ir ieslēgts, rindas netiek apsētas, bet sliedes sekošana tiek veikta sēšanas laikā.

1. Lietotāja saskarnē atveriet sēšanas iestatījumu ekrānu.

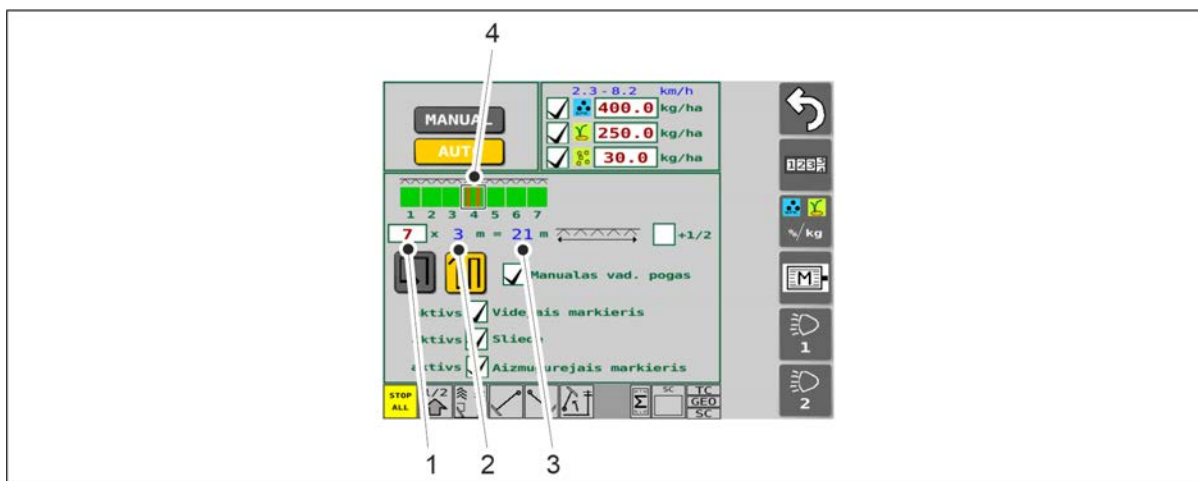

Attēls. 5.2.1.2 - 111. Braukšanas sliežu definēšana

2. Lodziņā (1) ievadiet braucienu skaitu.

- Rindsējmašīnas platums (2) tiek parādīts ekrānā. Sistēma automātiski aprēķina apstrādāto platumu (3). Pēc noklusējuma sliedes sekošanas ceļi (4) tiek izveidoti centrā. Parādītajā piemērā ir 7 traktora braucieni un braukšanas sliedes tiek izveidotas 4. braucienā.

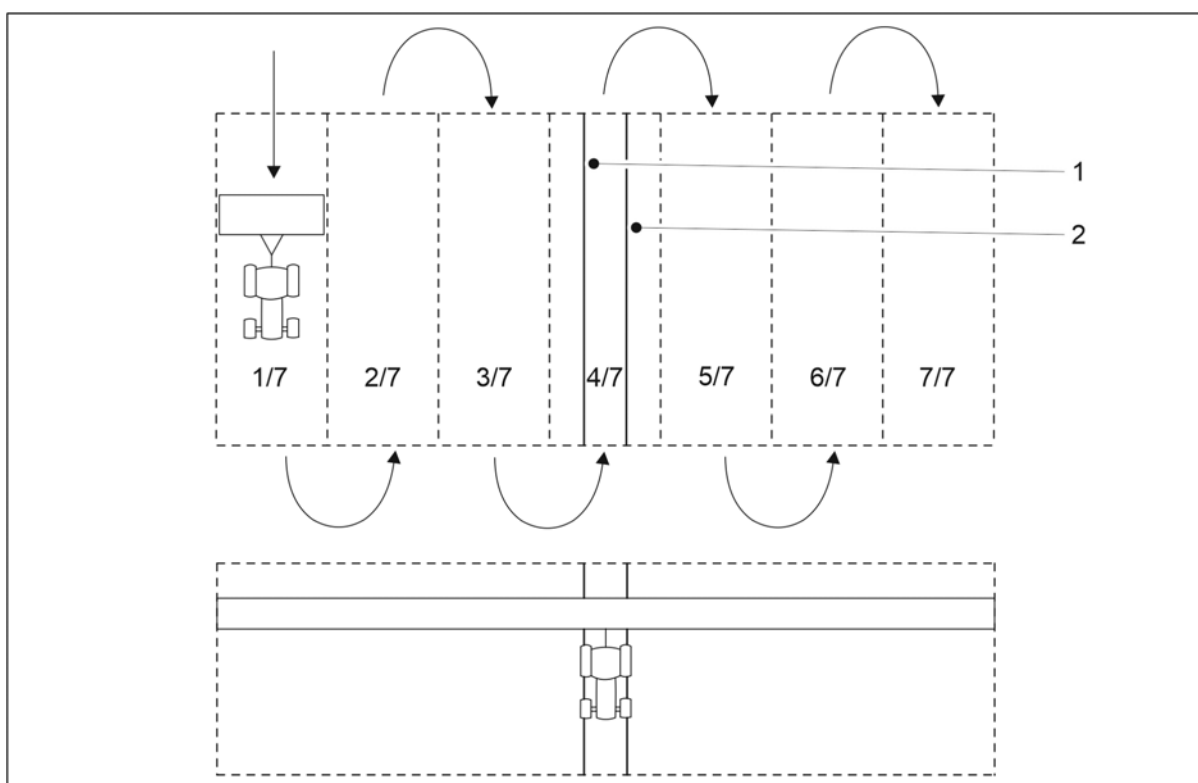

Attēls. 5.2.1.2 - 112. Simetriski sliedes sekošanas ceļi

- Braukšanas sliedes (1, 2) tiek izveidotas 4 braucienā.

5.2.1.3 Nodošana ekspluatācijā

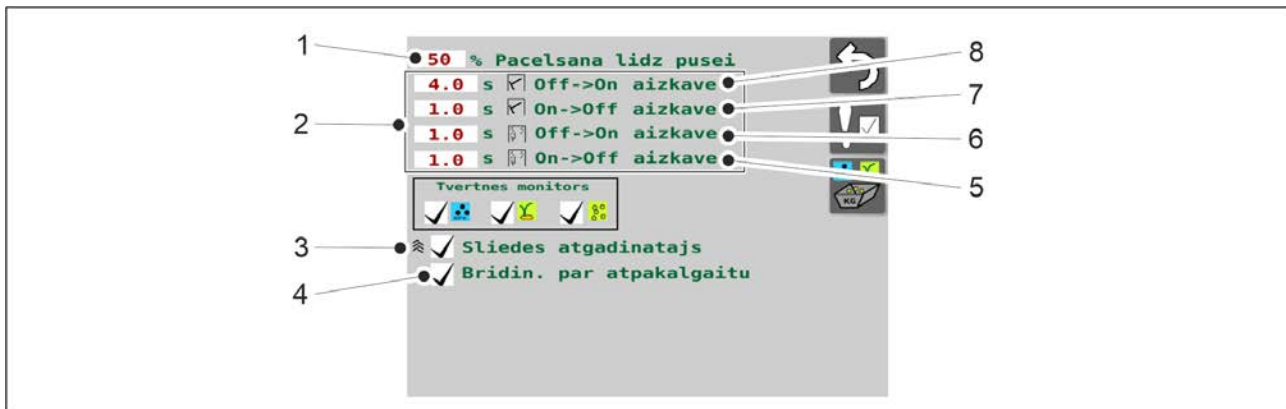

Attēls. 5.2.1.3 - 113. Nodošana ekspluatācijā

<p>1.</p>	<p>Pacelšanas līdz pusei augstuma ierobežojuma iestatīšana</p> <ul style="list-style-type: none"> Skaitļa vērtība (%) ir augstuma ierobežojums (no zemes līmeņa), pie kura pacelšanas līdz pusei funkcija aptur mašīnas pacelšanu. Sasniedzot iestatīto robežu, mašīnas pacelšana tiek apturēta ar to pašu vārstu, ko izmanto pacelšanas kavēšanas funkcija. Rūpnīcas iestatījums ir 50 %. Jaunu augstuma ierobežojuma vērtību var iestatīt, nospiežot pogu "HALF LIFT" (Pacelšana līdz pusei) (1).
<p>2.</p>	<p>Marķieru vārstu aizkaves iestatīšana</p> <ul style="list-style-type: none"> (8) ir vidējo marķieru aizkave, kad tā ir ieslēgta, (7) ir vidējo marķieru aizkave, kad tā ir izslēgta, savukārt (6) ir aizmugurējo marķieru aizkave, kad tā ir ieslēgta, un (5) ir aizmugurējo marķieru aizkave, kad tā ir izslēgta. Aizkave (kad tā ir ieslēgta) ir kavēšanās (sekundēs) no brīža, kad mašīna ir nolaista, līdz brīdim, kad atveras marķiera solenoīds un marķieris sāk nolaisties. Aizkave (kad tā ir izslēgta) ir kavēšanās (sekundēs) no brīža, kad mašīna ir pacelta, līdz brīdim, kad aizveras marķiera solenoīds un marķieris sāk pacelties. Iestatītās noklusējuma vērtības tiek parādītas ekrānā. Jaunu aizkaves vērtību var iestatīt, nospiežot uz vēlamās skaitļa vērtības.
<p>3.</p>	<p>Sliedes sekošanas atgādinājuma izvēle</p> <ul style="list-style-type: none"> Sliedes sekošanas atgādinājums ir aktivizēts, ja lodziņš (3) ir atzīmēts. Ja sliedes sekošanas atgādinājums ir aktivizēts, ik pēc 20 sekundēm atskanēs īss "pikstiens", kad tiks veidotas ejas, izmantojot sliedes sekošanas funkciju.
<p>4.</p>	<p>Atpakaļgaitas brīdinājuma izmantošana</p> <ul style="list-style-type: none"> Atpakaļgaitas brīdinājums tiek izmantots, ja ir atzīmēts lodziņš (4). Ja atpakaļgaitas brīdinājums ir aktivizēts, atskan brīdinājuma signāls, kad mašīna tiek nolaista un pārvietojas atpakaļgaitā.

5.3 Pievienošana traktoram



BĪSTAMI

Saspiešanas risks, pievienojot un atvienojot rindsējmašīnu. Minimālais drošais attālums ir 5 m. Esiet īpaši uzmanīgs, ja sējmašīnas un traktora tuvumā ir darbinieki, kas sniedz norādījumus par pievienošanu un atvienošanu.

- Pievienojot sējmašīnu pie traktora, uzvelciet aizsargcimdus.
1. Pārlicinieties, ka traktora vārsts, ko hidrauliskā sistēma izmanto rindsējmašīnas pacelšanai transportēšanas pozīcijā, neatrodas peldēšanas pozīcijā.
 2. Ja mašīna ir aprīkota ar riteņu blietētāju, noregulējiet riteņu blietētāja jūgstieni atbilstoši norādījumiem sadaļā 5.3.1 Ar riteņiem aprīkotā blietētāja strēles noregulēšana.
 3. Pievienojiet sējmašīnas jūgstieni pie traktora sakabes vai riteņu blietētāja vilkšanas strēli pie traktora savienojuma svirām.
 4. Ar traktora hidrauliku paceliet mašīnu.
 5. Paceliet balsta statni augstākajā pozīcijā atbilstoši norādījumiem sadaļā 5.3.2 Zemes balsta izmantošana.

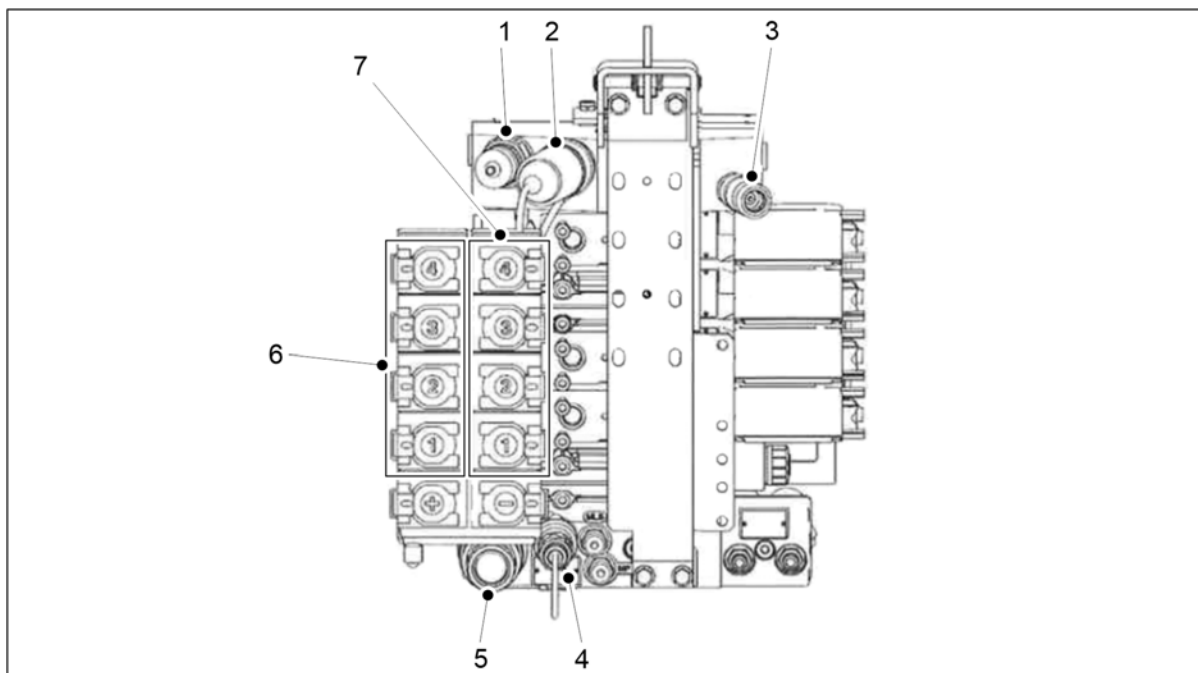

Attēls. 5.3 - 114. "Valtra" T sērijas hidrauliskie savienojumi ir attēloti kā sakabes modelis

1.	Power Beyond atplūde (atplūdes spiediens 8 bar)
2.	Power Beyond spiediens
3.	LC vadība
4.	Pārplūdes savienojums (nepievienojiet atplūdes līniju)
5.	Brīvās atplūdes savienojums
6.	Divkāršas darbības savienojumi 1–4. + funkciju savienojumi
7.	Divkāršas darbības savienojumi 1–4. – funkciju savienotāji

6. Pievienojiet rindsējmašīnas hidrauliskās šļūtenes traktora abpusdabīgajam spoles vārstam (6, 7).



BĪSTAMI



Pārliedzinieties, ka traktors ir izslēgts un atslēga izņemta no aizdedzes.



BĪSTAMI

Pievienojot hidrauliskās šļūtenes, tajās nedrīkst būt paaugstināta spiediena.

- Pievienojiet hidrauliskās šļūtenes pa pāriem, lai plūsmas virziens būtu pareizs. Hidrauliskās šļūtenes ir apzīmētas ar krāskodētām apmalēm. Ieskatieties traktora rokasgrāmatā, lai pārliedzinātos, ka hidrauliskie savienojumi ir atbilstoši.

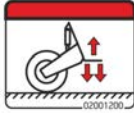
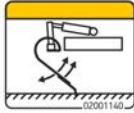
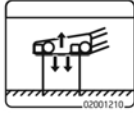
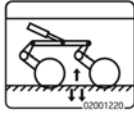
Skaitlis	Hidrauliskā šļūtene	Krāsas apzīmējums un simbols
1.	Jūgstieņa regulēšanas hidrauliskais savienojums <ul style="list-style-type: none"> ○ 2 gab. 1/2" vīrišķie savienotāji 	
2.	Arkla naža spiediena regulēšanas hidrauliskais savienojums <ul style="list-style-type: none"> ○ 2 gab. 1/2" vīrišķie savienotāji 	
3.	Hidrauliskais savienojums mašīnas pacelšanai transportēšanas pozīcijā <ul style="list-style-type: none"> ○ 2 gab. 1/2" vīrišķie savienotāji 	
4.	Priekšējās izlīdzināšanas plāksnes pozīcijas regulēšanas hidrauliskais savienojums <ul style="list-style-type: none"> ○ 2 gab. 1/2" vīrišķie savienotāji 	
5.	Priekšējo ecēšu pozīcijas regulēšanas hidrauliskais savienojums <ul style="list-style-type: none"> ○ 2 gab. 1/2" vīrišķie savienotāji 	
6.	Priekšējā disku kultivatora pozīcijas regulēšanas hidrauliskais savienojums <ul style="list-style-type: none"> ○ 2 gab. 1/2" vīrišķie savienotāji 	

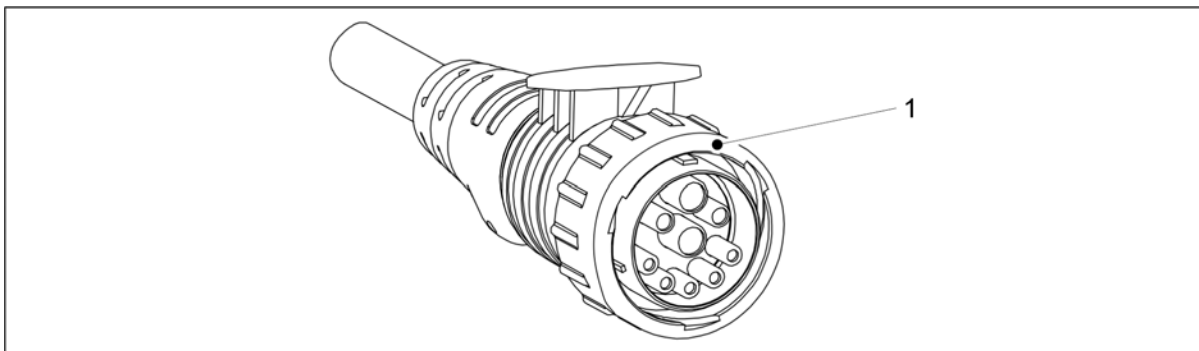

Attēls. 5.3 - 115. Kontrollera barošanas kabelis

7. Pievienojiet kontrollera barošanas kabeli (1) traktora ISOBUS savienotājam (IBBC).



BĪSTAMI

Pārliedzinieties, ka traktors ir izslēgts un atslēga izņemta no aizdedzes.

8. Hidrauliskās bremzes, viena līnija (ja ir uzstādītas): savienojiet rindsējmašīnas bremžu līniju ar traktora bremžu savienotāju.
- Uz šļūtenes nav krāsas apzīmējuma.
9. Pneimatiskās bremzes, divās līnijās (ja ir uzstādītas): savienojiet rindsējmašīnas bremžu sistēmas savienotājus bez vārsta ar traktora bremžu savienotājiem.
- Bremžu sistēmas savienotāji bez vārsta ir apzīmēti ar krāsām.
 - Dzeltena — kontrolēšana
 - Sarkana — padeve
10. Nepieciešamības gadījumā iztaisnojiet mašīnu atbilstoši norādījumiem sadaļā 5.3.3 Mašīnas garuma līmeņa noregulēšana ar pagriezienu skavu vai 5.3.4 Mašīnas garuma līmeņa noregulēšana ar jūgstieņa cilindru.

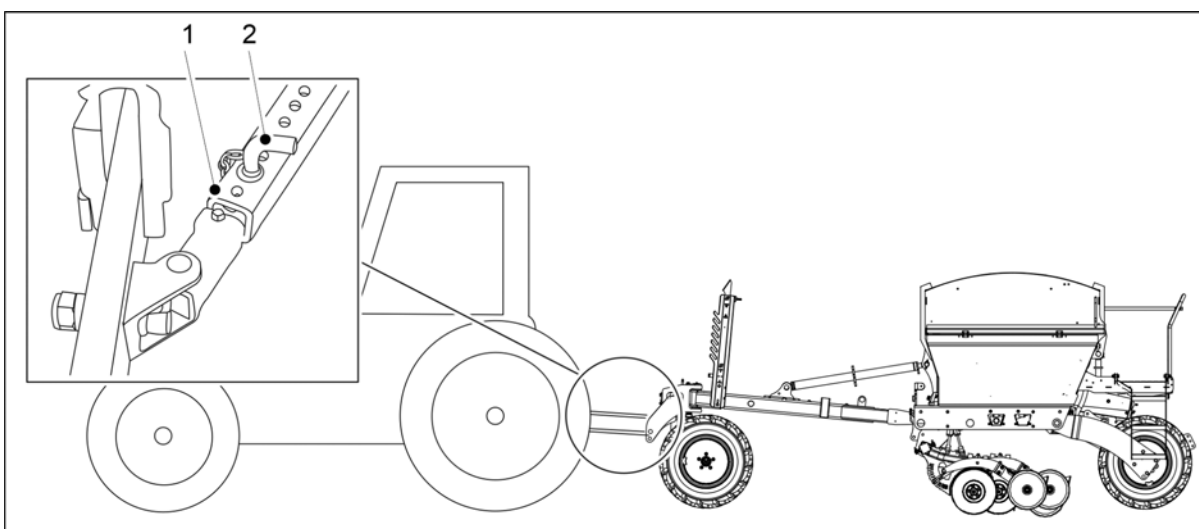

Attēls. 5.3 - 116. Traktora savienojuma sviru sānu ierobežotāji

11. Bloķējiet traktora savienojuma sviru sānu ierobežotājus (1), ievietojot tapu (2) attiecīgajā atverē, lai savienojuma svira nepieskartos riepām.
12. Atveriet mašīnas pacelšanas kontūra lodvārstu, ievērojot norādījumus sadaļā 5.3.5 Mašīnas pacelšanas kontūra lodvārsta izmantošana.

13. Pārliecinieties par traktora vadītspēju atbilstoši norādēm sadaļā 5.3.6 Traktora vadāmības nodrošināšana.
14. Pirmo reizi izbraucot uz lauka, iestatiet vidējos marķierus saskaņā ar norādījumiem sadaļā 5.3.7 Vidējo marķieru noregulēšana.

5.3.1 Ar riteņiem aprīkotā blietētāja strēles noregulēšana

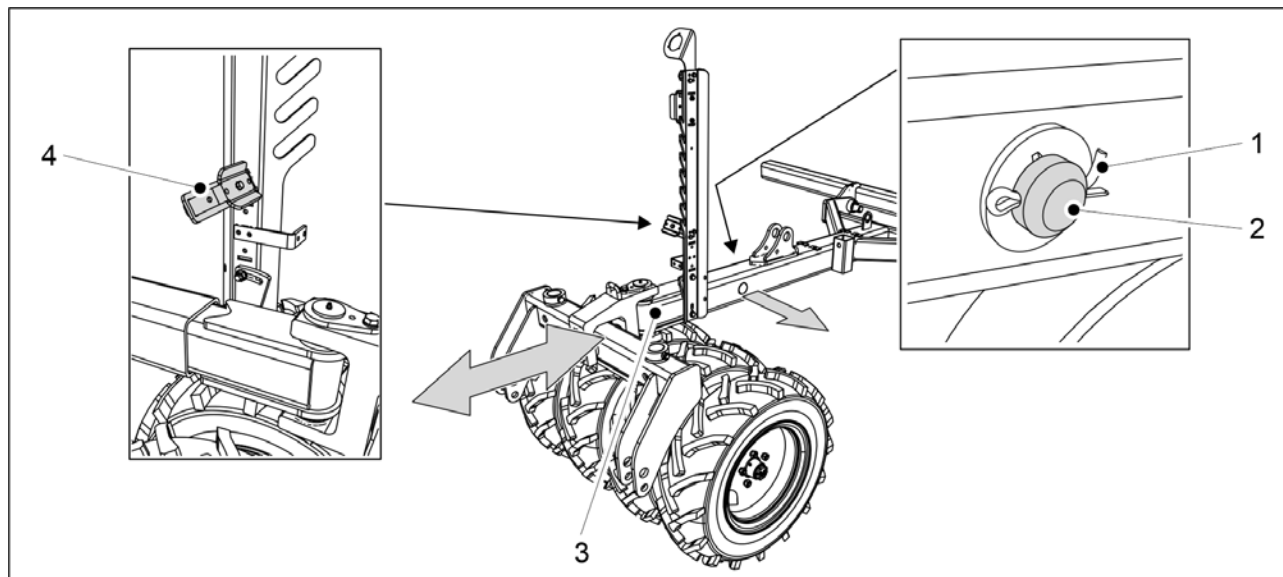

Attēls. 5.3.1 - 117. Strēles garuma noregulēšana

1. Izņemiet šķelttapu (1) no strēles stiprinājuma tapas (2) un izvelciet stiprinājuma tapu no strēles.
2. Noregulējiet strēles (3) garumu tā, lai tas būtu piemērots traktoram.
 - Strēlei ir trīs regulēšanas pozīcijas ar 200 mm intervāliem. Maksimālais garuma noregulējums ir 400 mm.Kad regulējat jūgstieņa garumu, varat noņemt apakšējo šļūtenes skavu (4), lai atvieglotu hidraulisko šļūteņu pozicionēšanu.
3. Ievietojiet stiprinājuma tapu atpakaļ strēlē un nofiksējiet to ar šķelttapu.

5.3.2 Zemes balsta izmantošana

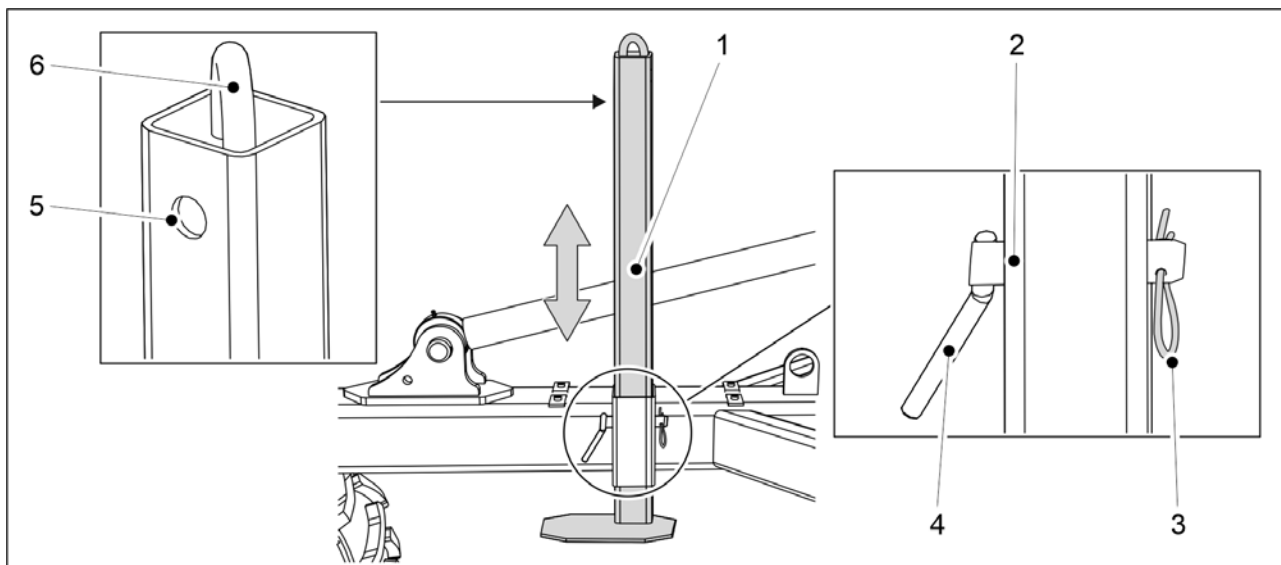

Attēls. 5.3.2 - 118. Zemes balsts

1. Izņemiet šķelttapu (3) no zemes balsta (1) fiksācijas tapas (4).
2. Izvelciet fiksācijas tapu no zemes balsta.
3. Pārvietojiet zemes balstu uz augšu vai uz leju ar sviru (6).
4. Izvēlieties fiksācijas caurumu.
 - Caurums (2) — zemes balsta apakšējā pozīcija
 - Caurums (5) — zemes balsta transportēšanas pozīcija
5. Ievietojiet fiksācijas tapu caurumā un nofiksējiet to ar šķelttapu.

5.3.3 Mašīnas garuma līmeņa noregulēšana ar pagrieziena skavu

- Noregulējiet, kad mašīna atrodas uz līdzenas virsmas.

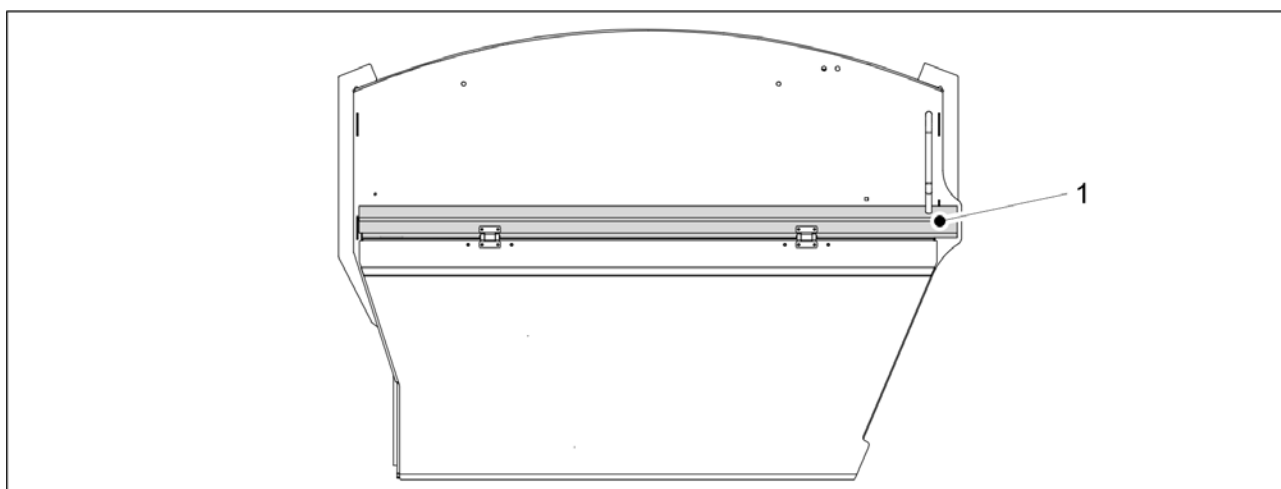

Attēls. 5.3.3 - 119. Garuma līmenis

- Mašīna ir novietota līdzenā stāvoklī, ja tās sānu josla (1) atrodas horizontāli. Pievienojiet rindsējmašīnu traktoram saskaņā ar norādījumiem sadaļā 5.3 Pievienošana traktoram.
1. Nolaidiet mašīnu, izmantojot traktora hidraulisko sistēmu.
 2. Izslēdziet traktora aizdedzi, izņemiet atslēgu no aizdedzes un aktivizējiet stāvbremzi.

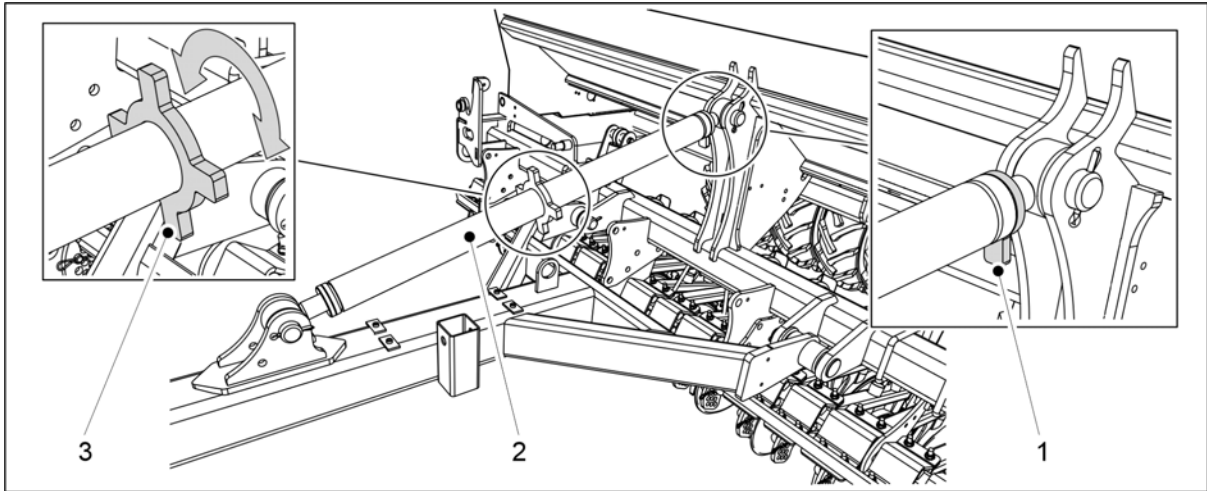

Attēls. 5.3.3 - 120. Noregulēšana ar pagrieziena skavu

3. Atveriet pagrieziena skavas (2) fiksatoru, to pagriežot (1).
4. Noregulējiet pagrieziena skavu, pagriežot vārpstu (3), un vizuāli pārlicinieties, ka mašīna ir līmenī.
5. Kad mašīna ir līmenī, pievelciet pagrieziena skavas fiksatoru.

5.3.4 Mašīnas garuma līmeņa noregulēšana ar jūgstieņa cilindru

- Pievienojiet rindsējmašīnu pie traktora pirms gareniskā līmeņa regulēšanas saskaņā ar norādījumiem sadaļā 5.3 Pievienošana traktoram. Regulēšanas laikā traktoram jābūt pievienotam. Noregulējiet, kad mašīna atrodas uz līdzenas virsmas.

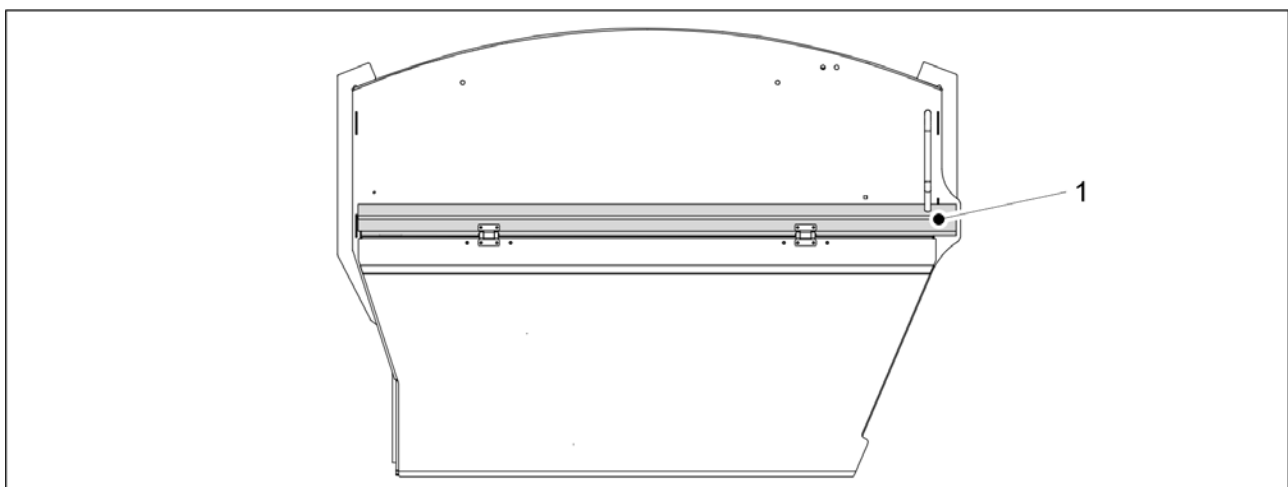

Attēls. 5.3.4 - 121. Garuma līmenis

- Mašīna ir novietota līdzenā stāvoklī, ja tās sānu josla (1) atrodas horizontāli.

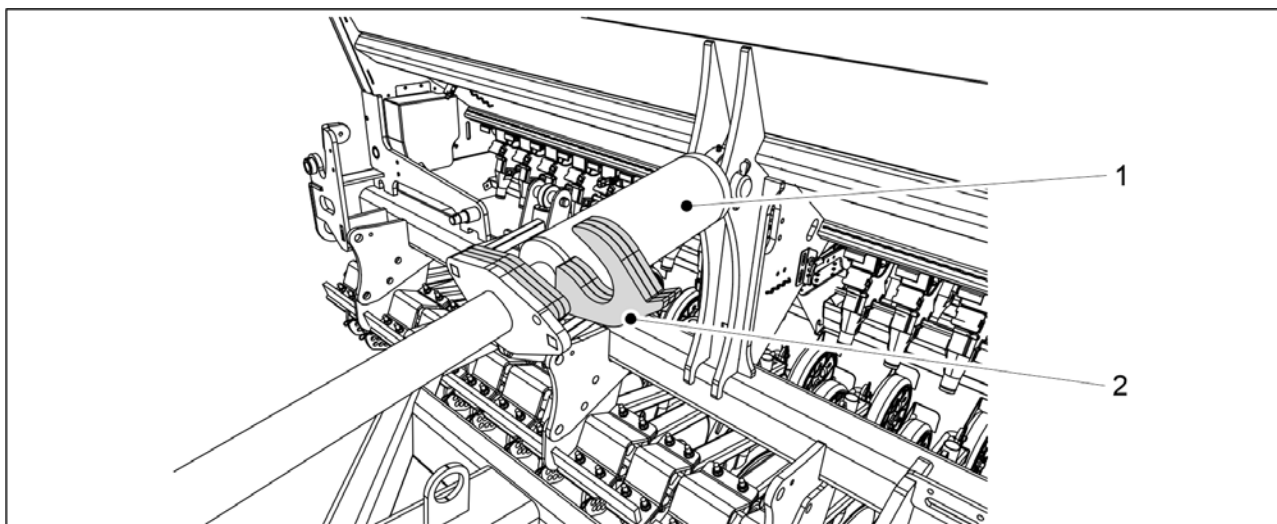

Attēls. 5.3.4 - 122. Cilindru regulēšanas priekšplāksņi

1. Uzlieciet priekšplāksņus (2) uz cilindra (1) vārpstas.
2. Uzmanīgi pavirziet cilindru gar priekšplāksņiem un vizuāli pārbaudiet, vai mašīna atrodas taisnā stāvoklī.
 - Vajadzības gadījumā pagariniet cilindru un pievienojiet vai noņemiet priekšplāksņus, līdz mašīna atrodas pilnīgi taisni.

5.3.5 Mašīnas pacelšanas kontūra lodvārsta izmantošana

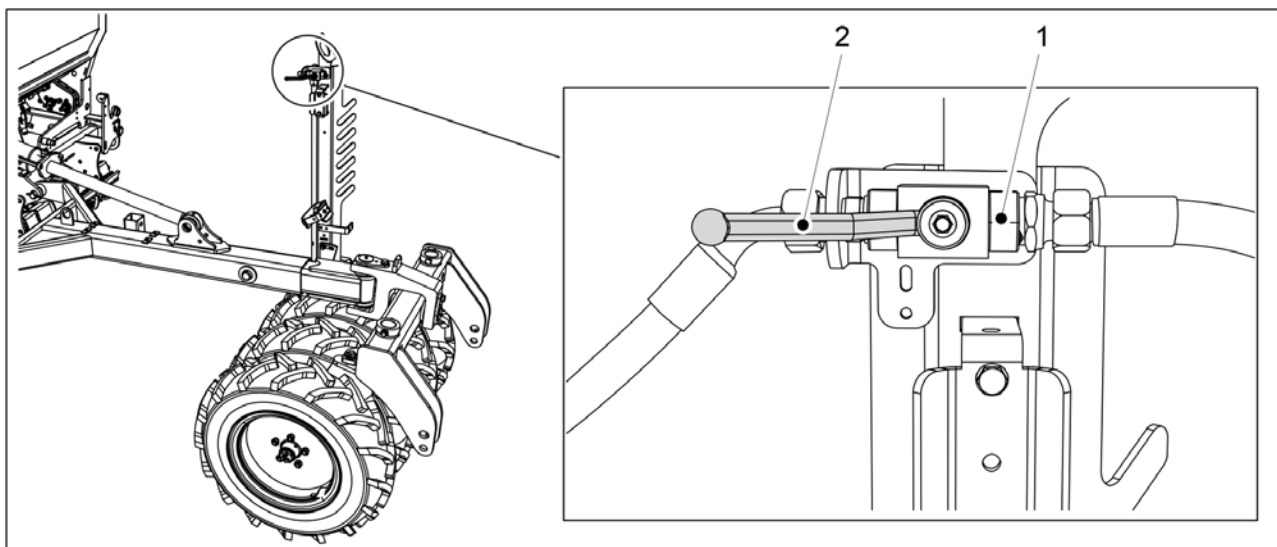

Attēls. 5.3.5 - 123. Pacelšanas kontūra lodvārsta atvēršana

1. Pēc mašīnas pārvietošanas darba pozīcijā atveriet abus mašīnas pacelšanas kontūra lodvārstus (1).
 - Lodvārsts ir aizvērts, kad rokturis (1) atrodas vienā līnijā ar lodvārstu.

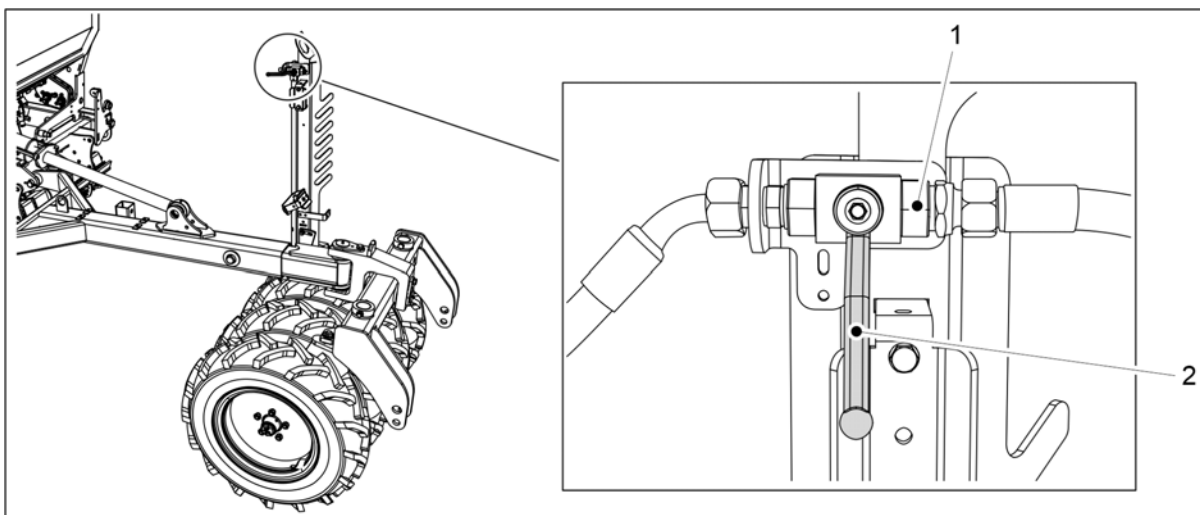

Attēls. 5.3.5 - 124. Pacelšanas kontūra lodvārsta aizvēršana

2. Aizveriet pacelšanas kontūra lodvārstu (1) pirms darba sākšanas vai apkopes.
 - Lodvārsts ir aizvērts, kad rokturis (2) atrodas perpendikulāri lodvārstam.

5.3.6 Traktora vadāmības nodrošināšana

Pielikumā ir sniegta informācija par traktora un rindsējmašīnas kombinācijas stabilitātes aprēķināšanu *Traktora un rindsējmašīnas kombinācijas stabilitātes aprēķināšana*. Maza traktora vadītspēja var būt traucēta, kad tas velk rindsējmašīnu, jo daļa sējmašīnas svara gulstas uz traktora aizmugurējās ass. Pasliktinātas vadītspējas gadījumā mēs iesakām uzstādīt papildsvaru traktora priekšpusē. Jāizslēdz arī traktora svara pārneses sistēma, jo, lietojot svara kontroles sistēmu, pacelšanas ierīces augstums var mainīties atkarībā no kravas un ietekmēt sēšanas dziļumu.

5.3.7 Vidējo marķieru noregulēšana

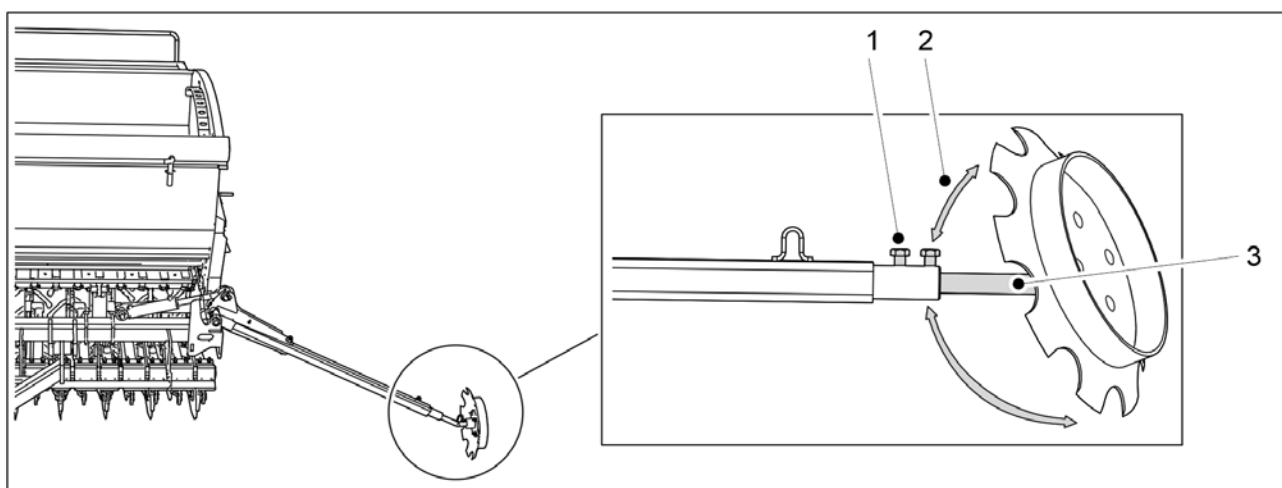

Attēls. 5.3.7 - 125. Vidējo marķieru noregulēšana

1. Atskrūvējiet abas skrūves (1).
2. Noregulējiet savirzi (2), pagriežot disku ap asi (3).

- Vidējam marķierim jāuzar tik dziļa vaga, lai tā būtu redzama zemē. Attālumam starp rindsējmašīnas viduslīniju un vidējā marķiera izveidoto vagu jābūt 3 metriem, izmantojot eFORTE 300, un 4 metriem, izmantojot eFORTE 400. Tomēr šī regulēšana ir tikai orientējoša. Pārbaudiet noregulējumu laukā, lai novērstu sējuma pārklāšanos un tukšās zonas saskaņā ar sadaļu 6.21 Vidējo marķieru pozīcijas nostiprināšana. Sējuma pārklāšanās un tukšās zonas var rasties, ja operators, piemēram, sēž traktorā noteiktā leņķī.

3. Noregulējiet marķieru ass (3) platumu.

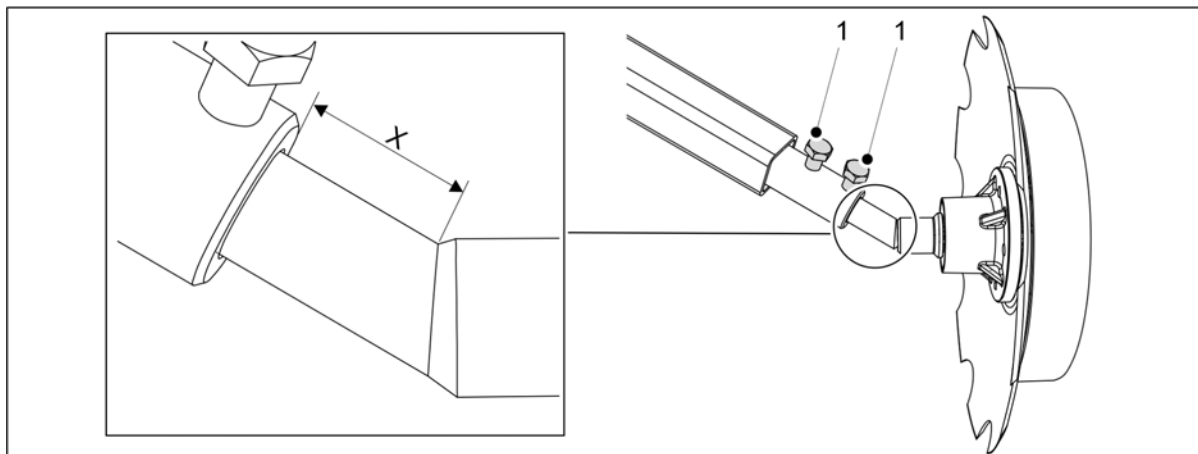

Attēls. 5.3.7 - 126. Noklusējuma platuma regulēšanas mērījums

- eFORTE 300: X = 50 mm
eFORTE 400: X = 180 mm
Mērījumi ir tikai orientējoši.

4. Pievelciet abas skrūves (1).

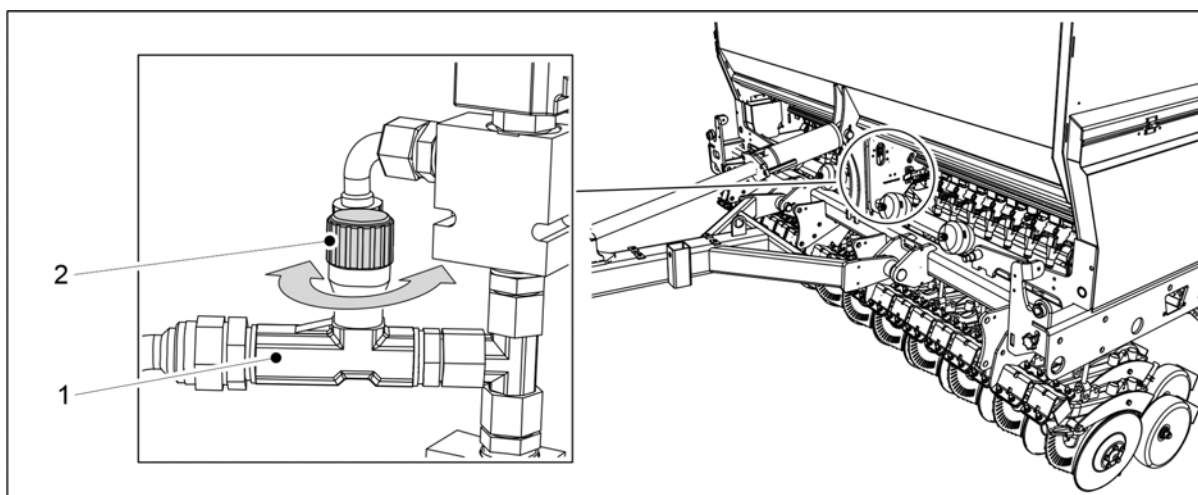

Attēls. 5.3.7 - 127. Vidējo marķieru celšanas ātruma regulēšana

5. Noregulējiet vidējo marķieru celšanas ātrumu, pagriežot ierobežotāja vārsta (1) pogu (2).

- Lai samazinātu ātrumu, pagrieziet pogu pulksteņrādītāju kustības virzienā.
Lai palielinātu ātrumu, pagrieziet pogu pretēji pulksteņrādītāju kustības virzienam.

5.3.8 Aizmugurējo marķieru platuma noregulēšana

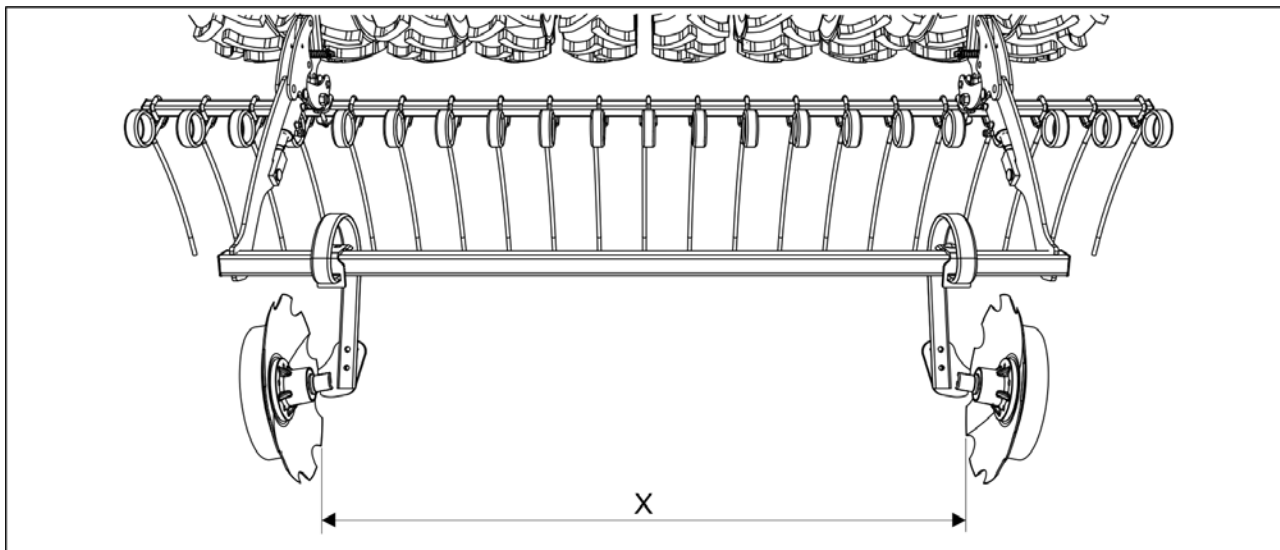

Attēls. 5.3.8 - 128. Aizmugurējo marķieru platuma noregulēšana

1. Noregulējiet disku atstatumu (X mērijums) atbilstoši sliedes sekošanas celiņa platumam.
 - Iespējamie sliedes sekošanas celiņu platumi ir aprakstīti sadaļā [1.2 Specifikācijas](#).

6 Mašīnas noregulēšana un izmantošana

6.1 Mašīnas pārvietošana transportēšanas pozīcijā

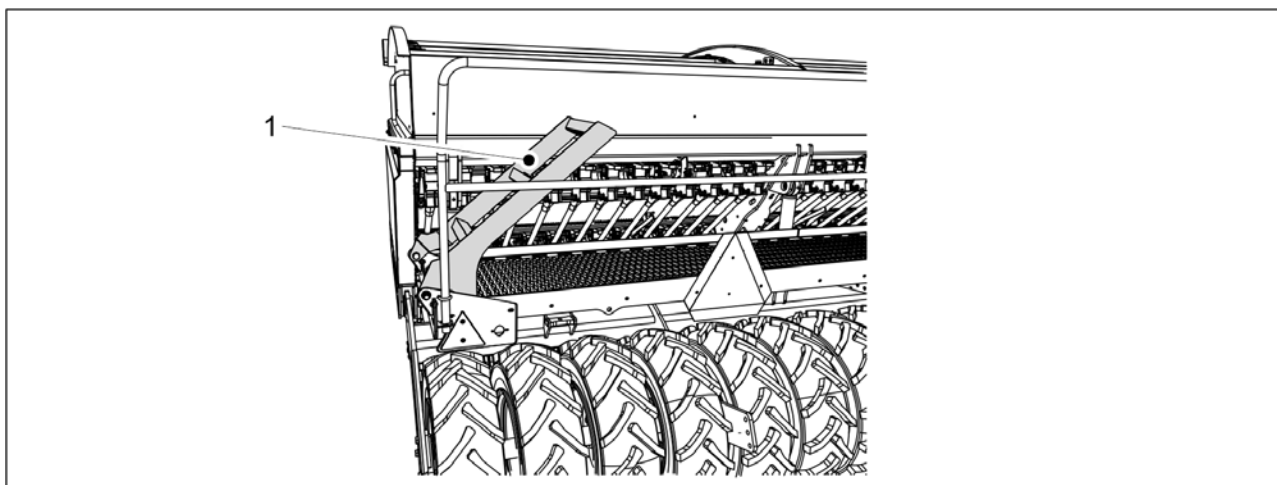

Attēls. 6.1 - 129. Darba platformas trepes

1. Uzlokiet darba platformas trepes (1) uz augšu.
 - Paceltā stāvoklī trepes atradīsies aptuveni 40 grādu leņķī attiecībā pret darba platformu.
2. Ar traktora hidrauliku paceliet mašīnu.
3. Aktivizējiet funkciju "STOP ALL" (Apturēt visu) saskaņā norādēm sadaļā 6.3.1 Funkcijas "STOP ALL" (Apturēt visu) izmantošana.
4. Ja mašīna ir aprīkota ar vidējiem marķieriem, pārliedzieties, ka vidējie marķieri ir novietoti transportēšanas pozīcijā un to lodvārsti ir aizvērti saskaņā ar sadaļu 3.4 Vidējo marķieru lodvārstu izmantošana.
5. Aizveriet mašīnas pacelšanas kontūra lodvārstu saskaņā ar sadaļu 5.3.5 Mašīnas pacelšanas kontūra lodvārsta izmantošana.
6. Pārbaudiet riepu spiedienu saskaņā ar sadaļu 7.1.3 Riepu spiediena pārbaude.
7. Pārliedzieties, ka mašīna ir tīra.
 - Nepieciešamības gadījumā tīriet mašīnu saskaņā ar sadaļu 7.3 Tīrīšana.
8. Vizuāli pārbaudiet, vai transporta riteņu bultskrūves ir pievilktas saskaņā ar sadaļu 7.1.2.1 Transportēšanas riteņu bultskrūvju hermētiskuma pārbaude, un pievelciet tās, ja nepieciešams.
9. Pārbaudiet, vai gultņu bultskrūves ir pievilktas saskaņā ar sadaļu 7.1.2.2 Transportēšanas riteņu atlokgultņu bultskrūvju hermētiskuma pārbaude, un pievelciet tās, ja nepieciešams.
10. Ja mašīna ir aprīkota ar standarta jūgstieni, vizuāli pārbaudiet, vai sakabes ierīce ir nostiprināta saskaņā ar sadaļu 7.1.2.6 Sakabes cilpas bultskrūvju stingra pievilkuma pārbaude, un nostipriniet to, ja nepieciešams.

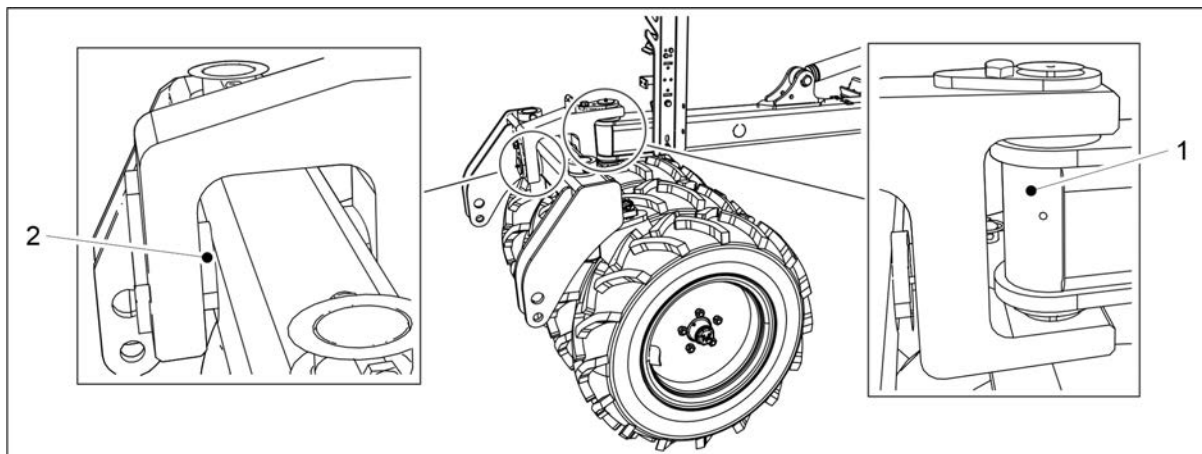

Attēls. 6.1 - 130. Ar riteņiem aprīkotā blietētāja tapas

11. Ja mašīnas aprīkojumā ietilpst ar riteņiem aprīkots blietētājs, vizuāli pārbaudiet, vai ar riteņiem aprīkotā blietētāja tapas (1, 2) ir aizvērtas.
12. Ja rindsējmašīna ir aprīkota ar standarta jūgstieni, pārliecinieties, ka traktora sakabes āķis ir aktivizēts un nostiprināts.
13. Ja rindsējmašīnas aprīkojumā ietilpst ar riteņiem aprīkots blietētājs, pārliecinieties, ka traktora savienojuma sviras ir piestiprinātas pie blietētāja, kas aprīkots ar riteņiem.

6.2 Mašīnas pārvietošana darba pozīcijā

1. Pārliecinieties, ka pie pacelšanas kontūra pievienotais traktora vārsts neatrodas peldēšanas pozīcijā.
2. Atveriet mašīnas pacelšanas kontūra lodvārstu saskaņā ar sadaļu 5.3.5 Mašīnas pacelšanas kontūra lodvārsta izmantošana.
3. Saskarnē atspējojiet funkciju "STOP ALL" (Apturēt visu) saskaņā ar norādēm sadaļā 6.3.1 Funkcijas "STOP ALL" (Apturēt visu) izmantošana.
4. Ja mašīna ir aprīkota ar vidējiem marķieriem, atveriet vidējā marķiera lodvārstus saskaņā ar sadaļu 3.4 Vidējo marķieru lodvārstu izmantošana.

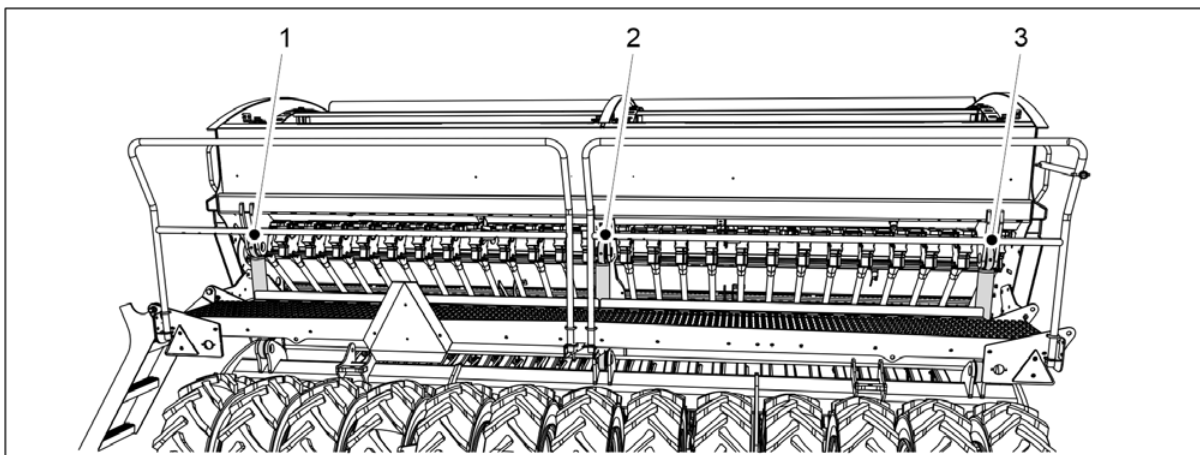

Attēls. 6.2 - 131. Pacelšanas cilindrs

5. Izmantojot traktora hidraulisko sistēmu, nolaidiet pacelšanas cilindrus līdz to zemākajai pozīcijai.

- eFORTE 300 mašīnai ir 1 pacelšanas cilindrs (2). eFORTE 400 mašīnai ir 3 pacelšanas cilindri (1–3).

6.3 “SeedPilot” vadības sistēmas lietotāja iestatījumi

6.3.1 Funkcijas “STOP ALL” (Apturēt visu) izmantošana



BĪSTAMI

Funkcija “STOP ALL” (Apturēt visu) jāieslēdz pirms kalibrēšanas testa sākšanas un izpildes.



BĪSTAMI

Ar funkcijas “STOP ALL” (Apturēt visu) ieslēgšanu vien nepietiek — jābūt aizvērtiem arī vidējo marķieru lodvārstiem. Skatiet norādījumus sadaļā [3.4 Vidējo marķieru lodvārstu izmantošana](#).

- Funkcija “STOP ALL” (Apturēt visu) aptur strāvas padevi no centrālo un aizmugurējo marķieru solenoīdiem un braukšanas sliežu sajūgiem.

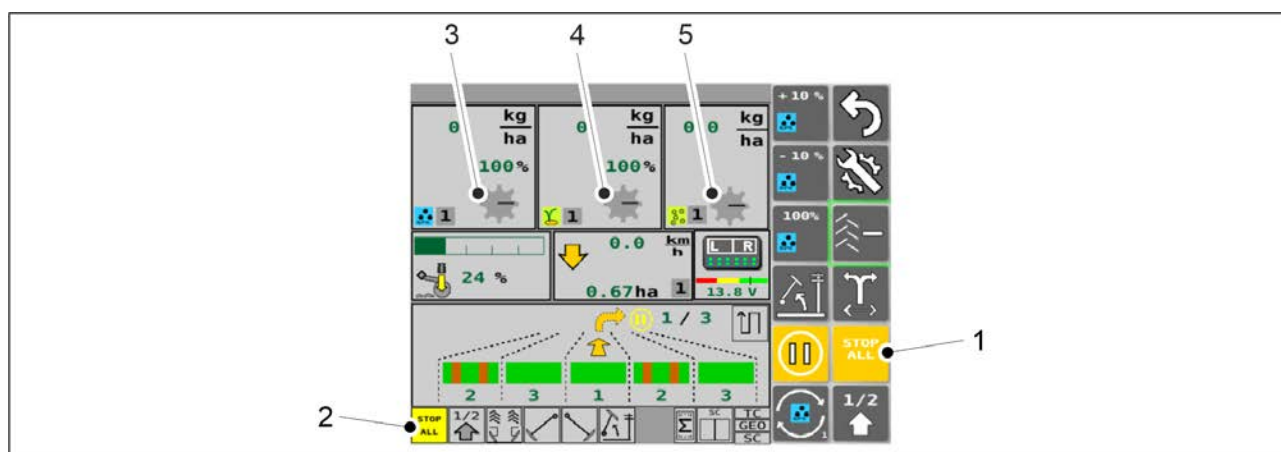

Attēls. 6.3.1 - 132. “STOP ALL” (Apturēt visu)

- Funkcija “STOP ALL” (Apturēt visu) tiek ieslēgta automātiski. Funkciju var izslēgt braukšanas ekrānā, nospiežot pogu “STOP ALL” (Apturēt visu) (1). Kad aktivizēta funkcija “STOP ALL” (Apturēt visu), lodziņš (2) iekrāsojas dzeltenā krāsā un padeves veltņa ikonas (3–5) ir pelēkā krāsā. Kad nav aktivizēta funkcija “STOP ALL” (Apturēt visu), lodziņš (2) iekrāsojas pelēkā krāsā un padeves veltņa ikonas (3–5) ir dzeltena krāsā.

6.3.2 Funkcijas “PAUSE” (Pauze) izmantošana

- Funkcija “PAUSE” (Pauze) aptur sliedes skaitītāju, t. i., mašīnu iespējams pacelt un nolaist, nepalielinot sliedes skaitītāja vērtību. Taču mašīnas platības skaitītājs turpinās darboties par ar ieslēgtu funkciju “PAUSE” (Pauze).
- Kad tiek ieslēgts vadības panelis, automātiski aktivizējas funkcija “PAUSE” (Pauze). Darba laikā funkcija “PAUSE” (Pauze) tiek aktivizēta katru reizi, kad aktivizē funkciju “STOP ALL” (Apturēt visu).

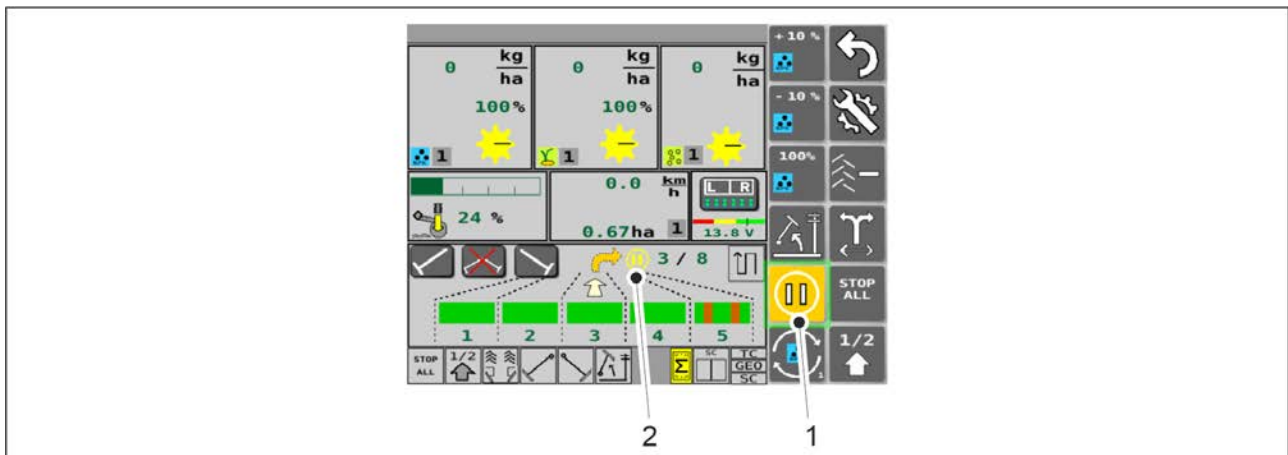

Attēls. 6.3.2 - 133. "PAUSE" (Pauze)

1. Deaktivizējiet funkciju "STOP ALL" (Apturēt visu).
2. Nospiediet pogu "PAUSE" (Pauze) (1).
 - Funkcija "PAUSE" (Pauze) aktivizēta, ja poga (1) ir dzeltena. Šādā gadījumā indikators "PAUSE" (Pauze) (2) tiek arī rādīts Braukšanas ekrānā.
 - Funkcija "PAUSE" (Pauze) nav iespējota, ja poga (1) ir pelēka. Šādā gadījumā indikators "PAUSE" (Pauze) (2) netiek rādīts braukšanas ekrānā.

6.3.3 Kalibrēšanas pārbaudes rezultātu atmiņas sloti

- Vadības sistēmas PIN kods kalibrēšanas pārbaudes rezultātu ievadīšanai ir "3".

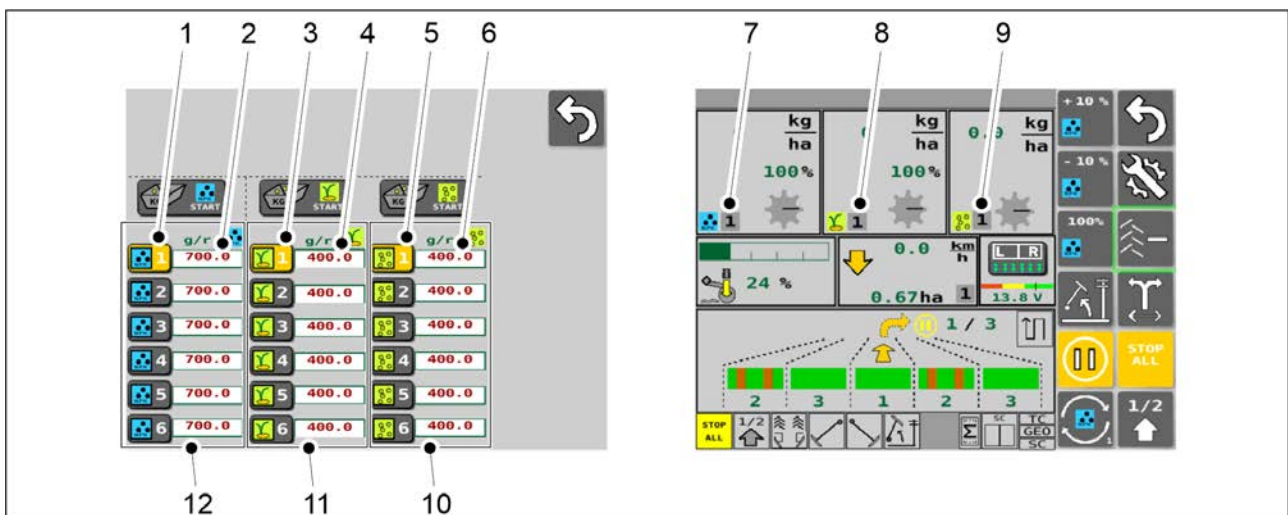

Attēls. 6.3.3 - 134. Kalibrēšanas pārbaudes rezultātu atmiņas sloti

- Kalibrēšanas pārbaudes rezultāti tiek saglabāti ekrānā "Calibration test" (Kalibrēšanas pārbaude). Ir pieejami 6 atmiņas sloti (12) mēslojumam, 6 atmiņas sloti (11) sēklām un 6 atmiņas sloti (10) mazajām sēklām.
 - Nospiediet cipara pogu (1), lai mēslojumam atlasītu vēlamu kalibrēšanas pārbaudes rezultātu. Atbilstošais cipars tiek rādīts braukšanas ekrānā (7). Mēslojuma kalibrēšanas pārbaudes rezultāts ir jāievada manuāli, nospiežot uz skaitliskās vērtības (2).
 - Nospiediet cipara pogu (3), lai sēšanai atlasītu vēlamu kalibrēšanas pārbaudes rezultātu. Atbilstošais cipars tiek rādīts braukšanas ekrānā (8). Sēšanas kalibrēšanas pārbaudes rezultāts ir jāievada manuāli, nospiežot uz skaitliskās vērtības (4).
 - Nospiediet cipara pogu (5), lai mazo sēklu sēšanai atlasītu vēlamu kalibrēšanas pārbaudes rezultātu. Atbilstošais cipars tiek rādīts braukšanas ekrānā (9). Sēšanas kalibrēšanas pārbaudes rezultāts ir jāievada manuāli, nospiežot uz skaitliskās vērtības (6).

Norādījumi par kalibrēšanas pārbaudes veikšanu ir sniegti sadaļā 6.8 Izstrādājuma kalibrēšana.

6.3.4 Vēlamā padeves daudzuma regulēšana

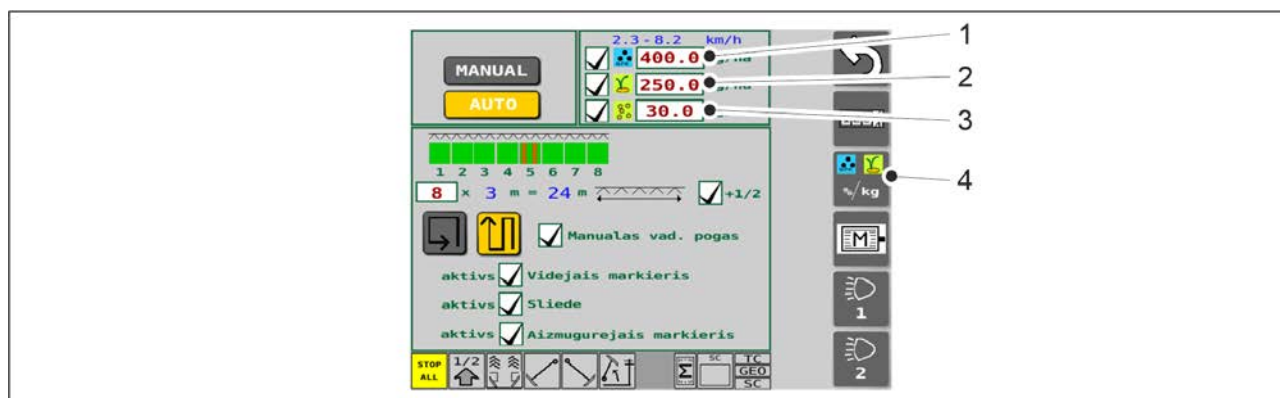

Attēls. 6.3.4 - 135. Vēlamās vērtības

1. Lietotāja saskarnē atveriet sēšanas iestatījumu ekrānu.
2. Izmantojiet pogu (1), lai iestatītu jaunu vēlamu mēslojuma padeves vērtību.
3. Izmantojiet pogu (2), lai iestatītu jaunu vēlamu sēklu padeves vērtību.
4. Izmantojiet pogu (3), lai iestatītu jaunu vēlamu mazo sēklu padeves vērtību.
5. Nospiediet pogu (4), lai dotos uz kontroles metodes atlasē sadaļu.
 - Varat izvēlēties kādu no trim kontroles metodes opcijām.

6.3.4.1 Mēslojuma un sēklu procentuālo vērtību regulēšana

- Regulēšana tiek veikta pakāpeniski, mainot procentuālās vērtības.
- Braukšanas ekrānā pieejamās funkcijas (2–9) var atšķirties atkarībā no mašīnas aprīkojuma.

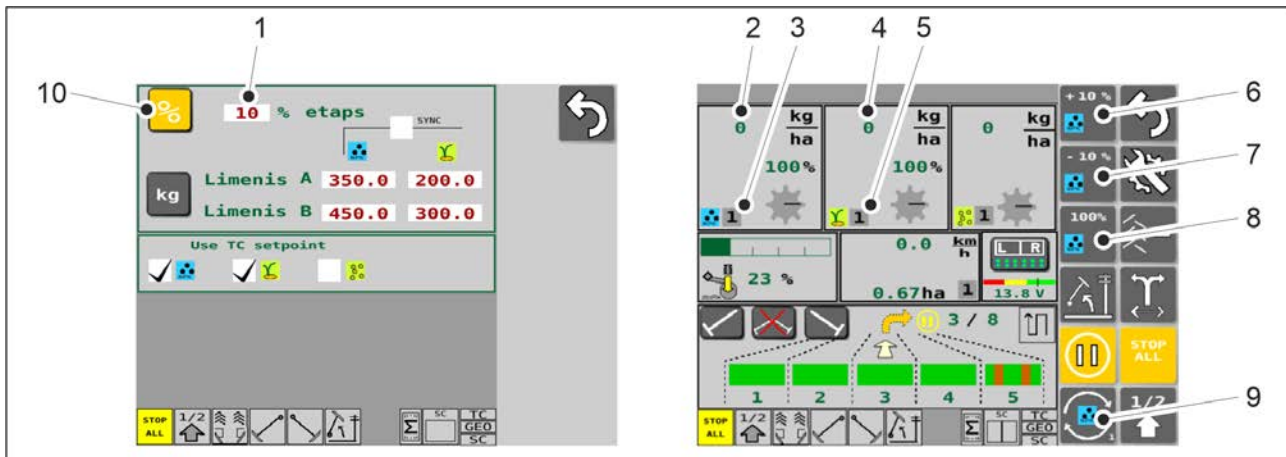

Attēls. 6.3.4.1 - 136. Procentuālo vērtību regulēšanas atlase un braukšanas ekrāna funkcijas

1. Kontroles metožu iestatījumu ekrānā nospiediet pogu "STEP SIZE" (Izmaiņu vērtība) (1) un iestatiet jauno vērtību.
2. Nospiediet pogu "%" (10), lai atlasītu kontroles metodi.
3. Braukšanas ekrānā nospiediet pogu "SELECT" (Atlasīt) (9), lai atlasītu mēslojumu vai sēklas.
 - Izvēlētā vienuma indikators (mēslojuma vai sēklu) tiek rādīts uz pogām (6–9).

Tabula. 6.3.4.1 - 15. Braukšanas ekrāna funkcijas, kad aktivizēta procentuālo vērtību regulēšana

Skaitlis	Funkcija
2.	No mašīnas padotā mēslojuma daudzums. Kilogramu daudzumu nosaka pēc mēslojuma piltuves elektromotora darbības ātruma.
3.	Izvēlētā mēslojuma kalibrēšanas pārbaudes priekšiestatītā vērtība (vērtība var būt no 1 līdz 6). <ul style="list-style-type: none"> • Kalibrēšanas pārbaudes atmiņas sloti ir aprakstīti sadaļā 6.3.3 Kalibrēšanas pārbaudes rezultātu atmiņas sloti.
4.	No mašīnas padoto sēklu daudzums. Kilogramu daudzumu nosaka pēc sēklu piltuves elektromotora darbības ātruma.
5.	Izvēlētā sēšanas kalibrēšanas pārbaudes priekšiestatītā vērtība (vērtība var būt no 1 līdz 6). <ul style="list-style-type: none"> • Kalibrēšanas pārbaudes atmiņas sloti ir aprakstīti sadaļā 6.3.3 Kalibrēšanas pārbaudes rezultātu atmiņas sloti.
6.	Poga +10% <ul style="list-style-type: none"> • Nospiežot šo pogu, vēlamā vērtība tiek palielināta par iestatīto vērtību
7.	Poga -10% <ul style="list-style-type: none"> • Nospiežot šo pogu, vēlamā vērtība tiek samazināta par iestatīto vērtību

8.	<p>Poga 100%</p> <ul style="list-style-type: none"> Nospiežot šo pogu, tiek atiestatīta sēšanas iestatījumu ekrānā iestatītā vēlamā vērtība
----	--

6.3.4.2 Mēslojuma un sēklu kg vērtību regulēšana

- Regulēšana tiek veikta, izmantojot divus dažādus kilogramu daudzumus (A un B līmenis).
- Braukšanas ekrānā pieejamās funkcijas (5–12) var atšķirties atkarībā no mašīnas aprīkojuma.

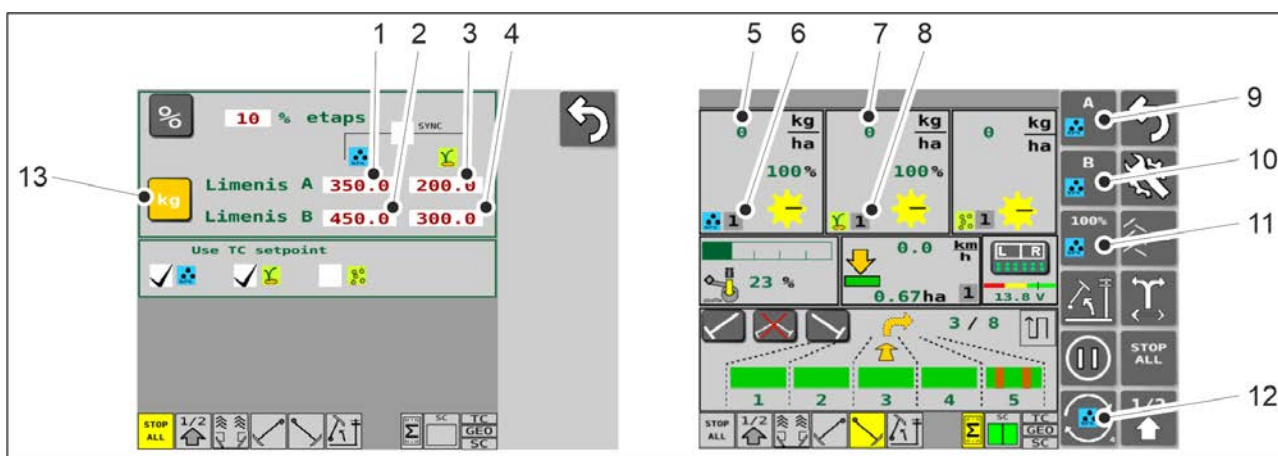

Attēls. 6.3.4.2 - 137. Procentuālo vērtību regulēšanas atļase un braukšanas ekrāna funkcijas

- Kontroles metožu iestatījumu ekrānā nospiediet pogu "FERTILISER LEVEL A" (Mēslojuma A līmenis) (1) un iestatiet jauno vērtību.
- Nospiediet pogu "FERTILISER LEVEL B" (Mēslojuma B līmenis) (2) un iestatiet jauno vērtību
- Nospiediet pogu "SEED LEVEL A" (Sēklu A līmenis) (3) un iestatiet jauno vērtību
- Nospiediet pogu "SEED LEVEL B" (Sēklu B līmenis) (4) un iestatiet jauno vērtību
- Nospiediet pogu "KG" (13), lai atlasītu kontroles metodi.
- Braukšanas ekrānā nospiediet pogu "SELECT" (Atlasīt) (12), lai atlasītu mēslojumu vai sēklas.
 - Izvēlētā vienuma indikators (mēslojuma vai sēklu) tiek rādīts uz pogām (9–12).

Tabula. 6.3.4.2 - 16. Braukšanas ekrāna funkcijas, kad aktivizēta kg vērtību regulēšana

Skaitlis	Funkcija
5.	No mašīnas padotā mēslojuma daudzums. Kilogramu daudzumu nosaka pēc mēslojuma piltuves elektromotora darbības ātruma.
6.	<p>Izvēlētā mēslojuma kalibrēšanas pārbaudes priekšiestatītā vērtība (vērtība var būt no 1 līdz 6).</p> <ul style="list-style-type: none"> Kalibrēšanas pārbaudes atmiņas sloti ir aprakstīti sadaļā <u>6.3.3 Kalibrēšanas pārbaudes rezultātu atmiņas sloti</u>.

7.	No mašīnas padoto sēklu daudzums.Kilogramu daudzumu nosaka pēc sēklu piltuves elektromotora darbības ātruma.
8.	Izvēlētā sēšanas kalibrēšanas pārbaudes priekšstatītā vērtība (vērtība var būt no 1 līdz 6). <ul style="list-style-type: none"> • Kalibrēšanas pārbaudes atmiņas sloti ir aprakstīti sadaļā <u>6.3.3 Kalibrēšanas pārbaudes rezultātu atmiņas sloti</u>.
9.	A poga <ul style="list-style-type: none"> • Nospiežot šo pogu tiek aktivizēta vēlamā A līmeņa vērtība
10.	B poga <ul style="list-style-type: none"> • Nospiežot šo pogu tiek aktivizēta vēlamā B līmeņa vērtība
11.	Poga 100% <ul style="list-style-type: none"> • Nospiežot šo pogu, tiek atiestatīta sēšanas iestatījumu ekrānā iestatītā vēlamā vērtība

6.3.4.3 Mēslojuma un sēklu vērtību vienlaicīga regulēšana

- Mēslojuma un sēklu vērtību vienlaicīga regulēšana ir iespējama tikai tad, ja vēlamās padeves vērtības kontrolei ir atlasīta mēslojuma un sēklu kg vērtību regulēšana.

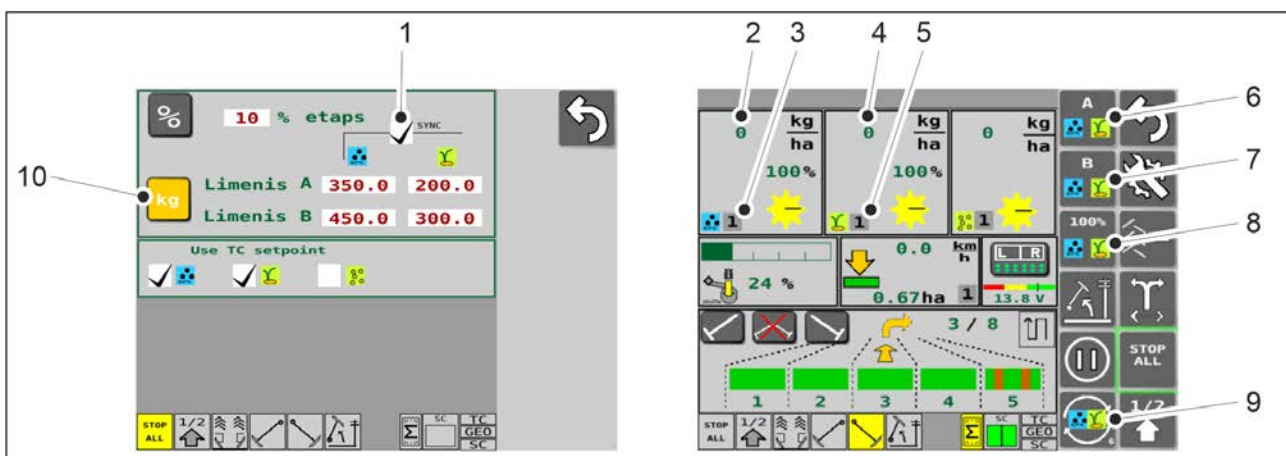

Attēls. 6.3.4.3 - 138. Vienlaicīgas vērtību regulēšanas atlase un braukšanas ekrāna funkcijas

1. Regulēšanas metožu iestatījumu lapā iestatiet mēslojuma un sēklu kg vērtību regulēšanas A un B līmeņu vērtības saskaņā ar norādēm sadaļā 6.3.4.2 Mēslojuma un sēklu kg vērtību regulēšana.
2. Nospiediet pogu "SYNC" (Sinhronizēt) (1), lai aktivizētu vienlaicīgu regulēšanu.
 - Ja lodziņš (1) ir atzīmēts, ir aktivizēta vienlaicīga regulēšana.
 - Ja lodziņš (1) nav atzīmēts, vienlaicīga regulēšana nav aktivizēta.
3. Nospiediet pogu "KG" (10), lai atlasītu kontroles metodi.

4. Braukšanas ekrānā nospiediet pogu "SELECT" (Atlasīt) (9), lai atlasītu mēslojumu un sēklu vienlaicīgu regulēšanu.
- Vienlaicīgās regulēšanas indikators (mēslojuma un sēklu) tiek rādīts uz pogām (6–9).

Tabula. 6.3.4.3 - 17. Braukšanas ekrāna funkcijas, kad aktivizēta vienlaicīga vērtību regulēšana

Skaitlis	Funkcija
2.	No mašīnas padotā mēslojuma daudzums
3.	Izvēlētā mēslojuma kalibrēšanas pārbaudes priekšiestatītā vērtība (vērtība var būt no 1 līdz 6). <ul style="list-style-type: none">• Kalibrēšanas pārbaudes atmiņas sloti ir aprakstīti sadaļā <u>6.3.3 Kalibrēšanas pārbaudes rezultātu atmiņas sloti</u>.
4.	No mašīnas padoto sēklu daudzums
5.	Izvēlētā sēšanas kalibrēšanas pārbaudes priekšiestatītā vērtība (vērtība var būt no 1 līdz 6). <ul style="list-style-type: none">• Kalibrēšanas pārbaudes atmiņas sloti ir aprakstīti sadaļā <u>6.3.3 Kalibrēšanas pārbaudes rezultātu atmiņas sloti</u>.
6.	A poga <ul style="list-style-type: none">• Nospiežot pogu, tiks aktivizētas vēlamās A līmeņa mēslojuma un sēklu vērtības, kas iestatītas regulēšanas metožu iestatījumu lapā.
7.	B poga <ul style="list-style-type: none">• Nospiežot pogu, tiks aktivizētas vēlamās B līmeņa mēslojuma un sēklu vērtības, kas iestatītas regulēšanas metožu iestatījumu lapā.
8.	Poga 100% <ul style="list-style-type: none">• Nospiežot šo pogu, tiek atiestatīta sēšanas iestatījumu ekrānā iestatītā vēlamā vērtība

6.3.5 Sliedes sekošanas automatizācijas izmantošana

- Sliedes sekošanas automatizācija tiek izmantota, lai ieslēgtu vai izslēgtu sliedes sekošanas sajūgu. Kad sliedes sekošanas sajūgs ir ieslēgts, sliedes sekošanai paredzētās rindas netiks apsētas, bet tiks ģenerēta sliedes sekošanas funkcija.

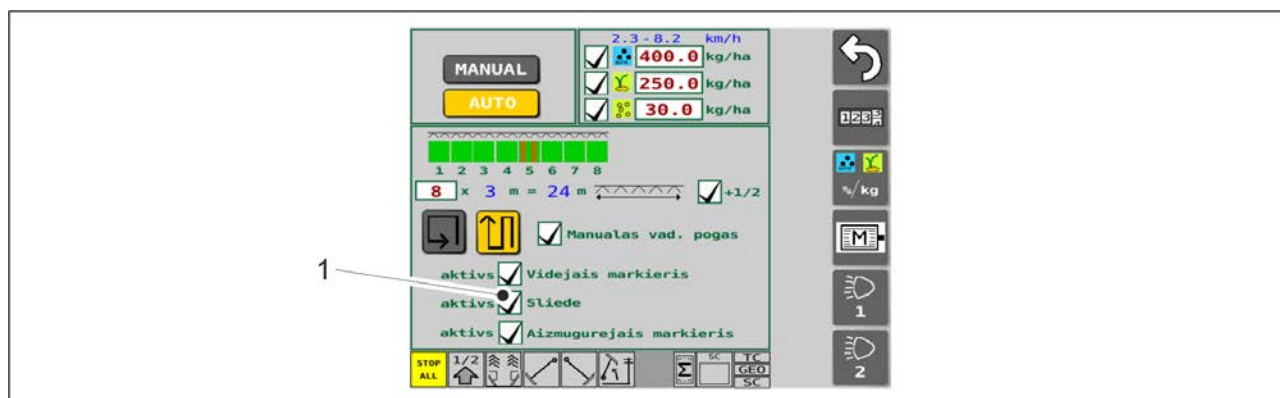

Attēls. 6.3.5 - 139. Slīdes

1. Ieslēdziet braukšanas slīžu veidošanu, sēšanas iestatījumu ekrānā nospiežot uz lodziņa (1).
 - Slīdes sekošanas funkcija ir ieslēgta, ja lodziņš (1) ir atzīmēts. Slīdes sekošanas funkcija nav ieslēgta, ja lodziņš (1) ir tukšs.

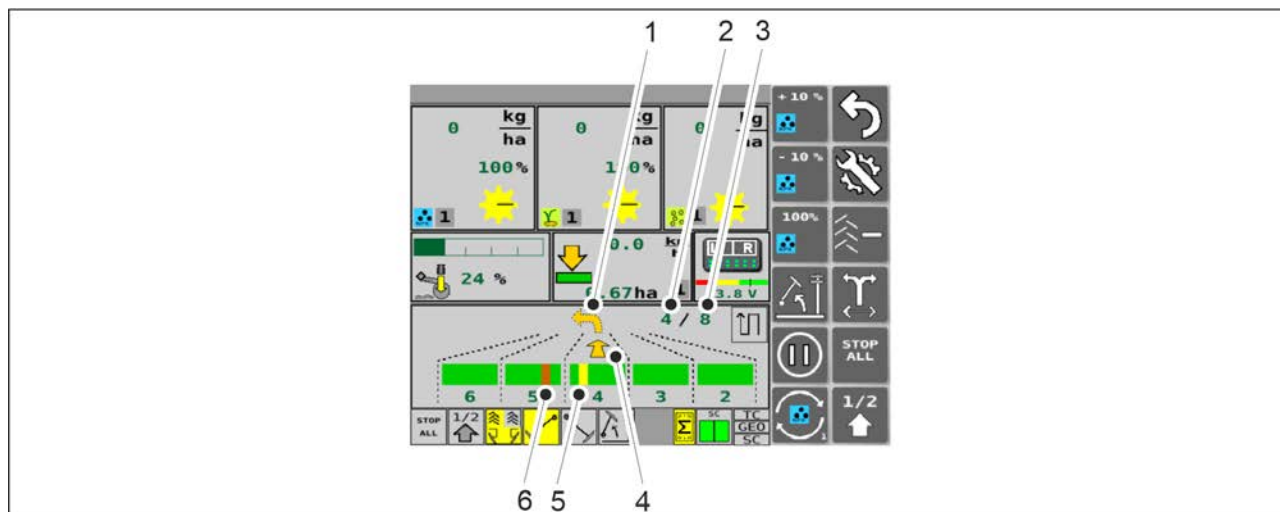

Attēls. 6.3.5 - 140. Slīdes sekošanas automatizācijas izmantošana

- Slīdes sekošanas automatizācija ir pieejama braukšanas ekrānā. Apakšējā bultiņa (4) un cipars augšējā stūrī (2) norāda, pa kuru eju mašina brauc. Otrais cipars (3) norāda eju skaitu. Augšējā bultiņa (1) norāda nākamā pagrieziena virzienu. Slīdes sekošanas ceļš ir sarkanā krāsā (6), ja tas nav izveidots ejā, pa kuru brauc mašina. Slīdes sekošanas ceļš ir dzeltenā krāsā (5), ja tas ir izveidots ejā, pa kuru brauc mašina. Animācija tiek atjaunināta ikreiz, kad mašina tiek pacelta, nonākot gala platībā.

6.3.5.1 Slīdes sajūga signāli

- Slīdes sajūga funkciju uzrauga rindsējmašina, un visi darbības traucējumi parādās braukšanas ekrānā signālu veidā.

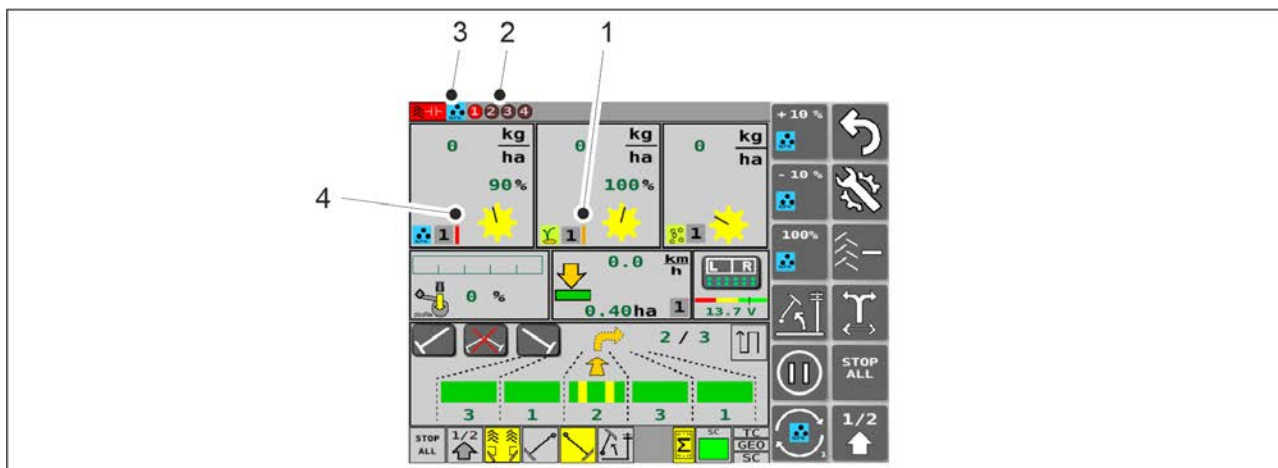

Attēls. 6.3.5.1 - 141. Sliedes sajūga signāli

- Braukšanas ekrānā parādās vertikāla oranža josla (1): sliedes sajūgs rotē, veidojot sliedes. Ja sliedes sajūgs rotē divās secīgās ejās, vertikālā oranžā josla kļūst sarkana. Braukšanas ekrānā parādās vertikāla sarkana josla (4): sliedes sajūgs nerotē, kad sliedes netiek veidotas. Ja sliedes sajūga signāli ir aktīvi (signālu aktivizēšana ir aprakstīta sadaļā [4.1.3.6 Lietotāja iestatījumi](#)), signāla cēloni rādošie indikatori ir redzami arī braukšanas ekrāna augšējā malā kopā ar sarkano joslu. Indikators (3) rāda, vai darbības traucējums ir noticis mēslojuma pusē vai sēkļu pusē. Indikators (2) rāda 1.–4. skaitļā aplišus. Sarkana krāsa skaitļā aplītī norāda uz darbības traucējuma cēloni. Pārbaudiet kļūdas datus ievades/izvades (I/O) kalibrēšanas diagnostikas datu ekrānā (skatiet sadaļu [7.9.4 Sliedes sajūga kļūdu diagnostikas dati](#)).

6.3.6 Vidējo marķieru automatizācijas izmantošana

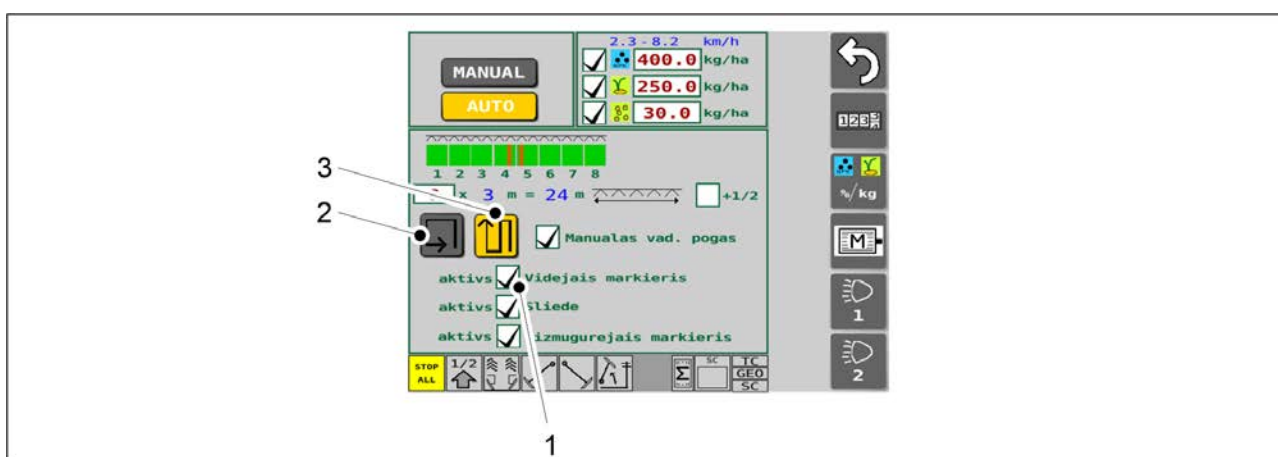

Attēls. 6.3.6 - 142. Vidējo marķieru un braukšanas režīma izvēle

1. Nospiediet uz lodziņa (1) ekrānā "Seeding settings" (Sēšanas iestatījumi), lai atlasītu vidējo marķieri.
 - Vidējais marķieris tiek izmantots, ja lodziņš (1) ir atzīmēts. Sliedes sekošanas funkcija nav ieslēgta, ja lodziņš (1) ir tukšs.
2. Izvēlieties braukšanas režīmu ekrānā "Seeding settings" (Sēšanas iestatījumi).

- Izmantojot pogas, izvēlieties režīmu lauka apbraukāšanai (2) vai braukšanai turp un atpakaļ (3). Apbraukājot lauku, skaitītāji nedarbojas. Braucot turp un atpakaļ, skaitītāji darbojas un vidējo marķieru puses savstarpēji pārslēdzas. Ja poga ir aktivizēta, tā ir dzeltenā krāsā.

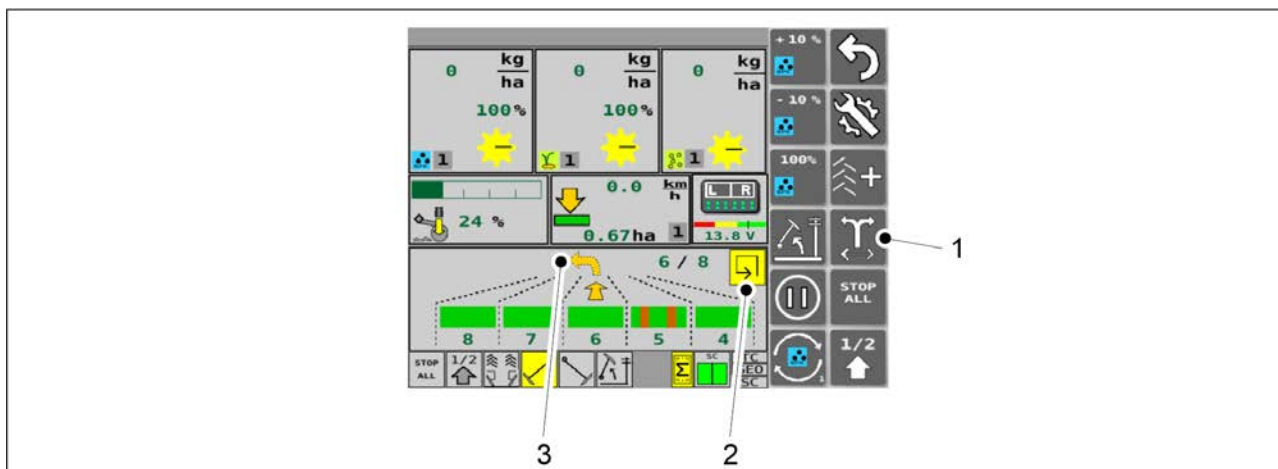

Attēls. 6.3.6 - 143. Vidējo marķieru automatizācija

- Apbraukājot lauku, attiecīgais lodziņš (2) braukšanas ekrānā ir dzeltenā krāsā. Braucot turp un atpakaļ, ekrānā tiek parādīta turp un atpakaļ virziena ikona. Vidējo marķieru puse tiek pārslēgta, nospiežot pogu "SWITCHING OF THE MIDDLE MARKER SIDE" (Vidējo marķieru puses pārslēgšana) (1). Dzeltēnā bultiņa (3) norāda nākamā pagrieziena virzienu (pa kreisi/pa labi).

6.3.7 Vidējo marķieru manuālā vadība un piespiedu darbība

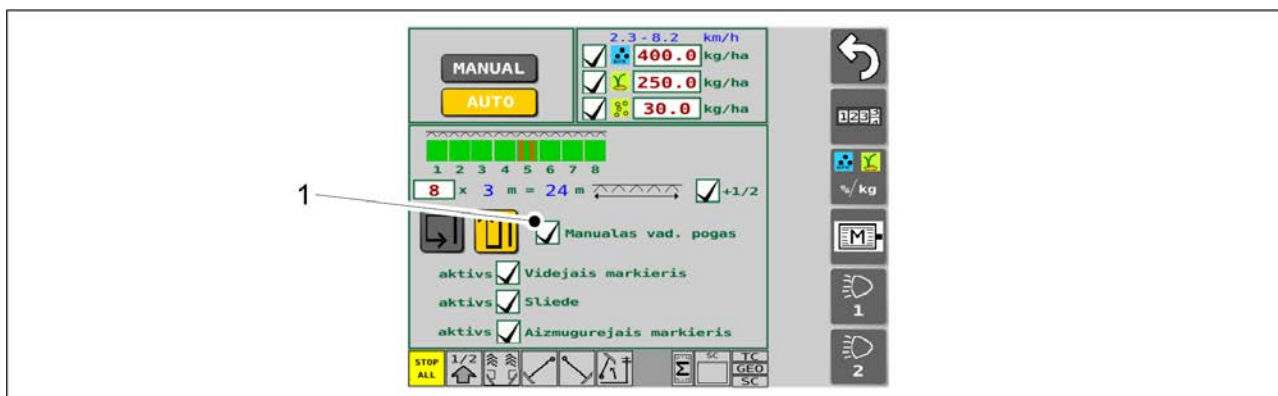

Attēls. 6.3.7 - 144. Papildu pogu atlasīšana

1. Nospiediet uz lodziņa (1) ekrānā "Seeding settings" (Sēšanas iestatījumi), lai aktivizētu atlasīšanas pogas vidējam marķierim.
 - Papildu pogas tiek izmantotas, ja lodziņš (1) ir atzīmēts. Papildu pogas netiek izmantotas, ja lodziņš (1) ir tukšs.

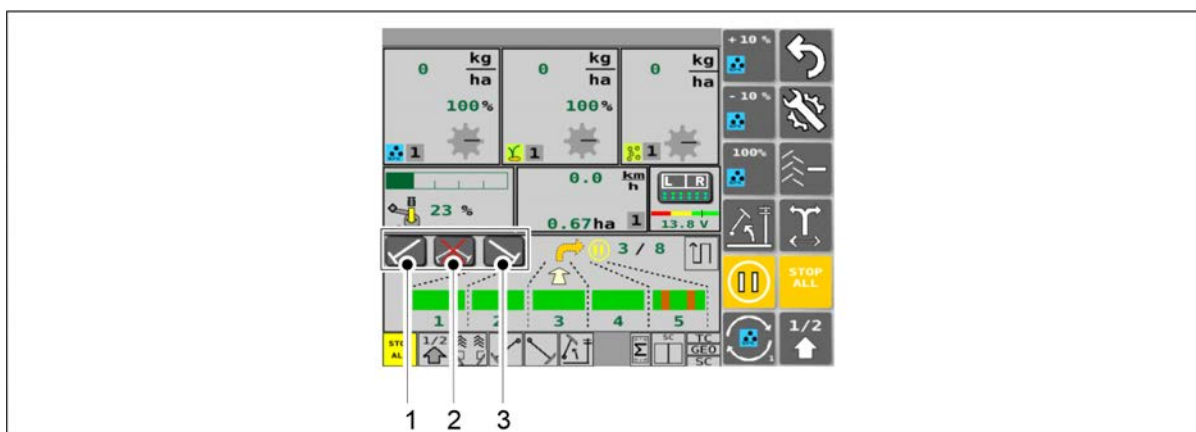

Attēls. 6.3.7 - 145. Vidējo marķieru manuālā vadība un piespiedu darbība

- Kad ir atlasītas papildu pogas, braukšanas ekrānā tiek parādītas trīs vidējo marķieru izvēles pogas (1). Poga (1) aktivizē kreisā vidējā marķiera piespiedu darbību gan automātiskajā, gan manuālajā režīmā. Poga (3) aktivizē labā vidējā marķiera piespiedu darbību gan automātiskajā, gan manuālajā režīmā. Poga (2) neļauj nolaist nevienu no vidējiem marķieriem gan automātiskajā, gan manuālajā režīmā, pat ja ir ieslēgta pogas (1) un (3). Ja pogas ir aktivizētas, tās ir dzeltenā krāsā.

6.3.8 Sliedes skaitītāja korekcija

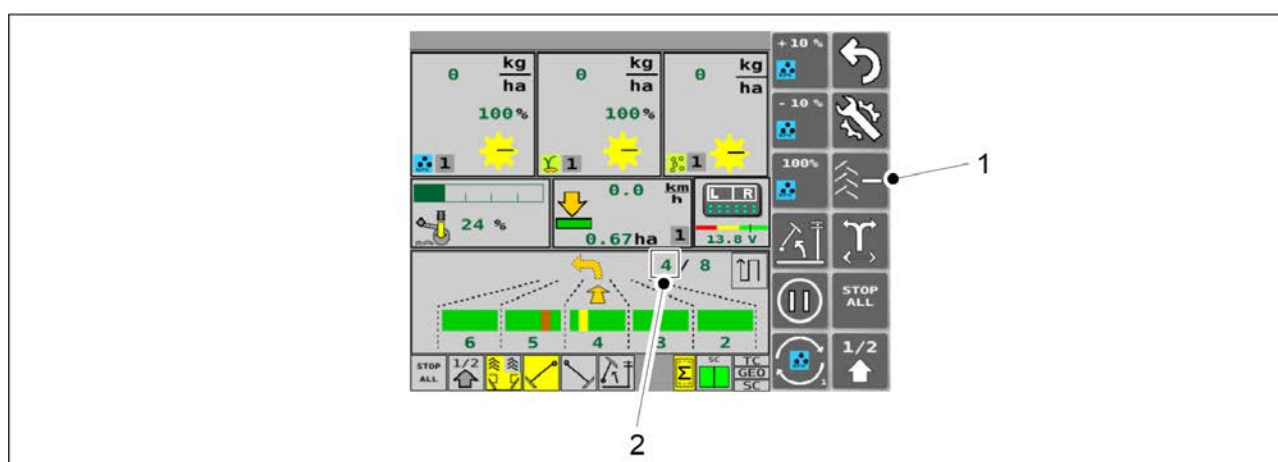

Attēls. 6.3.8 - 146. Sliedes skaitītāja korekcija

- Sliedes sekošanas skaitītāja korekcijas funkcija tiek izmantota, ja mašīna nejauši ir paceltā stāvoklī ilgāku laiku, nekā paredzēts. Nospiediet pogu "TRAMLINĒ COUNTER" (Sliedes sekošanas skaitītājs) (1), lai samazinātu skaitītāja (2) vērtību turp un atpakaļ režīmā un palielinātu vērtību apbraukāšanas režīmā. Atkarībā no braukšanas režīma pogā ir simbols "-" vai "+".

6.3.9 Piltuves līmeņa sensoru atlasīšana

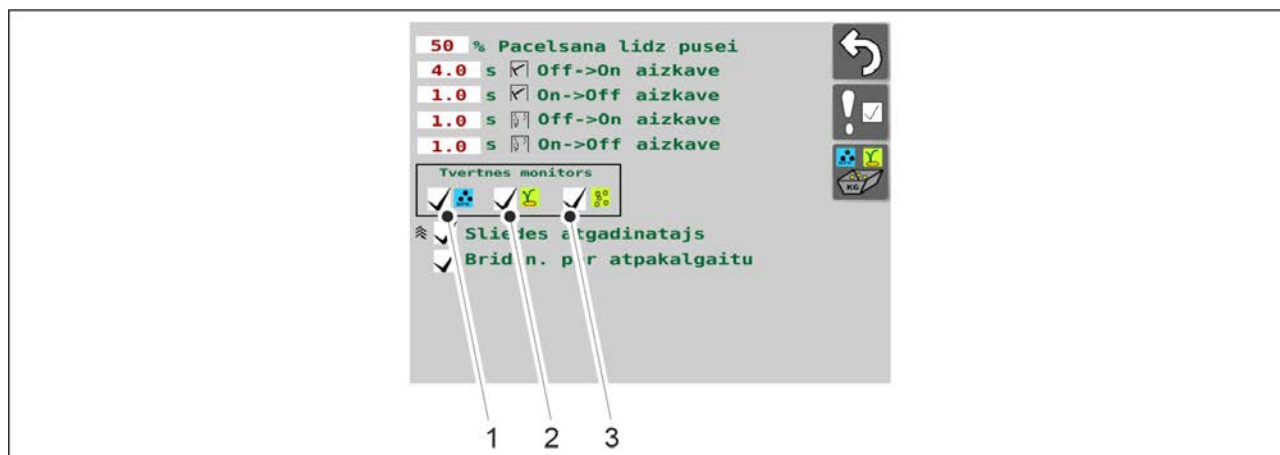

Attēls. 6.3.9 - 147. Piltuves līmeņa sensoru atlasīšana

1. Nospiediet uz lodziņiem (1–3), lai atlasītu nepieciešamo piltuves līmeņa sensoru
 - Lodziņš (1) attiecas uz mēslojumu, (2) attiecas uz sēklām, bet (3) — uz mazām sēklām.

Piltuves līmeņa sensors tiek izmantots, ja lodziņš ir atzīmēts.
 Piltuves līmeņa sensors netiek izmantots, ja lodziņš (1) nav atzīmēts.

6.3.10 Platības skaitītāja izmantošana

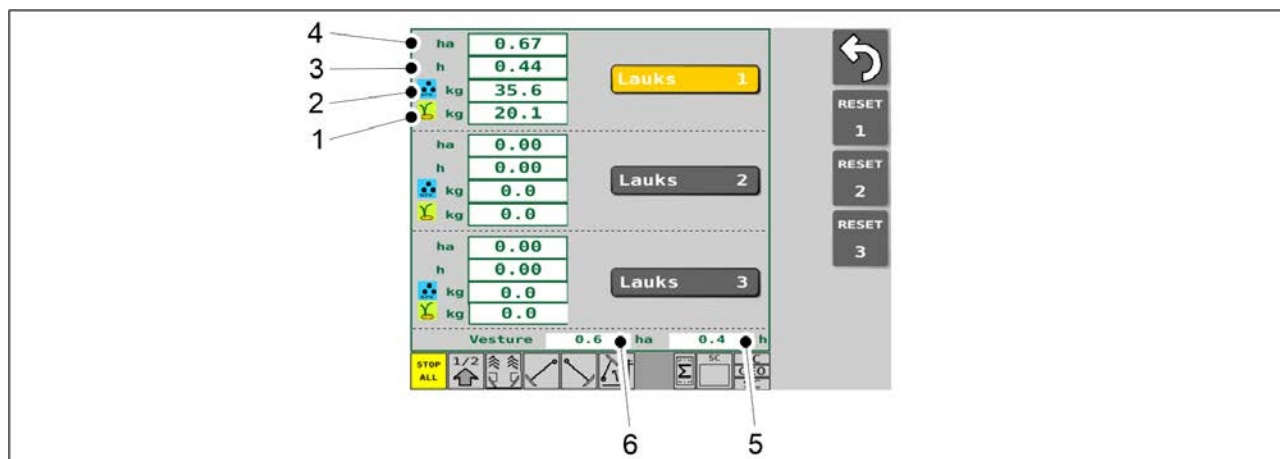

Attēls. 6.3.10 - 148. Platības skaitītāji

- Atsevišķām platībām paredzētie skaitītāji parāda katrā laukā apsēto platību (4), faktisko darba ilgumu (3), kopējo izmantoto mēslojuma daudzumu (2) un kopējo izmantoto sēklu daudzumu. Vēstures sadaļā tiek parādīta apsētā platība (6) un faktiskais darba ilgums (5) visā mašīnas darbmūža laikā. Vēstures datus nevar atiestatīt.

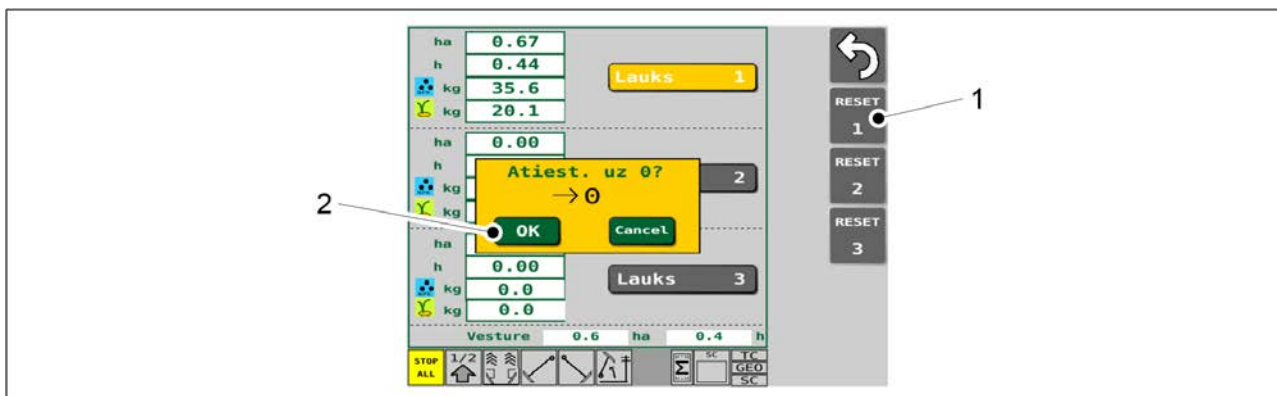

Attēls. 6.3.10 - 149. Platības skaitītāju atiestatīšana

1. Nospiediet to pogu "RESET" (1), kas attiecas uz nepieciešamo lauka numuru.
2. Nospiediet pogu "OK" (2), lai apstiprinātu atiestatīšanu.

6.3.11 TC (uzdevumu kontrollera) iestatījumu konfigurēšana

- TC (Task Controller).

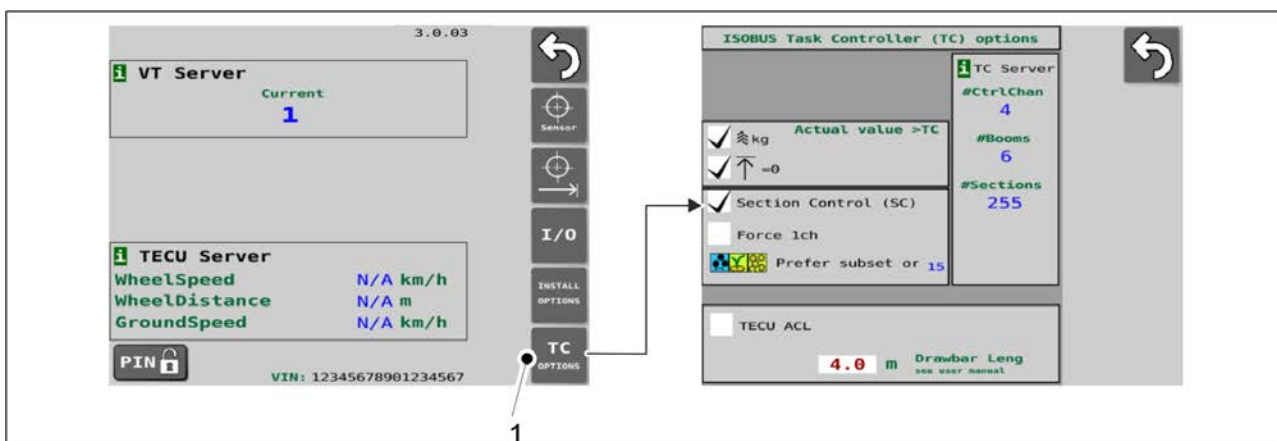

Attēls. 6.3.11 - 150. Dodieties uz TC iestatījumu lapu

1. Lietotāja saskarnē dodieties uz pamatiestatījumu lapu un nospiediet pogu "TC OPTIONS" (TC opcijas) (1)

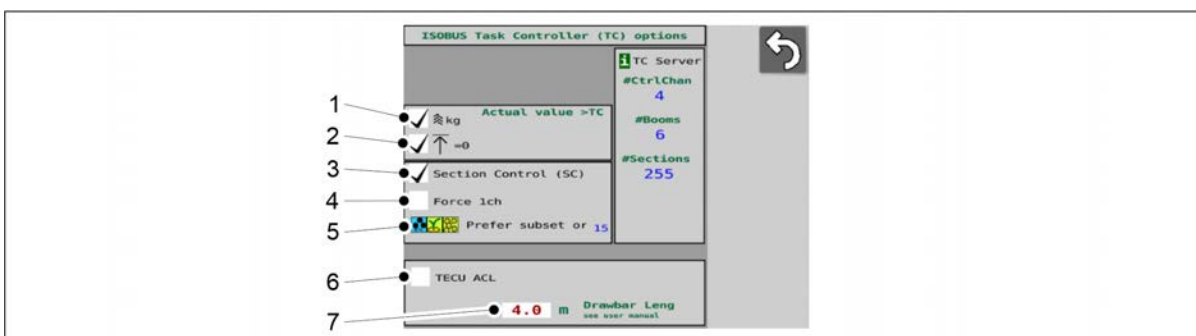

Attēls. 6.3.11 - 151. TC iestatījumi

- Iestatījumi 1–3 ir iespējoti pēc noklusējuma rūpnīcā (lodziņi ir atzīmēti).
3.–5. iestatījums: ja mainīsiet šos iestatījumus, "SeedPilot" saskarne automātiski restartēsies, tiklīdz iziesiet no lapas.

1.	<p>Padeves daudzuma aprēķinā tiek ņemtas vērā braukšanas sliedes</p> <ul style="list-style-type: none"> ◦ Kad šis lodziņš ir atzīmēts, faktiskā uzdevumu kontrollerim nosūtītā padeves daudzuma vērtība tiek samazināta atbilstoši braukšanas sliežu daudzumam. ◦ Ja šis lodziņš nav atzīmēts, padeves daudzuma vērtība netiek pielāgota atbilstoši braukšanas sliežu daudzumam.
2.	<p>Nosūta paziņojumu uzdevumu kontrollerim, ja rindsējmašīna neatrodas darba pozīcijā.</p> <ul style="list-style-type: none"> ◦ Ja lodziņš ir atzīmēts, uzdevumu kontrollerim tiek nosūtīts paziņojums. ◦ Ja lodziņš nav atzīmēts, uzdevumu kontrollerim paziņojums netiek nosūtīts.
3.	<p>Funkcijas "Section Control" aktivizēšana</p> <ul style="list-style-type: none"> ◦ Ja lodziņš ir atzīmēts, funkcija "Section Control" ir iespējota. ◦ Ja lodziņš nav atzīmēts, funkcija "Section Control" nav iespējota.
4.	<p>Piespiedu kārtā jāpāriet uz vienu kanālu (ja uzdevumu kontrollerim ir tikai viens kanāls)</p> <ul style="list-style-type: none"> ◦ Ja lodziņš ir atzīmēts, uzdevumu kontrollerim tiek nosūtīta informācija, ka rindsējmašīnai ir tikai viens kanāls. ◦ Ja lodziņš nav atzīmēts, uzdevumu kontrollerim tiek nosūtīta faktiskā informācija par rindsējmašīnas kanālu daudzumu (1–3).
5.	<p>Kanālu prioritizēšana</p> <ul style="list-style-type: none"> ◦ Ja uzdevumu kontrollerim ir pieejami mazāk kanāli nekā rindsējmašīnai, ar šo funkciju var norādīt, kurus kanālus pārvaldīt. ◦ Nospiediet ikonu (5). <ul style="list-style-type: none"> • Saskarnē parādās nolaižamā izvēlne, kurā ir dažādas mēslojuma, sēklu un mazo sēklu prioritātes opcijas. Augstākā prioritāte ir kreisajā pusē un zemākā — labajā. ◦ Nolaižamajā izvēlnē noklikšķiniet uz vēlamās prioritāšu secības un apstipriniet savu izvēli, nolaižamajā izvēlnē nospiežot pogu "OK" (Labi). <ul style="list-style-type: none"> • Ikona (5) tiks atjaunināta, lai atspoguļotu jūsu izvēli.
6.	<p>Traktora elektroniskā vadības bloka meklēšanas funkcija</p> <ul style="list-style-type: none"> • Izmantojiet šo funkciju tikai noteiktās situācijās, ja to pieprasa servisa nodaļa. ◦ Ja lodziņš ir atzīmēts, šī funkcija ir iespējota. ◦ Ja lodziņš nav atzīmēts, funkcija nav iespējota.

7.	<p>Jūgstieņa garums (attālums no jūgstieņa līdz arkla nažu centram)</p> <ul style="list-style-type: none"> ◦ Lodziņā pēc noklusējuma tiek norādīta konkrētajai mašīnai atbilstošā vērtība. ◦ Šī vērtība var mainīties, ja funkcijas "Section Control" ekrānā tiek veikta ģeometrijas kalibrēšana, sk. sadaļu 6.11.2.1 Ģeometrijas kalibrēšana.
----	--

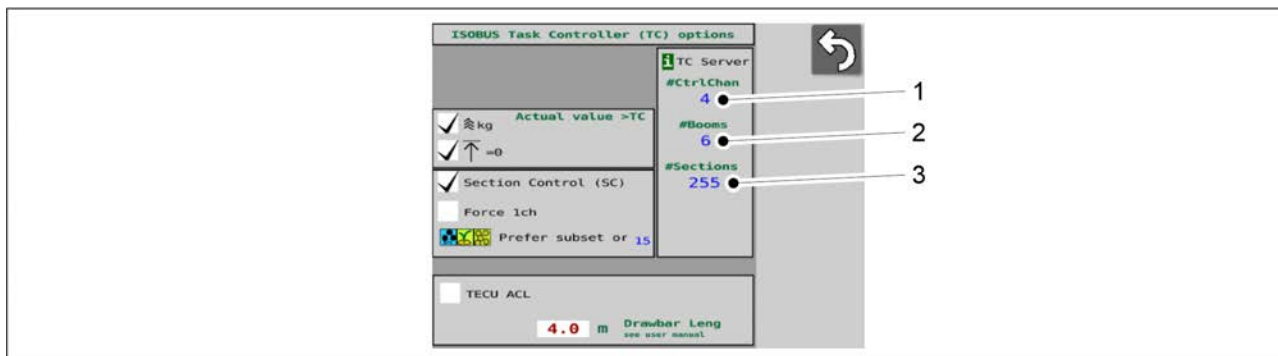

Attēls. 6.3.11 - 152. Uzdevumu kontrollera ziņotās vērtības

- Uzdevumu kontrolleris nosaka, kuras funkcijas mašīnā ir pieejamas, un pārsūta šo informāciju uz TC iestatījumu ekrānu.

1.	<p>Kanālu skaits</p> <ul style="list-style-type: none"> • Vērtība atkarīga no rindsējmašīnas piederumiem: <ul style="list-style-type: none"> ◦ 1 (mēslojums) ◦ 2 (mēslojums, sēklas) ◦ 3 (mēslojums, sēklas, mazās sēklas)
2.	<p>Kanālu skaits</p> <ul style="list-style-type: none"> • Rindsējmašīnā vērtība ir "1".
3.	<p>Sekciju skaits</p> <ul style="list-style-type: none"> • Atkarībā no rindsējmašīnas piederumiem vērtība ir "1" vai "2".

6.3.12 Manuālā režīma atlase

- Manuālo režīmu izvēlas, ja slīdes sekošanas funkcija un marķieri tiek izmantoti manuāli.

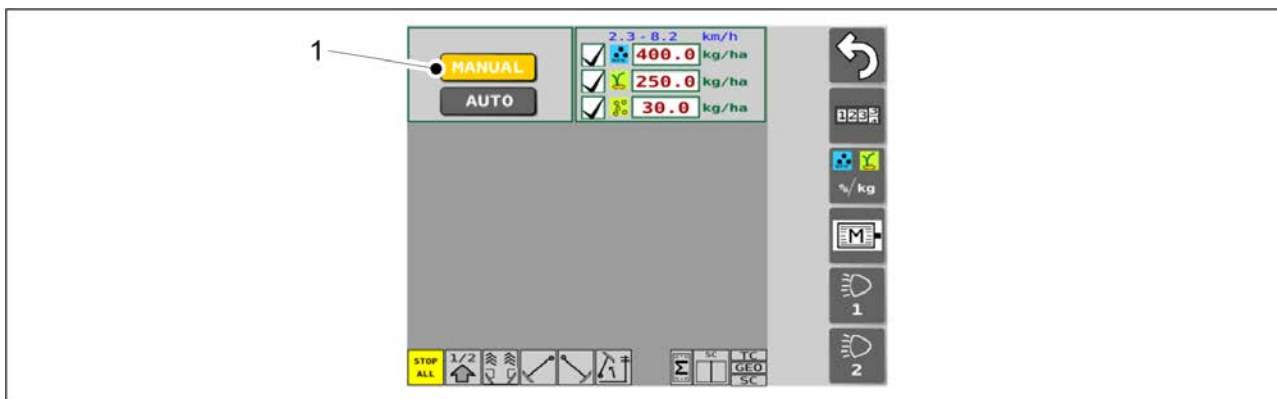

Attēls. 6.3.12 - 153. Manuālā režīma atlase

1. Nospiediet pogu "MANUAL" (Pauze) (1).
 - Ja poga ir aktivizēta, tā ir dzeltenā krāsā.

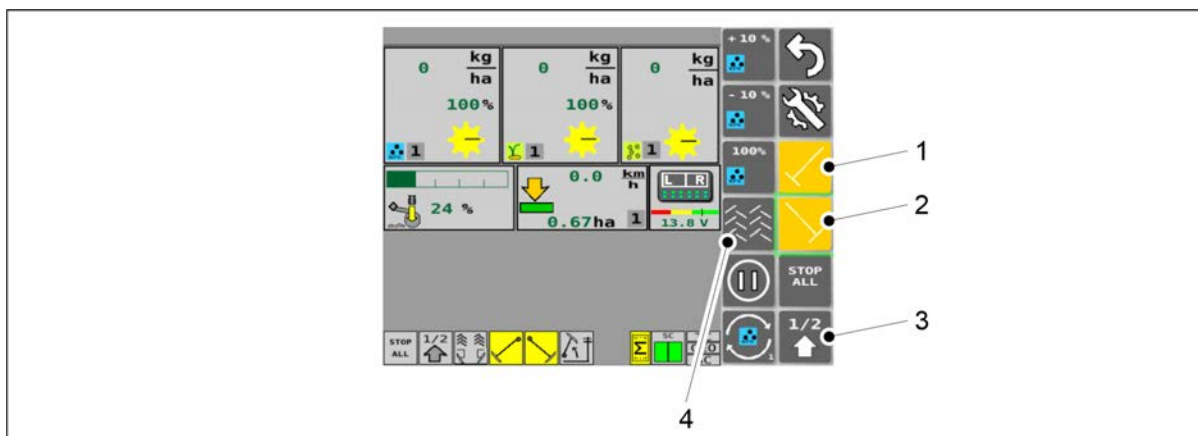

Attēls. 6.3.12 - 154. Braukšanas ekrāns manuālajā režīmā

1.	Kreisās puses vidējais marķieris <ul style="list-style-type: none"> ○ Vidējo marķieru nolaišanas funkcija ir ieslēgta tad, ja tā ir aktivizēta.
2.	Labās puses vidējais marķieris <ul style="list-style-type: none"> ○ Vidējo marķieru nolaišanas funkcija ir ieslēgta tad, ja tā ir aktivizēta.
3.	Pacelšana līdz pusei <ul style="list-style-type: none"> ○ Pacelšana līdz pusei ir ieslēgta, ja tā ir aktivizēta.
4.	Sliedes <ul style="list-style-type: none"> ○ Sliedes sekošanas funkcijas ir ieslēgtas, ja tās ir aktivizētas.

- Ja pogas ir aktivizētas, tās ir dzeltenā krāsā.

6.3.13 Darba lukturu izmantošana

- Iespējams tikai "SeedPilot" vadības sistēmā. Darba lukturu 2. poga nav pieejama.

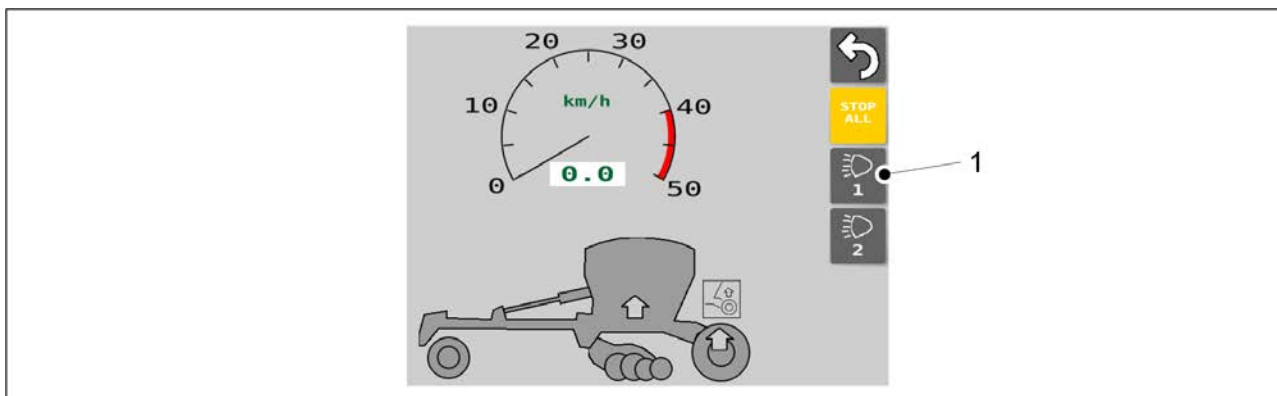

Attēls. 6.3.13 - 155. Transportēšanas ekrāns

1. Transportēšanas ekrānā izmantojiet pogu (1), lai atlasītu darba lukturus.

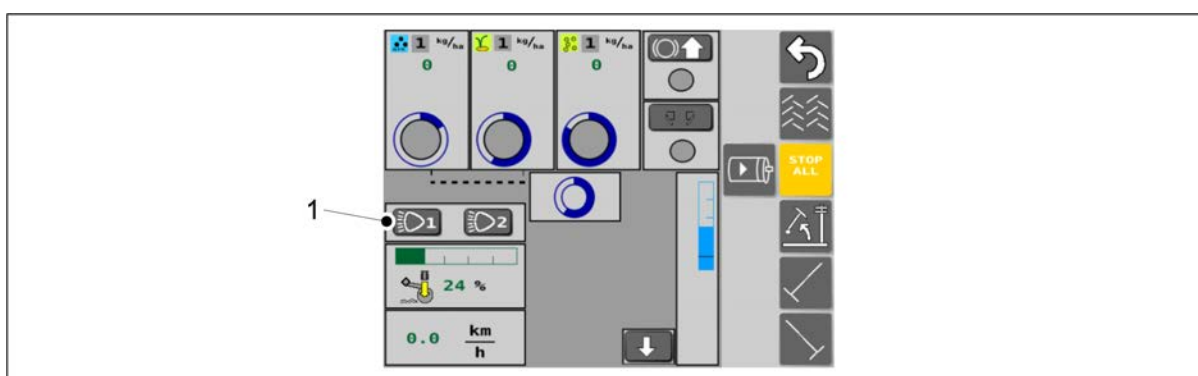

Attēls. 6.3.13 - 156. Manuālā režīma ekrāns

2. Manuālā režīma ekrānā izmantojiet pogu (1), lai atlasītu darba lukturus.

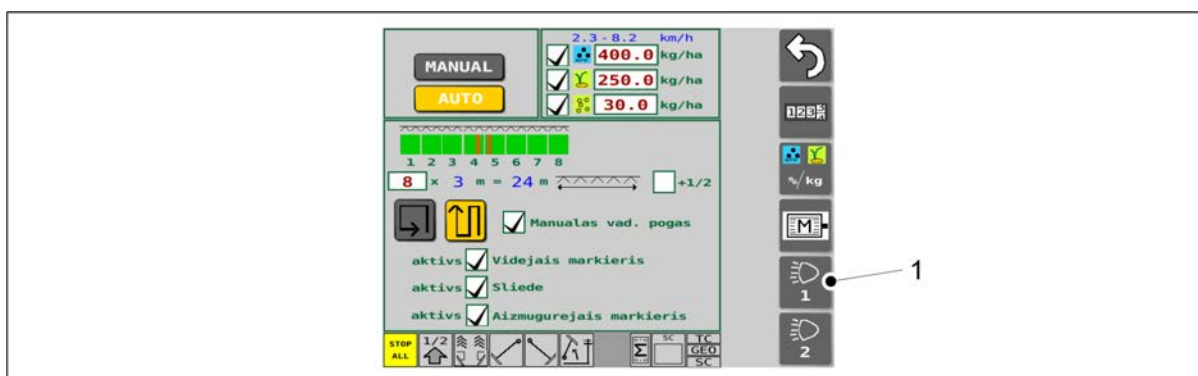

Attēls. 6.3.13 - 157. Sēšanas iestatījumu ekrāns

3. Sēšanas iestatījumu ekrānā izmantojiet pogu (1), lai atlasītu darba lukturus.

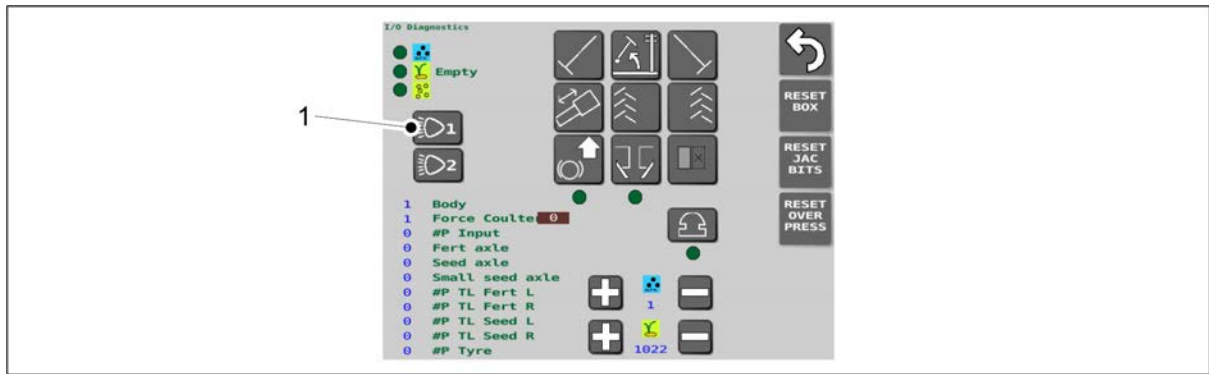

Attēls. 6.3.13 - 158. Ievadizvades diagnostikas režīma ekrāns

4. Ievadizvades diagnostikas režīma ekrānā izmantojiet pogu (1), lai atlasītu darba lukturus.

6.4 Padevēji

Padevējus ar ķēdes palīdzību darbina mašīnas elektromotori.

Mēslojuma, sēkļu un mazo sēkļu padeves daudzumu var pielāgot lietotāja saskarnē.

Katrā padevējā starp padeves kameru un piltuvi atrodas slēgplāksne, lai vajadzības gadījumā pilnībā noslēgtu padevi. Tas ļauj sēt ar nepilnīgu darba platumu vai, piemēram, palielināt atstatumu starp rindām, sējot tikai ar katru otro arkla nazi.

6.5 Padeves daudzums

- Iespējamais padeves daudzums ir atkarīgs no braukšanas ātruma, materiālu smaguma un materiālu plūstamības.

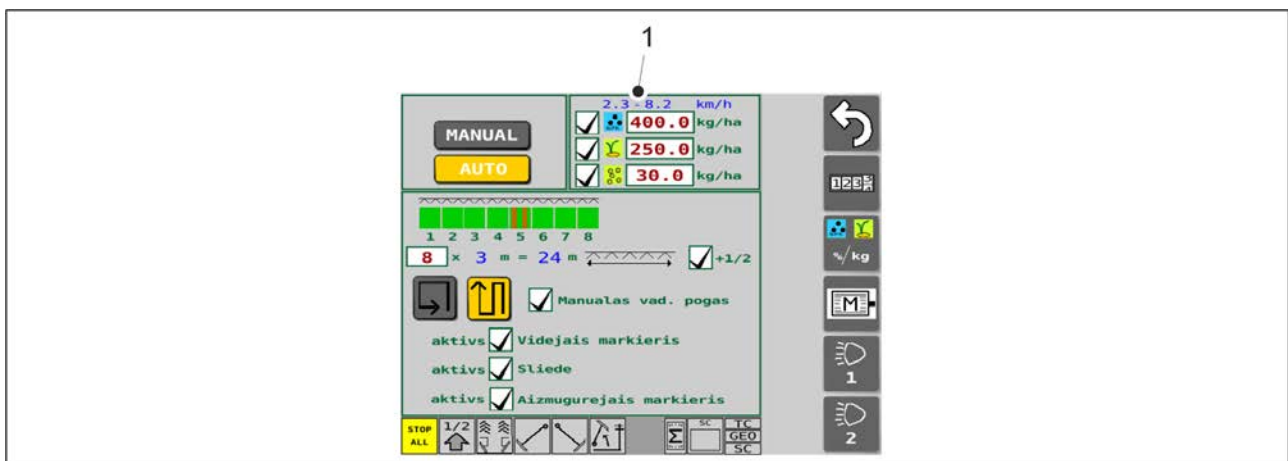

Attēls. 6.5 - 159. Sēšanas ātruma diapazons

- Sēšanas ātruma diapazons (1) saskarnē ir redzams sēšanas iestatījumu ekrāna augšdaļā. Ja padeves daudzums ir atkarīgs no elektromotora darbības ātruma, padeves daudzumu var palielināt, samazinot braukšanas ātrumu.

Tabulās tālāk ir norādīts katras piltuves standarta padeves daudzums, padevēju apakšējo atvāzamo vāku pozīcija un padevēju slēgplāksņu pozīcija.

Mēslojuma piltuve

Materiāls	Padeves daudzuma standarta diapazons (kg)	Apakšējie atvāžamie vāki, pozīcija	Slēgplāksnes, pozīcija
Mēslojums	50–700	1	Pilnībā atvērtas
Organiskais mēslojums	50–700	3	Pilnībā atvērtas

- Mēslojuma piltuvju padevēji: regulējiet saskaņā ar norādēm sadaļā [6.6.6 Mēslojuma piltuves padevēju regulēšana](#).

Sēklu piltuve

Materiāls	Padeves daudzuma standarta diapazons (kg)	Apakšējie atvāžamie vāki, pozīcija	Platās slēgplāksnes, pozīcija	Šaurās slēgplāksnes, pozīcija
Zirņi	50–600	3	Pilnībā atvērtas	Pilnībā aizvērtas
Lauku pupas	50–600	3	Pilnībā atvērtas	Pilnībā aizvērtas
Kvieši	20–500	1	Pilnībā atvērtas	Pilnībā aizvērtas
Rudzi	20–500	1	Pilnībā atvērtas	Pilnībā aizvērtas
Mieži	20–500	1	Pilnībā atvērtas	Pilnībā aizvērtas
Auzas	20–300	1	Pilnībā atvērtas	Pilnībā aizvērtas
Rapsis	2–40	0	Pilnībā atvērtas	Pilnībā aizvērtas
Ķimenes	2–40	0	Pilnībā aizvērtas	Pilnībā atvērtas
Timotiņš	2–40	0	Pilnībā aizvērtas	Pilnībā atvērtas
Pļavas auzene	1–20	0	Pilnībā aizvērtas	Pilnībā atvērtas
Airene	1–20	0	Pilnībā aizvērtas	Pilnībā atvērtas

- Sēklu piltuvju padevēji: regulējiet saskaņā ar norādēm sadaļā [6.6.7 Sēklu piltuves padevēju regulēšana](#).

Mazo sēklu piltuve

Materiāls	Padeves daudzuma standarta diapazons (kg)	Apakšējie atvāžamie vāki, pozīcija	Platās slēgplāksnes, pozīcija	Šaurās slēgplāksnes, pozīcija
Rapsis	1–20	0	Pilnībā aizvērtas	Pilnībā atvērtas
Ķimenes	1–20	0	Pilnībā aizvērtas	Pilnībā atvērtas
Timotiņš	1–20	0	Pilnībā aizvērtas	Pilnībā atvērtas
Pļavas auzene	1–9	0	Pilnībā aizvērtas	Pilnībā atvērtas
Airene	1–9	0	Pilnībā aizvērtas	Pilnībā atvērtas
Mēslojums	20–300	1	Pilnībā atvērtas	Pilnībā aizvērtas

- Mazo sēklu padevēji: regulējiet saskaņā ar norādēm sadaļā 6.6.8 Mazo sēklu piltuves padevēju noregulēšana.

6.6 Priekšdarbi pirms piltuves uzpildes

6.6.1 Priekšdarbi pirms mēslojuma piltuves uzpildes

- Pārlicinieties, ka ir aprēķināta traktora un rindsējmašīnas kombinācijas stabilitāte.
 - Stabilitātes aprēķināšana ir ietverta pielikumā *Traktora un rindsējmašīnas kombinācijas stabilitātes aprēķināšana*.
- Pārbaudiet, vai mēslojuma piltuve ir tukša, tīra un sausa.
 - Nepieciešamības gadījumā tīriet piltuvi saskaņā ar sadaļu 7.3.1 Piltuvju tīrīšana.
- Pārbaudiet, vai piltuves dalītājs atrodas vēlamajā pozīcijā.
 - Ja mašīna ir aprīkota ar mazo sēklu piltuvi, vajadzības gadījumā noregulējiet dalītāju saskaņā ar norādēm sadaļā 6.6.4 Piltuves dalītāja regulēšana mašīnā ar mazo sēklu piltuvi.
Ja mašīna nav aprīkota ar mazo sēklu piltuvi, vajadzības gadījumā noregulējiet dalītāju saskaņā ar norādēm sadaļā 6.6.5 Piltuves dalītāja regulēšana mašīnā, kurā nav mazo sēklu piltuves.
- Noregulējiet mēslojuma padeves daudzumu saskaņā ar norādēm sadaļā 6.3.4 Vēlamā padeves daudzuma regulēšana.
- Noregulējiet padeves ierīču apakšējā atvāžamā vāka pozīciju saskaņā ar sadaļu 6.6.6.1 Apakšējā atvāžamā vāka pozīcijas noregulēšana.
- Noregulējiet padeves ierīču slēgplāksņu pozīciju saskaņā ar sadaļu 6.6.6.2 Slēgplāksnes pozīcijas noregulēšana.

6.6.2 Priekšdarbi pirms sēklu piltuves uzpildes

1. Pārliecinieties, ka ir aprēķināta traktora un rindsējmašīnas kombinācijas stabilitāte.
 - Stabilitātes aprēķināšana ir ietverta pielikumā *Traktora un rindsējmašīnas kombinācijas stabilitātes aprēķināšana*.
2. Pārbaudiet, vai sēklu piltuve ir tukša, tīra un sausa.
 - Nepieciešamības gadījumā tīriet piltuvi saskaņā ar sadaļu [7.3.1 Piltuvju tīrīšana](#).
3. Pārbaudiet, vai piltuves dalītājs atrodas vēlamajā pozīcijā.
 - Ja mašīna ir aprīkota ar mazo sēklu piltuvi, vajadzības gadījumā noregulējiet dalītāju saskaņā ar norādēm sadaļā [6.6.4 Piltuves dalītāja regulēšana mašīnā ar mazo sēklu piltuvi](#).
Ja mašīna nav aprīkota ar mazo sēklu piltuvi, vajadzības gadījumā noregulējiet dalītāju saskaņā ar norādēm sadaļā [6.6.5 Piltuves dalītāja regulēšana mašīnā, kurā nav mazo sēklu piltuves](#).
4. Noregulējiet sēklu padeves daudzumu saskaņā ar norādēm sadaļā [6.3.4 Vēlamā padeves daudzuma regulēšana](#).
5. Noregulējiet padeves ierīču apakšējā atvāžamā vāka pozīciju saskaņā ar sadaļu [6.6.7.1 Apakšējā atvāžamā vāka pozīcijas noregulēšana](#).
6. Noregulējiet padeves ierīču slēgplāksņu pozīciju saskaņā ar sadaļu [6.6.7.2 Slēgplāksnes pozīcijas noregulēšana](#).

6.6.3 Priekšdarbi pirms mazo sēklu uzpildes

1. Pārliecinieties, ka ir aprēķināta traktora un rindsējmašīnas kombinācijas stabilitāte.
 - Stabilitātes aprēķināšana ir ietverta pielikumā *Traktora un rindsējmašīnas kombinācijas stabilitātes aprēķināšana*.
2. Pārliecinieties, ka mazo sēklu piltuve ir tukša, tīra un sausa.
 - Nepieciešamības gadījumā iztīriet sēklas piltuvi saskaņā ar norādījumiem sadaļā [7.3.2 Mazo sēklu piltuves tīrīšana](#).
3. Noregulējiet mazo sēklu padeves daudzumu saskaņā ar norādēm sadaļā [6.3.4 Vēlamā padeves daudzuma regulēšana](#).
4. Noregulējiet mazo sēklu piltuves padeves ierīču apakšējā atvāžamā vāka pozīciju saskaņā ar sadaļu [6.6.8.1 Apakšējā atvāžamā vāka pozīcijas noregulēšana](#).
5. Noregulējiet mazo sēklu piltuves padevēju slēgplāksņu pozīciju saskaņā ar norādēm sadaļā [6.6.8.2 Slēgplāksnes pozīcijas noregulēšana](#).
6. Izvēlieties mazajām sēklām paredzēto sēšanas metodi saskaņā ar norādēm sadaļā [6.6.9 Mazo sēklu sēšanas metodes izvēle](#).

6.6.4 Piltuves dalītāja regulēšana mašīnā ar mazo sēklu piltuvi



BĪSTAMI

Pirms dalītāja noregulēšanas pārliecinieties, ka piltuves ir tukšas.

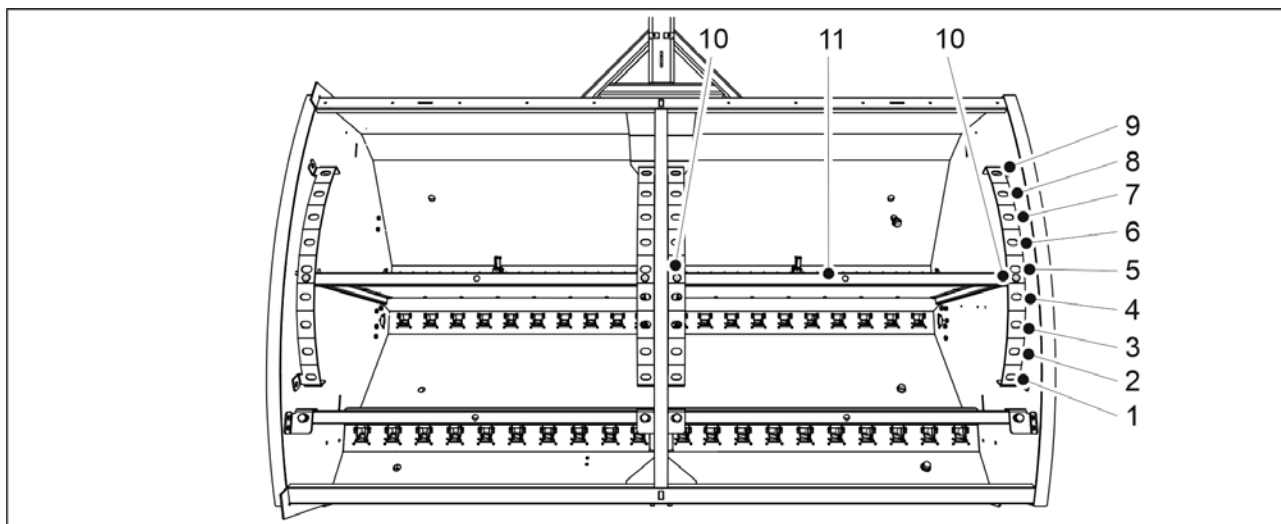

Attēls. 6.6.4 - 160. Piltuves dalītāja noregulēšana

1. Izņemiet abas sprosttapas (10) no vienas dalītāja puses (11).
2. Pastumiet dalītāju piemērotā pozīcijā.
3. Ievietojiet atpakaļ sprosttapas.
4. Noregulējiet otru pusi.

Tabula. 6.6.4 - 18. Piltuvju tilpumi dažādās dalītāja pozīcijās mašīnai eFORTE 300 ar mazo sēklu piltuvi

eFORTE 300	Sēklas (l)	Mēslojums (l)	Mazās sēklas (l)	Kopā (l)
1.	1030	2400	370	3800
2.	1190	2240	370	3800
3.	1340	2090	370	3800
4.	1480	1950	370	3800
5.	1630	1800	370	3800
6.	1780	1650	370	3800
7.	1930	1500	370	3800
8.	2080	1350	370	3800
9.	2230	1200	370	3800

Tabula. 6.6.4 - 19. Piltuvju tilpumi dažādās dalītāja pozīcijās mašīnai eFORTE 400 ar mazo sēklu piltuvi

eFORTE 400	Sēklas (l)	Mēslojums (l)	Mazās sēklas (l)	Kopā (l)
1.	1450	3340	510	5300
2.	1680	3110	510	5300
3.	1890	2900	510	5300
4.	2100	2690	510	5300
5.	2300	2490	510	5300

6.	2490	2300	510	5300
7.	2690	2100	510	5300
8.	2900	1890	510	5300
9.	3120	1670	510	5300

6.6.4.1 Piltuvju tilpumi, kad mazo sēklu piltuves dalītāji ir pagriezti uz otru pusi

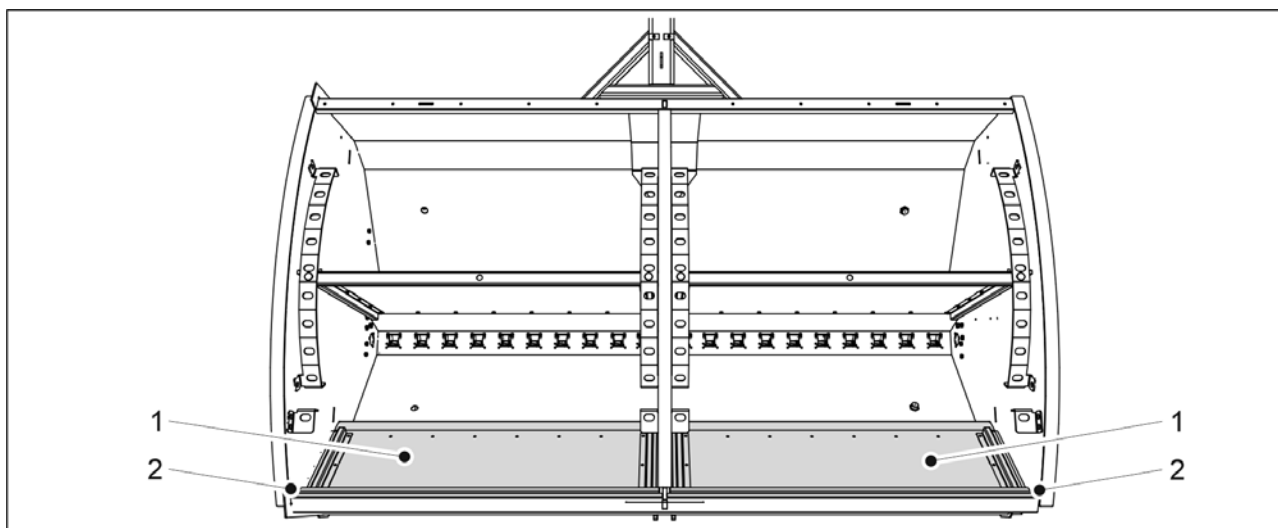

Attēls. 6.6.4.1 - 161. Mazo sēklu piltuves dalītāji pagriezti uz otru pusi

- Kad mazo sēklu piltuves dalītāji (1) ir pagriezti uz otru pusi (2), piltuves tilpumi atbilst tabulā [6.6.5 Piltuves dalītāja regulēšana mašīnā, kurā nav mazo sēklu piltuves](#) norādītajiem piltuves tilpumiem.

6.6.5 Piltuves dalītāja regulēšana mašīnā, kurā nav mazo sēklu piltuves



BĪSTAMI

Pirms dalītāja noregulēšanas pārlicinieties, ka piltuves ir tukšas.

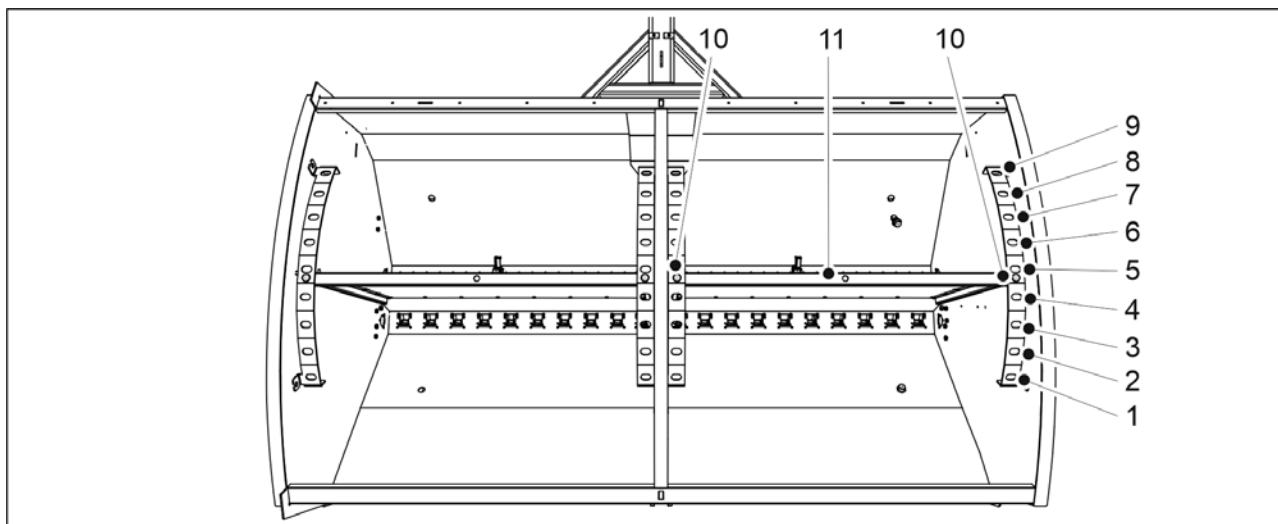

Attēls. 6.6.5 - 162. Piltuves dalītāja noregulēšana

1. Izņemiet abas sprosttapas (10) no vienas dalītāja puses (11).
2. Pastumiet dalītāju piemērotā pozīcijā.
3. Ievietojiet atpakaļ sprosttapas.
4. Noregulējiet otru pusi.

Tabula. 6.6.5 - 20. Piltuvju tilpumi dažādās dalītāja pozīcijās mašīnai eFORTE 300, kurai nav mazo sēklu piltuves

eFORTE 300	Sēklas (l)	Mēslojums (l)	Kopā (l)
1.	1400	2400	3800
2.	1560	2240	3800
3.	1710	2090	3800
4.	1850	1950	3800
5.	2000	1800	3800
6.	2150	1650	3800
7.	2300	1500	3800
8.	2450	1350	3800
9.	2600	1200	3800

Tabula. 6.6.5 - 21. Piltuvju tilpumi dažādās dalītāja pozīcijās mašīnai eFORTE 400, kurai nav mazo sēklu piltuves

eFORTE 400	Sēklas (l)	Mēslojums (l)	Kopā (l)
1.	1960	3340	5300
2.	2190	3110	5300
3.	2400	2900	5300
4.	2610	2690	5300
5.	2810	2490	5300

6.	3000	2300	5300
7.	3200	2100	5300
8.	3410	1890	5300
9.	3630	1670	5300

6.6.6 Mēslojuma piltuves padevēju regulēšana

6.6.6.1 Apakšējā atvāžamā vāka pozīcijas noregulēšana



UZMANĪBU

Kamēr mašīna darbojas, apakšējo atvāžamo vāku regulēšanas svirai jābūt novietotai kādā no fiksācijas ierobiem. Ja vadības svira atrodas ārpus fiksācijas ieroba, ir traucēta mašīnas kalibrēšanas pārbaudes vāka brīva rotācija.

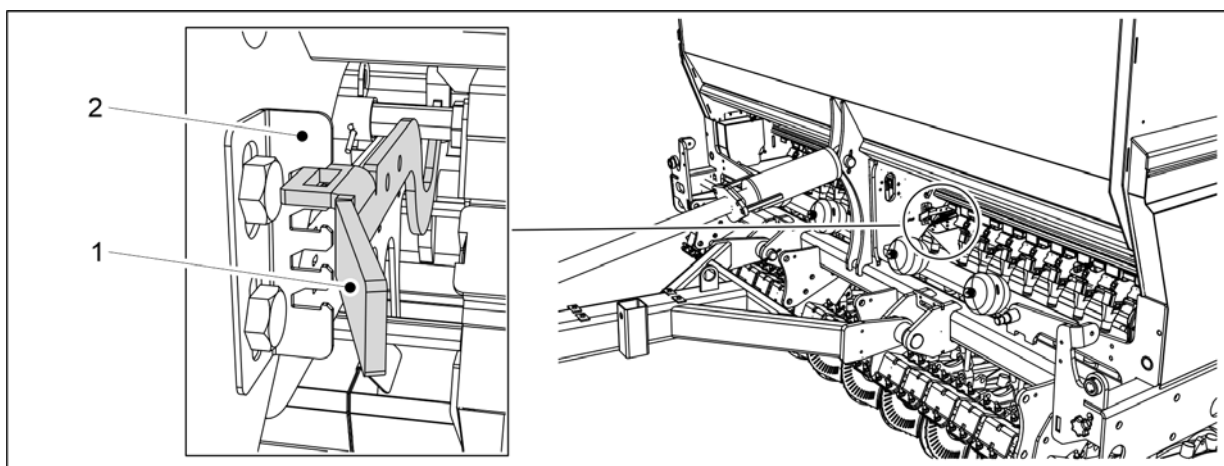

Attēls. 6.6.6.1 - 163. Padevēju apakšējo atvāžamo vāku vadības svira, mēslojuma piltuve

1. Pārvietojiet vadības sviru (1) pa fiksācijas (2) ierobiem atbilstoši sējamā materiāla raksturīpašībām.
 - eFORTE 300: 1 vadības svira mašīnas vidusdaļā
 - eFORTE 400: 2 vadības sviras (1 svira katras piltuves vidusdaļā)

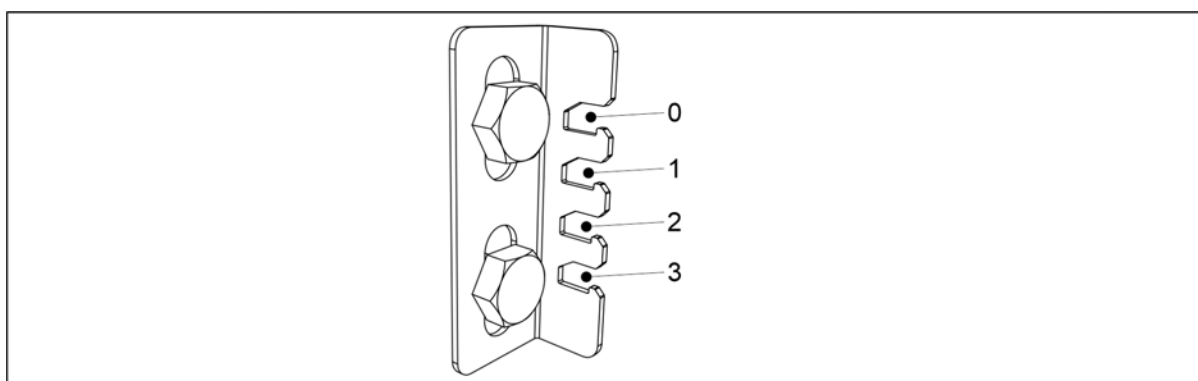

Attēls. 6.6.6.1 - 164. Vadības sviras pozīcijas fiksācijas ierobos

- Mēslojums
 - Novietojiet vadības sviru 1. pozīcijā
 - Organiskais mēslojums
 - Novietojiet vadības sviru 3. pozīcijā

6.6.6.2 Slēgplāksnes pozīcijas noregulēšana

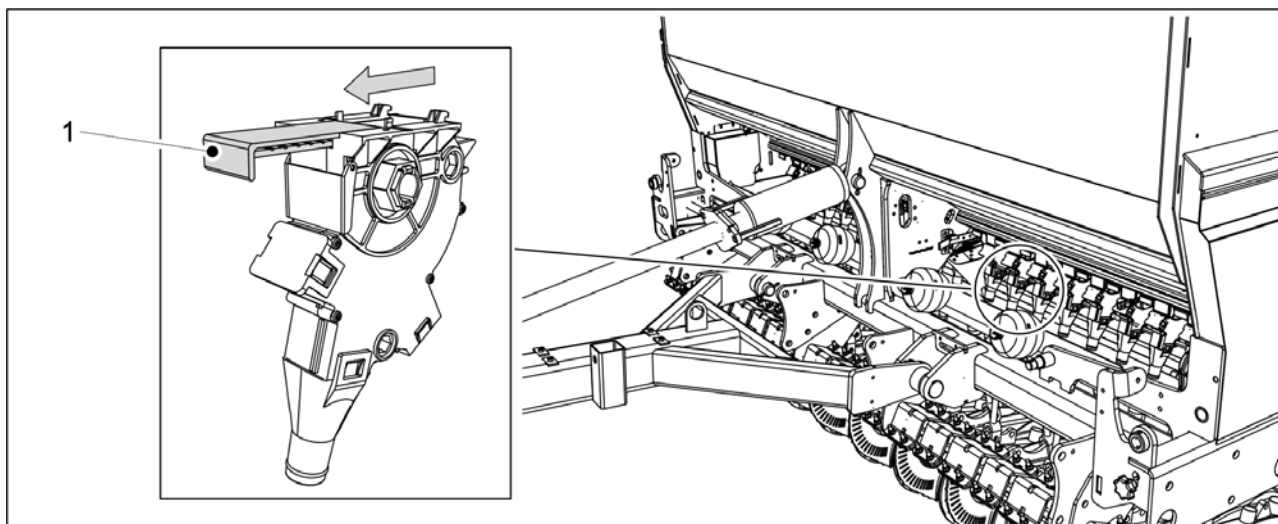

Attēls. 6.6.6.2 - 165. Mēslojuma padevēja slēgplāksne

1. Izmantojot jebkuru mēslojuma padevēju, noregulējiet slēgplāksni (1) pilnībā atvērtā pozīcijā.

6.6.7 Sēklu piltuves padevēju regulēšana

6.6.7.1 Apakšējā atvāžamā vāka pozīcijas noregulēšana



UZMANĪBU

Kamēr mašīna darbojas, apakšējo atvāžamo vāku regulēšanas svirai jābūt novietotai kādā no fiksācijas ierobiem. Ja vadības svira atrodas ārpus fiksācijas ieroba, ir traucēta mašīnas kalibrēšanas pārbaudes vāka brīva rotācija.

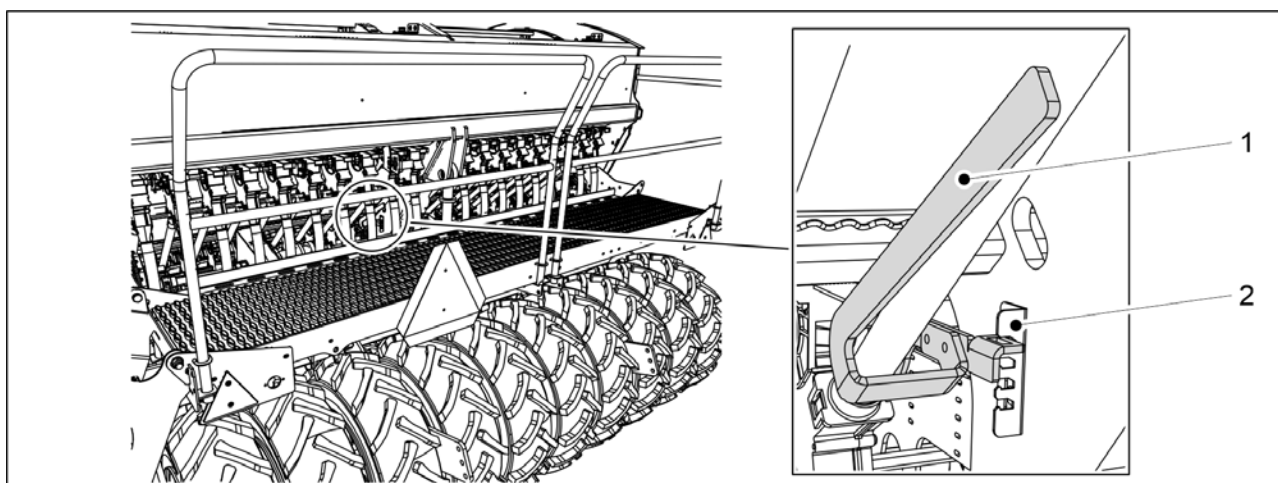

Attēls. 6.6.7.1 - 166. Padevēju apakšējo atvāžamo vāku vadības svira, sēklu piltuve

1. Pārvietojiet vadības sviru (1) pa fiksācijas (2) ierobiem atbilstoši sējamā materiāla raksturīpašībām.
 - eFORTE 300: 1 vadības svira mašīnas vidusdaļā
 - eFORTE 400: 2 vadības sviras (1 svira katras piltuves vidusdaļā)

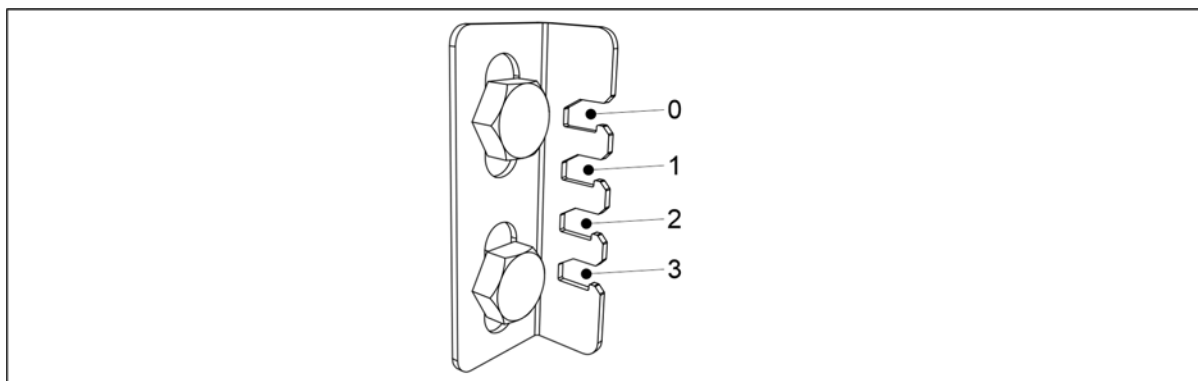

Attēls. 6.6.7.1 - 167. Vadības sviras pozīcijas/sējamais materiāls

- Zirņi un lauku pupas
 - Novietojiet vadības sviru 3. pozīcijā
- Kvieši, rudzi, mieži un auzas
 - Novietojiet vadības sviru 1. pozīcijā
- Rapsis, ķimenes, timotiņš, pļavas auzene un airene
 - Novietojiet vadības sviru 0. pozīcijā

6.6.7.2 Slēgplāksnes pozīcijas noregulēšana

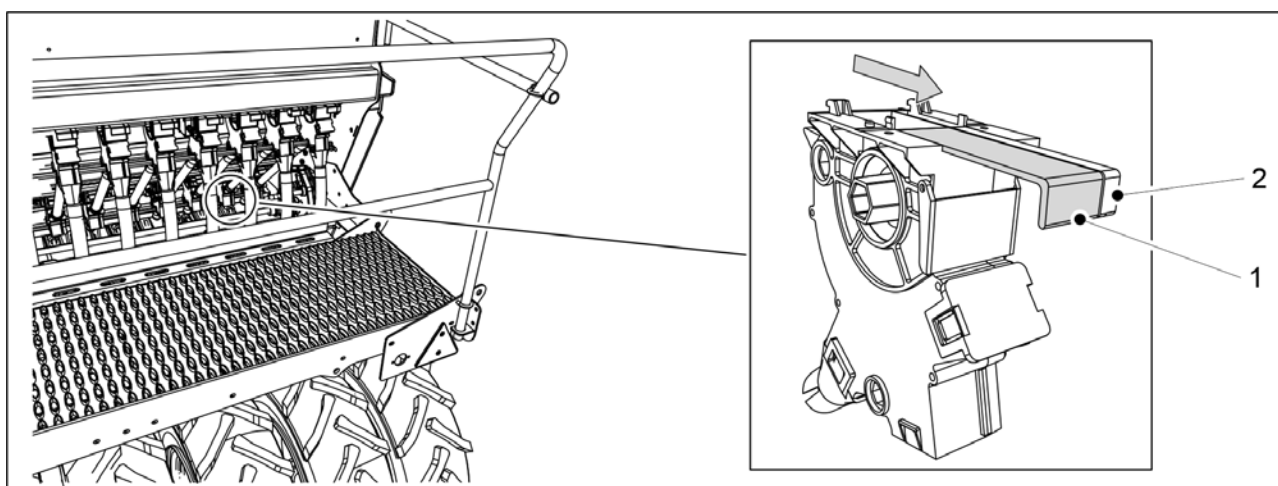

Attēls. 6.6.7.2 - 168. Sēklu padevēja slēgplāksnes

1. Noregulējiet visu sēklu padevēju plato slēgplāksni (1) un šauro slēgplāksni (2) pozīcijā, kas atbilst sējamajam materiālam.
 - Zirņi un lauku pupas
 - Platā slēgplāksne (1) pilnībā atvērta, šaurā slēgplāksne (2) pilnībā aizvērta
 - Kvieši, rudzi, mieži un auzas
 - Platā slēgplāksne (1) pilnībā atvērta, šaurā slēgplāksne (2) pilnībā aizvērta.
 - Rapsis, ķimenes, timotiņš, pļavas auzene un airene
 - Platā slēgplāksne (1) pilnībā aizvērta, šaurā slēgplāksne (2) pilnībā atvērta.

6.6.8 Mazo sēkļu piltuves padevēju noregulēšana

6.6.8.1 Apakšējā atvāžamā vāka pozīcijas noregulēšana

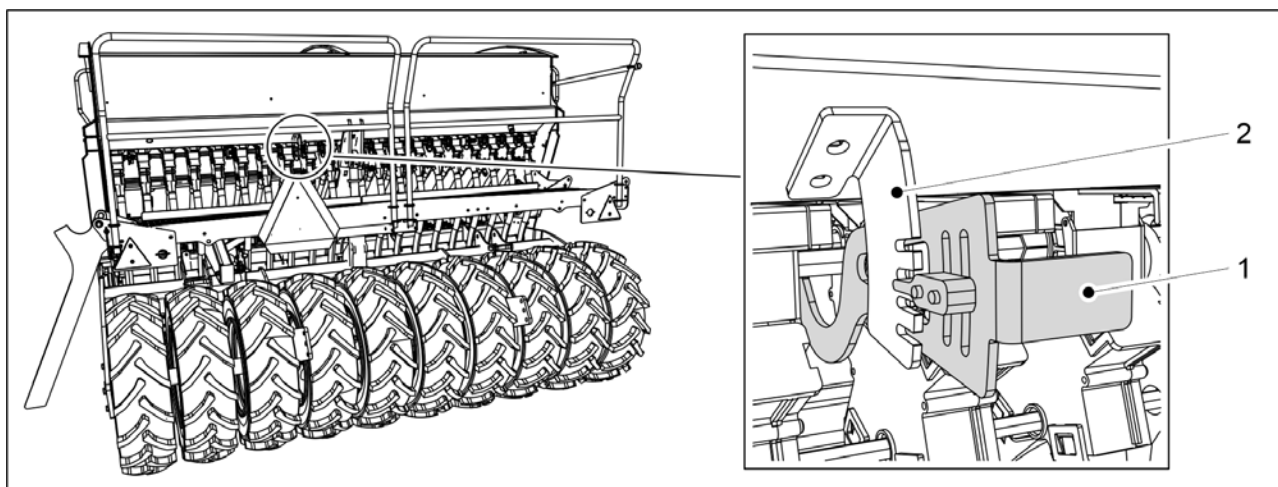

Attēls. 6.6.8.1 - 169. Padevēju apakšējo atvāžamo vāku vadības svira, mazo sēkļu piltuve

1. Pārvietojiet vadības sviru (1) pa fiksācijas (2) ierobiem atbilstoši sējamā materiāla raksturīpašībām.
 - eFORTE 300: 1 vadības svira mašīnas vidusdaļā
 - eFORTE 400: 2 vadības sviras (1 svira katras piltuves vidusdaļā)

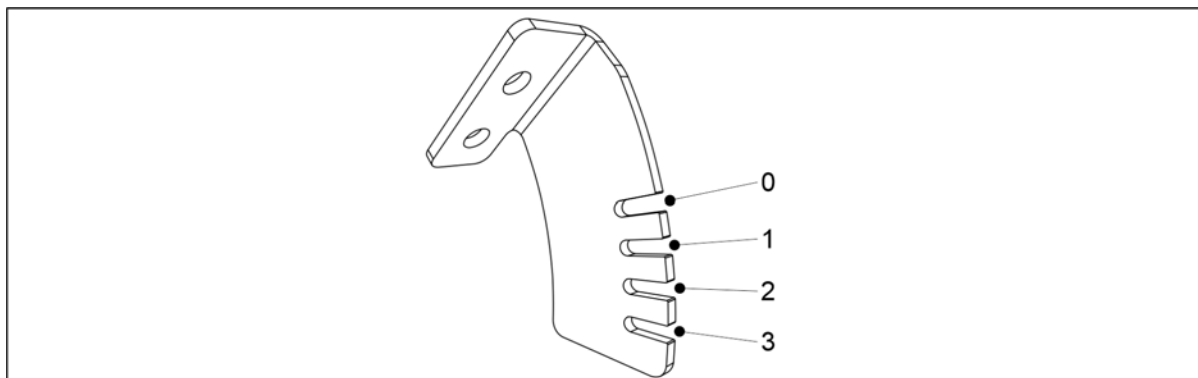

Attēls. 6.6.8.1 - 170. Vadības sviras pozīcijas/sējamais materiāls

- Rapsis, ķimenes, timotiņš, pļavas auzene un airene
 - Novietojiet vadības sviru 0. pozīcijā
- Mēslojums
 - Novietojiet vadības sviru 1. pozīcijā

6.6.8.2 Slēgplāksnes pozīcijas noregulēšana

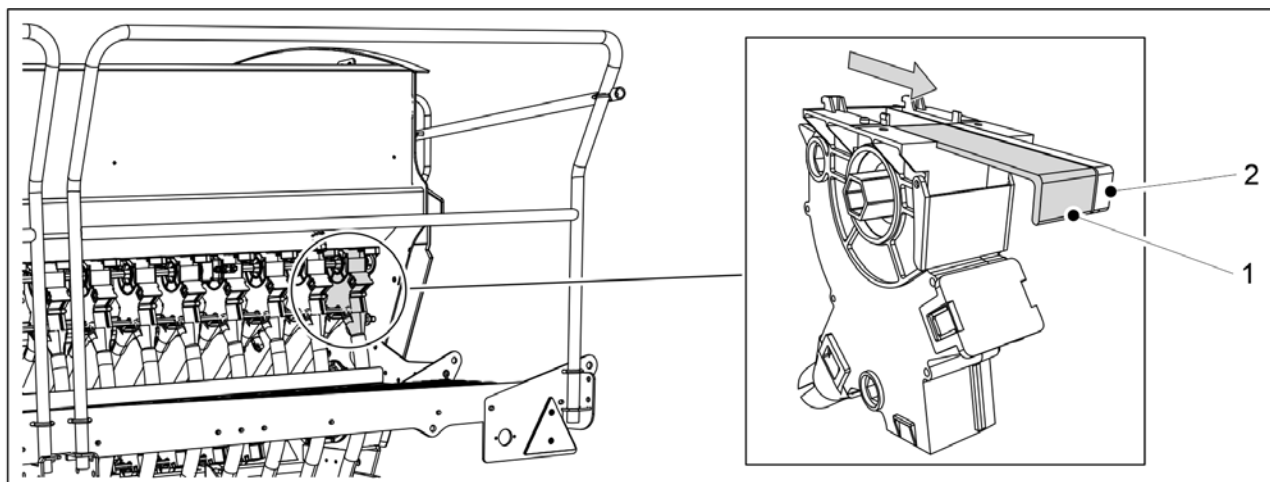

Attēls. 6.6.8.2 - 171. Mazo sēklu padevēja slēgplāksnes

1. Noregulējiet visu sēklu padevēju plato slēgplāksni (1) un šauro slēgplāksni (2) pozīcijā, kas atbilst sējamajam materiālam.

- Rapsis, ķimenes, timotiņš, pļavas auzene un airene
 - Platā slēgplāksne (1) pilnībā aizvērta un šaurā slēgplāksne (2) pilnībā atvērta

Mēslojums

- Platā slēgplāksne (1) pilnībā atvērta un šaurā slēgplāksne (2) pilnībā aizvērta

6.6.9 Mazo sēklu sēšanas metodes izvēle

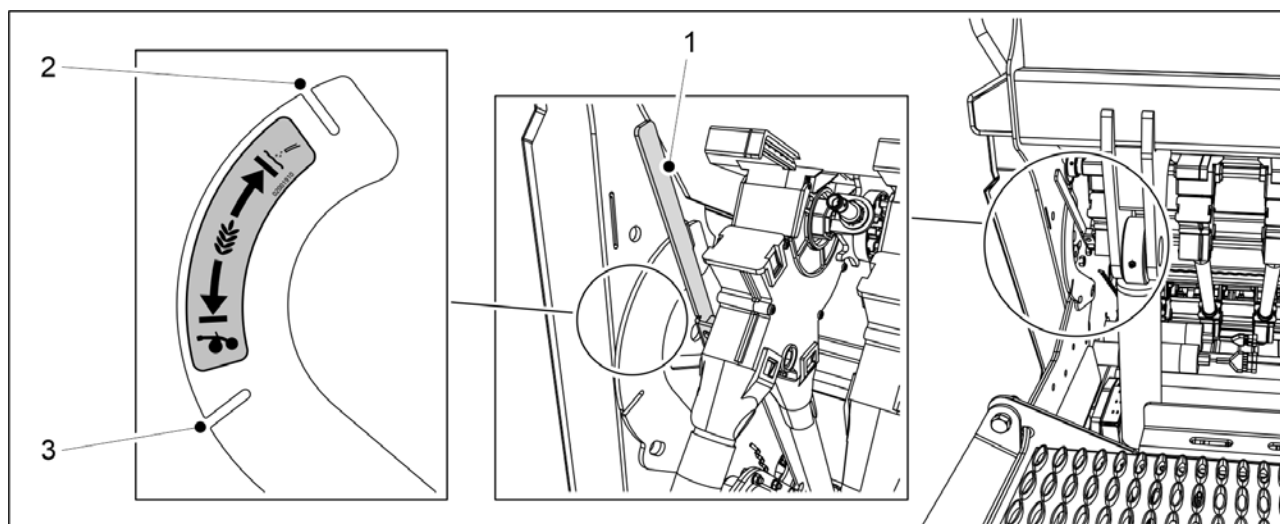

Attēls. 6.6.9 - 172. Mazo sēklu sēšanas metodes izvēle

1. Izmantojiet sviru (1), lai atlasītu mazo sēklu sēšanas metodi.

- Kad vadības svira ir novietota iedaļā (2), sēklas līdz augsnei tiek novadītas pa atsevišķu cauruli.
Kad vadības svira ir novietota iedaļā (3), sēklas tiek novadītas līdz arkla nažiem.

6.7 Piltuvju uzpilde



BĪSTAMI

Kriena risks, veicot darbus uz platformas. Uzmanieties, kad veicat darbus uz platformas. Pieklūt platformas pakāpieniem ir atļauts tikai tad, kad mašīna ir nolaista.

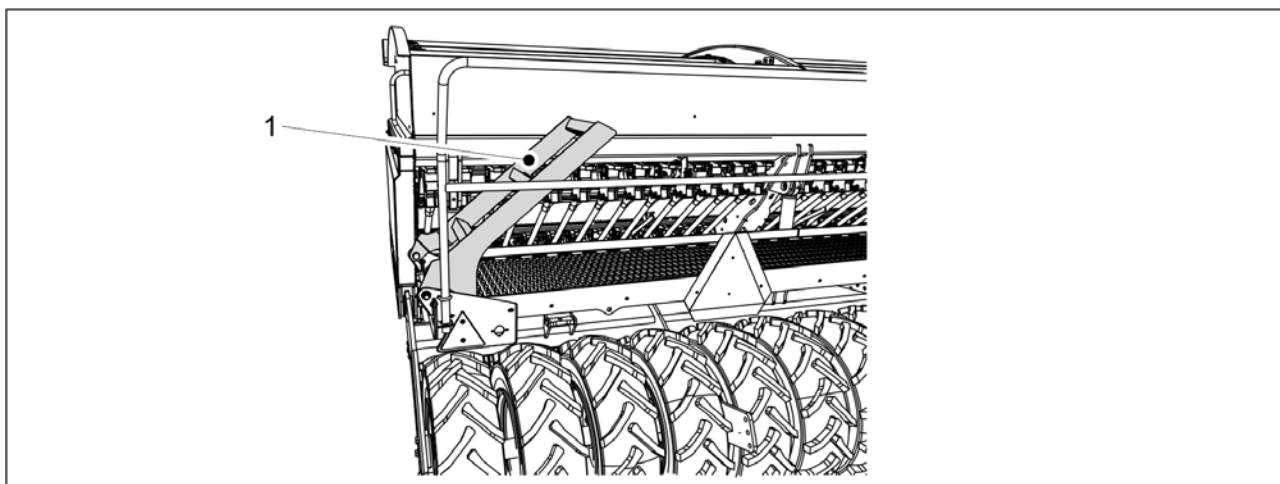

Attēls. 6.7 - 173. Darba platformas trepes

1. Nolaidiet mašīnu darba pozīcijā saskaņā ar norādījumiem sadaļā [6.2 Mašīnas pārvietošana darba pozīcijā](#) un nolaidiet darba platformas trepes (1) uz leju.

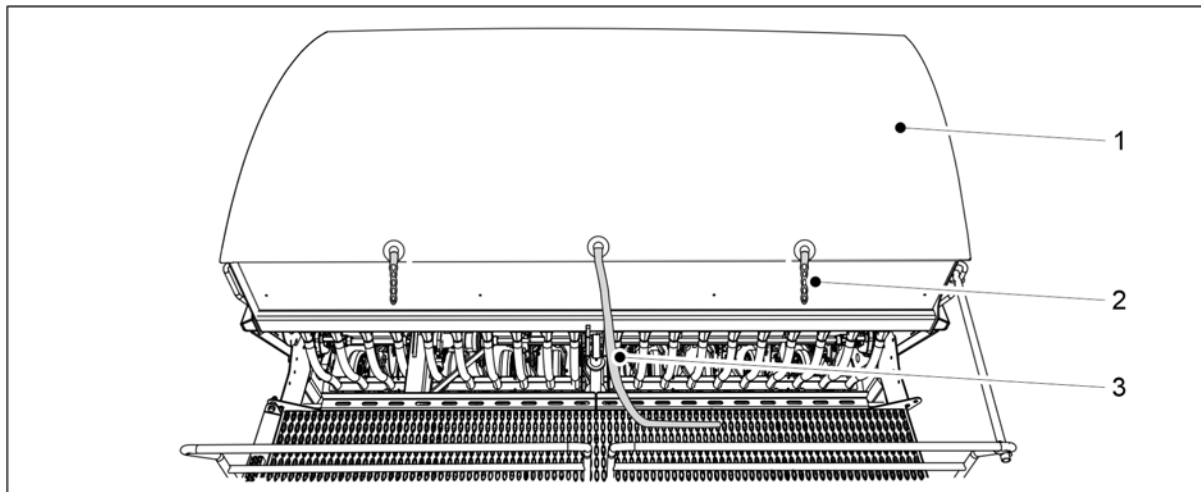

Attēls. 6.7 - 174. Piltuves brezenta pārsegs

2. Atvienojiet abas brezenta pārsega (1) cilpas (2).
3. Pavelciet auklu (3).
 - Brezenta pārsega iekšpusē ir atsperē, kas palīdz to uzrollēt uz augšu. Nekad neatlaidiet brezenta pārsegu, bet turiet to aiz gala, līdz tas ir atvērts.

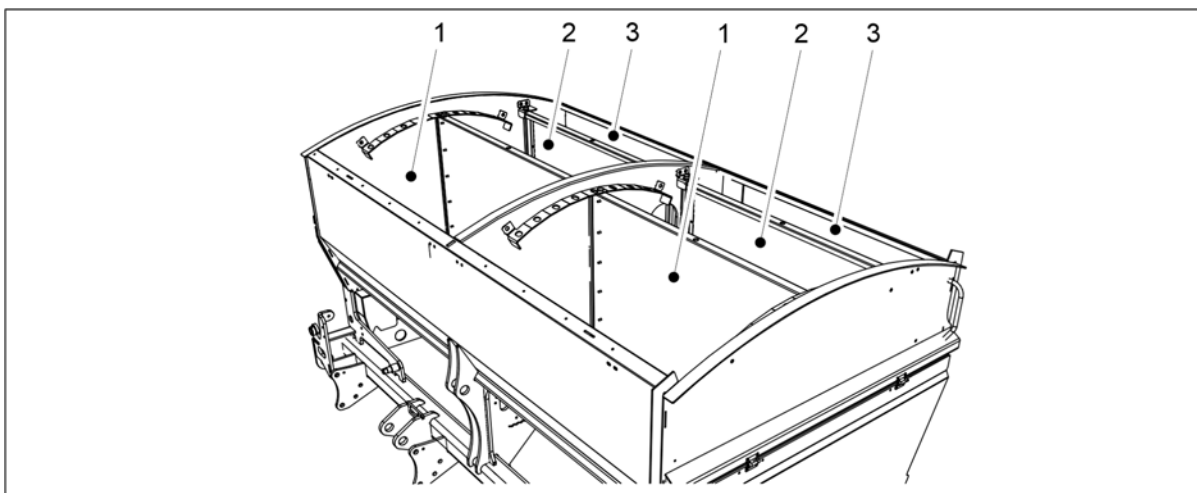

Attēls. 6.7 - 175. Piltuvju uzpilde

4. Piepildiet piltuves.

- Piltuve (1) ir paredzēta mēslojumam. Piltuve (2) ir paredzēta sēklām. Piltuve (3) ir paredzēta mazajām sēklām.

BĪSTAMI

Nekad neatrodieties zem paceltas kravas.



BĪSTAMI

Pārliecinieties, ka piltuvju uzpildes laikā neviens neatrodas uz rindsējmašīnas vai piltuvju iekšienē.



BĪSTAMI

Izvairieties no sēklu pārklājuma un mēslojuma putekļu ieelpošanas. Sēklu pārklājums rada nopietnus draudus veselībai.



BĪSTAMI

Izlasiet pārklājuma līdzekļa un mēslojuma materiālu drošības datu lapu un ievērojiet tajā sniegtos brīdinājumus.



- Piltuves ieteicams uzpildīt no to sāniem.
Mēs iesakām atvērt lielgabarīta maisus, izmantojot nazi ar garu rokturi vai atzarošanas cirtnazi.

5. Aizveriet brezenta pārsegu (1) un piestipriniet pārsega cilpas (2).

6. Uzlokiet darba platformas trepes uz augšu.

- Paceltā stāvoklī trepes atradīsies aptuveni 40 grādu leņķī attiecībā pret darba platformu.

6.8 Izstrādājuma kalibrēšana

Padeves daudzumu var skatīt sadaļā [6.5 Padeves daudzums](#). Tomēr starp dažādām sēklām pastāv lielas atšķirības, tāpēc faktiskais sējas daudzums vienmēr jāpārbauda, veicot kalibrēšanas pārbaudi. Sēklu apstrādei, piemēram, sēklu pārklājumam, ir ievērojama ietekme uz plūstamību.

Ikreiz, kad maināt padeves daudzumu, jāveic kalibrēšanas pārbaude. Jo īpaši mēslojuma daudzums var ļoti atšķirties mēslojuma mitruma un plūstamības dēļ.

Braucot pa ceļu ar piltuvēm, kas piepildītas ar mēslojumu un sēklām, vibrācija var izraisīt piltuvju izliekšanos. Rudenī vai pēc lietus mēslojums var absorbēt padevējos esošo mitrumu, mainot mēslojuma plūstamību. Šī iemesla dēļ ir labi novērot, vai, uzsākot sēšanu, mēslojums vai sēklas plūst vienmērīgi no visiem padevējiem. Jāveic kalibrēšanas pārbaude un vizuāli jāpārbauda, vai visos padevējos ir vienāds padeves daudzums.

6.8.1 Mēslojuma kalibrēšanas pārbaude



BĪSTAMI

Aktivizējiet funkciju "STOP ALL" (Apturēt visu) saskaņā norādēm sadaļā [6.3.1 Funkcijas "STOP ALL" \(Apturēt visu\) izmantošana](#).



BĪSTAMI

Pirms kalibrēšanas pārbaudes veikšanas izslēdziet traktoru, izņemiet atslēgu no aizdedzes un aktivizējiet stāvbremzi. Ja mašīna ir aprīkota ar vidējiem marķieriem, atveriet vidējā marķiera slēgvārstus saskaņā ar sadaļu [3.4 Vidējo marķieru lodvārstu izmantošana](#).

1. Paceliet transmisijas pārsegu mašīnas kreisajā pusē.

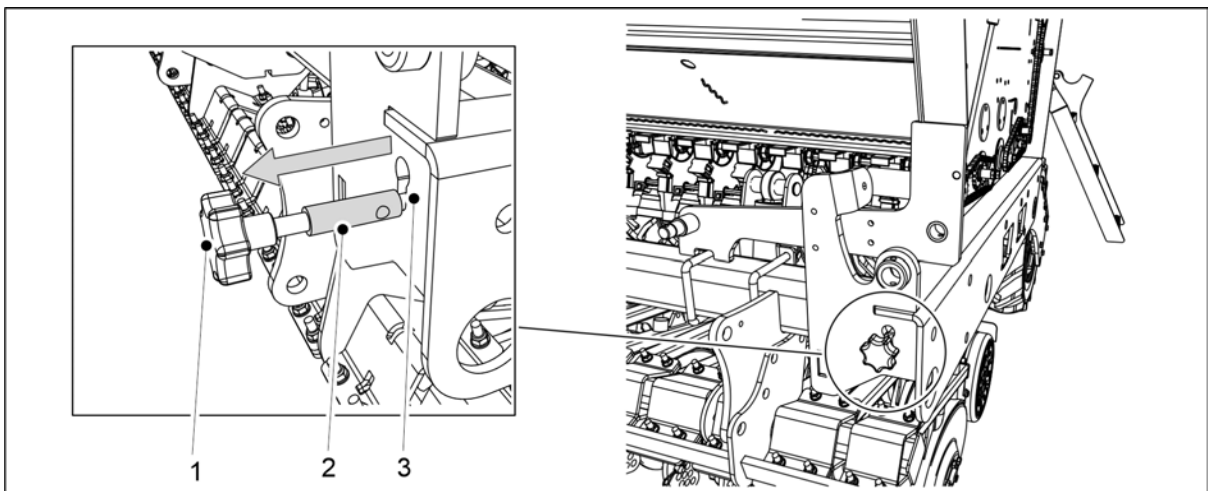

Attēls. 6.8.1 - 176. Kalibrēšanas pārbaudes regulēšanas stienņa izvilkšana

2. Velciet stieni (1), līdz stienņa biezākā daļa (2) ir pilnībā redzama ārpus rāmja atveres (3).
 - Kad vadības stienis ir izvilkts, padevēju atvāžamie vāki pārvietojas kalibrēšanas pārbaudes pozīcijā.
3. Iztukšojiet kalibrēšanas teknes.
 - Iespējams, ka darba laikā kalibrēšanas tekņēs ir sakrājušies augsne.

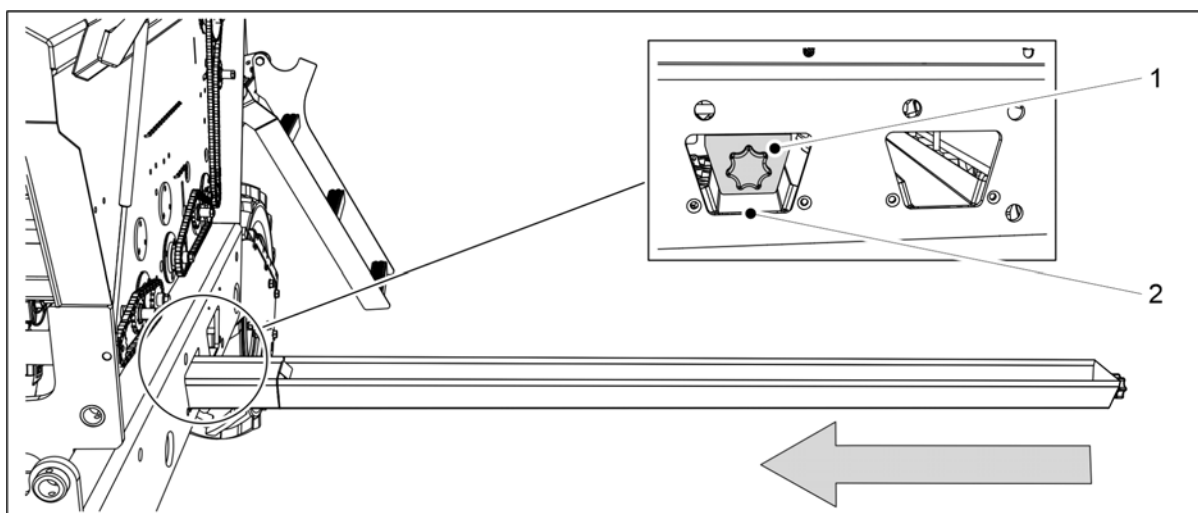

Attēls. 6.8.1 - 177. Kalibrēšanas tekņu sagatavošana

4. Pavirziet kalibrēšanas teknes (1) horizontālā pozīcijā zem mēslojuma padevēju rindas.
 - Mēslojuma padevēju rinda atrodas mašīnas rāmī pie priekšējās atveres (2).

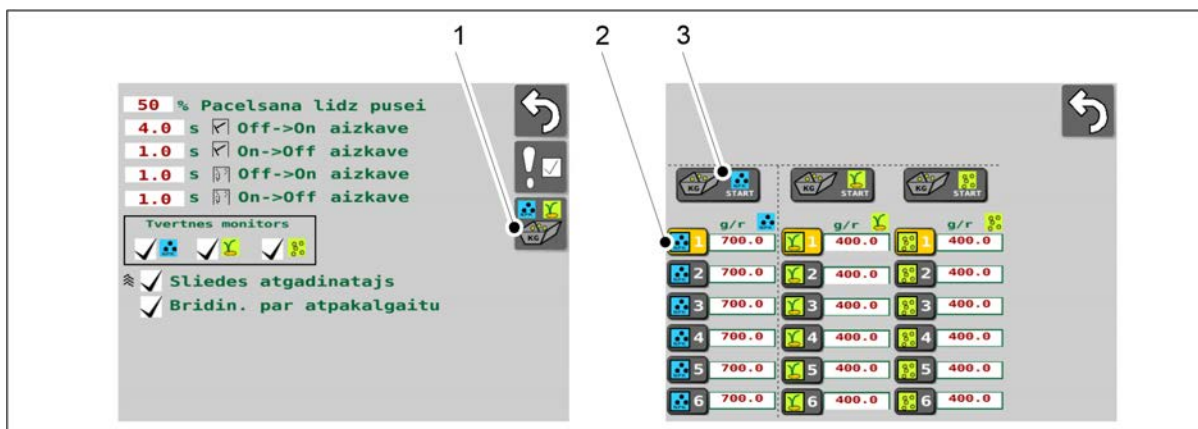

Attēls. 6.8.1 - 178. Kalibrēšanas pārbaudes uzsākšana

5. Lietotāja saskarnē atveriet lietotāja iestatījumu ekrānu un tad atlasiet kalibrēšanas pārbaudes (1) opciju.
6. Kalibrēšanas pārbaudes ekrānā atlasiet atmiņas slotu datu saglabāšanai (2).
 - Norādījumi par kalibrēšanas pārbaudes atmiņas slotiem ir sniegti sadaļā [6.3.3 Kalibrēšanas pārbaudes rezultātu atmiņas sloti](#).
7. Nospiediet pogu "START" (Sākt) (3), lai atlasītu mēslojuma padevēju.

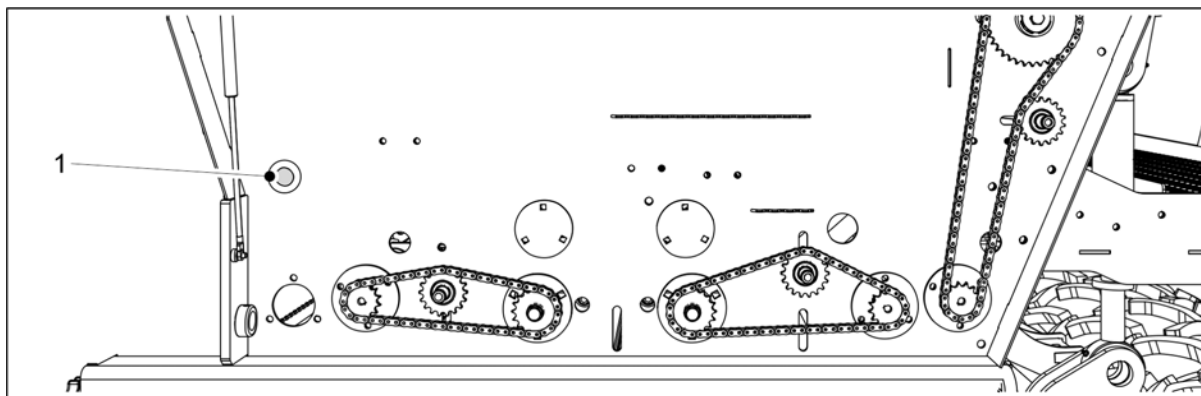

Attēls. 6.8.1 - 179. Spiežampoga

8. Spiediet spiežampogu (1), līdz visos padevējos ir vienāds mēslojuma apjoms.
9. Iztukšojiet kalibrēšanas teknes.

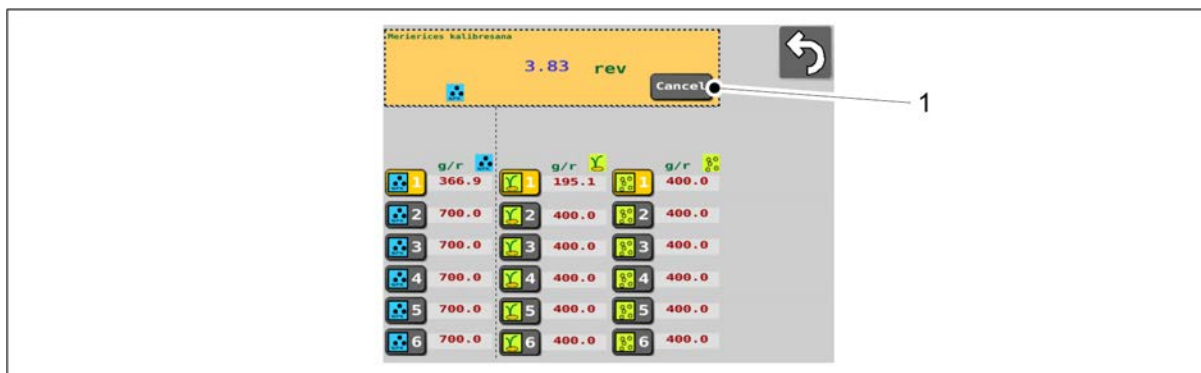

Attēls. 6.8.1 - 180. Ap griezienu skaitītāja apturēšana

10. Nospiediet pogu "Cancel" (Atcelt) (1), lai apturētu skaitīšanu.



Attēls. 6.8.1 - 181. Mēslojuma padevēja atkārtota atlasīšana

11. Vēlreiz nospiediet pogu "START" (Sākt) (1), lai atlasītu mēslojuma padevēju.

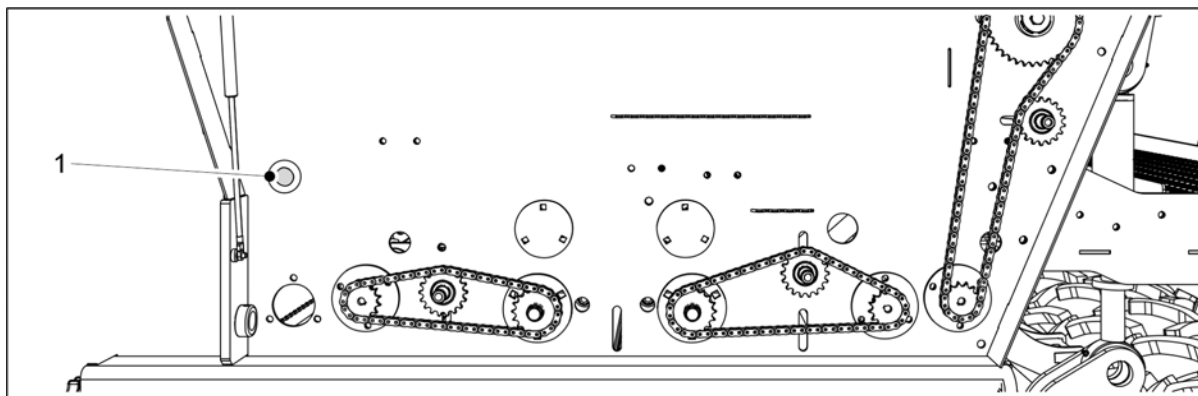

Attēls. 6.8.1 - 182. Spiežampoga

12. Turiet nospiestu spiežampogu (1), līdz iedegas indikatora lampiņa.
 - Indikatora lampiņa ziņo, ka ir sasniegts rotācijas pārbaudei nepieciešamais apgriezumu skaits. Vienlaikus saskarnes lapā atveras skaitliskās vērtības ievades lodziņš un atskan skaņas signāls.
13. Izvelciet kalibrēšanas teknes un nosveriet daudzumu, kāds tajās tagad ir.
 - Izmantojiet kalibrēšanas pārbaudes maisus un svarus, kuri ir iekļauti mašīnas komplektā svēršanas vajadzībām.

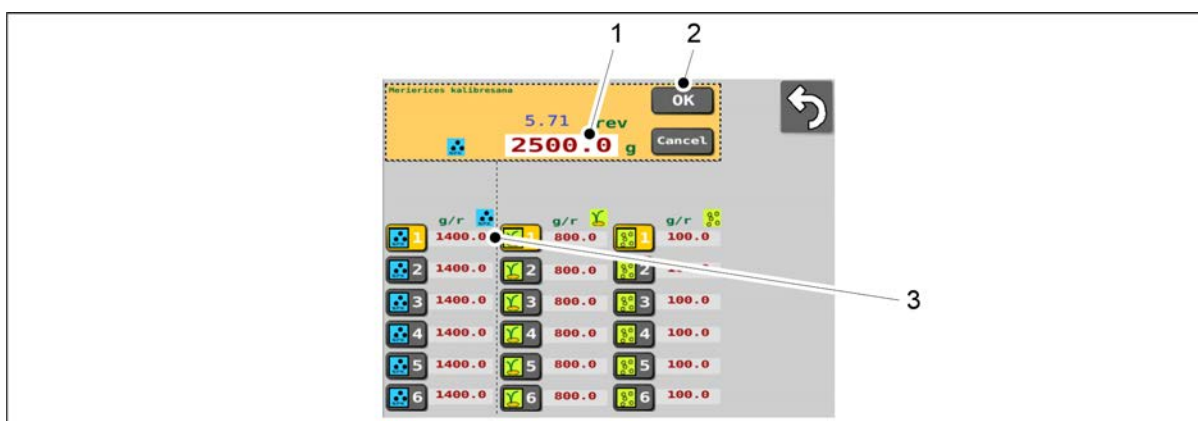

Attēls. 6.8.1 - 183. Svara rezultāta ievadišana

14. Nospiediet uz skaitļa vērtības (1) un ievadiet svēršanas rezultātu.
15. Nospiediet OK (2).
 - Sistēma aprēķinās kalibrēšanas vērtību (g/r), balstoties uz svēršanas rezultātu. Kalibrēšanas vērtība (3) tiek parādīta ekrānā līdzās izvēlētajam atmiņas slotam.
16. Ievietojiet kalibrēšanas pārbaudes teknes mašīnā. Pārliedzinieties, ka teknes ir ievietotas pareizā secībā un ka tās ir pareizi savstarpēji savienotas.

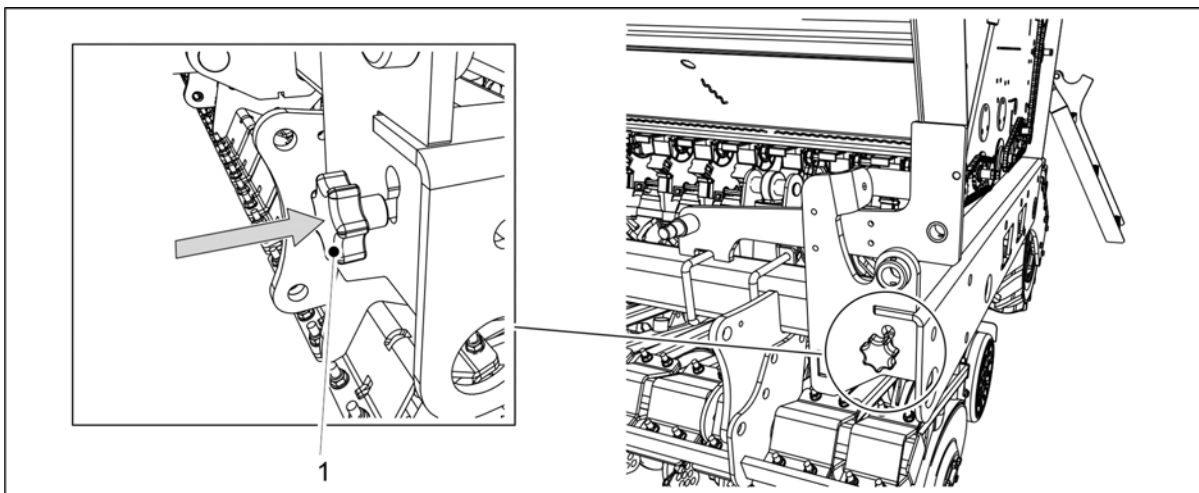

Attēls. 6.8.1 - 184. Kalibrēšanas pārbaudes regulēšanas stieņa ievietošana

17. Ievietojiet kalibrēšanas pārbaudes regulēšanas stieni (1) mašīnas rāmī.
 - Kad vadības stienis ir ievietots, padevēju atvāžamie vāki pārvietojas sēšanas pozīcijā.
18. Nolaidiet transmisijas pārsegu mašīnas abās pusēs.

6.8.2 Sēkļu kalibrēšanas pārbaude.



BĪSTAMI

Aktivizējiet funkciju "STOP ALL" (Apturēt visu) saskaņā norādēm sadaļā 6.3.1 Funkcijas "STOP ALL" (Apturēt visu) izmantošana.



BĪSTAMI

Pirms kalibrēšanas pārbaudes veikšanas izslēdziet traktoru, izņemiet atslēgu no aizdedzes un aktivizējiet stāvbremzi. Ja mašīna ir aprīkota ar vidējiem marķieriem, atveriet vidējā marķiera slēgvārstus saskaņā ar sadaļu 3.4 Vidējo marķieru lodvārstu izmantošana.

1. Paceliet transmisijas pārsegu mašīnas kreisajā pusē.

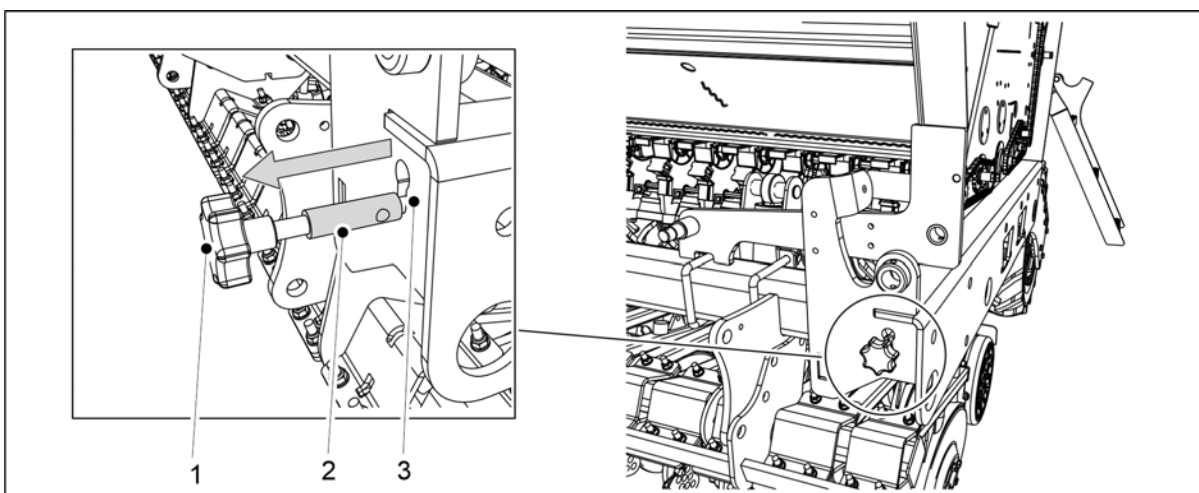

Attēls. 6.8.2 - 185. Kalibrēšanas pārbaudes regulēšanas stieņa izvilkšana

2. Velciet stieni (1), līdz stieņa biezākā daļa (2) ir pilnībā redzama ārpus rāmja atveres (3).

- Kad vadības stienis ir izvilckts, padevēju atvāžamie vāki pārvietojas kalibrēšanas pārbaudes pozīcijā.
3. Iztukšojiet kalibrēšanas teknes.
- Iespējams, ka darba laikā kalibrēšanas teknēs ir sakrājušies augsne.

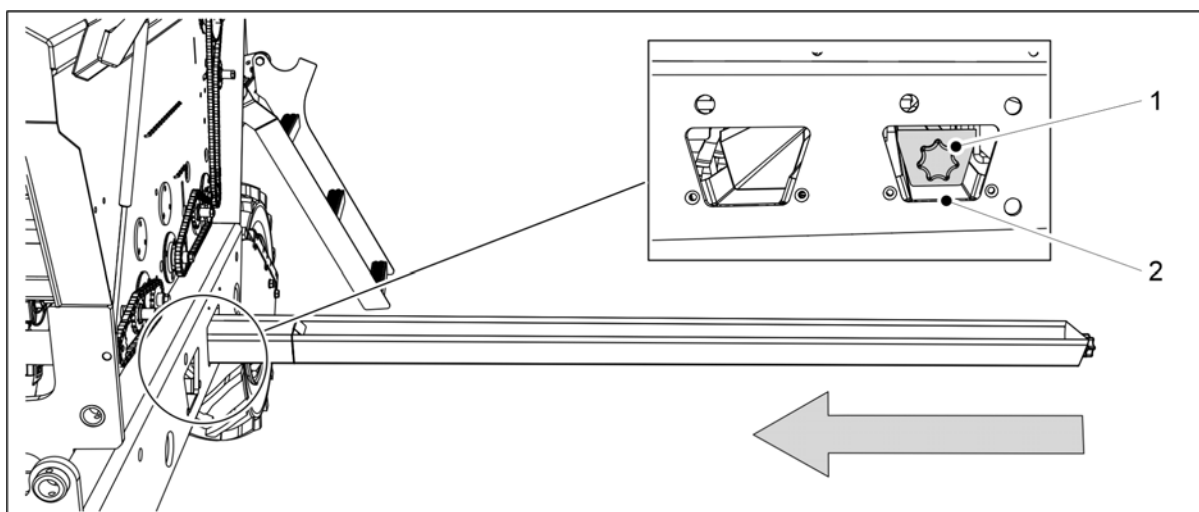

Attēls. 6.8.2 - 186. Kalibrēšanas tekņu sagatavošana

4. Pavirziet kalibrēšanas teknes (1) horizontālā pozīcijā zem sēkļu padevēju rindas.
- Sēkļu padevēju rinda atrodas mašīnas rāmī pie aizmugurējās atveres (2).

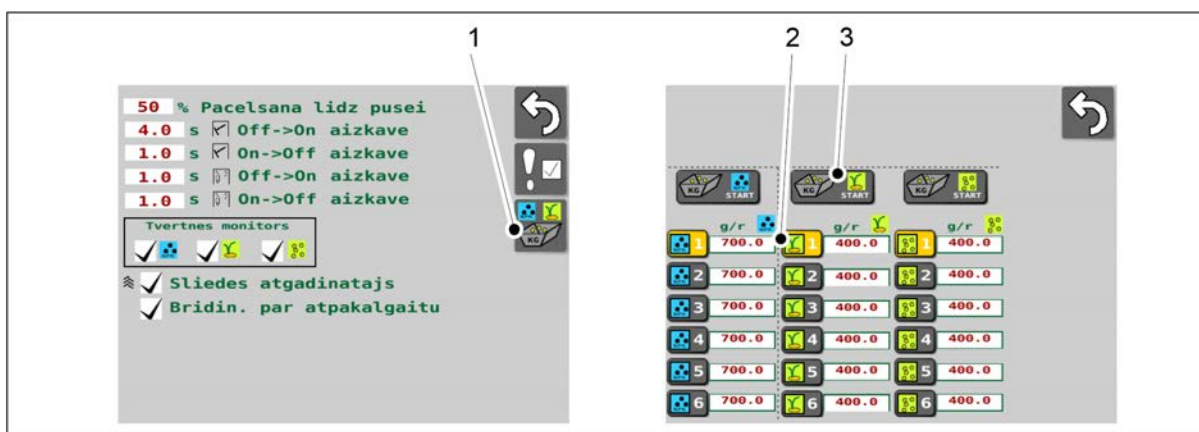

Attēls. 6.8.2 - 187. Kalibrēšanas pārbaudes uzsākšana

5. Lietotāja saskarnē atveriet lietotāja iestatījumu ekrānu un tad atlasiet kalibrēšanas pārbaudes (1) opciju.
6. Kalibrēšanas pārbaudes ekrānā atlasiet atmiņas slotu datu saglabāšanai (2).
- Norādījumi par kalibrēšanas pārbaudes atmiņas slotiem ir sniegti sadaļā [6.3.3 Kalibrēšanas pārbaudes rezultātu atmiņas sloti](#).
7. Nospiediet pogu "START" (Sākt) (3), lai atlasītu sēkļu padevēju.

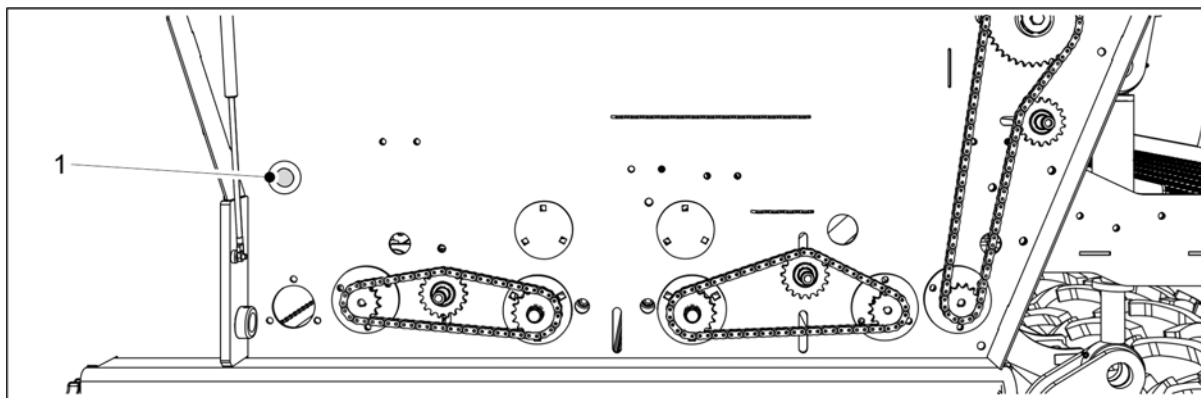

Attēls. 6.8.2 - 188. Spiežampoga

8. Spiediet spiežampogu (1), līdz visos padevējos ir vienāds sēkļu apjoms.
9. Iztukšojiet kalibrēšanas teknes.

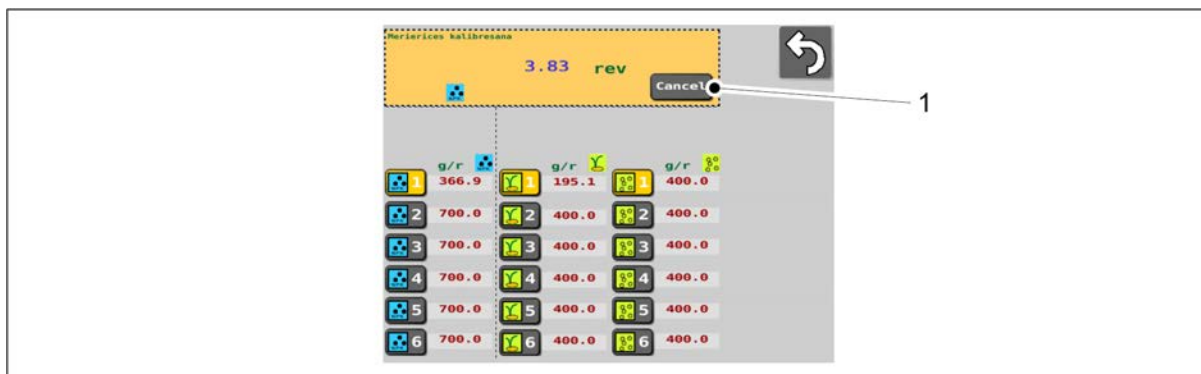

Attēls. 6.8.2 - 189. Apgriezienu skaitītāja apturēšana

10. Nospiediet pogu "Cancel" (Atcelt) (1), lai apturētu skaitīšanu.

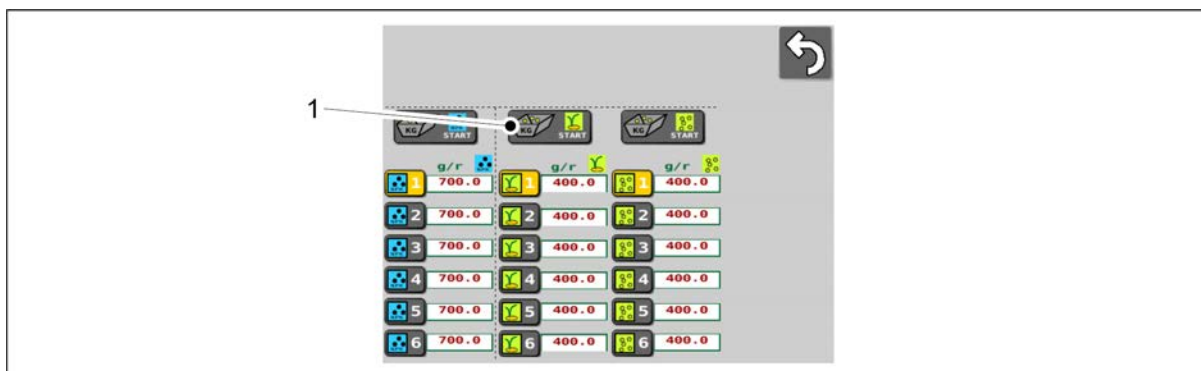

Attēls. 6.8.2 - 190. Sēkļu padevēja atkārtota atlasīšana

11. Vēlreiz nospiediet pogu "START" (Sākt) (1), lai atlasītu sēkļu padevēju.

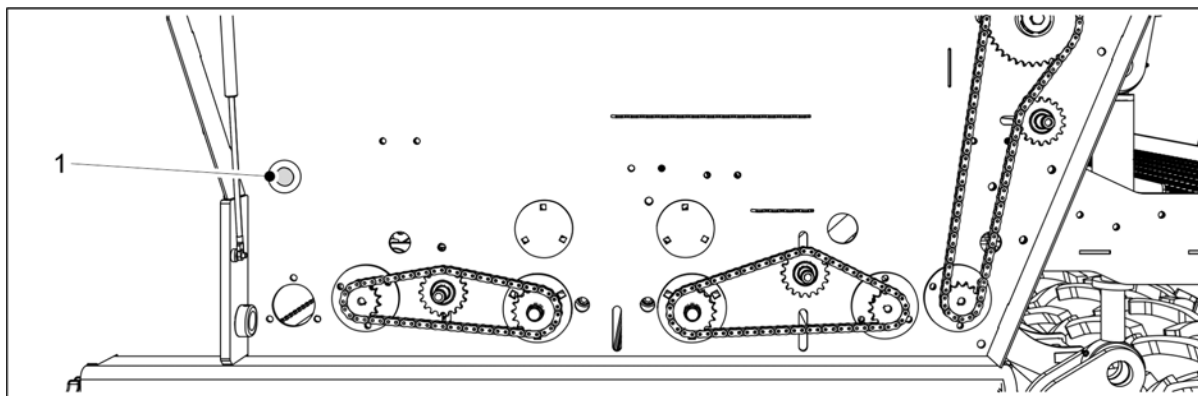

Attēls. 6.8.2 - 191. Spiežampoga

12. Turiet nospiestu spiežampogu (1), līdz iedegas indikatora lampiņa.
 - Indikatora lampiņa ziņo, ka ir sasniegts rotācijas pārbaudei nepieciešamais apgriezumu skaits. Vienlaikus saskarnes lapā atveras skaitliskās vērtības ievades lodziņš un atskan skaņas signāls.
13. Izvelciet kalibrēšanas teknes un nosveriet daudzumu, kāds tajās tagad ir.
 - Izmantojiet kalibrēšanas pārbaudes maisus un svarus, kuri ir iekļauti mašīnas komplektā svēršanas vajadzībām.

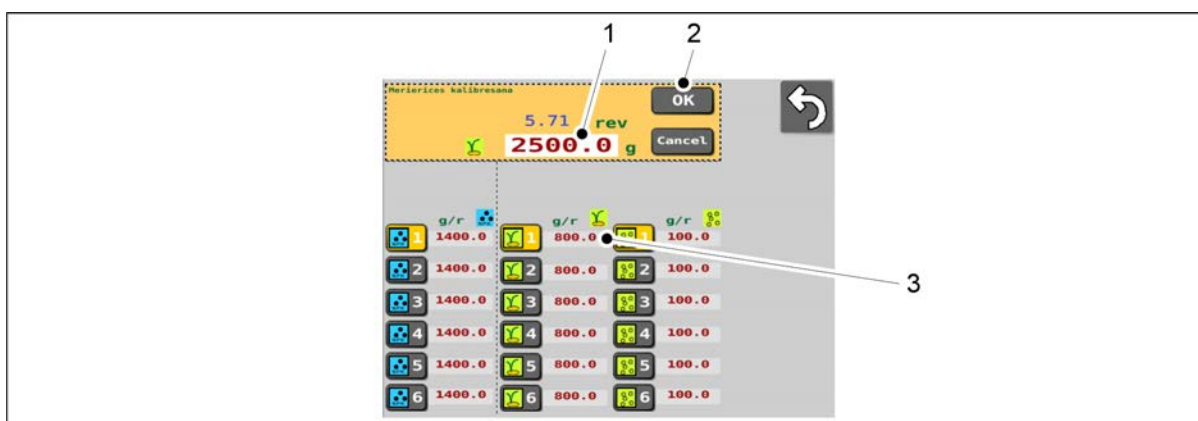

Attēls. 6.8.2 - 192. Svara rezultāta ievadišana

14. Nospiediet uz skaitļa vērtības (1) un ievadiet svēršanas rezultātu.
15. Nospiediet OK (2).
 - Sistēma aprēķinās kalibrēšanas vērtību (g/r), balstoties uz svēršanas rezultātu. Kalibrēšanas vērtība (3) tiek parādīta ekrānā līdzās izvēlētajam atmiņas slotam.
16. Ievietojiet kalibrēšanas pārbaudes teknes mašīnā. Pārliecinieties, ka teknes ir ievietotas pareizā secībā un ka tās ir pareizi savstarpēji savienotas.

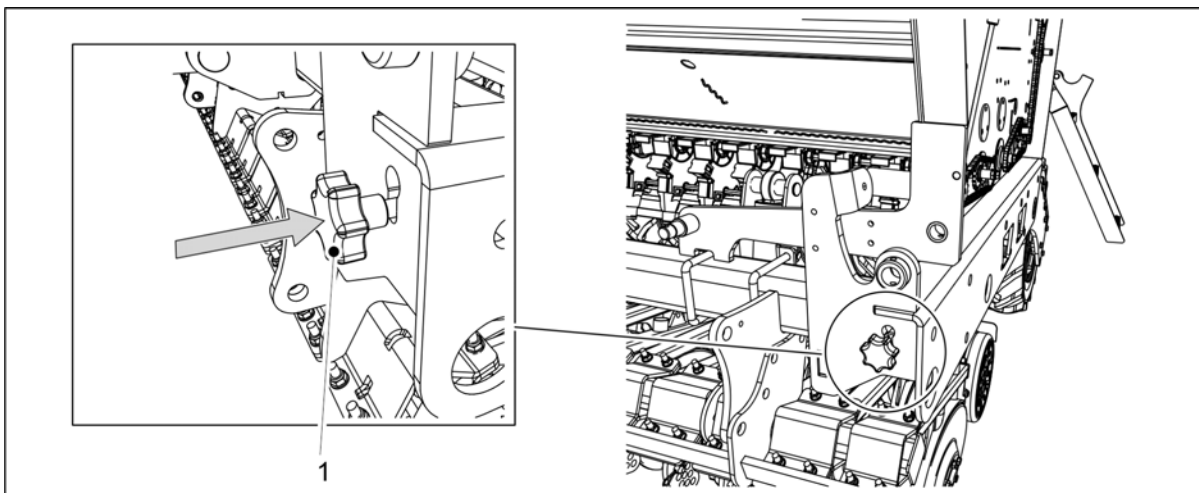

Attēls. 6.8.2 - 193. Kalibrēšanas pārbaudes regulēšanas stieņa ievietošana

17. Ievietojiet kalibrēšanas pārbaudes regulēšanas stieni (1) mašīnas rāmī.
 - Kad vadības stienis ir ievietots, padevēju atvāžamie vāki pārvietojas sēšanas pozīcijā.
18. Nolaidiet transmisijas pārsegu mašīnas abās pusēs.

6.8.3 Mazo sēkļu kalibrēšanas pārbaude



BĪSTAMI

Aktivizējiet funkciju "STOP ALL" (Apturēt visu) saskaņā norādēm sadaļā 6.3.1 Funkcijas "STOP ALL" (Apturēt visu) izmantošana.



BĪSTAMI

Pirms kalibrēšanas pārbaudes veikšanas izslēdziet traktoru, izņemiet atslēgu no aizdedzes un aktivizējiet stāvbremzi. Ja mašīna ir aprīkota ar vidējiem marķieriem, atveriet vidējā marķiera slēgvārstus saskaņā ar sadaļu 3.4 Vidējo marķieru lodvārstu izmantošana.

1. Paceliet transmisijas pārsegu mašīnas kreisajā pusē.

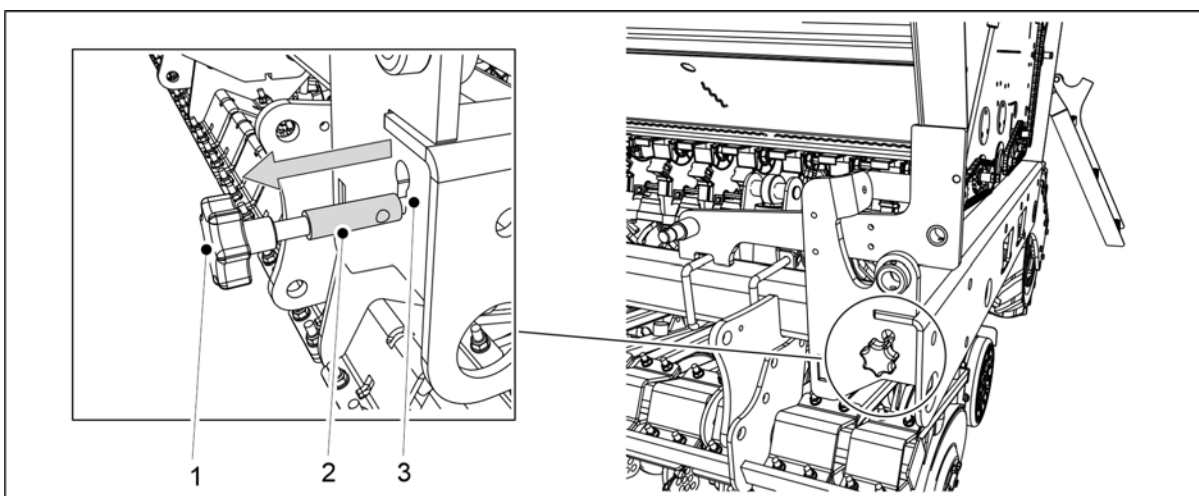

Attēls. 6.8.3 - 194. Kalibrēšanas pārbaudes regulēšanas stieņa izvilkšana

2. Velciet stieni (1), līdz stieņa biezākā daļa (2) ir pilnībā redzama ārpus rāmja atveres (3).

- Kad vadības stienis ir izvilckts, padevēju atvāžamie vāki pārvietojas kalibrēšanas pārbaudes pozīcijā.
3. Iztukšojiet kalibrēšanas teknes.
- Iespējams, ka darba laikā kalibrēšanas teknēs ir sakrājušies augsne.

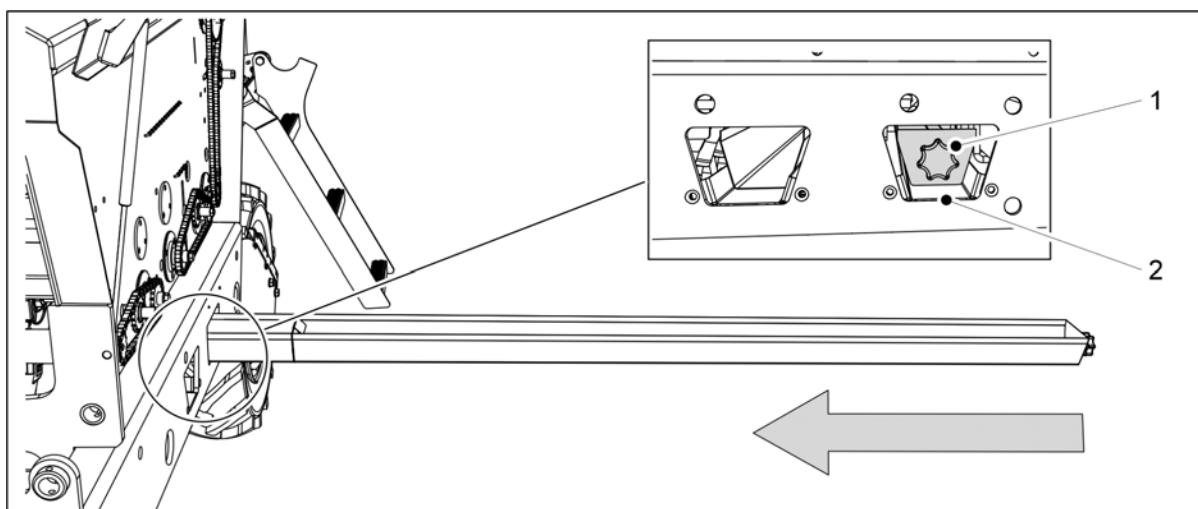

Attēls. 6.8.3 - 195. Kalibrēšanas tekņu sagatavošana

4. Pavirziet kalibrēšanas teknes (1) horizontālā pozīcijā zem mazo sēkļu padevēju rindas.
- Mazo sēkļu padevēju rinda atrodas mašīnas rāmī pie aizmugurējās atveres (2).

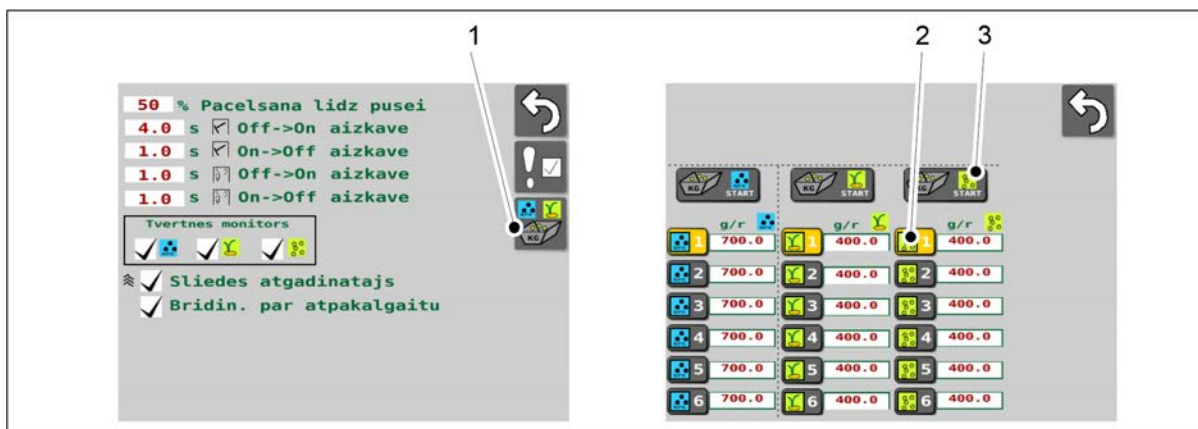

Attēls. 6.8.3 - 196. Kalibrēšanas pārbaudes uzsākšana

5. Lietotāja saskarnē atveriet lietotāja iestatījumu ekrānu un tad atlasiet kalibrēšanas pārbaudes (1) opciju.
6. Kalibrēšanas pārbaudes ekrānā atlasiet atmiņas slotu datu saglabāšanai (2).
- Norādījumi par kalibrēšanas pārbaudes atmiņas slotiem ir sniegti sadaļā [6.3.3 Kalibrēšanas pārbaudes rezultātu atmiņas sloti](#).
7. Nospiediet pogu "START" (Sākt) (3), lai atlasītu mazo sēkļu padevēju.

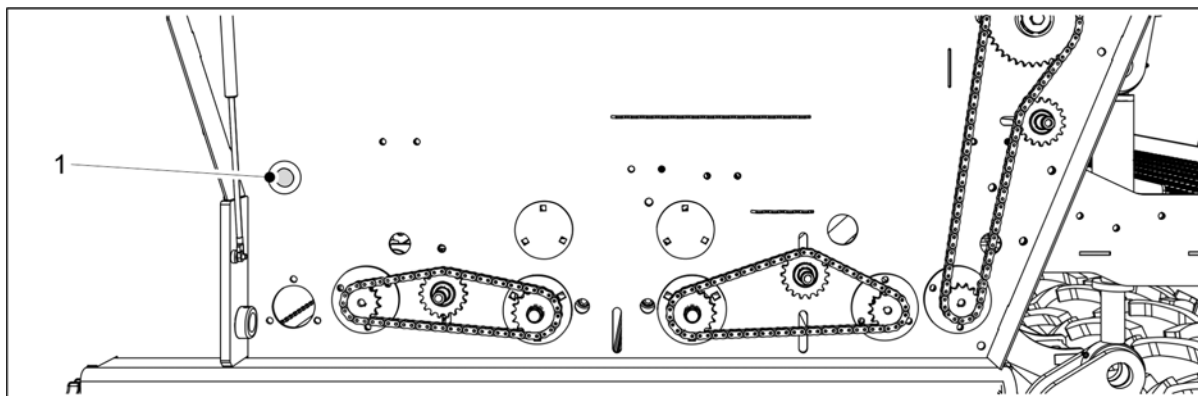

Attēls. 6.8.3 - 197. Spiežampoga

8. Spiediet spiežampogu (1), līdz visos padevējos ir vienāds mazo sēkļu apjoms.
9. Iztukšojiet kalibrēšanas teknes.

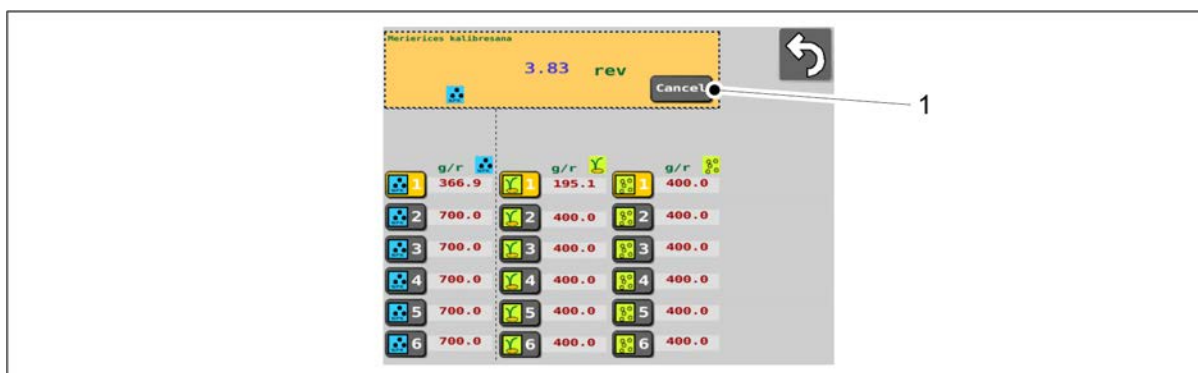

Attēls. 6.8.3 - 198. Apgriezienu skaitītāja apturēšana

10. Nospiediet pogu "Cancel" (Atcelt) (1), lai apturētu skaitīšanu.

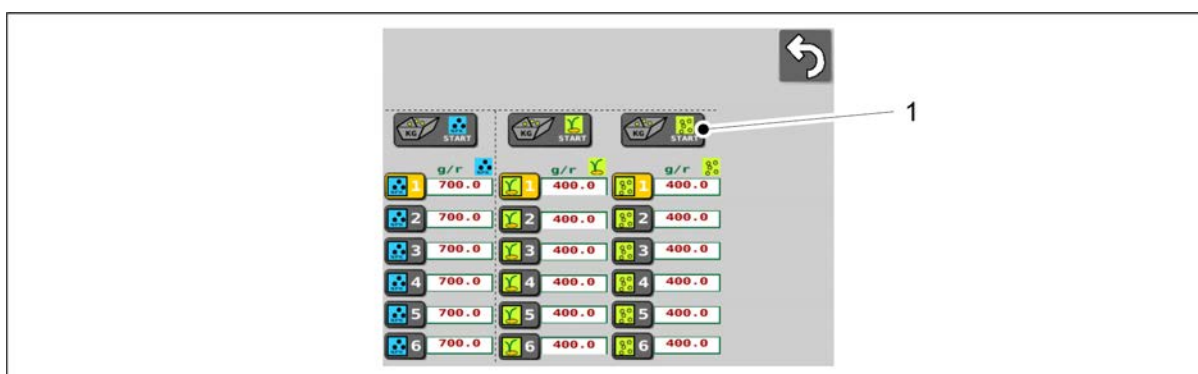

Attēls. 6.8.3 - 199. Mazo sēkļu padevēja atkārtota atlasīšana

11. Vēlreiz nospiediet pogu "START" (Sākt) (1), lai atlasītu mazo sēkļu padevēju.

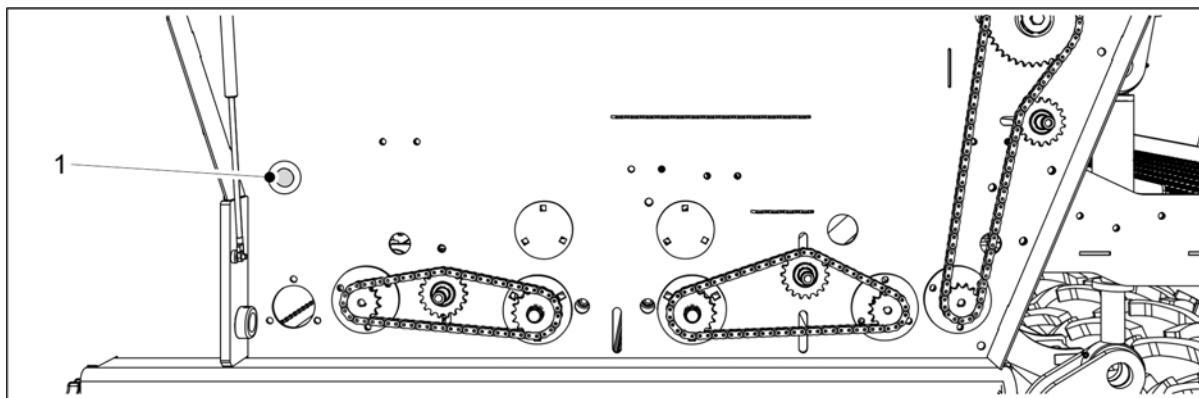

Attēls. 6.8.3 - 200. Spiežampoga

12. Turiet nospiestu spiežampogu (1), līdz iedegas indikatora lampiņa.
 - Indikatora lampiņa ziņo, ka ir sasniegts rotācijas pārbaudei nepieciešamais apgriezumu skaits. Vienlaikus saskarnes lapā atveras skaitliskās vērtības ievades lodziņš un atskan skaņas signāls.
13. Izvelciat kalibrēšanas teknes un nosveriet daudzumu, kāds tajās tagad ir.
 - Izmantojiet kalibrēšanas pārbaudes maisus un svarus, kuri ir iekļauti mašīnas komplektā svēršanas vajadzībām.

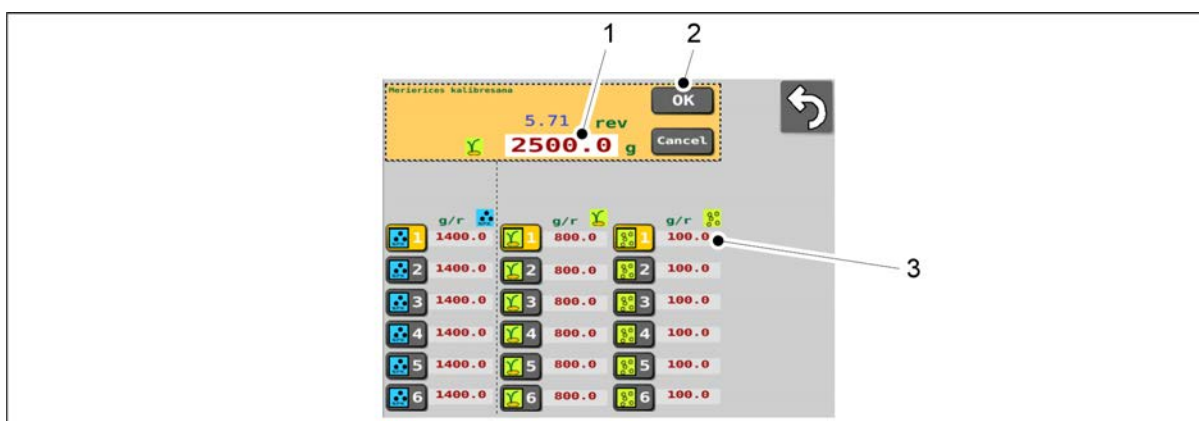

Attēls. 6.8.3 - 201. Svara rezultāta ievadišana

14. Nospiediet uz skaitļa vērtības (1) un ievadiet svēršanas rezultātu.
15. Nospiediet OK (2).
 - Sistēma aprēķinās kalibrēšanas vērtību (g/r), balstoties uz svēršanas rezultātu. Kalibrēšanas vērtība (3) tiek parādīta ekrānā līdzās izvēlētajam atmiņas slotam.
16. Ievietojiet kalibrēšanas pārbaudes teknes mašīnā. Pārliecinieties, ka teknes ir ievietotas pareizā secībā un ka tās ir pareizi savstarpēji savienotas.

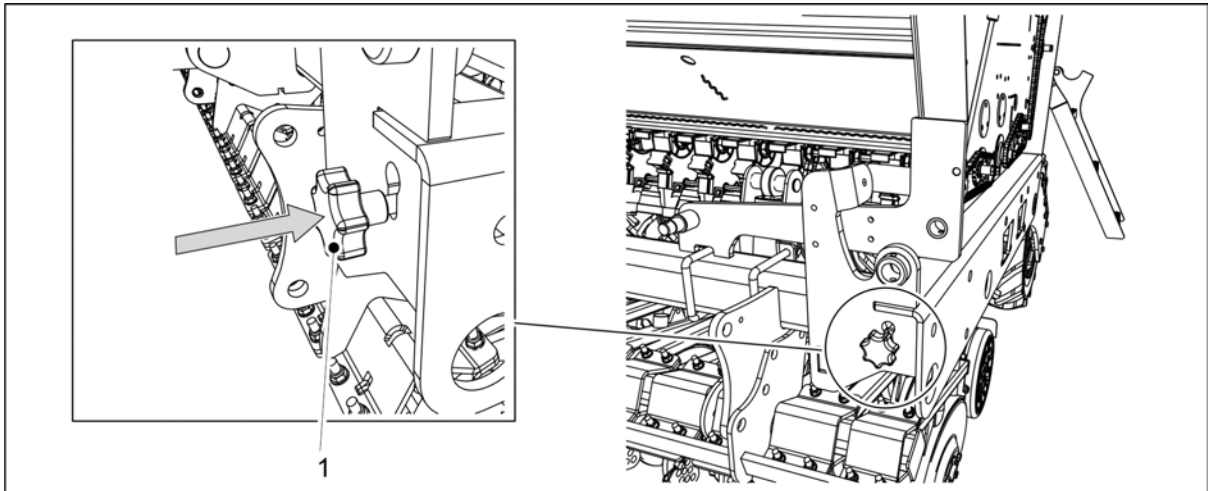

Attēls. 6.8.3 - 202. Kalibrēšanas pārbaudes regulēšanas stieņa ievietošana

17. Ievietojiet kalibrēšanas pārbaudes regulēšanas stieni (1) mašīnas rāmī.
 - Kad vadības stienis ir ievietots, padevēju atvāžamie vāki pārvietojas sēšanas pozīcijā.
18. Nolaidiet transmisijas pārsegu mašīnas abās pusēs.

6.9 Funkcijas “PRESTART” (Priekšsākšana) izmantošana

- Funkcija “PRESTART” (Priekšsākšana) saskarnē — priekšlaicīga padeve
Priekšlaicīgās padeves funkcija jeb priekšsākšana nodrošina, ka neviena zona sēšanas sākuma posmā nepaliek neapsēta. Šī funkcija sāk darbināt padevējus simulētā ātrumā, kamēr mašīna vēl stāv uz vietas, lai padeves kanāli uzpildītos līdz nažiem tieši līdz brīdim, kad mašīna uzsāk sējas braucienu.

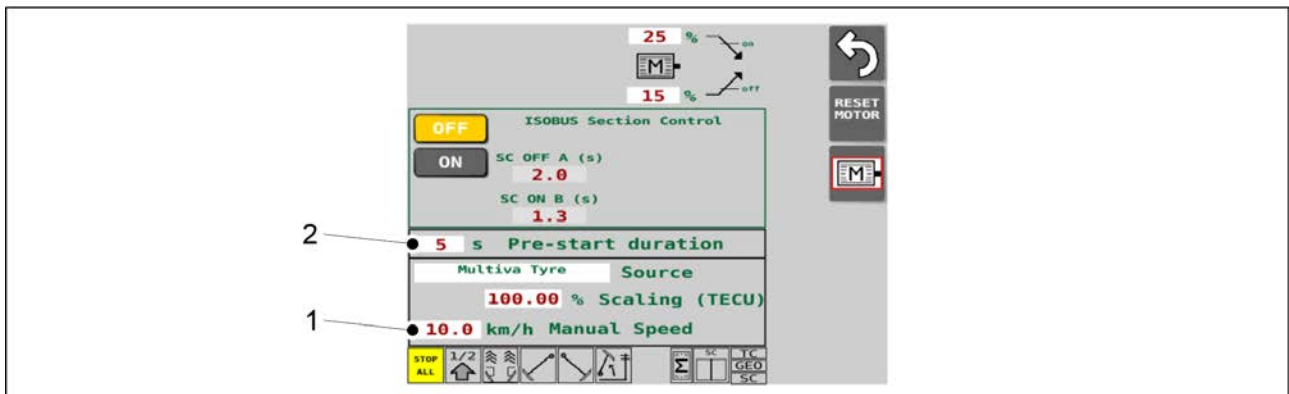

Attēls. 6.9 - 203. Funkcijas “PRESTART” (Priekšsākšana) iestatījumi

1. Lietotāja saskarnē atveriet elektromotoru iestatījumu ekrānu.
2. Nospiediet lodziņu (1) un iestatiet simulēto sēšanas ātrumu.
3. Nospiediet lodziņu (2) un norādiet, cik sekunžu funkcijai “PRESTART” (Priekšsākšana) jādarbojas.
 - Varat norādīt laiku no 0 līdz 10 sekundēm.
4. Aizveriet lapu.
5. Lietotāja saskarnē atveriet braukšanas ekrānu.

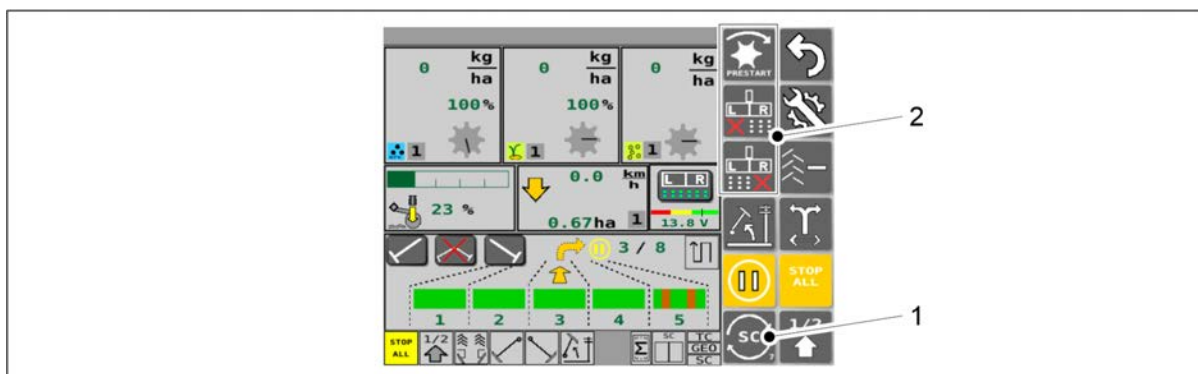

Attēls. 6.9 - 204. Funkcijas "PRESTART" (Priekšsākšana) pogas aktivizēšana

6. Atkārtoti spiediet pogu "SELECT" (Atlasīt) (1), līdz trīs maināmo pogu grupā (2) parādās poga ar uzrakstu "PRESTART" (Priekšsākšana).

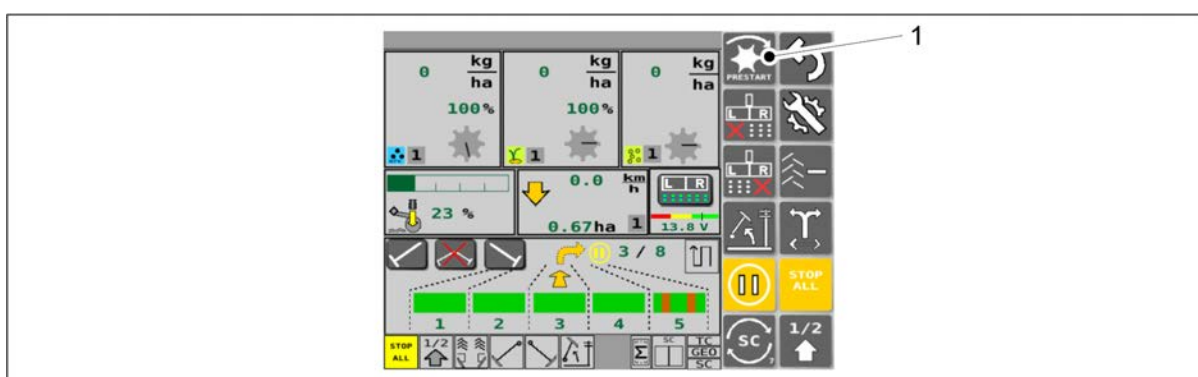

Attēls. 6.9 - 205. Funkcijas "PRESTART" (Priekšsākšana) aktivizēšana

7. Nospiediet pogu "PRESTART" (Priekšsākšana) (1).

- Funkcija "PRESTART" (Priekšsākšana) darbojas tik sekunžu, cik norādīts 3 darbībā. Pēc tam poga "PRESTART" (Priekšsākšana) iekrāsojas dzeltena.

6.10 Mašīnas puses atslēgšana

- Iespējams tikai mašīnām, kas aprīkotas ar mēslojuma un sēkļu elektromotoriem abās mašīnas pusēs.
Ja vēlaties sēšanai izmantot tikai vienu mašīnas pusi, varat izmantot šo funkciju, lai atslēgtu otru mašīnas pusi.

1. Lietotāja saskarnē atveriet braukšanas ekrānu.

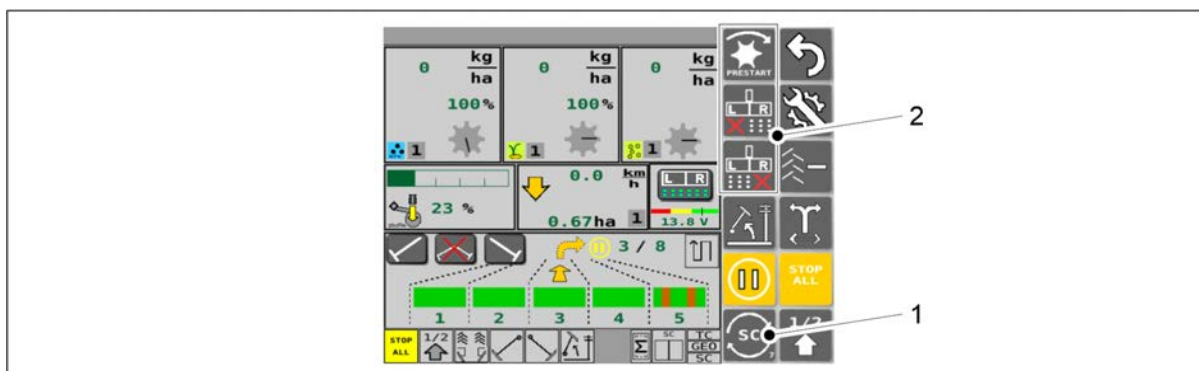

Attēls. 6.10 - 206. Pogu "HALF MACHINE SHUTDOWN" (Mašīnas puses atslēgšana) aktivizēšana

2. Atkārtoti spiediet pogu "SELECT" (Atlasīt) (1), līdz trīs maināmo pogu grupā (2) parādās poga ar divām sarkanām atzīmēm.

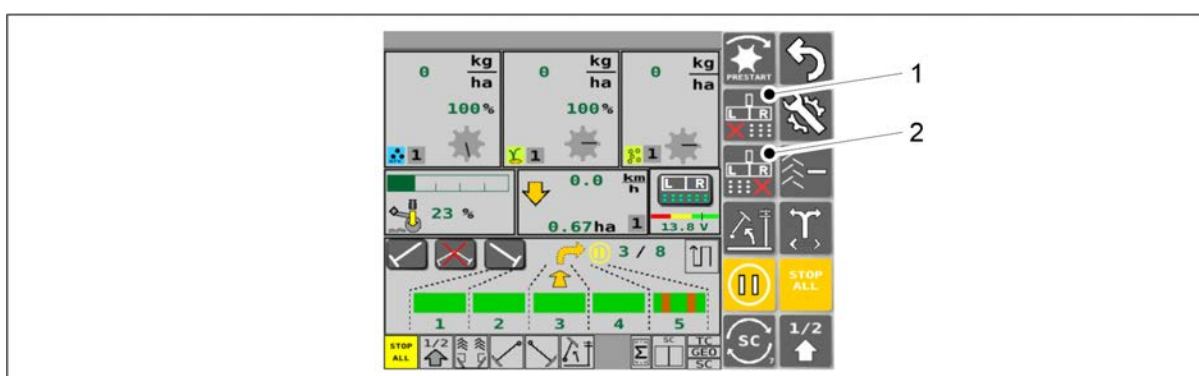

Attēls. 6.10 - 207. Pogu "HALF MACHINE SHUTDOWN" (Mašīnas puses atslēgšana) izmantošana

3. Lai aktivizētu vai apturētu kreisās puses darbību, nospiediet pogu "HALF MACHINE SHUTDOWN L" (Mašīnas kreisās puses atslēgšana) (1).
 - Kad poga ir dzeltenā krāsā, mašīnas puses atslēgšanas funkcija ir aktivizēta.
 - Kad poga ir pelēkā krāsā, mašīnas puses atslēgšanas funkcija nav aktivizēta.
4. Lai aktivizētu vai apturētu labās puses darbību, nospiediet pogu "HALF MACHINE SHUTDOWN R" (Mašīnas labās puses atslēgšana) (2).
 - Kad poga ir dzeltenā krāsā, mašīnas puses atslēgšanas funkcija ir aktivizēta.
 - Kad poga ir pelēkā krāsā, mašīnas puses atslēgšanas funkcija nav aktivizēta.

6.11 Funkcijas "Section Control" izmantošana

1. Konfigurējiet funkcijas iestatījumus atbilstoši norādēm sadaļā [6.11.1 Funkcijas "Section Control" iestatījumi](#).
2. Kalibrējiet funkciju atbilstoši norādēm sadaļā [6.11.2 Funkcijas "Section Control" kalibrēšana](#).
3. Lietotāja saskarnē atveriet elektromotoru iestatījumu ekrānu.

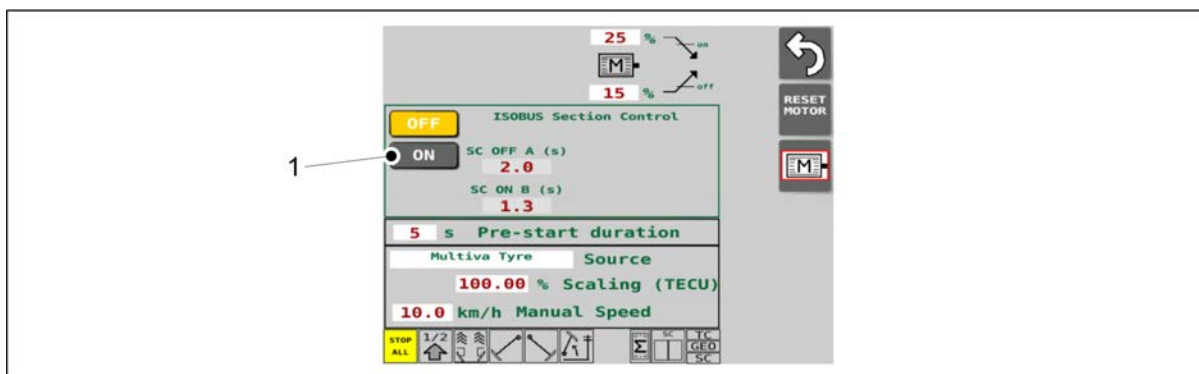

Attēls. 6.11 - 208. Funkcijas "Section Control" aktivizēšana

4. Nospiediet pogu "ON" (Ieslēgt) (1), lai aktivizētu funkciju "Section Control".

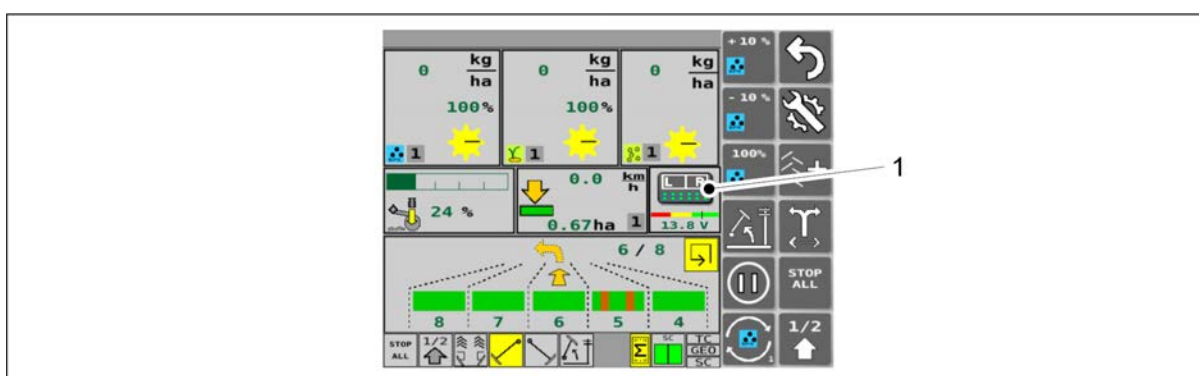

Attēls. 6.11 - 209. Funkcija "Section Control" ignorēšana

5. Braukšanas ekrāns lietotāja saskarnē: Funkciju "Section Control" var īslaicīgi ignorēt, nospiežot ignorēšanas pogu (1).

- Kad aktivizēta ignorēšana, mašīna sēj visā tās plašumā un ignorē visas uzdevumu kontrollera komandas. Kad šī funkcija ir aktivizēta, poga ir dzeltena. Nospiediet ignorēšanas pogu vēlreiz, lai atkal ieslēgtu funkciju "Section Control".

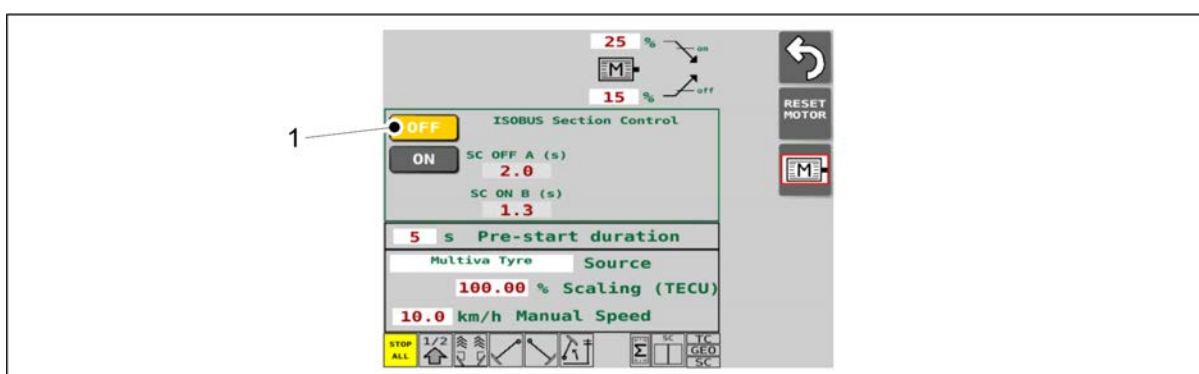

Attēls. 6.11 - 210. Funkcijas "Section Control" izslēgšana

6. Nospiediet pogu "OFF" (Izslēgt) (1), lai izslēgtu funkciju "Section Control".

6.11.1 Funkcijas "Section Control" iestatījumi

- Lai mainītu iestatījumus, ir jāievada vadības sistēmas PIN kods "5".

1. Lietotāja saskarnē atveriet elektromotoru iestatījumu ekrānu.

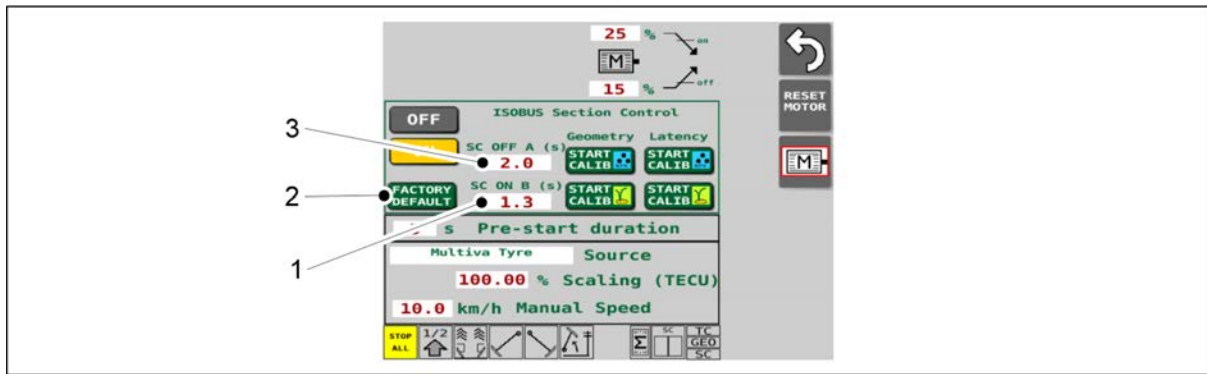

Attēls. 6.11.1 - 211. Funkcijas "Section Control" iestatījumu konfigurēšana

2. Nospiediet lodziņu "SC ON B" (1) un norādiet vēlamu funkcijas "Section Control" palaišanas aizkavi sekundēs.
 - Sākuma aizkave — sekunžu skaits, kas pāiet, līdz tiek ieslēgta mēslojuma un sēklu padeve.
Ja nav norādīta derīga vērtība, kalibrējiet funkciju "Section Control" (sk. sadaļu [6.11.2 Funkcijas "Section Control" kalibrēšana](#)).
Aizkaves kalibrācijas laikā norādītā sākuma aizkave tiek tieši saglabāta kā jaunā "SC ON B" vērtība.
3. Nospiediet lodziņu "SC OFF" (3) un ievadiet vēlamu funkcijas "Section Control" darbības beigšanas aizkavi sekundēs.
 - Beigu aizkave — sekunžu skaits, kas pāiet, līdz pēc apstāšanās tiek apturēta mēslojuma un sēklu padeve.
Ja nav norādīta derīga vērtība, kalibrējiet funkciju "Section Control" (sk. sadaļu [6.11.2 Funkcijas "Section Control" kalibrēšana](#)).
Aizkaves kalibrācijas laikā norādītā beigu aizkave tiek tieši saglabāta kā jaunā "SC OFF A" vērtība.
4. Ja nepieciešams, nospiediet pogu "FACTORY DEFAULT" (Rūpnīcas noklusējums) (2), lai lodziņos (1) un (3) atjaunotu noklusējuma vērtības.
 - Funkcijas "SC OFF A" atiestatītā vērtība ir 2,0 s.
Funkcijas "SC ON B" atiestatītā vērtība ir 1,3 s.

6.11.2 Funkcijas "Section Control" kalibrēšana

- Ja traktora uzdevumu kontrolleris atbalsta funkcijas "Section Control" izmantošanu, jūs varat kalibrēt funkciju "Section Control".

Ģeometrijas kalibrēšana

- Šo kalibrēšanu vienmēr veiciet pirmo
- Kalibrēšanas laikā tiek koriģēti visi ģeometrijas dati, piemēram saistībā ar GPS antenas pozīciju
- Ja rindsējmašīna tiek vilkta ar to pašu traktoru, kalibrēšanas process nav jāatkārto
- Ja rindsējmašīna tiek vilkta ar citu traktoru, ģeometrijas kalibrēšana jāveic atkārtoti
- Norādes kalibrēšanas veikšanai ir sniegtas sadaļā [6.11.2.1 Ģeometrijas kalibrēšana](#)

Aizkaves kalibrēšana

- Vismaz vienu reizi veiciet šo kalibrēšanu uzreiz pēc ģeometrijas kalibrēšanas un tad atkārtoti katru reizi, kad maināt mēslojuma vai sēklu veidu
- Kalibrēšanas mērķis ir korigēt aizkavi, ko rada mēslojuma un sēklu plūstamība, ka arī mašīnas darbības ātrumu.
 - Sēšanas sākumā aizkave ir laiks, kas vajadzīgs, lai mēslojums vai sēklas nonāktu līdz sēšanas arkla nazim pēc tam, kad uzdevumu controlleris ir nosūtījis padeves sākšanas komandu.
 - Sēšanas beigās aizkave ir laiks, kas vajadzīgs, lai mēslojums vai sēklas nonāktu līdz sēšanas arkla nazim pēc tam, kad uzdevumu controlleris ir nosūtījis padeves pārtraukšanas komandu.
- Norādes kalibrēšanas veikšanai ir sniegtas sadaļā 6.11.2.2 Aizkaves kalibrēšana

6.11.2.1 Ģeometrijas kalibrēšana

- Vadības sistēmas PIN kods kalibrēšanai ir "5".

1. Palaidiet traktora uzdevumu kontrolleri.
2. Uzdevumu kontrolleri aktivizējiet apsējamā lauka iekrāsošanu.
3. "SeedPilot" lietotāja saskarnē atveriet elektromotoru iestatījumu ekrānu.

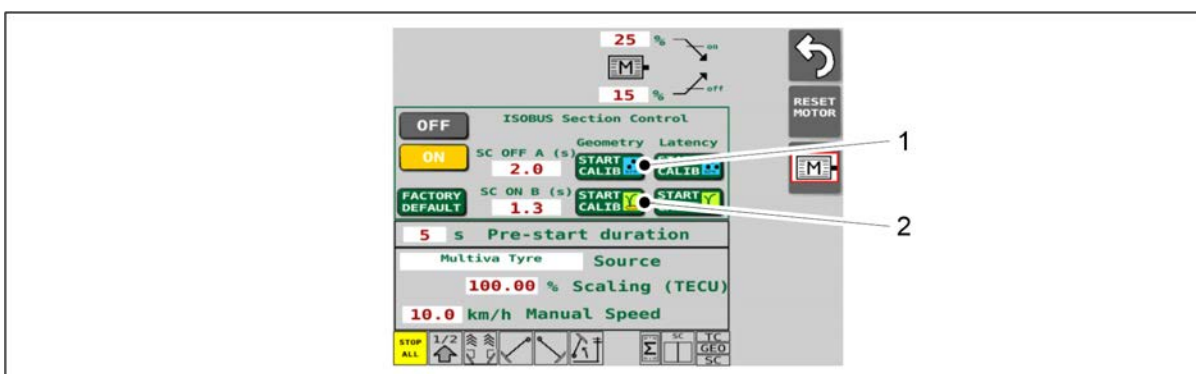

Attēls. 6.11.2.1 - 212. Ģeometrijas kalibrēšanas sākšana

4. Nospiediet (1) vai (2) pogu "START CALIB" (Sākt kalibrēšanu), lai sāktu ģeometrijas kalibrēšanu.
 - Ja vēlaties kalibrēt ar mēslojumu, nospiediet pogu (1).
 - Ja vēlaties kalibrēt ar sēklām, nospiediet pogu (2).

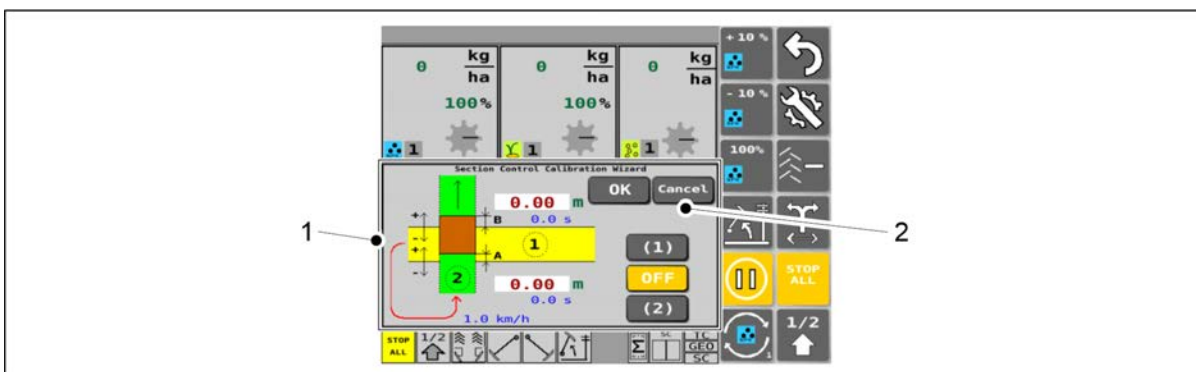

Attēls. 6.11.2.1 - 213. Funkcija "Section Control Calibration Wizard" un poga "CANCEL" (Atcelt)

5. Lietotāja saskarnē automātiski tiks parādīts braukšanas ekrāns, kurā būs redzama funkcija "Section Control Calibration Wizard" (1). Jūs jebkurā brīdī varat atcelt šo darbību, nospiežot pogu "CANCEL" (Atcelt) (2).
 - Ja nospiedīsiet pogu "CANCEL" (Atcelt), funkcijas "Section Control Calibration Wizard" darbība tiks pārtraukta, nesaglabājot nevienu no ievadītajām vērtībām, un lietotāja saskarne atkal rādīs standarta braukšanas ekrānu.

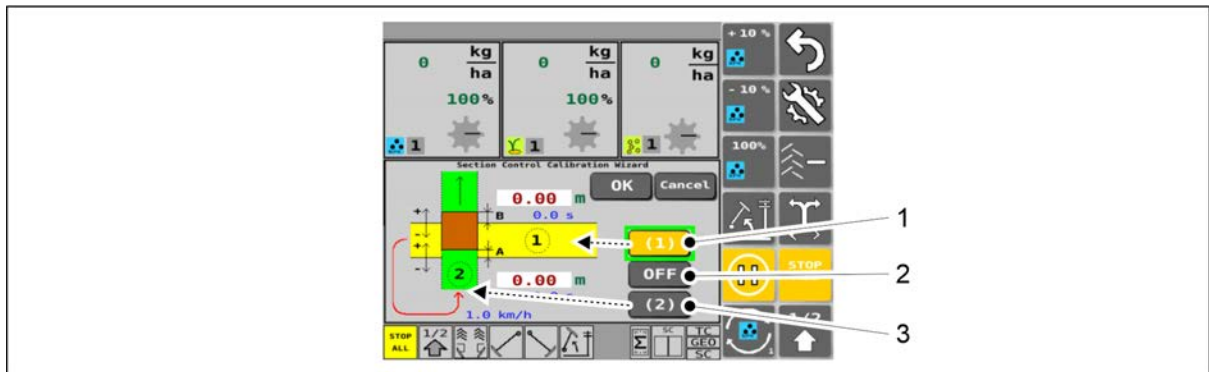

Attēls. 6.11.2.1 - 214. 1. kalibrēšana darbība

- Funkcijas "Section Control Calibration Wizard" pogas: kad pogas ir aktivizētas, tās tiek rādītas dzeltenā krāsā.
6. Nospiediet pogu (1).
 7. Nolaidiet rindsējmašīnu darba pozīcijā.
 8. Perpendikulārā virzienā veiciet traktora 1. braucienu.
 - Varat braukt jebkādā ātrumā.
 9. 1. brauciena beigās nospiediet pogu "OFF" (Izslēgt) (2).
 - Kad ir nospiesta poga "OFF" (Izslēgt), mašīna nesēj.
 10. Paceliet rindsējmašīnu.
 11. Dodieties uz 2. brauciena sākumu un nospiediet pogu (3).
 - Kad poga ir nospiesta, mašīnas sēšanas funkcija tiek atiestatīta, poga "OFF" (Izslēgt) kļūst pelēka.
 12. 2. brauciena laikā lēnām (apmēram 1 km/h) perpendikulāri pārbrauciet pāri 1. brauciena zonai.
 - Braukšanas laikā rindsējmašīna var būt pacelta vai atrasties darba pozīcijā.

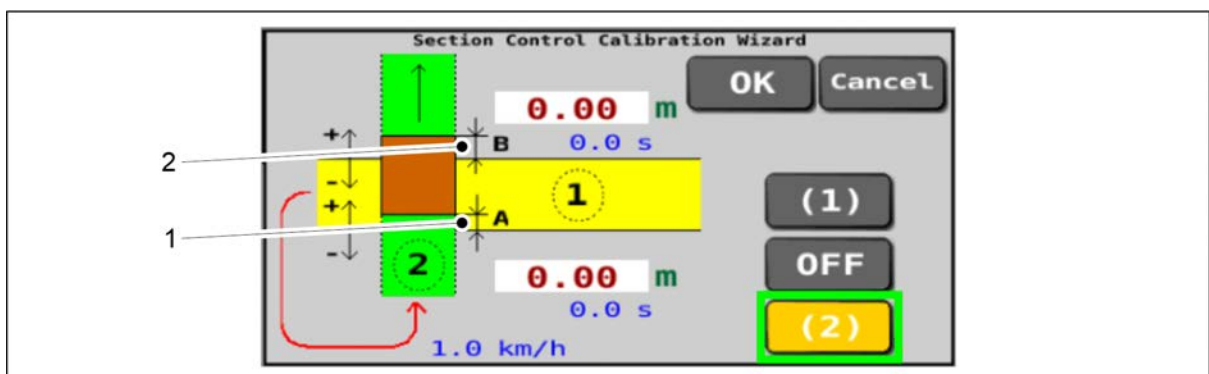

Attēls. 6.11.2.1 - 215. 2. kalibrēšana darbība

13. A mērījums (1) un B mērījums (2) ekrāna attēlā: veiciet šos mērījumus pašā laukā un pierakstiet tos (izmantojiet metrus kā mērvienību).

- A mērījums — 2. brauciena sējuma beigas pie 1 brauciena zonas.
B mērījums — 2. brauciena sējuma sākums pie 1 brauciena zonas.

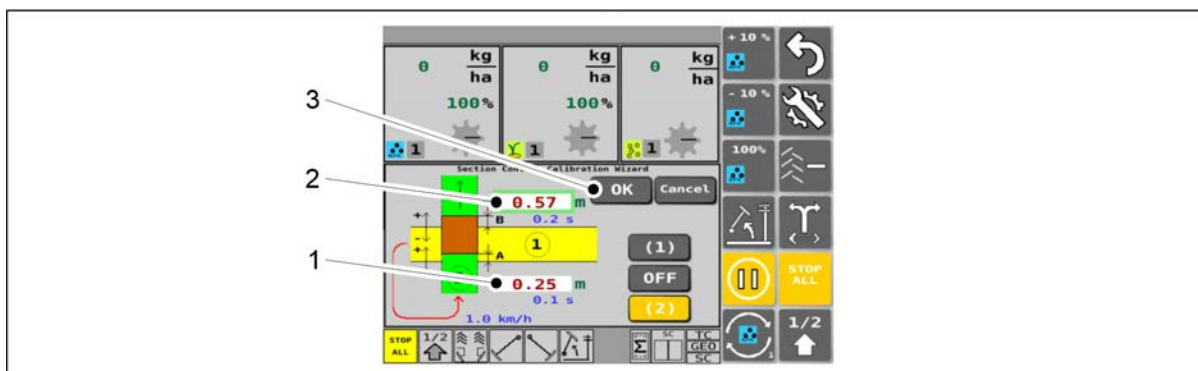

Attēls. 6.11.2.1 - 216. 3. kalibrēšana darbība

14. Ievadiet laukā izmērīto A mērījumu lodziņā (1), izmantojot metrus kā mērvienību.
 - Ievadiet A mērījumu kā pozitīvu vērtību (A), ja 2. brauciena sējums ir beidzies aiz 1. brauciena sējuma robežas (kā parādīts piemērā redzamajā attēlā).
Ievadiet A mērījumu kā negatīvu vērtību (-A), ja 2. brauciena sējums ir beidzies pirms 1. brauciena sējuma robežas.
15. Ievadiet laukā izmērīto B mērījumu lodziņā (2), izmantojot metrus kā mērvienību.
 - Ievadiet B mērījumu kā pozitīvu vērtību (B), ja 2. brauciena sējums ir sācies aiz 1. brauciena robežas (kā parādīts piemērā redzamajā attēlā).
Ievadiet B mērījumu kā negatīvu vērtību (-B), ja 2. brauciena sējums ir sācies pirms 1. brauciena robežas.
16. Nospiediet pogu "OK" (Pauze) (3).
 - Lietotāja saskarne automātiski pārslēgsies atpakaļ uz standarta braukšanas ekrānu.
Kad ģeometrijas kalibrēšana ir sekmīgi pabeigta, jaunais jūgstieņa garums tiek automātiski saglabāts lietotāja saskarnes TC iestatījumu lapā, sk. sadaļu [6.3.11 TC \(uzdevumu kontrollera\) iestatījumu konfigurēšana](#).
 - Atkarībā no traktorā izmantotā vadības paneļa to var nākties restartēt, ja tiek mainītas funkcijas "Block Control" aizkaves vērtības.

6.11.2.2 Aizkaves kalibrēšana

- Vadības sistēmas PIN kods kalibrēšanai ir "5".
1. Palaidiet traktora uzdevumu kontrolleri.
 2. Uzdevumu kontrolleri aktivizējiet apsējāmā lauka iekrāsošanu.
 3. "SeedPilot" lietotāja saskarnē atveriet elektromotoru iestatījumu ekrānu.

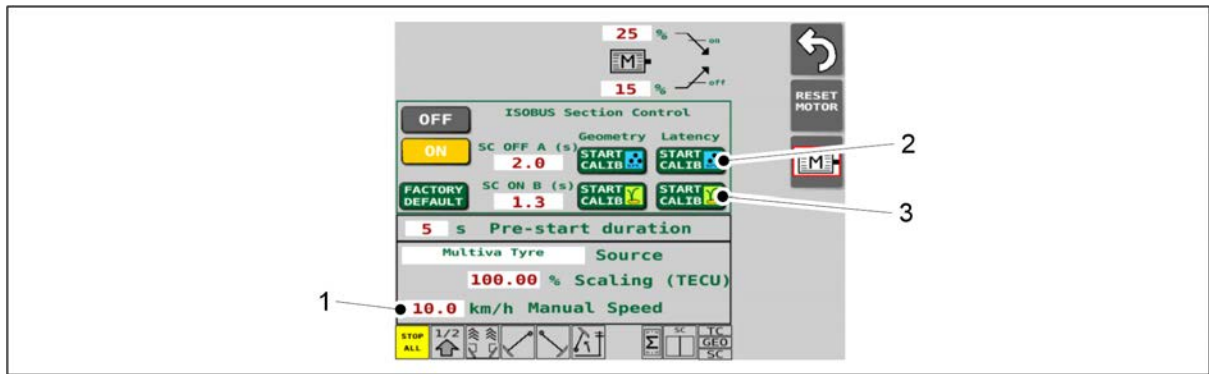

Attēls. 6.11.2.2 - 217. Aizkaves kalibrēšana sākšana

4. Iestatiet vēlamo simulēto sēšanas ātrumu lodziņā "Manual Speed" (Manuālais ātrums).
5. Nospiediet (2) vai (3) pogu "START CALIB" (Sākt kalibrēšanu), lai sāktu aizkaves kalibrēšanu.
 - Ja vēlaties kalibrēt ar mēslojumu, nospiediet pogu (2).
 - Ja vēlaties kalibrēt ar sēklām, nospiediet pogu (3).

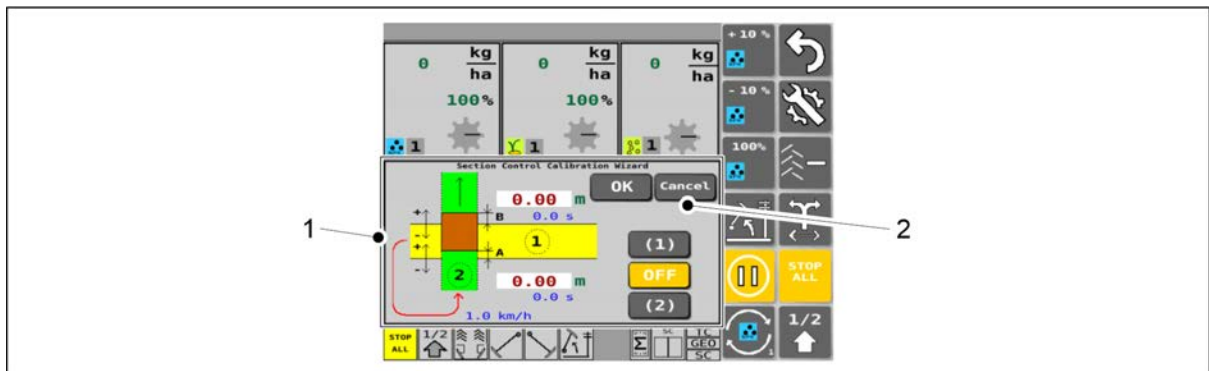

Attēls. 6.11.2.2 - 218. Funkcija "Section Control Calibration Wizard" un poga "CANCEL" (Atcelt)

6. Lietotāja saskarnē automātiski tiks parādīts braukšanas ekrāns, kurā būs redzama funkcija "Section Control Calibration Wizard" (1). Jūs jebkurā brīdī varat atcelt šo darbību, nospiežot pogu "CANCEL" (Atcelt) (2).
 - Ja nospiedīsiet pogu "CANCEL" (Atcelt), funkcijas "Section Control Calibration Wizard" darbība tiks pārtraukta, nesaglabājot nevienu no ievadītajām vērtībām, un lietotāja saskarne atkal rādīs standarta braukšanas ekrānu.

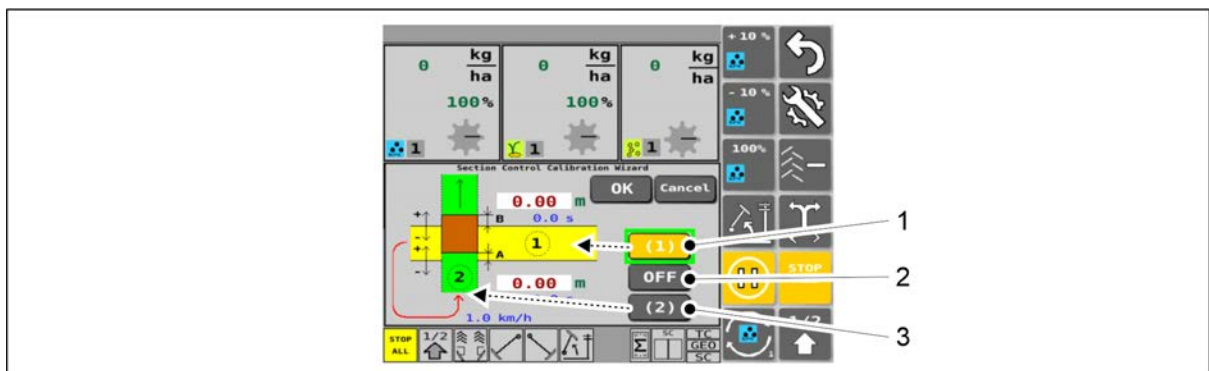

Attēls. 6.11.2.2 - 219. 1. kalibrēšana darbība

- Funkcijas "Section Control Calibration Wizard" pogas: kad pogas ir aktivizētas, tās tiek rādītas dzeltenā krāsā.
7. Nospiediet pogu (1).
 8. Nolaidiet rindsējmašīnu darba pozīcijā.
 9. Perpendikulārā virzienā veiciet traktora 1. braucienu ar standarta sēšanas ātrumu.
 10. 1. brauciena beigās nospiediet pogu "OFF" (Izslēgt) (2).
 - Kad ir nospiesta poga "OFF" (Izslēgt), mašīna nesēj.
 11. Paceliet rindsējmašīnu.
 12. Dodieties uz 2. brauciena sākumu un nospiediet pogu (3).
 - Kad poga ir nospiesta, mašīnas sēšanas funkcija tiek atiestatīta, poga "OFF" (Izslēgt) kļūst pelēka.
 13. Veiciet traktora 2. braucienu perpendikulāri pāri 1. braucienam ar standarta sēšanas ātrumu.
 - Braukšanas laikā rindsējmašīna var būt pacelta vai atrasties darba pozīcijā.

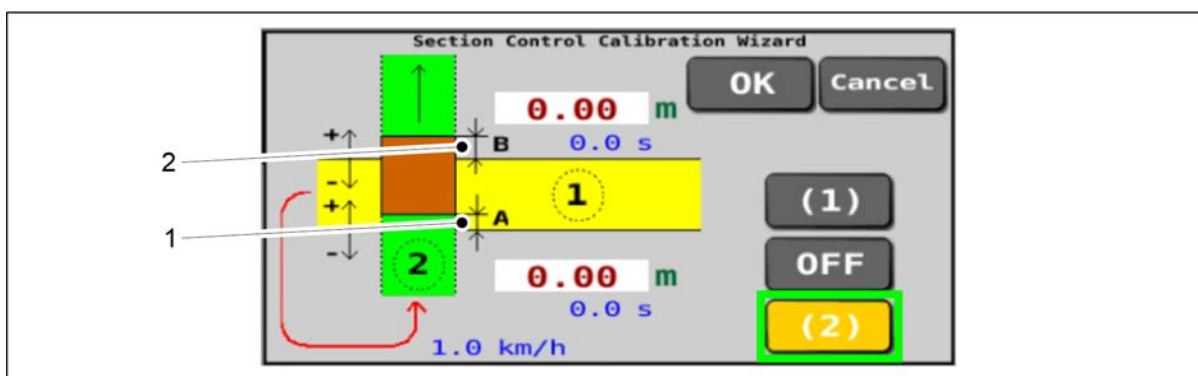

Attēls. 6.11.2.2 - 220. 2. kalibrēšana darbība

14. A mērījums (1) un B mērījums (2) ekrāna attēlā: veiciet šos mērījumus pašā laukā un pierakstiet tos (izmantojiet metrus kā mērvienību).
 - A mērījums — 2. brauciena sējuma beigas pie 1 brauciena zonas.
 - B mērījums — 2. brauciena sējuma sākums pie 1 brauciena zonas.

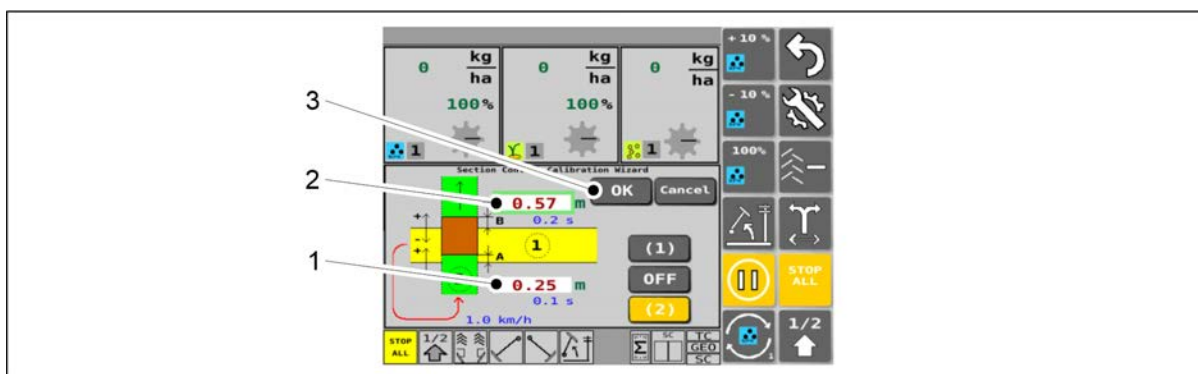

Attēls. 6.11.2.2 - 221. 3. kalibrēšana darbība

15. Ievadiet laukā izmērīto A mērījumu lodziņā (1), izmantojot metrus kā mērvienību.
 - Ievadiet A mērījumu kā pozitīvu vērtību (A), ja 2. brauciena sējums ir beidzies aiz 1. brauciena sējuma robežas (kā parādīts piemērā redzamajā attēlā).
 - Ievadiet A mērījumu kā negatīvu vērtību (-A), ja 2. brauciena sējums ir beidzies pirms 1. brauciena sējuma robežas.

16. Ievadiet laukā izmērīto B mērījumu lodziņā (2), izmantojot metrus kā mērvienību.
- Ievadiet B mērījumu kā pozitīvu vērtību (B), ja 2. brauciena sējums ir sācies aiz 1. brauciena robežas (kā parādīts piemērā redzamajā attēlā).
Ievadiet B mērījumu kā negatīvu vērtību (-B), ja 2. brauciena sējums ir sācies pirms 1. brauciena robežas.
17. Nospiediet pogu "OK" (Pauze) (3).
- Lietotāja saskarne automātiski pārslēgsies atpakaļ uz standarta braukšanas ekrānu.
Kad ir pabeigta aizkaves kalibrēšana, lodziņos "SC OFF A" un "SC ON B" lietotāja saskarnes elektromotoru iestatījumu ekrānā automātiski būs redzamas jaunās vērtības.
 - Atkarībā no traktorā izmantotā vadības paneļa to var nākties restartēt, ja tiek mainītas funkcijas "Section Control" aizkaves vērtības.

6.12 Arkļa naža sēšanas dziļuma noregulēšana

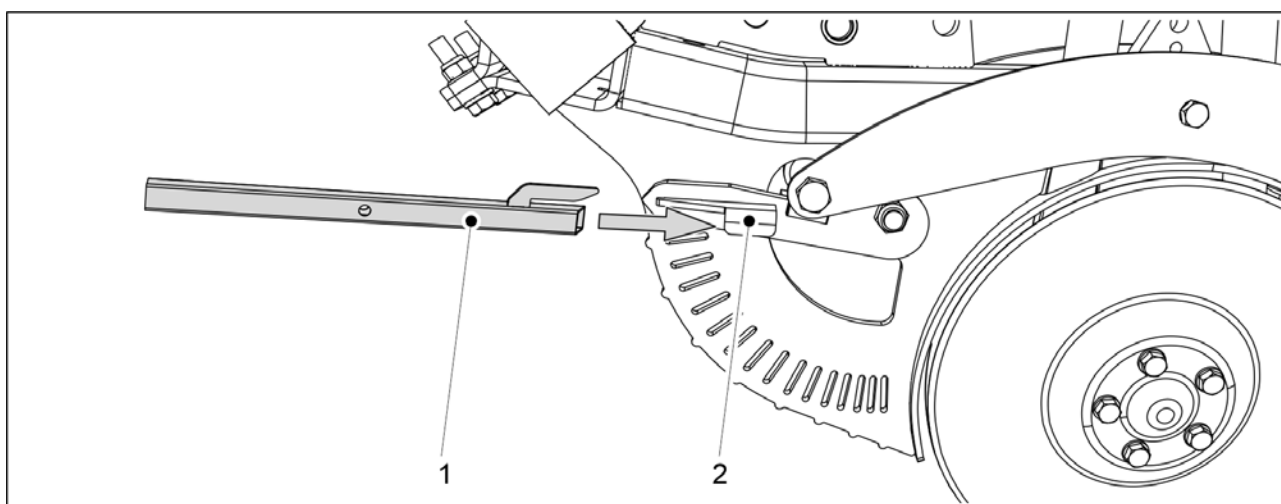

Attēls. 6.12 - 222. Arkļa naža noregulēšanas instruments

1. Uzbīdiet arkļa naža noregulēšanas instrumentu (1) uz regulējamā arkļa naža sviras (2).
- Noregulēšanas instruments ir iekļauts mašīnas komplektācijā.

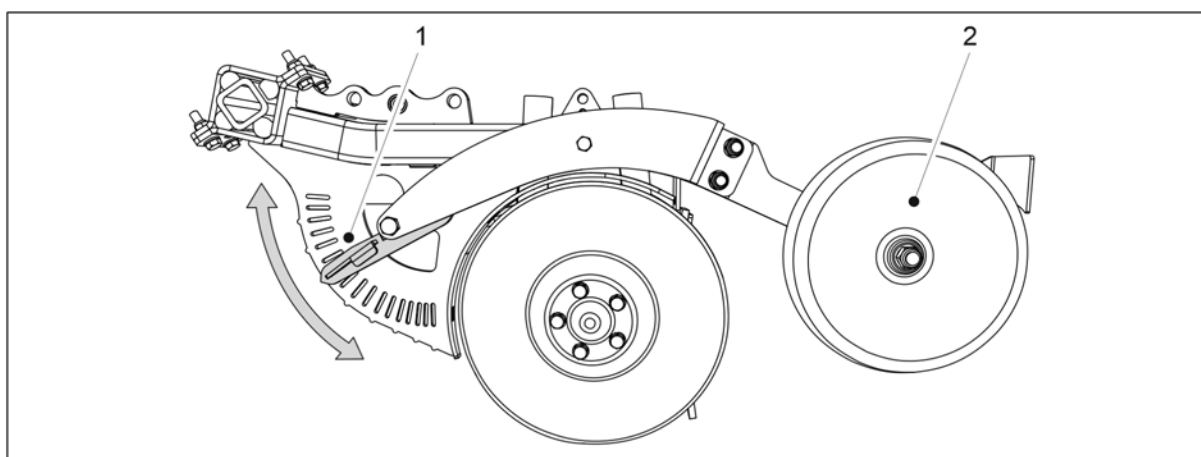

Attēls. 6.12 - 223. Arkļa naža sēšanas dziļuma noregulēšana

2. Noregulējiet pārklāšanas riteņa (2) augstumu attiecībā pret arkla nazi, pārvietojot sviru (1) vēlamajā ierobā regulēšanas plāksnē.
 - Kad svira ir nolaista, sēšanas dziļums ir maksimāls (t. i., 8 cm).
Kad svira ir augšā, sēšanas dziļums ir 0 cm.
Augstumu ir iespējams noregulēt ar 0,5 cm soli.
3. Atkārtojiet 1. un 2. darbību visiem arkla nažiem.

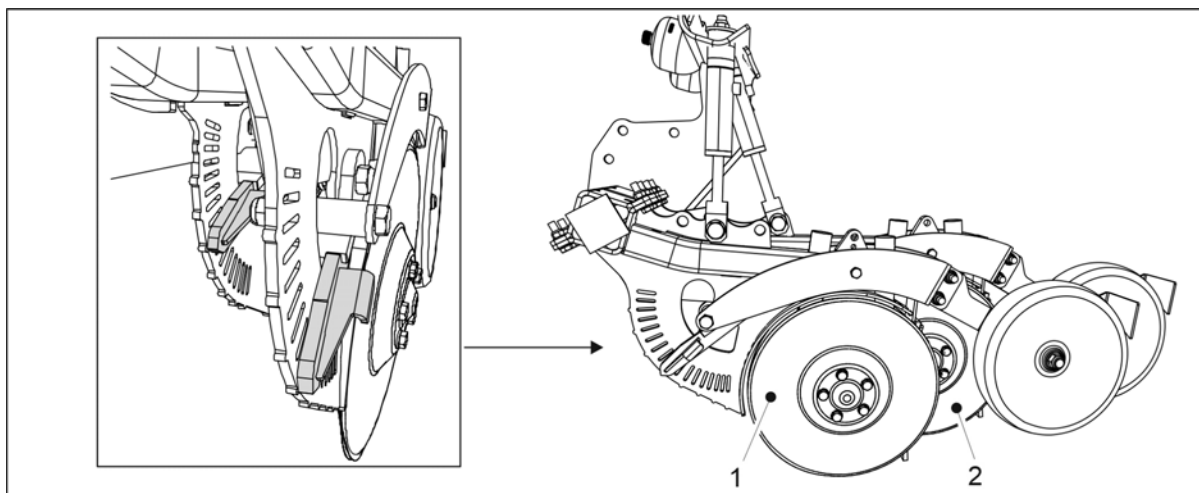

Attēls. 6.12 - 224. Vistālāk priekšā un vistālāk aizmugurē esošais arkla nazis

- Tādā pašā veidā jānoregulē vistālāk priekšā (1) un vistālāk aizmugurē (2) esošais arkla nazis. Pārļiecinieties, ka abās regulēšanas plāksnēs sviras ir iestatītas tādā pašā ierobā.

6.13 Arkla nažu spiediena noregulēšana

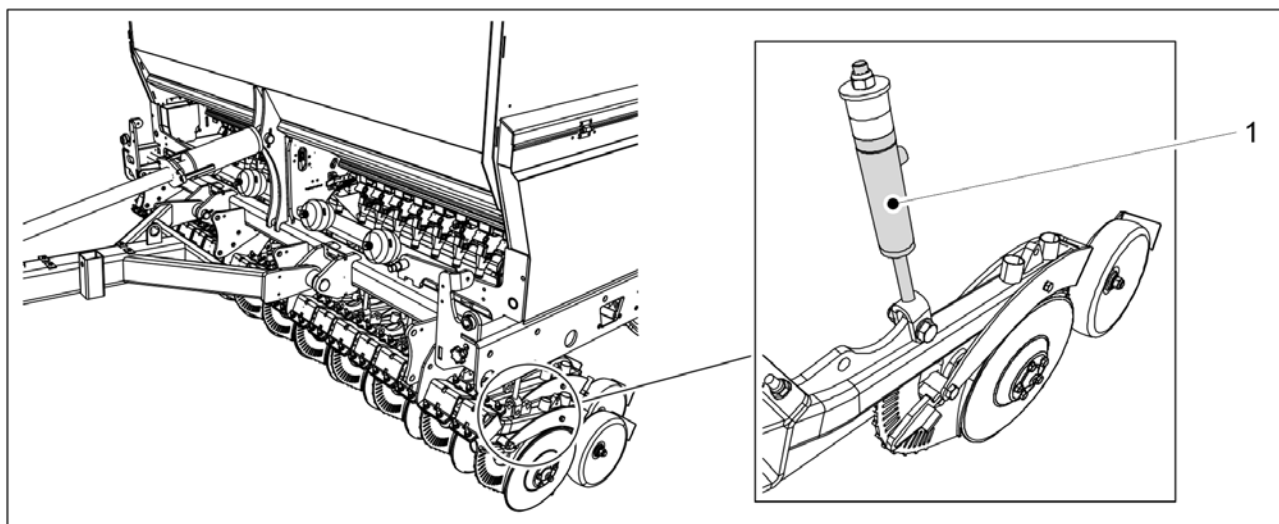

Attēls. 6.13 - 225. Arkla nažu spiediena noregulēšana

1. Noregulējiet arkla nažu spiedienu, mainot spiedienu arkla nažu spiediena cilindros (1).

- eFORTE 300 mašīnai ir 20 spiediena cilindri, bet eFORTE 400 mašīnai ir 26 spiediena cilindri.

Cilindrs spiež uz leju arkla diska naža rāmi. Sistēma ir aprīkota ar hidroakumulatoriem, kas ļauj arkla nažiem sekot augsnes kontūrām, mainot cilindra gājienu garumu.

Arkla nažu spiedienu var noregulēt diapazonā no 50 līdz 250 kg. Izmantojiet mazāku spiedienu vieglās augsnēs un lielāku spiedienu cietās augsnēs. Vispirms labāk iestatīt pārāk augstu spiedienu un pēc tam nepieciešamības gadījumā to samazināt, nevis sākotnēji iestatīt pārāk zemu spiedienu. Arkla nažu spiedienu darba gaitā var noregulēt. Piemēram, to var samazināt lauka galā, kur ir dziļa augsne, un palielināt lauka galā, kur ir mālaina augsne, lai nodrošinātu vēlamo sēšanas dziļumu.

Arkla nažu spiediena statuss ir redzams lietotāja saskarnē (skatiet sadaļu [4.1.3.1 Braukšanas ekrāns](#)).

6.14 Aizmugurējo ecēšu noregulēšana

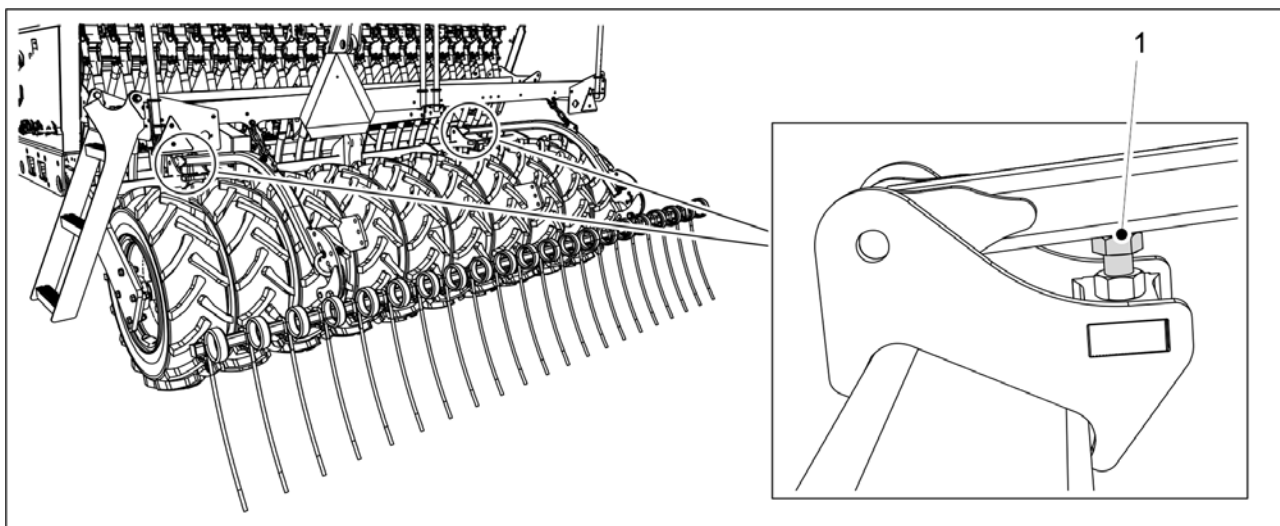

Attēls. 6.14 - 226. Aizmugurējo ecēšu augstuma noregulēšana

1. Noregulējiet aizmugurējo ecēšu augstumu ar bulskrūvi (1).

- Jo garāka ir izvirzītā bulskrūves daļa, jo augstāka ir aizmugurējo ecēšu pozīcija.

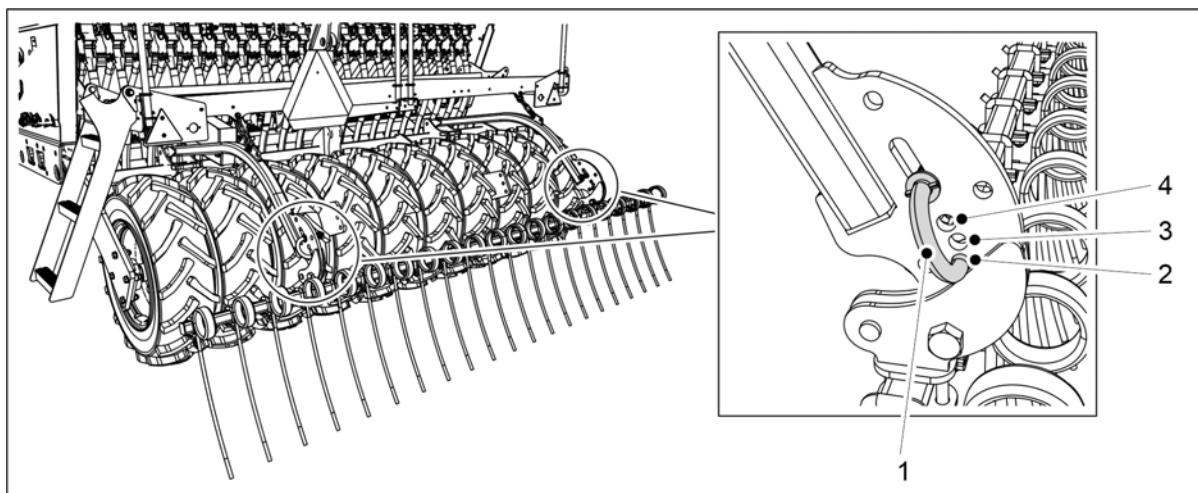

Attēls. 6.14 - 227. Aizmugurējo ecēšu leņķa noregulēšana

2. Lai noregulētu aizmugurējo ecēšu leņķi, ievietojiet regulēšanas tapu (1) vajadzīgajā fiksācijas atverē (2–4).

- Ja tapa atrodas apakšējā atverē (2), aizmugurējās ecēšas ir vertikālā stāvoklī. Šī pozīcija ļauj aizmugurējām ecēšām pārvietot visvairāk augsnes. Ja tapa atrodas augšējā atverē (4), aizmugurējās ecēšas ir novietotas visplatākajā leņķī. Šī pozīcija tiek izmantota, ja uz zemes ir daudz augsnes masas. Šī pozīcija ļauj aizmugurējām ecēšām vislabāk iekļūt zemē.

6.15 Priekšējās izlīdzināšanas plāksnes noregulēšana

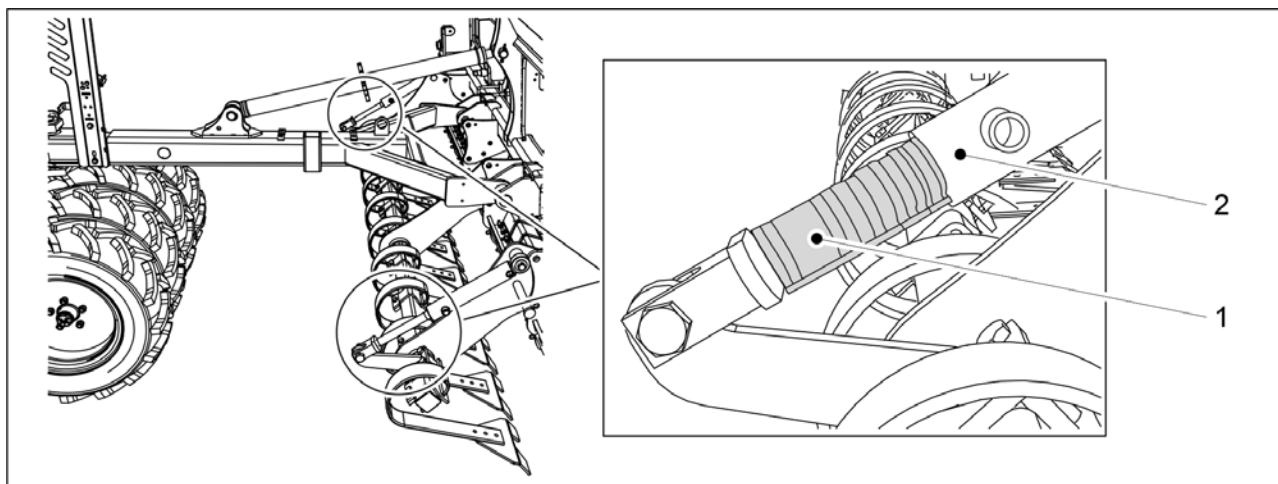

Attēls. 6.15 - 228. Priekšējās izlīdzināšanas plāksnes noregulēšana

1. Noregulējiet priekšējās izlīdzinošās plāksnes augstumu, novietojot skavas (1) uz priekšējās izlīdzināšanas plāksnes divu hidraulisko cilindru vārpstām.

Tabula. 6.15 - 22. Priekšējās izlīdzināšanas plāksnes skavu biezums un daudzums

Skavas krāsa	Skavas biezums	Daudzums
Dzeltenš	31,8 mm	1 gab.
Sarkans	25,4 mm	2 gab.

Melns	22,2 mm	2 gab.
Zils	19,2 mm	2 gab.

- Jo vairāk pie cilindra vārpstas piestiprinātu skavu un jo biežākas tās ir, jo augstākā pozīcijā atrodas priekšējā izlīdzināšanas plāksne.

6.16 Priekšējo ecēšu regulēšana

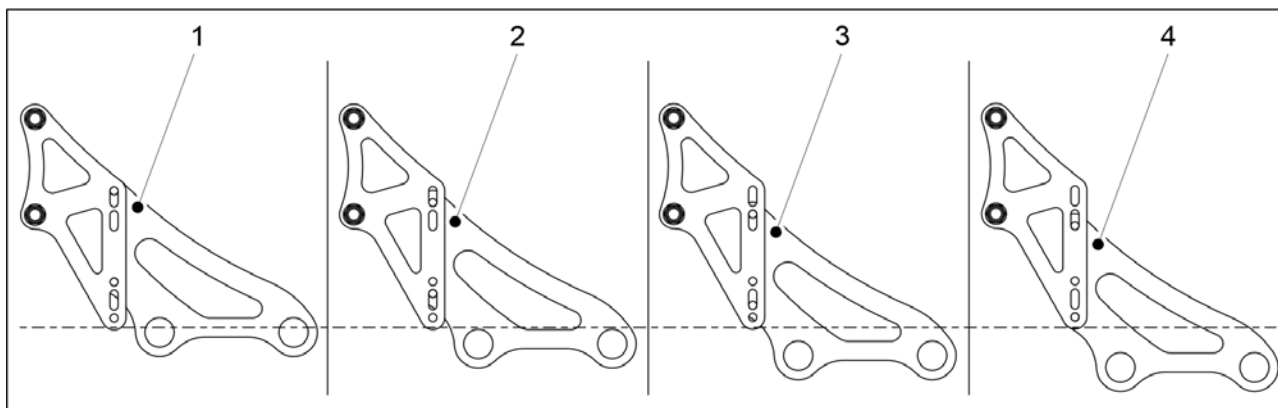

Attēls. 6.16 - 229. Priekšējo ecēšu augstums — opcijas

- Priekšējo ecēšu augstākā pozīcija (1) ir rūpnīcas iestatījums. Priekšējo ecēšu tapām nodilstot, ecēšas iespējams iestatīt zemākās pozīcijās (2–4).

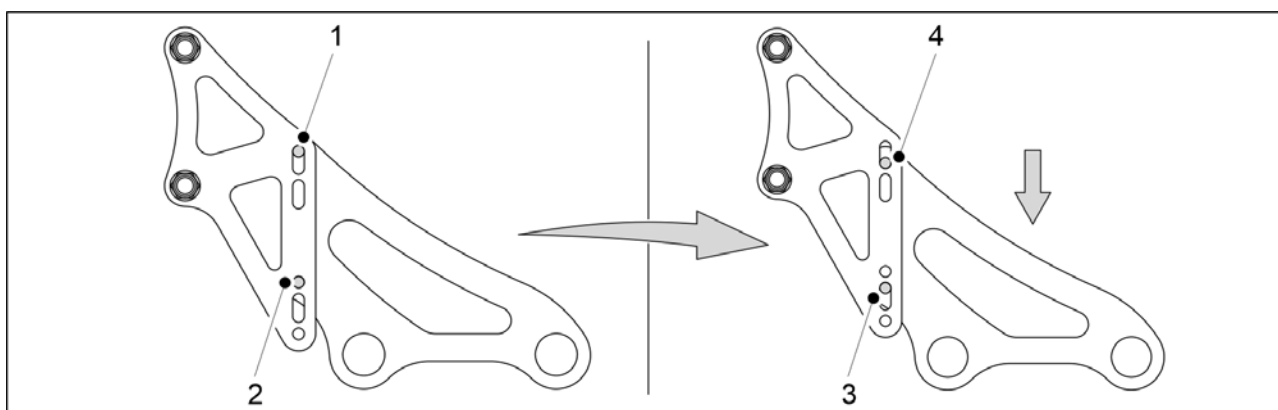

Attēls. 6.16 - 230. Priekšējo ecēšu augstuma regulēšana

1. No visiem četriem stiprinājumiem noņemiet apakšējo stiprinājuma bultskrūvi (2).
2. Atskrūvējiet vaļīgāk visu četru stiprinājumu augšējo stiprinājuma bultskrūvi (1).
 - Atkarībā no priekšējo ecēšu augstuma regulēšanas sākumpunkta, veiciet 1. un 2. darbību pretējā secībā, ja nepieciešams.
3. Nolaidiet priekšējās ecēšas uz vaļīgajām stiprinājuma bultskrūvēm, līdz nevienā montāžas balsteņa spraugā (3, 4) vairs nepaliek vietas regulēšanai.
4. Nomainiet stiprinājuma bultskrūves (1 vai 2), kuras tika izņemtas no visiem četriem stiprinājumiem, veicot 1. un 2. darbību.
5. Pievelciet visas bultskrūves.

6.17 Priekšējā disku kultivatora regulēšana

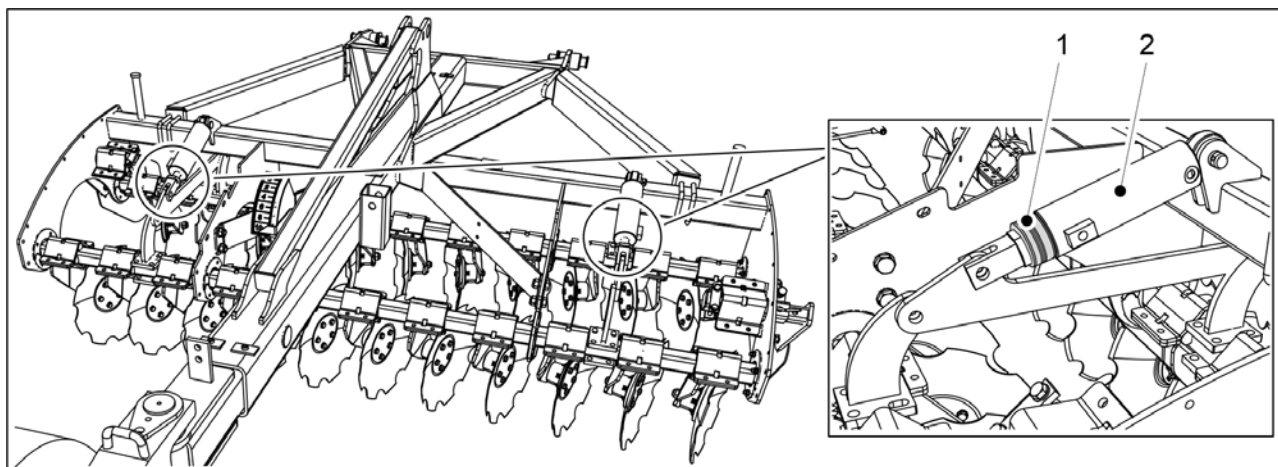

Attēls. 6.17 - 231. Priekšējā disku kultivatora augsnes apstrādes dziļuma regulēšana

1. Noregulējiet priekšējā disku kultivatora augstumu, novietojot skavas (1) uz priekšējās izlīdzināšanas plāksnes divu hidroilisko cilindru stieniem.

Tabula. 6.17 - 23. Priekšējā disku kultivatora skavu biezums un daudzums

Skavas krāsa	Skavas biezums	Daudzums
Dzeltens	31,8 mm	1 gab.
Sarkans	25,4 mm	2 gab.
Melns	22,2 mm	2 gab.
Zils	19,2 mm	2 gab.

- Jo lielāks pie cilindra stienja pievienoto skavu skaits un jo tās biežākas, jo seklāka būs priekšējā disku kultivatora augsnes apstrāde.

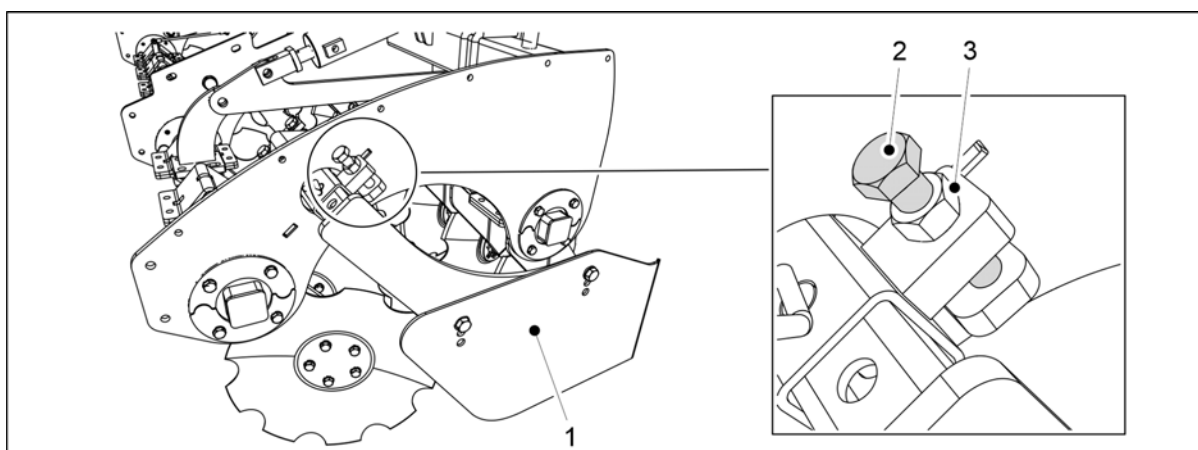

Attēls. 6.17 - 232. Sānu ierobežotāju zemākās pozīcijas regulēšana

2. Atskrūvējiet vaļīgāk sānu ierobežotāja (1) regulēšanas kontruzgriezni (3).
3. Pagrieziet regulēšanas bultskrūvi (2).
 - Sānu ierobežotājs pārvietojas uz vēlamo zemāko pozīciju.

4. Pievelciet kontruzgriezni (3).
5. Atkārtojiet 2.–4. darbību priekšējā disku kultivatora otrā pusē.

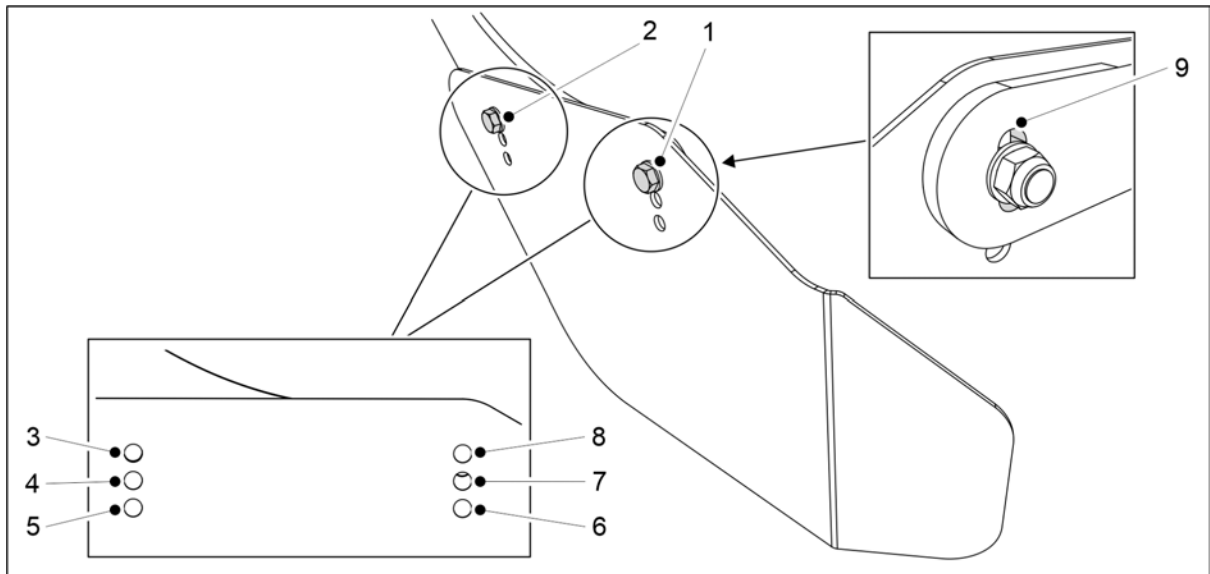

Attēls. 6.17 - 233. Sānu ierobežotāju augstuma un leņķa regulēšana

6. Noregulējiet sānu ierobežotāju augstumu un leņķi, ievietojot stiprinājuma bultskrūves (1, 2) paredzētajam nolūkam piemērotākajās montāžas atverēs (3–8).
 - Ja nepieciešams, brīvo vietu izmantojiet, lai noregulētu skrūvi (1) montāžas balsteņa atverē (9).
7. Atkārtojiet 6. darbību priekšējā disku kultivatora otrā pusē.

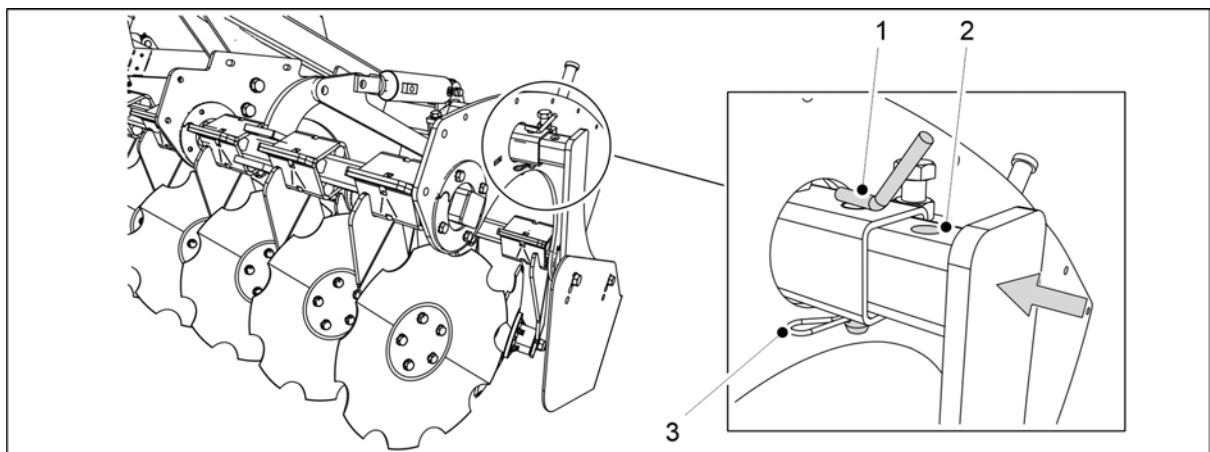

Attēls. 6.17 - 234. Priekšējā disku kultivatora sānu ierobežotāju regulēšana transportēšanai

8. Izņemiet šķelttapu (3).
9. Izņemiet sprosttapu (1).
10. Velciet sānu ierobežotāju uz iekšpusi, līdz montāžas atvere (2) atrodas pretī balsta cauruļvadam (1).
11. Nomainiet atdures tapu un šķelttapu.
12. Atkārtojiet 8.–12. darbību priekšējā disku kultivatora otrā pusē.

6.18 Riteņu pēdu irdinātāju izmantošana

6.18.1 Riteņu pēdu irdinātāja augstuma regulēšana



UZMANĪBU

Kad regulējat riteņu pēdu irdinātāju, pārliedzieties, ka tā montāžas stienis jūgstienā pozīcijas regulēšanas laikā neaizķeras aiz priekšējās apkopes platformas.

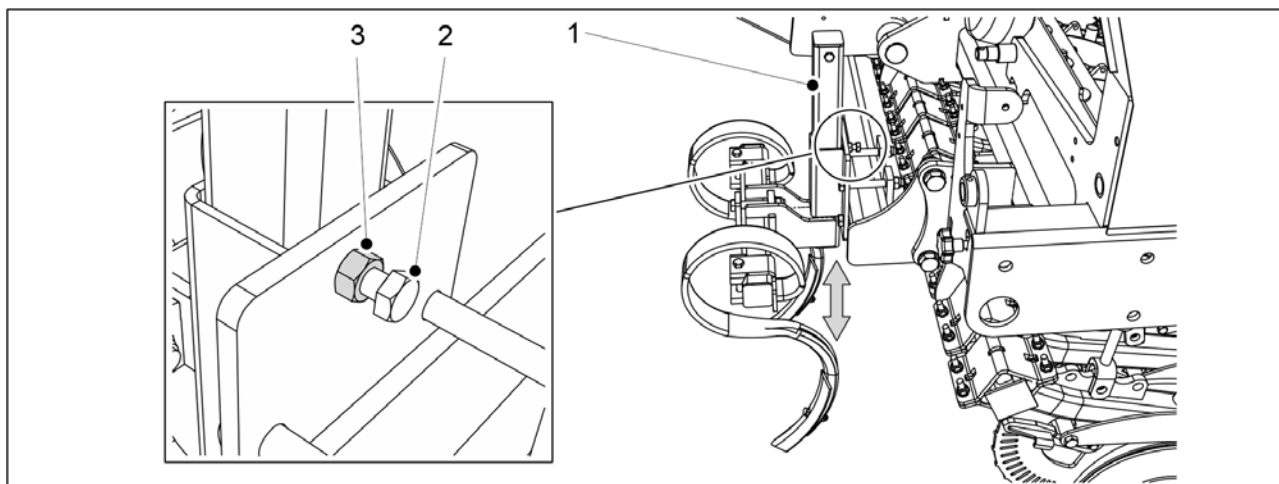

Attēls. 6.18.1 - 235. Riteņu pēdu irdinātāja augstuma regulēšana

1. Mašīnas kreisajā pusē atskrūvējiet riteņu pēdu irdinātāja montāžas stienā (1) kontruzgriezni (2).
 - eFORTE 300 mašīnai ir 1 montāžas stienis komplekts.
eFORTE 400 mašīnai ir 2 montāžas stienis komplekts.
2. Nedaudz atskrūvējiet skrūvi (3), lai montāžas stieni varētu pakustināt.
3. Noregulējiet riteņu pēdu irdinātāju vajadzīgajā augstumā.
4. Pievelciet bulskrūves.
5. Pievelciet visus uzgriežņus.
6. Atkārtojiet 1.–5. darbību riteņu pēdu irdinātāja labajā pusē.

6.18.2 S veida uzgaļu maiņa

- S veida uzgaļu maiņas laikā rodas sagriešanās vai caurduršanas risks. Esiet īpaši piesardzīgs.

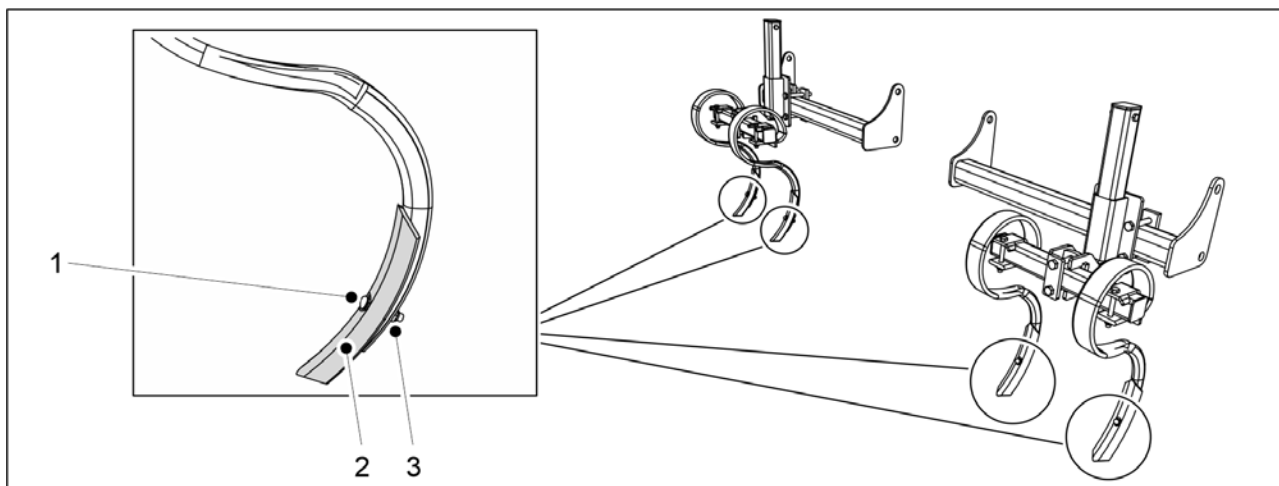

Attēls. 6.18.2 - 236. S veida uzgaļu maiņa

1. Atskrūvējiet uzgriezni (3).
 - Lietošanas gaitā uzgaļa smaile var kļūt ļoti asa. Kamēr skrūvējat uzgriezni, nekad neturiet uzgali ar rokām.
2. Izņemiet bultskrūvi (1).
3. Noņemiet uzgali (2).
 - Nodilušu uzgali var apgriezt otrādi un piestiprināt atpakaļ. Ja liekat to atpakaļ, jāizmanto jauna bultskrūve un uzgrieznis.
4. Piestipriniet jauno uzgali.
 - Ja liekat to atpakaļ, jāizmanto jauna bultskrūve un uzgrieznis.

6.19 Izkliedētājasu izmantošana

Izkliedētājass ir aprīkojums, kas tiek uzstādīts rindsējmašīnas piltuvē, lai pie padevēju ievadiem neveidotos mēslojuma un sēklu aizsprostojumi.

6.19.1 Mēslojuma izkliedētājass izmantošana

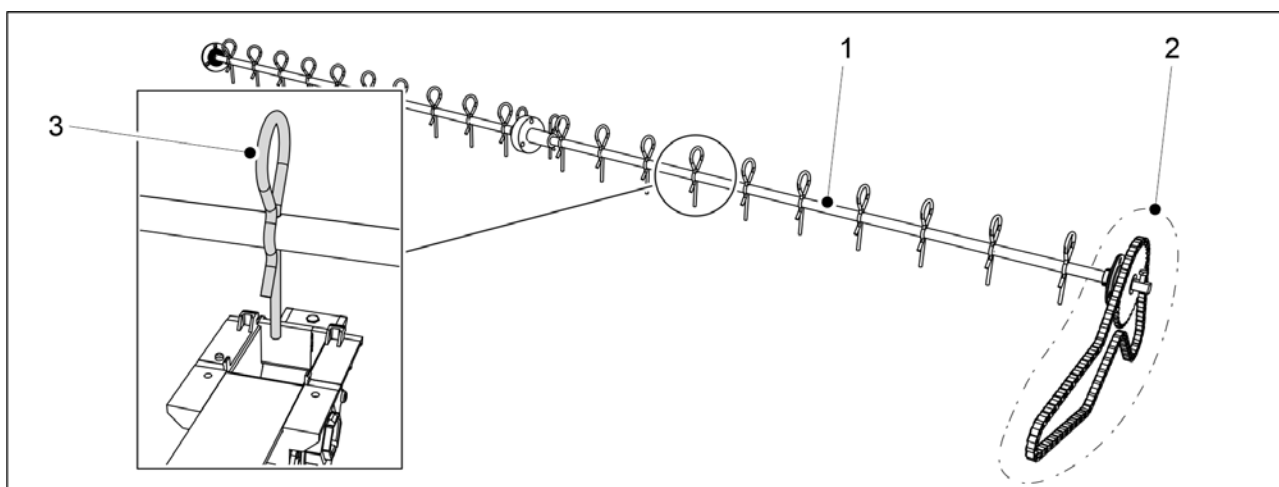

Attēls. 6.19.1 - 237. Mēslojuma izkliedētājass

Mēslojuma izklienētājass (1) ir savienota ar mašīnas transmisiju ar atsevišķu ķēdi (2). Tāpēc izklienētājass vienmēr griežas, kad mašīna darbojas.

Pie katra mēslojuma padevēja pie izklienētājass ir piestiprināta izklienētājtapu (3).

- Vajadzības gadījumā izklienētājtapas var noņemt no ass.

6.19.2 Sēklu izklienētājass izmantošana

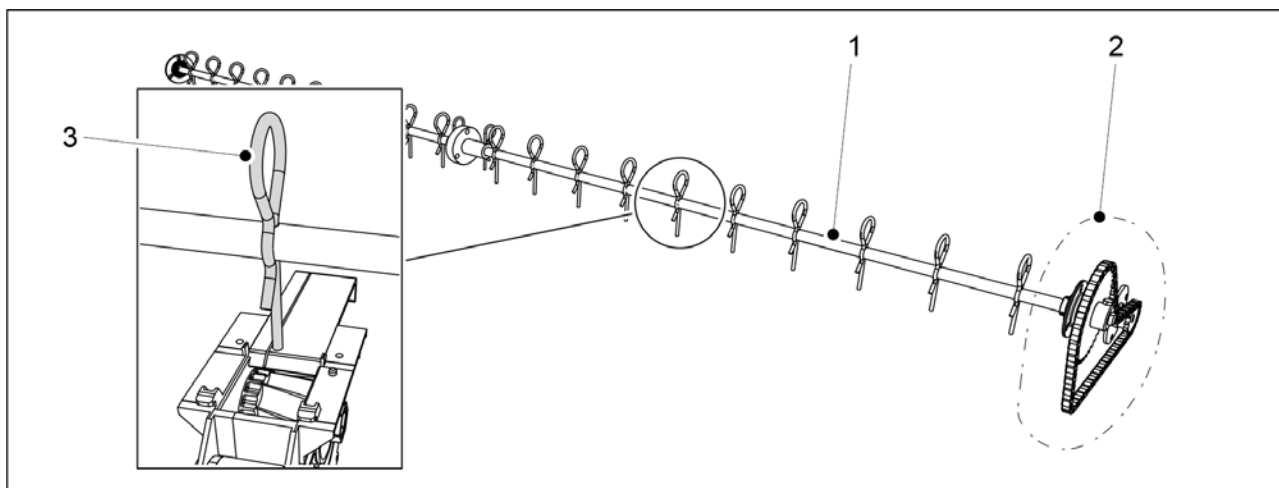

Attēls. 6.19.2 - 238. Sēklu izklienētājass

Sēklu izklienētājass (1) ir savienota ar mašīnas transmisiju ar atsevišķu ķēdi (2). Tāpēc izklienētājass vienmēr griežas, kad mašīna darbojas.

Katram sēklu padevējam pie izklienētājass ir piestiprināta izklienētājtapu (3).

- Vajadzības gadījumā izklienētājtapas var noņemt no ass.

6.19.3 Mazo sēklu svārstveida izklienētāja izmantošana



UZMANĪBU

Svārstveida izklienētāja tapas gals nedaudz iesniedzas iekšā mazo sēklu padevējā. Ja vēlaties izmantot mazo sēklu padevēju ar aizvērtu slēgplāksni, pirms izmantošanas noņemiet pie slēgplāksnes esošo svārstveida izklienētāja tapu, lai izvairītos no strukturāliem bojājumiem.

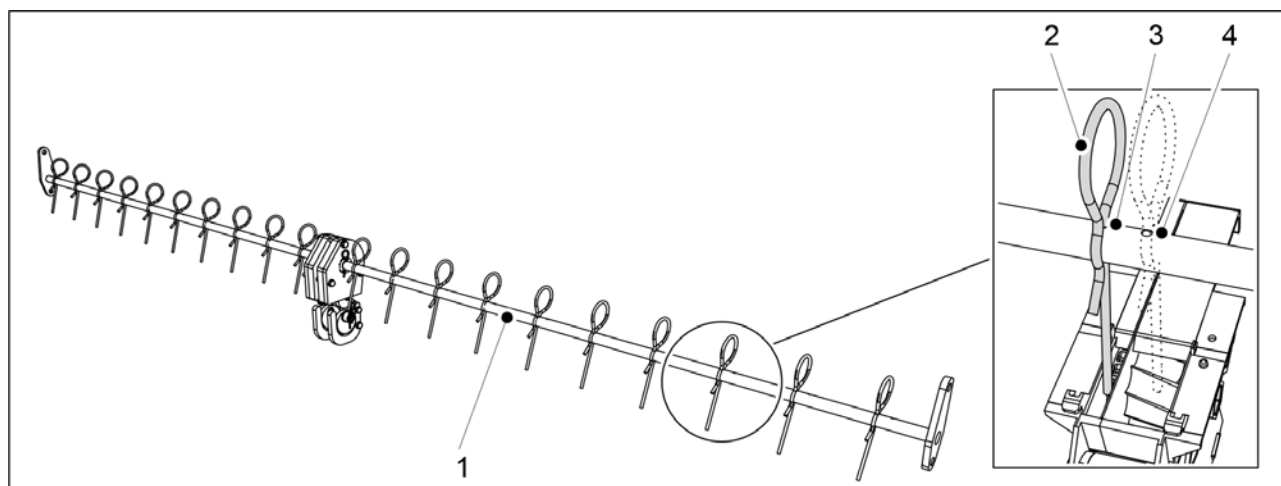

Attēls. 6.19.3 - 239. Mazo sēkļu svārstveida izkliedētājs

Svārstveida izkliedētājs (1) ir uzstādīts mašīnas mazo sēkļu piltuvē. Svārstveida izkliedētāja darbības pamatā ir kustība uz priekšu un atpakaļ.

Katram mazo sēkļu padevējam pie izkliedētājass ir piestiprināta izkliedētājapa (2).

- Svārstveida izkliedētājasij ir divas uzstādīšanas atveres katrā izkliedētājapas pozīcijā: uzstādīšanas atvere (3) pie šaurās slēgplāksnes un uzstādīšanas atvere (4) pie platās slēgplāksnes. Vajadzības gadījumā izkliedētājapas var arī noņemt no ass.

6.20 Sēšanas dziļuma kontrolēšana

1. Brauciet ar parasto sēšanas ātrumu (8–12 km/h) aptuveni 10 metrus un apturiet mašīnu.
2. Apturiet traktoru, izslēdziet strāvas padevi un aktivizējiet stāvbremzi.
3. Dodieties uz tikko apsēto platību un noslaukiet lieko augsni no lauka virsmas.
4. Pārbaudiet apsētās vagas dziļumu un to, vai vagā ir sēklas un mēslojums.
 - Nepieciešamības gadījumā noregulējiet sēšanas dziļumu saskaņā ar sadaļu [6.12 Arkla naža sēšanas dziļuma noregulēšana](#).

6.21 Vidējo marķieru pozīcijas nostiprināšana

1. Braucot pa otro sēšanas joslu, apstājieties.
2. Apturiet traktoru, izslēdziet strāvas padevi un aktivizējiet stāvbremzi.
3. Pārbaudiet attālumu starp sēšanas joslām, kas atrodas vistālāk uz ārpusi.
 - Attālumam starp sēšanas joslu rindām, kas atrodas vistālāk uz ārpusi, jābūt 150 mm, izmantojot mašīnu eFORTE 300, un 154 mm, izmantojot mašīnu eFORTE 400.
4. Ja attālums nav pareizs, noregulējiet vidējos marķierus saskaņā ar sadaļu [5.3.7 Vidējo marķieru noregulēšana](#).

6.22 Bremžu sistēmas darbība

6.22.1 Stāvbremzes izmantošana

Rindsējmašīnai, kas aprīkota ar bremžu sistēmu, stāvbremze (1) atrodas zem darba platformas mašīnas kreisajā pusē.

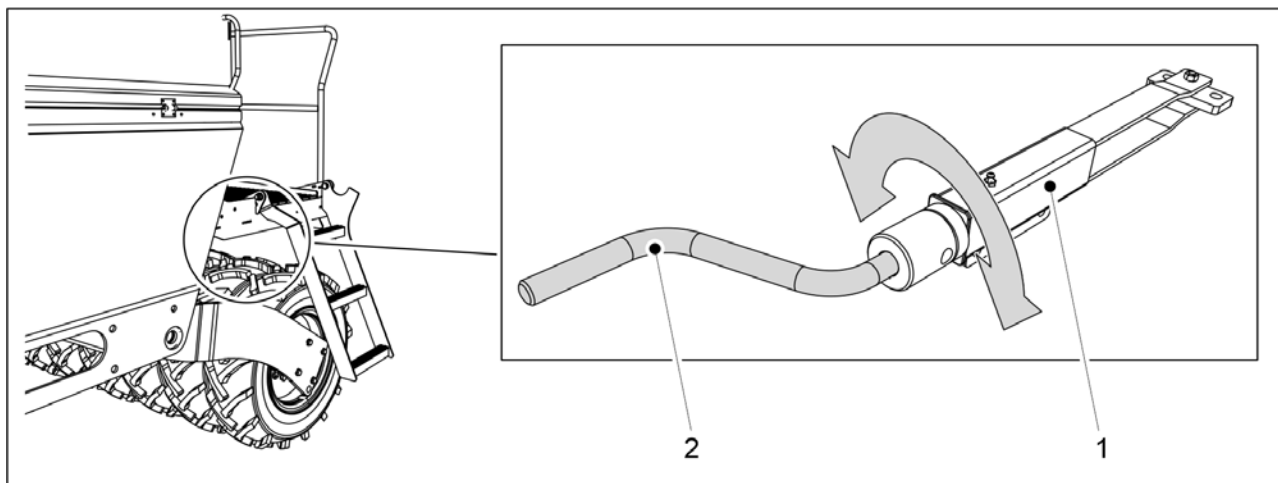

Attēls. 6.22.1 - 240. Stāvbremze

1. Piestipriniet kalibrēšanas pārbaudes kloķi (2) pie stāvbremzes.
 - Kalibrēšanas pārbaudes kloķis ir iekļauts mašīnas komplektācijā. Kloķis atrodas aiz transmisijas pārsega mašīnas kreisajā pusē.
2. Stāvbremzi aktivizē, pagriežot kloķi (2) pulksteņrādītāju kustības virzienā.
 - Grieziet kloķi līdz spēcīgai pretestībai. Tad bremžu sviras vairs nekustēsies.
3. Atbrīvojiet stāvbremzi, pagriežot kloķi (2) pretēji pulksteņrādītāju kustības virzienam.
 - Vienmēr grieziet kloķi līdz pašam galam. Šādā pozīcijā kloķis vairs nekustēsies.

6.22.2 Bremžu atbrīvošana

- Šie norādījumi attiecas tikai uz rindsējmašīnām, kuras aprīkotas ar pneimatisko bremžu sistēmu.

Pneimatiskās bremzes var atbrīvot ar bremžu atbrīvošanas vārstu, kad rindsējmašīnas un traktora pneimatisko bremžu sistēmas nav savienotas.

Bremžu atbrīvošanas vārsts (1) atrodas zem jūgstieņa.

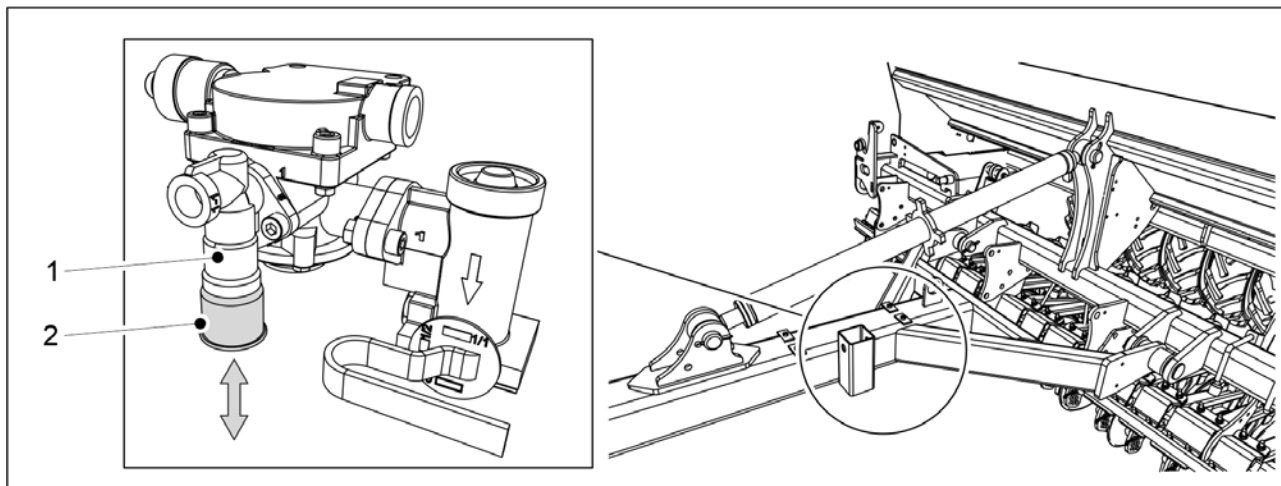

Attēls. 6.22.2 - 241. Bremžu atbrīvošanas vārsts

Atbrīvošanas vārsta pogas (2) funkcijas:

- bremzes tiek atbrīvotas, nospiežot pogu (uz augšu);
- pogas izvilkšana (uz leju) nodrošina, ka bremzes ir aktivizētas, ja pneimatiskajā tvertnē ir spiediens.

Neatkarīgi no pogas pozīcijas bremzes tiks atbrīvotas, ja rindsējmašīnas pneimatiskajā tvertnē samazināsies spiediens.

- Novietojot rindsējmašīnu stāvēšanai, pārliecinieties, ka tā neizkustēsies, aktivizējot stāvbremzi.

6.22.3 Bremzēšanas spēka regulēšana

- Šie norādījumi attiecas tikai uz rindsējmašīnām, kuras aprīkotas ar pneimatisko bremžu sistēmu.

Nepieciešamais bremzēšanas spēks var atšķirties atkarībā no piltuvju uzpildes līmeņa. Bremzēšanas spēku var regulēt, izmantojot bremzēšanas spēka vadības vārstu.

Bremzēšanas spēka vadības vārsts (1) atrodas uz jūgstieņa.

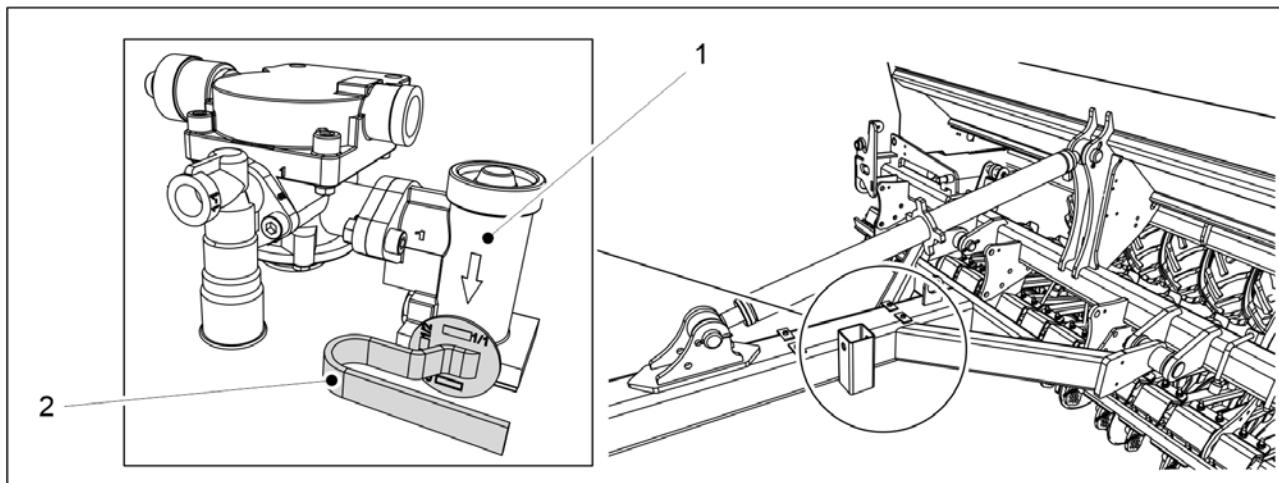

Attēls. 6.22.3 - 242. Bremzēšanas spēka vadības vārsts

1. Pagrieziet vadības vārsta sviru (2) atbilstošajā pozīcijā.

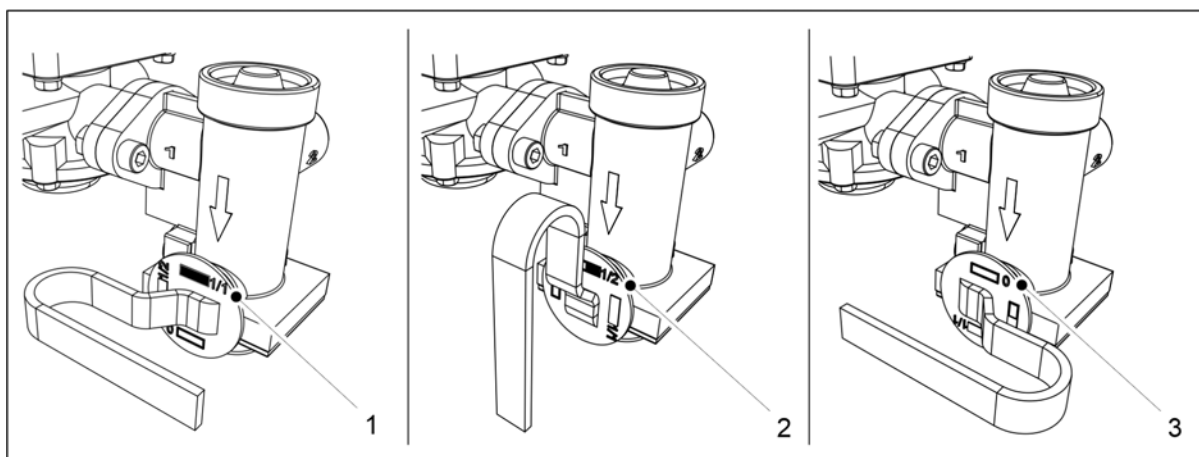

Attēls. 6.22.3 - 243. Bremzēšanas spēka vadības vārsta pozīcijas

- Ja piltuves ir pilnas, pagrieziet sviru pozīcijā (1).
Ja piltuves ir pa pusei pilnas, pagrieziet sviru pozīcijā (2).
Ja piltuves ir tukšas, pagrieziet sviru pozīcijā (3).

6.23 Piltuvju iztukšošana

6.23.1 Piltuvju iztukšošana kalibrēšanas pārbaudes tekņē

- Ja piltuve ir gandrīz tukša, sēklas vai mēslojums caur padevējiem tiek novirzīts uz kalibrēšanas pārbaudes tekni, un tekne tiek iztukšota. Norādījumi par kalibrēšanas pārbaudes veikšanu ir sniegti sadaļā 6.8 Izstrādājuma kalibrēšana.

6.23.2 Piltuvju iztukšošana caur arkla nažiem

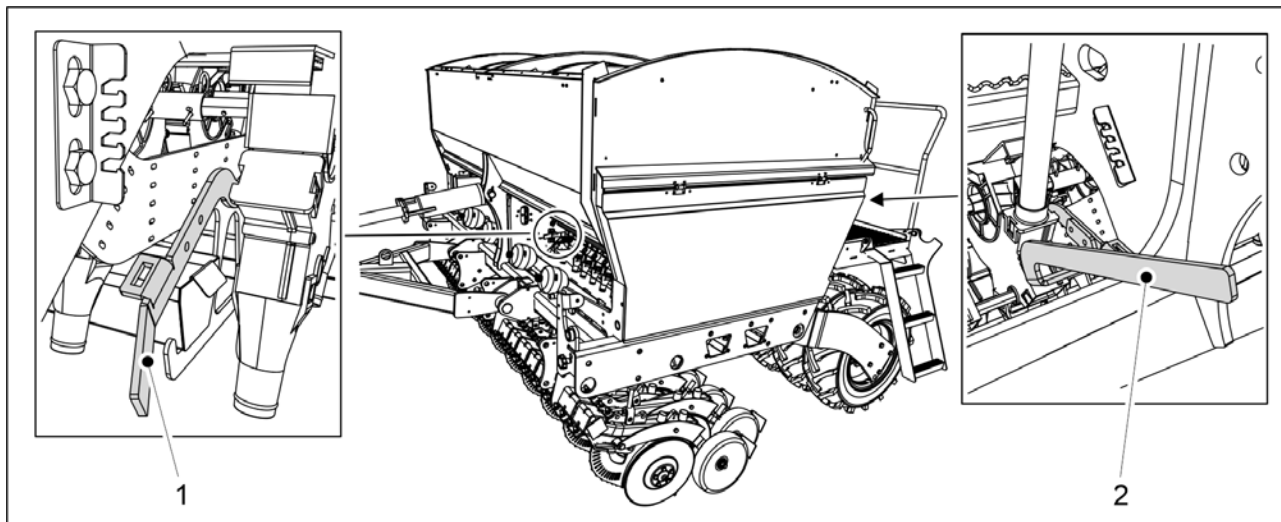

Attēls. 6.23.2 - 244. Piltuves apakšējā atvāžamā vāka atvēršana

1. Atveriet iztukšojamās piltuves apakšējo atvāžamo vāku, pārvirzot apakšējā atvāžamā vāka vadības sviru prom no fiksatora.
 - Vadības svira (1) ir paredzēta mēslojuma piltuvei, bet vadības svira (2) — sēklu piltuvei.
eFORTE 300: 1 no abām vadības svirām mašīnas vidusdaļā.
eFORTE 400: abas vadības sviras (1 svira katras piltuves vidusdaļā)
2. Paceliet transmisijas pārsegu mašīnas kreisajā pusē.
3. Lietotāja saskarnē atveriet kalibrēšanas pārbaudes ekrānu.

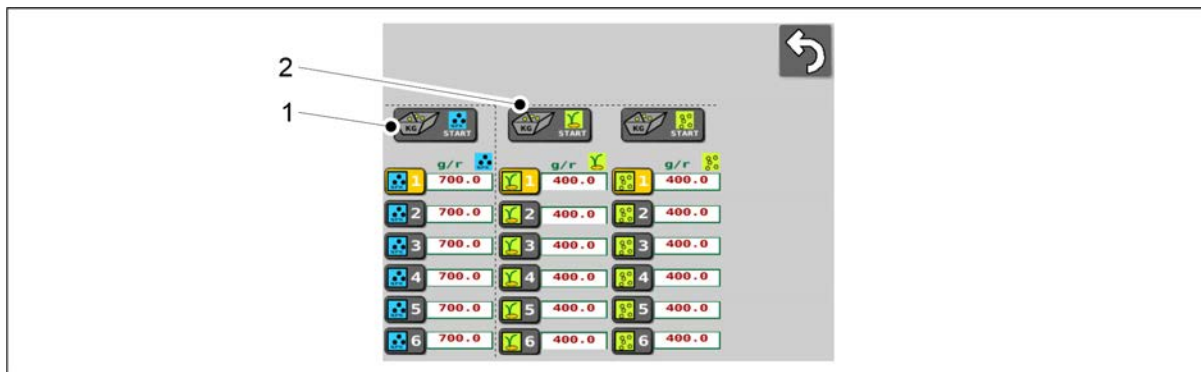

Attēls. 6.23.2 - 245. Iztukšojamās piltuves atlasīšana

4. Nospiediet pogu "START" (Sākt) (1), lai iztukšotu mēslojuma piltuvi.
5. Nospiediet pogu "START" (Sākt) (2), lai iztukšotu sēklu piltuvi.

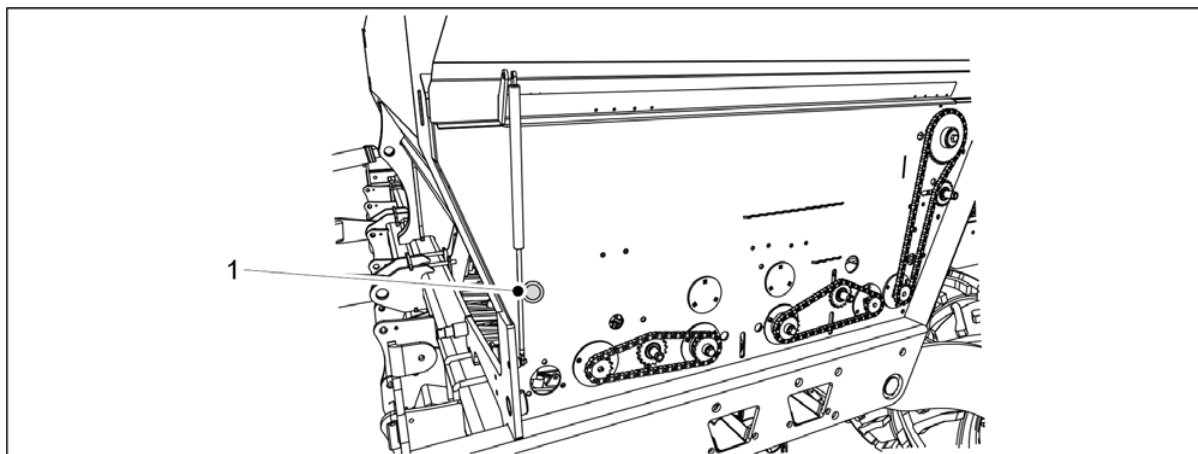

Attēls. 6.23.2 - 246. Spiežampoga

6. Nospiediet spiežampogu (1).
 - Kad ir nospiesta spiežampoga, iztukšošanai atlasītās piltuves padevēji sāk griezties.
Iztukšošanas procesu var uzlabot, izmantojot saspiestu gaisu, lai izpūstu visu no piltuves un padevējiem.
7. Nolaidiet transmisijas pārsegu.
8. Atvirziet vadības sviras atpakaļ pie fiksatoriem.

6.24 Mazo sēklu piltuves iztukšošana

6.24.1 Piltuves iztukšošana kalibrēšanas tekne

- Ja mazo sēklu piltuve ir gandrīz tukša, sēklas caur padevējiem tiek novirzītas uz kalibrēšanas pārbaudes tekni, un tekne tiek iztukšota. Mazo sēklu piltuves kalibrēšanas pārbaude ir aprakstīta sadaļā [6.8 Izstrādājuma kalibrēšana](#).

6.24.2 Mazo sēklu piltuves iztukšošana caur caurulēm

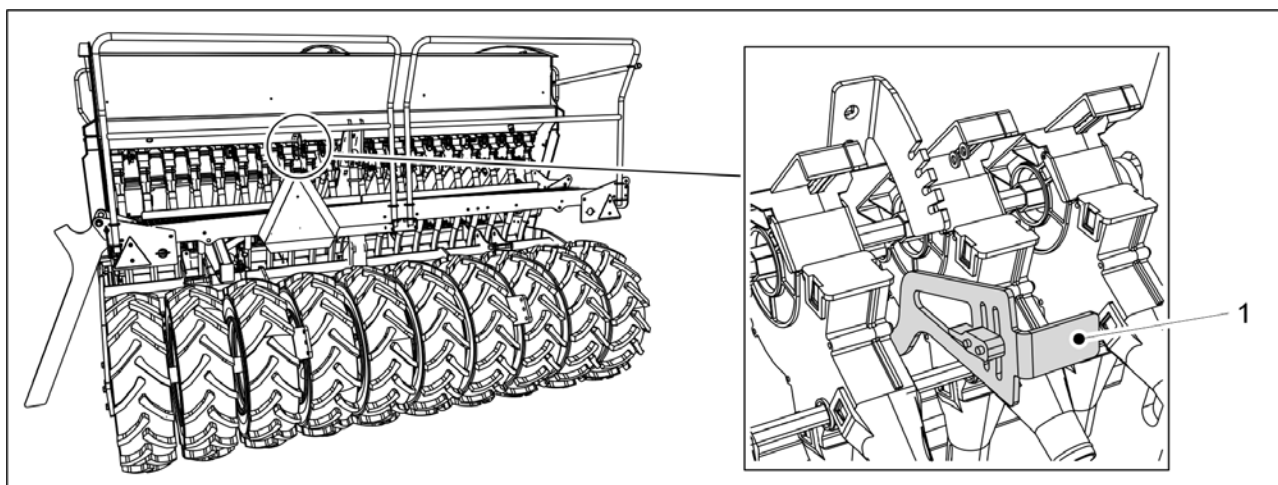

Attēls. 6.24.2 - 247. Mazo sēklu piltuves apakšējā atvāzamā vāka atvēršana

1. Atveriet mazo sēklu piltuves apakšējo atvāzamo vāku, pavirzot apakšējā atvāzamā vāka vadības sviru (1) prom no fiksatora.

2. Paceliet transmisijas pārsegu mašīnas kreisajā pusē.
3. Lietotāja saskarnē atveriet kalibrēšanas pārbaudes ekrānu.

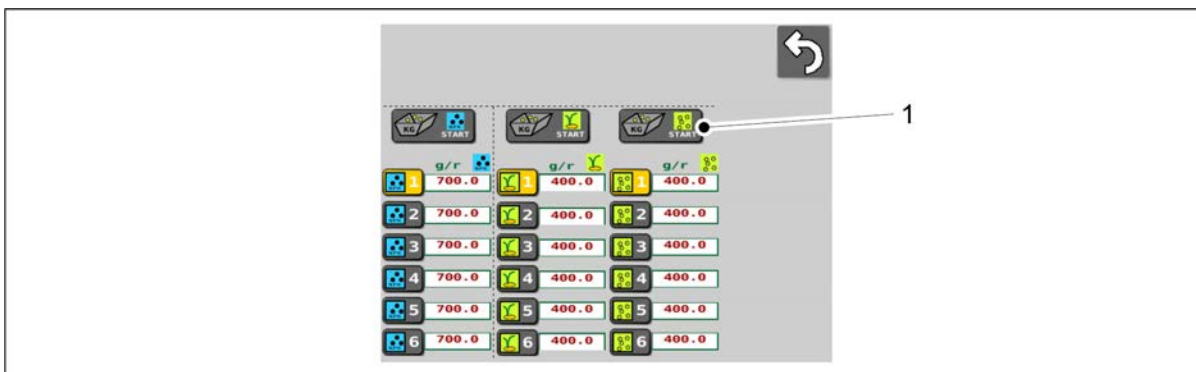

Attēls. 6.24.2 - 248. Mazo sēklu piltuves atlasīšana

4. Nospiediet pogu "START" (Pauze) (1).

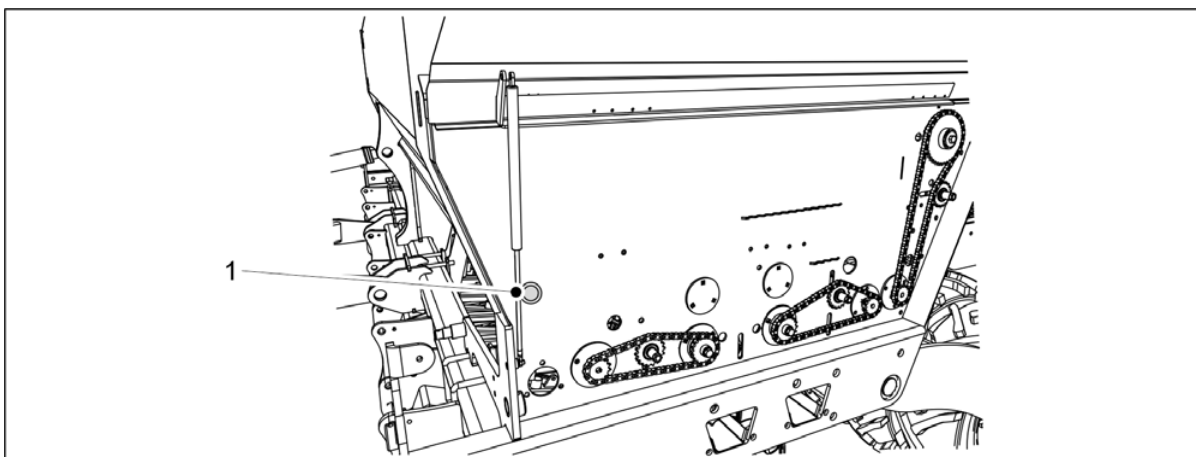

Attēls. 6.24.2 - 249. Spiežampoga

5. Nospiediet spiežampogu (1).
 - Kad ir nospiesta spiežampoga, mazo sēklu piltuves padevēji sāk griezties. Iztukšošanas procesu var uzlabot, izmantojot saspīestu gaisu, lai izpūstu visas mazās sēklas no piltuves un padevējiem.
6. Nolaidiet transmisijas pārsegu.
7. Paceliet apakšējā atvāžamā vāka vadības sviru atpakaļ pie tās fiksatora.

6.25 Atvienošana no traktora



BĪSTAMI

Saspiešanas risks, pievienojot un atvienojot rindsējmašīnu. Drošais attālums — 5 m. Ievērojiet īpašu piesardzību, ja līdzās rindsējmašīnai un traktoram atrodas kāda persona, kas dod norādījumus par pievienošanu un atvienošanu.



BĪSTAMI

Pārliecinieties, ka traktors ir izslēgts un atslēga izņemta no aizdedzes.

1. Atveriet mašīnas pacelšanas kontūra lodvārstu saskaņā ar norādījumiem sadaļā [5.3.5 Mašīnas pacelšanas kontūra lodvārsta izmantošana](#).

2. Atvienojiet rindsējmašīnas elektriskos savienojumus.
3. Atvienojiet rindsējmašīnas hidrauliskās šļūtenes no traktora.



BĪSTAMI

Pirms hidrauliskās sistēmas atvienošanas izlaidiet no tās spiedienu. Ievērojiet traktora ražotāja norādījumus.



BĪSTAMI

Atvienojot hidraulisko sistēmu, valkājiet aizsargcimdus.

4. Atvienojiet rindsējmašīnas jūgstieni no traktora sakabes āķa vai atvienojiet ar riteņiem aprīkoto bļietētāju no traktora savienojuma svirām.

6.26 Mašīnas glabāšana

1. Tīriet mašīnu saskaņā ar sadaļu [7.3 Tīrīšana](#).
 - Pēc mazgāšanas nolupušo krāsu var atjaunot.
2. Ieeļļojiet visas eļļošanas vietas saskaņā ar sadaļu [7.2 Eļļošana](#).
3. Aizsargājiet krāsotās virsmas, cinkotās daļas un cilindra stieņus, viegli tos ieeļļojot ar šim nolūkam paredzētu aizsargeļļu.
4. Mašīnas sezonālai glabāšanai izmantojiet sausu, no saules stariem aizsargātu vietu.

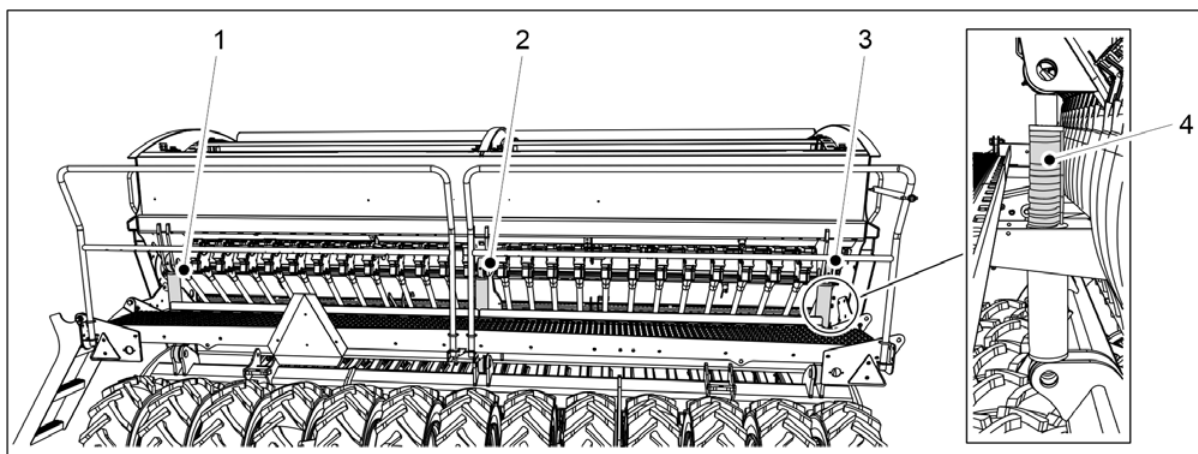

Attēls. 6.26 - 250. Cilindru aizturi

5. Uzlieciet 4 aizturus (4) uz pacelšanas cilindra stieņa tā, lai arkla naži būtu nedaudz pacelti no zemes.
 - Mašīnai eFORTE 300 ir 1 pacelšanas cilindrs (2), uz kura tiek uzlikti aizturi. eFORTE 400 mašīnai ir 3 pacelšanas cilindri (1–3). Aizturi tiek uzlikti uz cilindriem, kas atrodas vistālāk uz ārpusi (1, 3).
6. Pārlicinieties, ka padevēja slēgplāksnes nav aizbīdītas pavisam ciet.
7. Pazeminiet spiedienu arkla nažu spiediena kontūrā, turot traktora vārstu atvērtu apt. 10 sekundes.
 - Arkla nažu spiediena statuss ir redzams lietotāja saskarnē, skatiet sadaļu [4.1.3.1 Braukšanas ekrāns](#).
8. Izmantojiet riteņu atbalstķīļus vai blokus, lai novērstu mašīnas pārvietošanos ilgstošas glabāšanas laikā.

7 Apkope



BĪSTAMI

Pirms apkopes atbrīvojiet hidraulisko sistēmu no spiediena, atvienojiet šļūtenes un traktora elektriskos savienojumus un ļaujiet mašīnai atdzist.



BĪSTAMI

Apkopes un uzturēšanas laikā mašīnas transmisija rada saspiešanas un sagriešanās risku. Pirms apkopes darbu veikšanas izslēdziet traktora aizdedzi, izņemiet atslēgu no aizdedzes un aktivizējiet stāvbremzi.

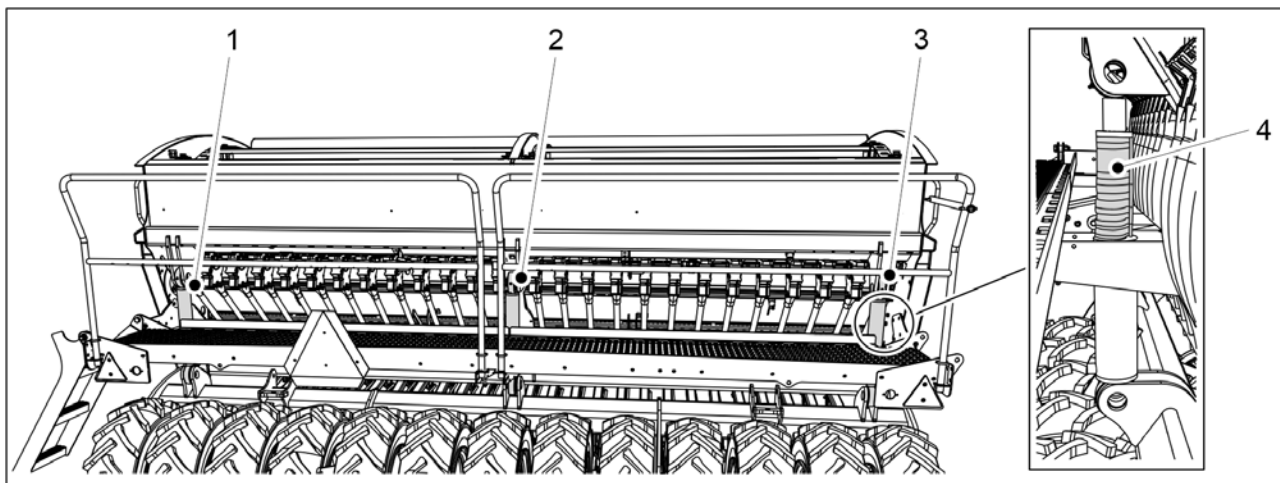

Attēls. 7 - 251. Cilindru aizturi



BĪSTAMI

Saspiešanas risks, veicot apkopi un uzturēšanu. Uzlieciet 4 aizturus (4) uz pacelšanas cilindra stieniem. Mašīnai eFORTE 300 ir 1 pacelšanas cilindrs (2), uz kura tiek uzlikti aizturi. eFORTE 400 mašīnai ir 3 pacelšanas cilindri (1–3). Aizturi tiek uzlikti uz cilindriem, kas atrodas vistālāk uz ārpusi (1, 3). Novietojiet zem mašīnas statīvu vai cita veida piemērotu balstu. Nekad neatrodieties zem mašīnas, kas nav atbalstīta.



BĪSTAMI

Aizveriet mašīnas pacelšanas kontūra lodvārstu saskaņā ar sadaļu [5.3.5 Mašīnas pacelšanas kontūra lodvārsta izmantošana](#).



BĪSTAMI

Apkopes un uzturēšanas darbu laikā mašīnas transmisija rada saspiešanas un sagriešanās risku zem mašīnas. Pirms apkopes pārlicinieties, ka traktora aizdedze ir izslēgta, atslēga ir izņemta no aizdedzes un ir aktivizēta stāvbremze.



BĪSTAMI

Ja mašīna ir aprīkota ar vidējiem marķieriem, pārlicinieties, ka tie ir novietoti transportēšanas pozīcijā un to lodvārsti ir aizvērti saskaņā ar norādījumiem sadaļā [3.4 Vidējo marķieru lodvārstu izmantošana](#).

7.1 Pārbaudes

7.1.1 Īsi norādījumi par pārbaudēm

Rindsējmašīnai veicamās pārbaudes ir norādītas tabulā tālāk. Pārbaudes, kas veicamas vienreiz darba sezonā, jāveic pavasarī, kad mašīna tiek nodota ekspluatācijā pēc ziemas glabāšanas.

Tabula. 7.1.1 - 24. Rindsējmašīnai veicamās pārbaudes

	1) Pēc pirmajiem 10 hektāriem	2) Ik pēc 50 hektāriem	3) Ik pēc 500 hektāriem vai vienreiz darba sezonā
<u>7.1.2 Bultskrūvju hermētiskuma pārbaude</u>	X		X
<u>7.1.3 Riepu spiediena pārbaude</u>		X	X
<u>7.1.4 Ar riteņiem aprīkotā blīvētāja rumbu gultņu klirensa pārbaude</u>			X
<u>7.1.5 Transmisijas ķēžu spriegojuma pārbaude</u>	X		X
<u>7.1.6 Hidraulikas stāvokļa pārbaude</u>			X
<u>7.1.7 Elektrisko vadu stāvokļa pārbaude</u>			X
<u>7.1.8 Sakabes cilpas pārbaude</u>			X
<u>7.1.9 Arkla disku nažu pārbaude</u>			X

7.1.2 Bultskrūvju hermētiskuma pārbaude

7.1.2.1 Transportēšanas riteņu bultskrūvju hermētiskuma pārbaude

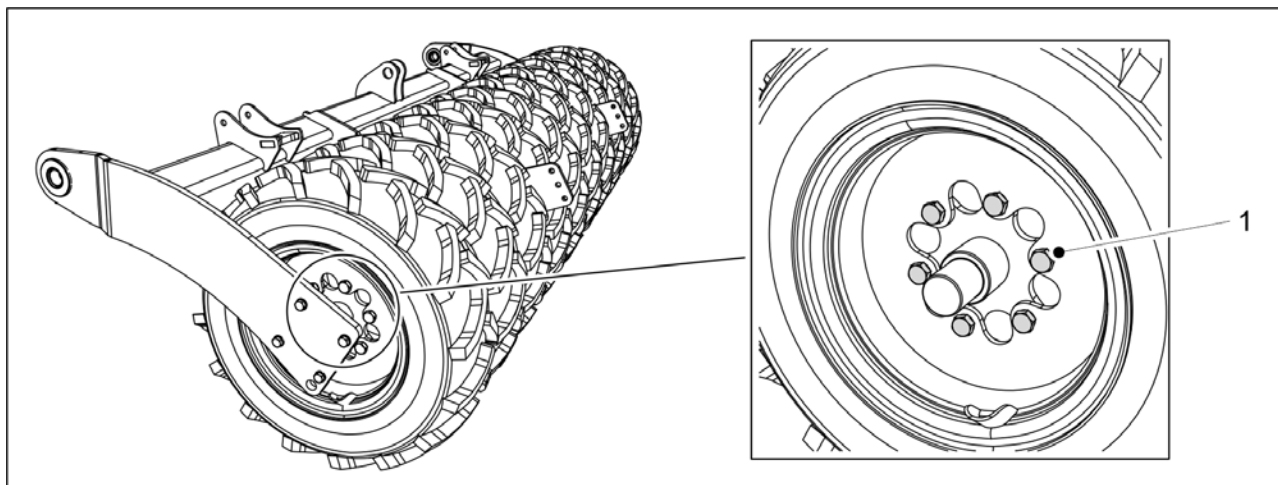

Attēls. 7.1.2.1 - 252. Transportēšanas riteņu bultskrūves

1. Pārbaudiet, vai visas M20 x 1,5 transportēšanas riteņu bultskrūves (1) ir cieši pievilktas.
 - Katram transportēšanas riteņim ir 6 bultskrūves. eFORTE 300 mašīnai ir 10 transportēšanas riteņi, bet eFORTE 400 mašīnai — 13 riteņi. Ja nepieciešams, pievelciet skrūves. Ja starp riepām ir šaura atstarpe, pievelciet nākamās atstarpes bultskrūves, izmantojot sprūdratu un rokturi. Bultskrūves ir uzstādītas rūpnīcā, izmantojot cietu hermētiķi.

7.1.2.2 Transportēšanas riteņu atlokgultņu bultskrūvju hermētiskuma pārbaude

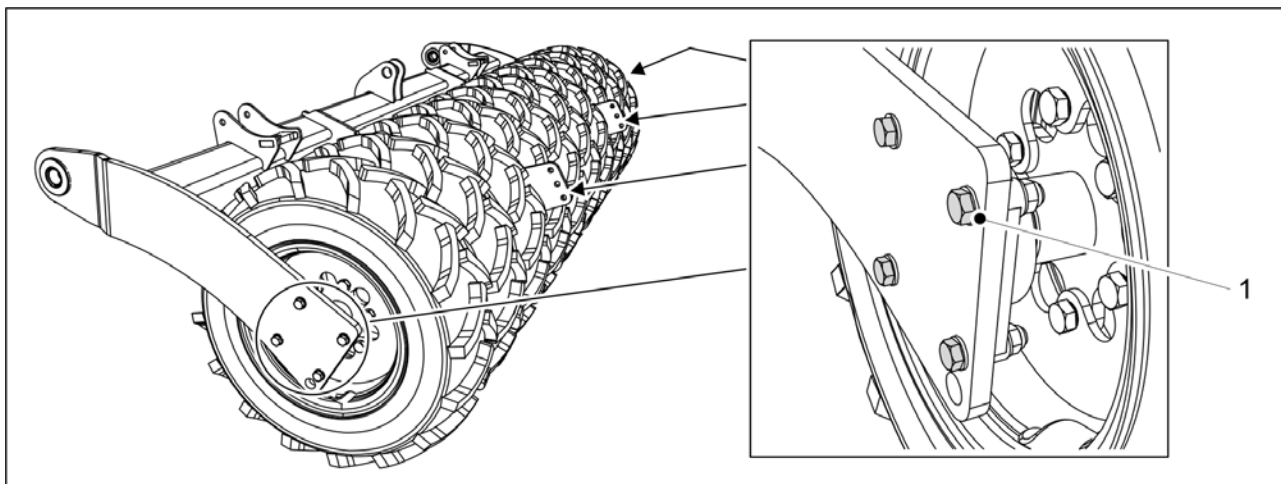

Attēls. 7.1.2.2 - 253. Transportēšanas riteņu atlokgultņu bultskrūves

1. Pārbaudiet, vai visas 24 M16 transportēšanas riteņu atlokgultņu skrūves (1) ir cieši pievilktas.
 - Katram gultnim ir četras bultskrūves. Kopā ir seši gultņi.
Ja nepieciešams, pievelciet skrūves. Ja starp riepām ir šaura atstarpe, pievelciet nākamās atstarpes bultskrūves, izmantojot sprūdratu un rokturi.

7.1.2.3 Ar riteņiem aprīkotā blietētāja riteņu bultskrūvju hermētiskuma pārbaude

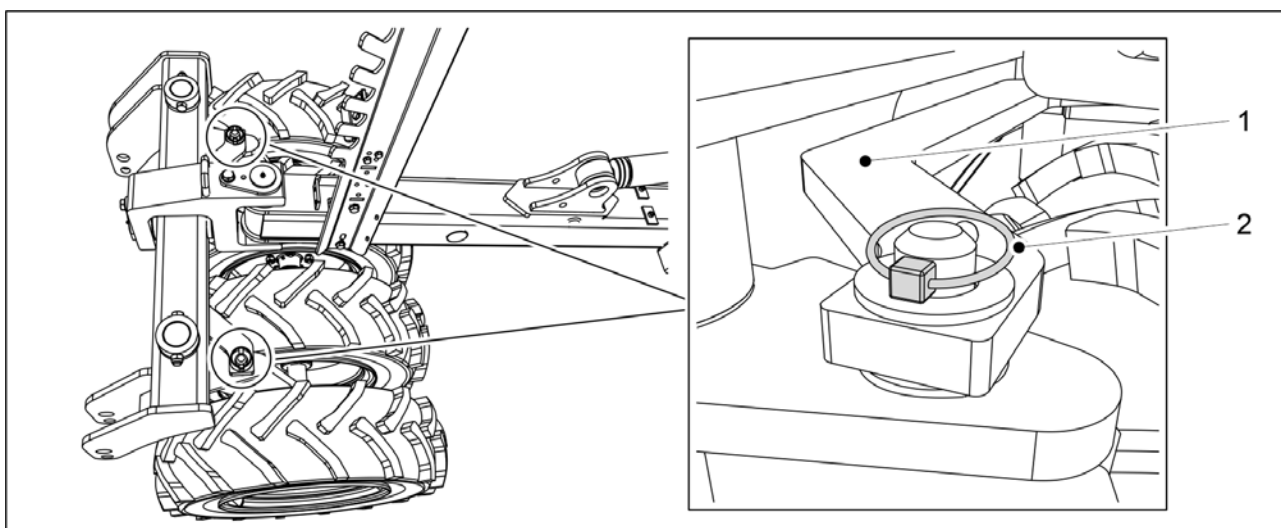

Attēls. 7.1.2.3 - 254. Ar riteņiem aprīkotā blietētāja stienis

1. Atvienojiet abas ar riteņiem aprīkotā blietētāja (1) šķelttupas (2).
2. Atvienojiet ar riteņiem aprīkotā blietētāja stieni.

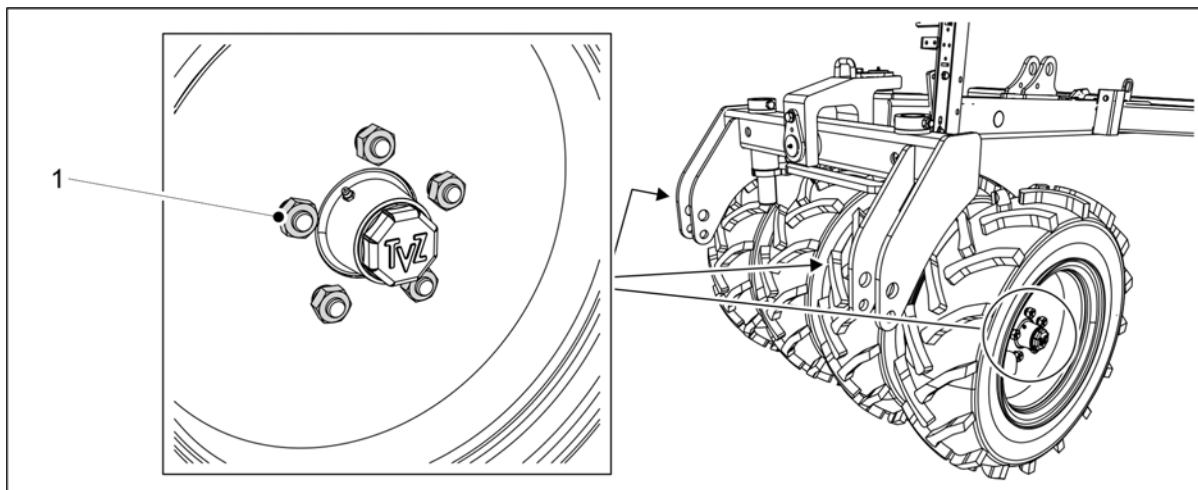

Attēls. 7.1.2.3 - 255. Ar riteņiem aprīkotā blietētāja riteņu bultskrūves

3. Pārbaudiet, vai visas 20 ar riteņiem aprīkotā blietētāja riteņu bultskrūves (M18) (1) ir pievilktas.
 - Ja nepieciešams, pievelciet skrūves.
4. Pievienojiet atpakaļ ar riteņiem aprīkotā blietētāja stieni un nofiksējiet stieni ar šķeltņpām.

7.1.2.4 Arkla nažu bultskrūvju hermētiskuma pārbaude

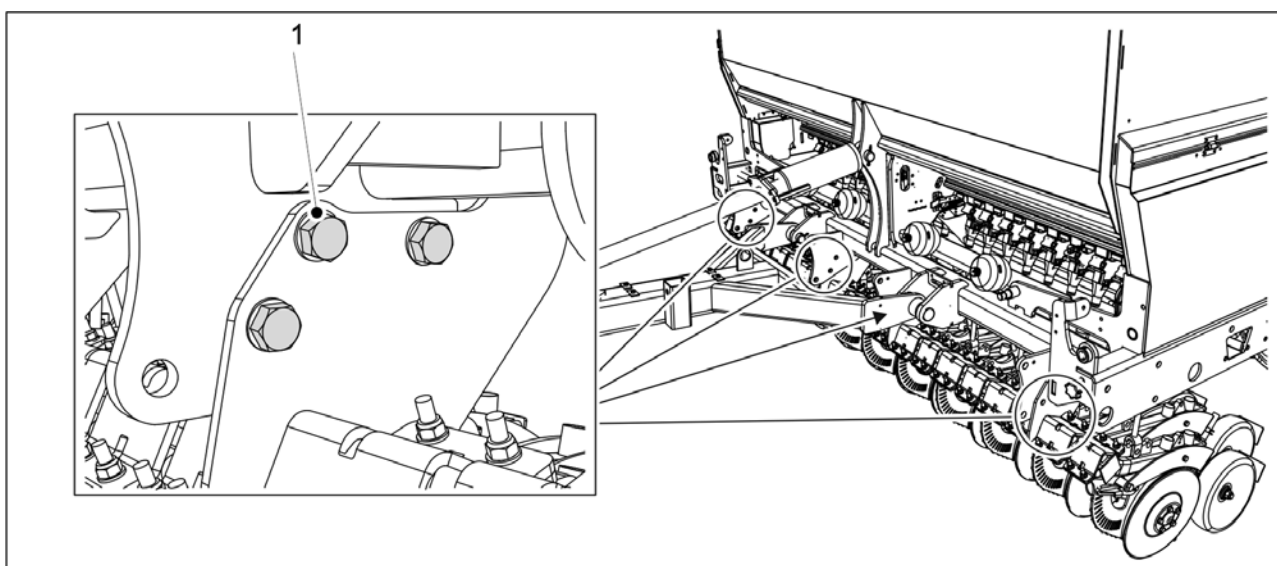

Attēls. 7.1.2.4 - 256. Arkla nažu kātu bultskrūves

1. Pārbaudiet, vai visas arkla nažu kātu bultskrūves M20 (1) ir pievilktas.
 - eFORTE 300 mašīnai ir 12 arkla nažu kātu bultskrūves, bet eFORTE 400 — 18.
Ja nepieciešams, pievelciet bultskrūves līdz griezes momentam 300 Nm.

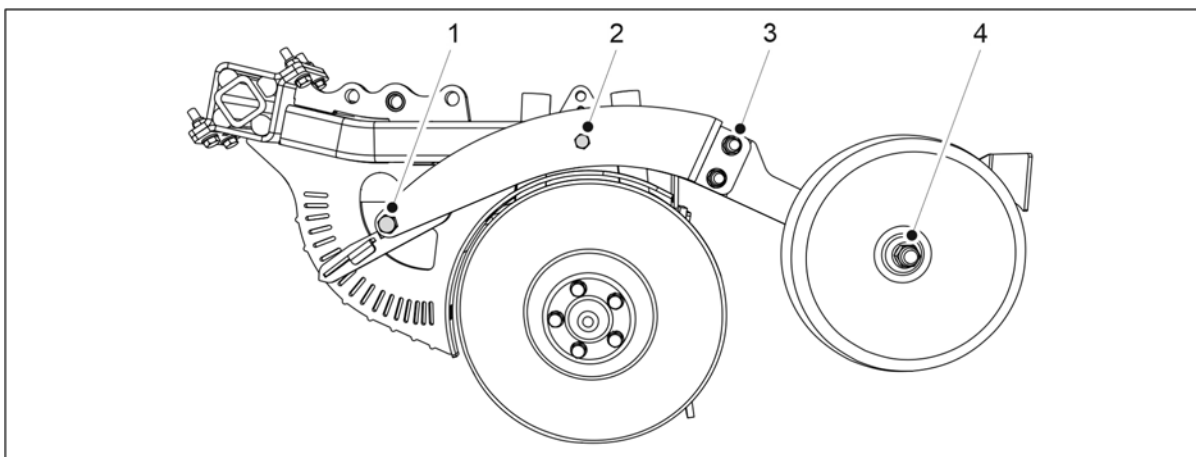

Attēls. 7.1.2.4 - 257. Arkļa nažu pārklāšanas riteņa bultskrūvju un dziļuma regulēšana

2. Pārbaudiet, vai abas arkļa nažu pārklāšanas riteņu bultskrūves M16 (3) ir pievilktas.
 - Ja nepieciešams, pievelciet skrūves.
3. Pārbaudiet, vai arkļa nažu dziļuma regulēšanas bultskrūves (M16) (1) un M12 (2) ir pievilktas.
 - Ja nepieciešams, pievelciet skrūves. M12 bultskrūve (2) ir jāpievelk ar 120 Nm griezes momentu.

7.1.2.5 Darba platformas bultskrūvju hermētiskuma pārbaude

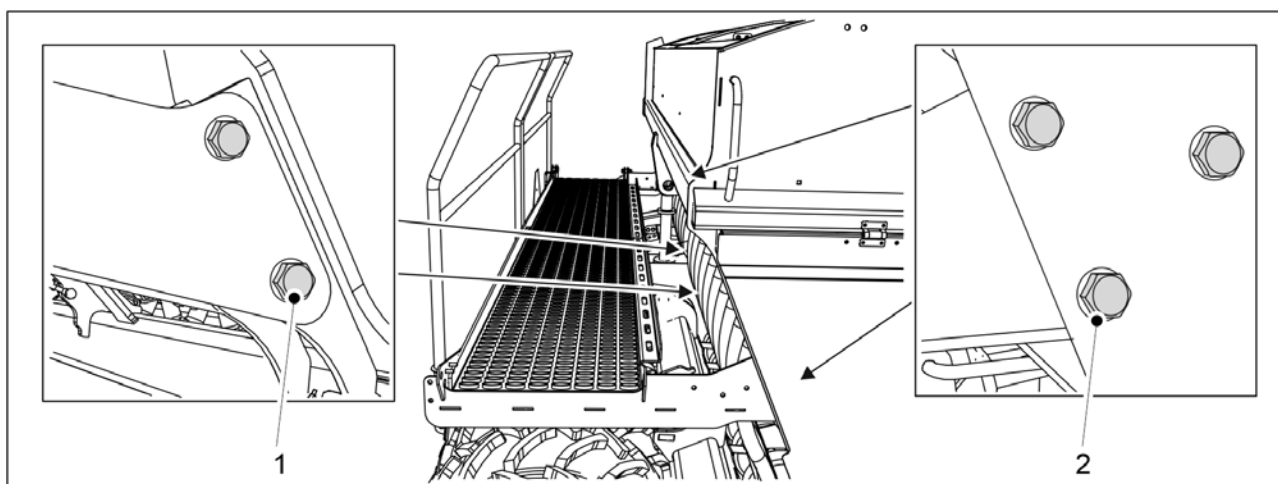

Attēls. 7.1.2.5 - 258. Darba platformas bultskrūves

1. Pārbaudiet, vai visas 6 darba platformas bultskrūves (M12) (2) ir pievilktas.
 - Ja nepieciešams, pievelciet skrūves.
2. Pārbaudiet, vai visas 4 bultskrūves (M16) (1) pie pacelšanas cilindra ir pievilktas.
 - Ja nepieciešams, pievelciet skrūves.

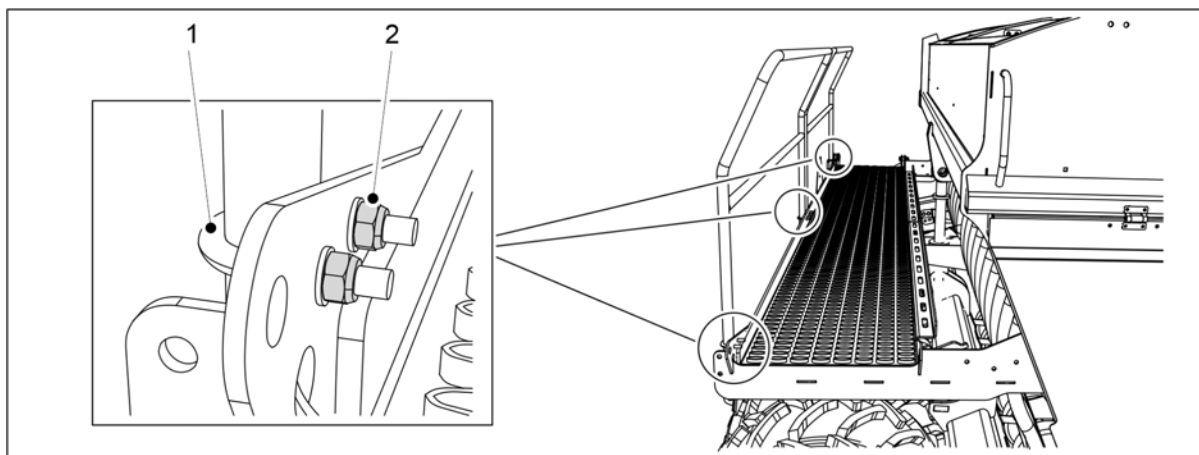

Attēls. 7.1.2.5 - 259. Darba platformas U veida bultskrūves

3. Pārbaudiet, vai U veida bultskrūvju (1) 8 M8 uzgriežņi (2) ir cieši pievilkti.
 - Ja nepieciešams, pievelciet skrūves.

7.1.2.6 Sakabes cilpas bultskrūvju stingra pievilkuma pārbaude

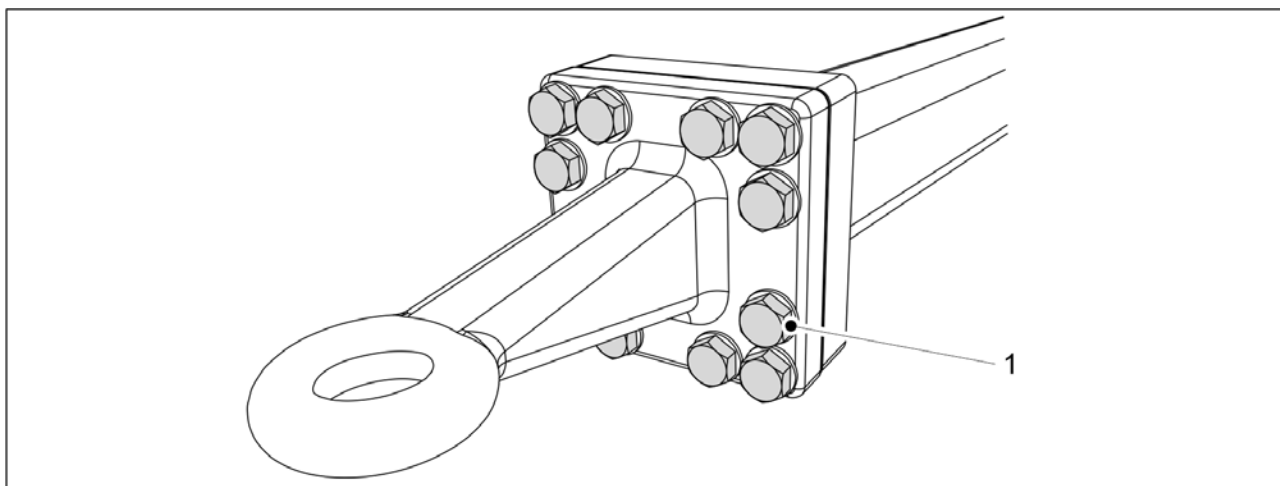

Attēls. 7.1.2.6 - 260. Sakabes cilpas bultskrūves

1. Pārbaudiet, vai 12 sakabes cilpas bultskrūves (1) ir pievilktas.
 - Ja nepieciešams, pievelciet bultskrūves līdz griezes momentam 400 Nm.

7.1.3 Riepu spiediena pārbaude

- Pareizais aizmugurējo riepu (250/80-18) spiediens ir 1,5 bāri.
Pareizais ar riteniem aprīkotā blietētāja riepu spiediens ir 1,5 bāri.

7.1.4 Ar riteņiem aprīkotā blīvētāja rumbu gultņu klīrensa pārbaude

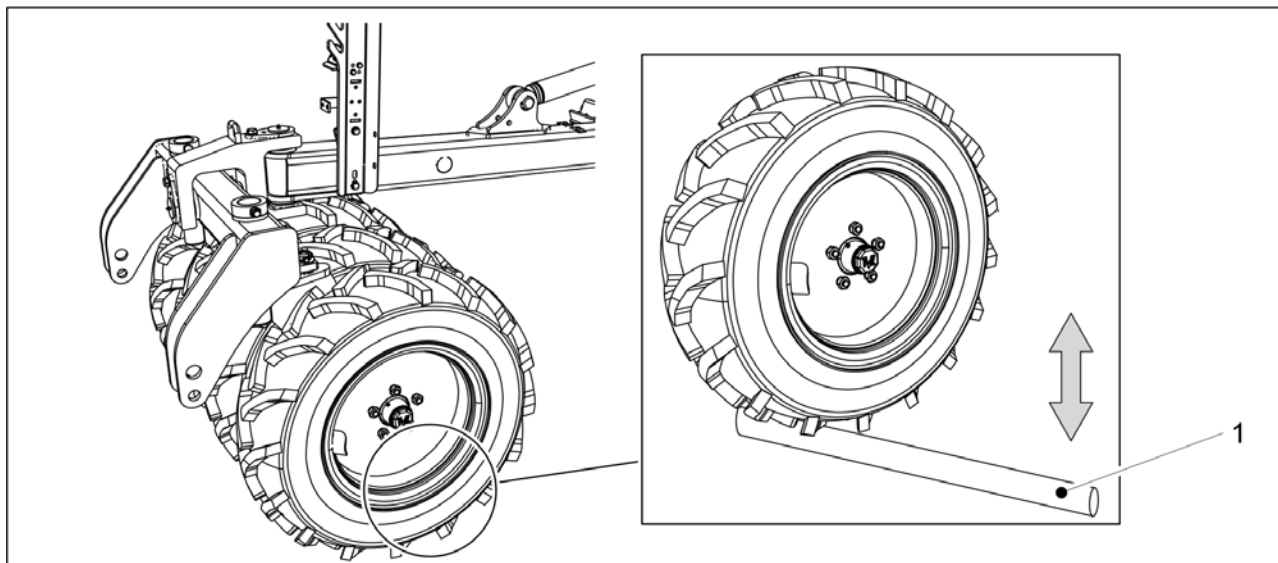

Attēls. 7.1.4 - 261. Ar riteņiem aprīkotā blīvētāja rumbu gultņu klīrensa pārbaude

1. Ievietojiet stieni (1) starp riteņi un platformu.
2. Pārvietojiet stieni, lai pārliecinātos, ka riteņa gultnis nav vaļīgs.
 - Ja riteņa rumbas gultnis ir vaļīgs, pievelciet gultni saskaņā ar norādījumiem sadaļā [7.6.1 Gultņa pievilkšana](#).

7.1.5 Transmisijas ķēžu sprieguma pārbaude

7.1.5.1 Ķēdes sprieguma pārbaude, mēslojuma un sēkļu transmisija

1. Paceliet transmisijas pārsegu mašīnas kreisajā pusē.

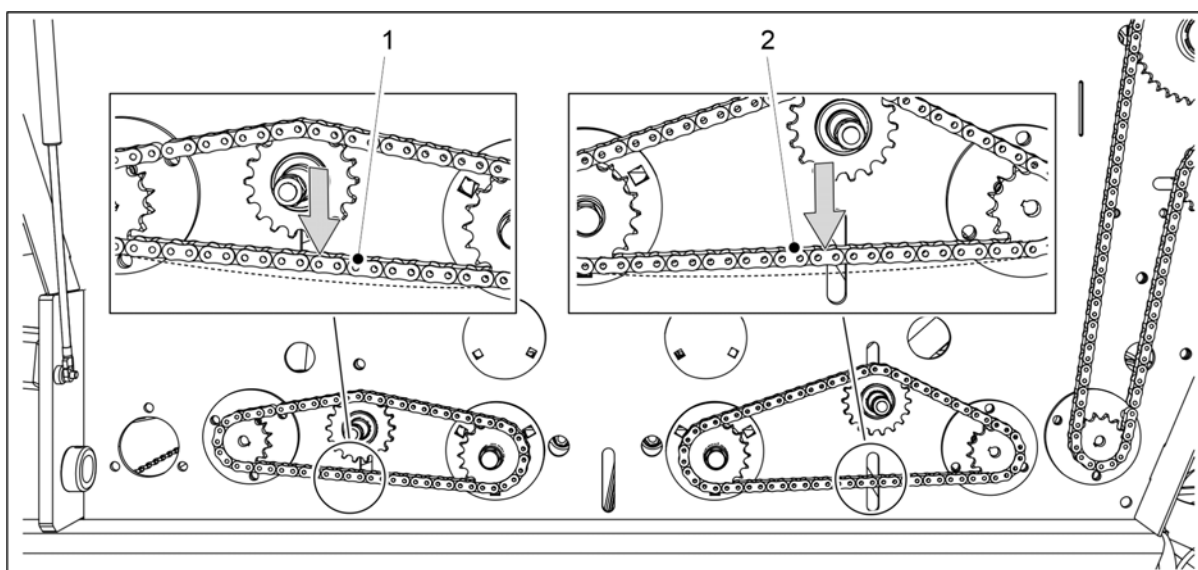

Attēls. 7.1.5.1 - 262. Ķēdes sprieguma pārbaude, mēslojuma un sēkļu transmisija

2. Pārbaudiet mēslojuma piltuves ķēdes (1) un sēkļu piltuves ķēdes (2) ieliekumu, ar pirkstu spiežot ķēdi uz leju.

- Maksimālais pieļaujamais ieliekums ir 10 mm. Ja nepieciešams, nosprīgojiet ķēdes saskaņā ar norādēm sadaļā 7.5.1 Ķēdes sprīgojums, mēslojuma un sēkļu transmisija.
3. Nolaidiet transmisijas pārsegu.
 4. Ja mašīna ir aprīkota ar mēslojuma un sēkļu elektromotoriem mašīnas labajā pusē, atkārtojiet 1–3 darbību labās puses transmisijai.

7.1.5.2 Ķēdes sprīgojuma pārbaude, mazo sēkļu transmisija

1. Paceliet transmisijas pārsegu mašīnas kreisajā pusē.

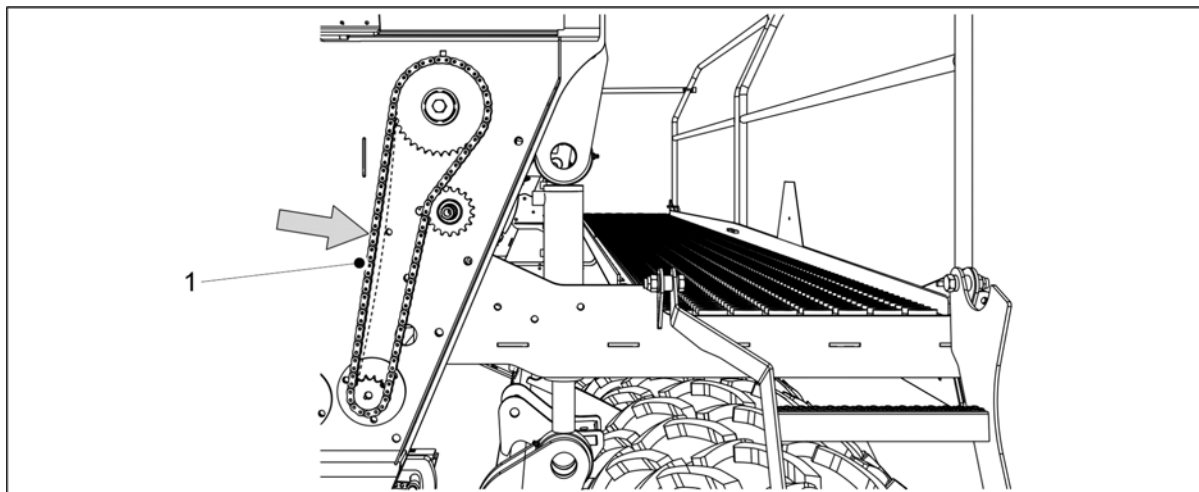

Attēls. 7.1.5.2 - 263. Ķēdes sprīgojuma pārbaude, mazo sēkļu transmisija

2. Pārbaudiet transmisijas ķēdes (1) ieliekumu, ar pirkstu spiežot ķēdi uz leju.
 - Maksimālais pieļaujamais ieliekums ir 10 mm. Ja nepieciešams, nosprīgojiet ķēdes saskaņā ar norādēm sadaļā 7.5.2 Ķēdes nosprīgošana, mazo sēkļu transmisija.
3. Nolaidiet transmisijas pārsegu.
4. Ja mašīna ir aprīkota ar mazo sēkļu elektromotoru mašīnas labajā pusē, atkārtojiet 1–3 darbību labās puses transmisijai.

7.1.5.3 Ķēdes sprīgojuma pārbaude, mēslojuma izkliedētājass transmisija

1. Paceliet transmisijas pārsegu mašīnas kreisajā pusē.

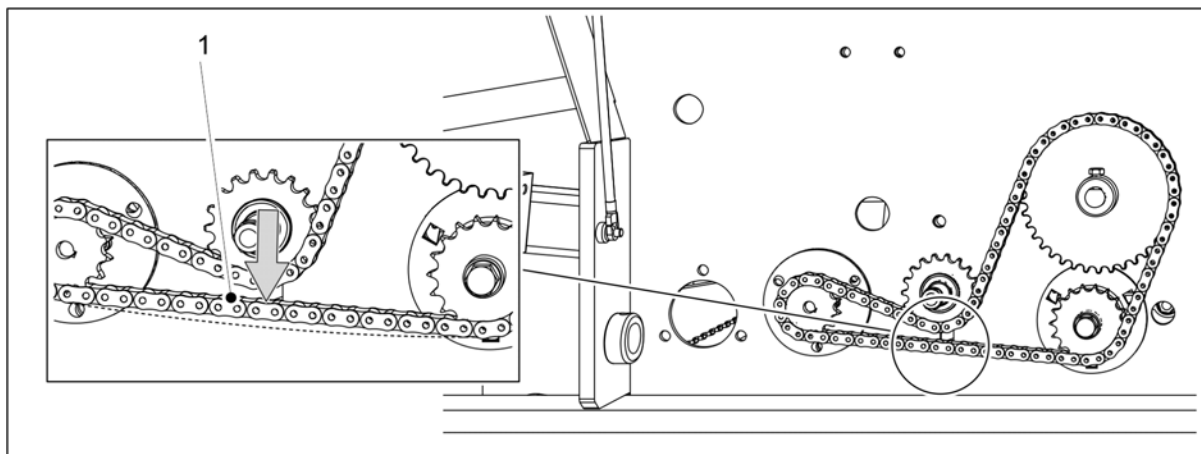

Attēls. 7.1.5.3 - 264. Ķēdes spriegojuma pārbaude, mēslojuma izkliedētājass transmisija

2. Pārbaudiet transmisijas ķēdes (1) izliekumu, ar pirkstu paceļot ķēdi uz augšu.
 - Maksimālais pieļaujamais ieliekums ir 10 mm. Ja nepieciešams, nosprieģojiet ķēdes saskaņā ar norādēm sadaļā 7.5.3 Ķēdes nosprieģošana, mēslojuma izkliedētājass transmisija.
3. Nolaidiet transmisijas pārsegu.

7.1.5.4 Ķēdes spriegojuma pārbaude, sēkļu izkliedētājass transmisija

1. Paceliet transmisijas pārsegu mašīnas kreisajā pusē.

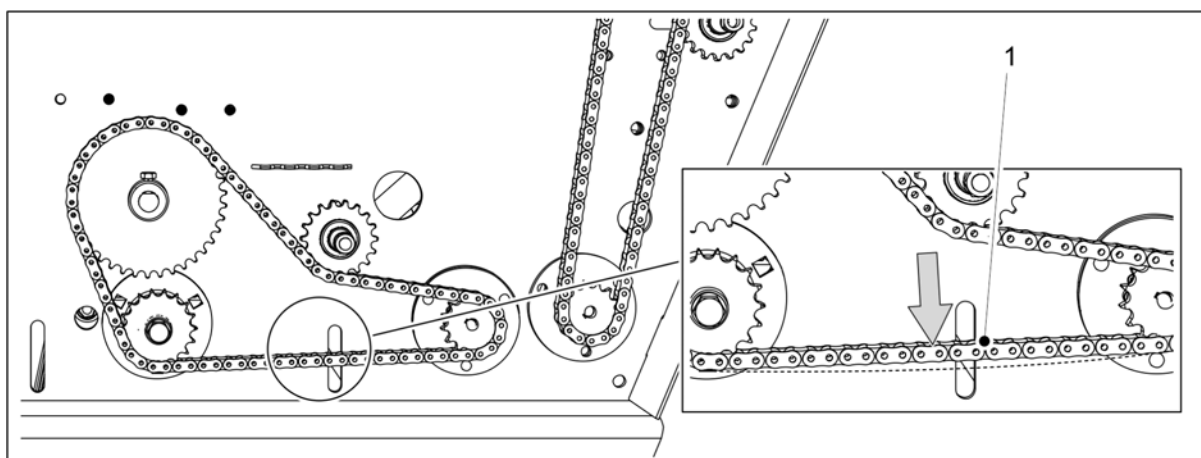

Attēls. 7.1.5.4 - 265. Ķēdes spriegojuma pārbaude, sēkļu izkliedētājass transmisija

2. Pārbaudiet transmisijas ķēdes (1) ieliekumu, ar pirkstu spiežot ķēdi uz leju.
 - Maksimālais pieļaujamais ieliekums ir 10 mm. Ja nepieciešams, nosprieģojiet ķēdes saskaņā ar norādēm sadaļā 7.5.4 Ķēdes nosprieģošana, sēkļu izkliedētājass transmisija.
3. Nolaidiet transmisijas pārsegu.

7.1.6 Hidraulikas stāvokļa pārbaude

1. Pārbaudiet hidrauliskās sistēmas hermētiskumu.
2. Ja nepieciešams, pievelciet savienojumus.
3. Pārlicinieties, vai šļūtenes ir neskartas un vai tām nav noplūžu.

- Ja nepieciešams, sazinieties ar apkopes veicēju.

7.1.7 Elektrisko vadu stāvokļa pārbaude

1. Pārlicinieties, ka vadu izolācija nav nolietojusies un ka vadi ir redzami.
2. Pārlicinieties, ka vadu izolācija nav izkususi un tai nav sakaršanas vai degšanas pazīmju.
Ja nepieciešams, salabojiet vadus izmantojot, piemēram, līmlenti kā papildu izolāciju.
Ja vads vai tā stieples ir sagrieztas, sazinieties ar apkopes dienestu.

7.1.8 Sakabes cilpas pārbaude

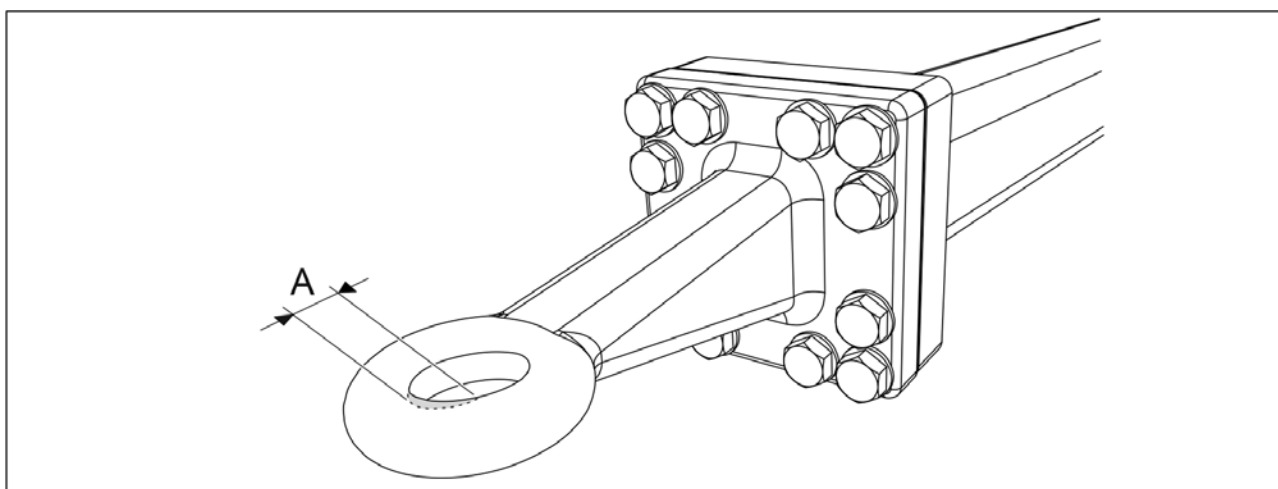

Attēls. 7.1.8 - 266. Sakabes cilpas nodilums

1. Pārbaudiet, vai sakabes cilpa nav pārāk nodilusi.
 - Maksimālais nodilums (A) ir 2,5 mm, savukārt atveres maksimālais izmērs ir 52,5 mm.
2. Pārbaudiet, vai sakabes cilpa nav ielūzusi.
 - Ja nepieciešams, nomainiet sakabes cilpu saskaņā ar norādījumiem sadaļā 7.7.1 Sakabes cilpas nomaiņa.

7.1.9 Arkla disku nažu pārbaude

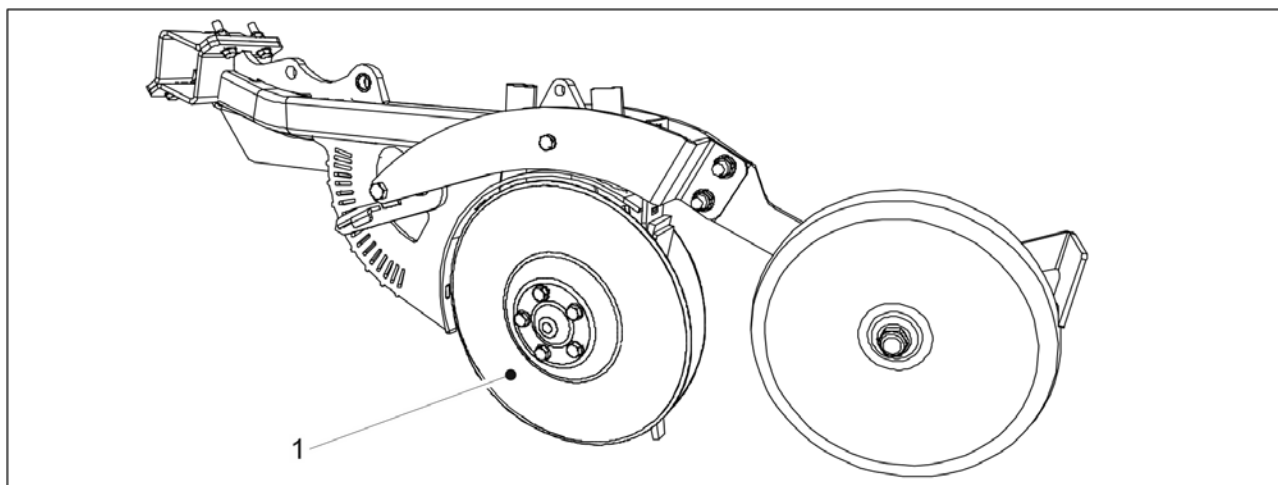

Attēls. 7.1.9 - 267. Arkla disku naži

1. Pārbaudiet, vai disku (1) kustība attiecībā vienam pret otru ir nedaudz ierobežota un vai, pagriežot disku no aizmugurējās malas, gultnī nav jūtama atstarpe.
 - Ja diski viegli pārvietojas attiecībā viens pret otru vai ja gultņa atstarpe ir pārmērīga, pielāgojiet spriegojumu ar blīvi.
Ja disks negriežas, notīriet diskus, ja nepieciešams, saskaņā ar sadaļu [7.3.4 Arkla disku nažu tīrīšana](#). Ja disks joprojām negriežas, nomainiet disku, ja nepieciešams, saskaņā ar sadaļu [7.8.2 Arkla disku naža nomaiņa](#) vai nomainiet gultni saskaņā ar sadaļu [7.8.3 Arkla naža gultņa nomaiņa](#).
2. Izmēriet diska diametru.
 - Diskam jābūt apaļam, ar minimālo diametru 350 mm. Ja diametrs ir mazāks par 350 mm, vajadzības gadījumā nomainiet disku saskaņā ar sadaļu [7.8.2 Arkla disku naža nomaiņa](#).

7.1.10 Bremžu sistēmas pārbaude

Rindsējmašīnas bremžu sistēmai (ja tāda ir uzstādīta) veicamās pārbaudes ir norādītas nākamajā tabulā.

Tabula. 7.1.10 - 25. Bremžu sistēmai veicamās pārbaudes

	Katru dienu	Ik pēc 500 hektāriem vai vienreiz darba sezonā ¹⁾
7.1.10.2 Ūdens izlaišana no pneimatiskās tvertnes	X	
7.1.10.1 Bremžu kļuču pārbaude		X
7.1.10.3 Eļļas līmeņa pārbaude pneimatiskajā-hidrauliskajā pārveidotājā		X
7.1.10.4 Filtru tīrīšana bremžu sistēmas savienotājiem bez vārsta		X

1) Vienreiz darba sezonā veicamās pārbaudes ir jāveic pavasarī, kad mašīnu iedarbina pirmo reizi pēc ziemas dīkstāves.

7.1.10.1 Bremžu kļuču pārbaude



BĪSTAMI

Bremžu kļuči atrodas vistālākajos transportēšanas riteņos rindsējmašīnas abās pusēs. Pirms jebkuru apkopes vai remonta darbu veikšanas pārliecinieties, ka bremžu trumulis un citas bremžu daļas ir atdzisušas. Apdeguma risks.

1. Pārbaudiet bremžu kļuču nodilumu.
 - Nomainiet bremžu kļučus, ja berzes virsmas biezums ir mazāks par 1,5 mm.

7.1.10.2 Ūdens izlaišana no pneimatiskās tvertnes

- Šie norādījumi attiecas tikai uz rindsējmašīnām, kuras aprīkotas ar pneimatisko bremžu sistēmu.
Tvertne ir jāiztukšo katru dienu.

Pneimatiskā tvertne (1) atrodas uz jūgstieņa.

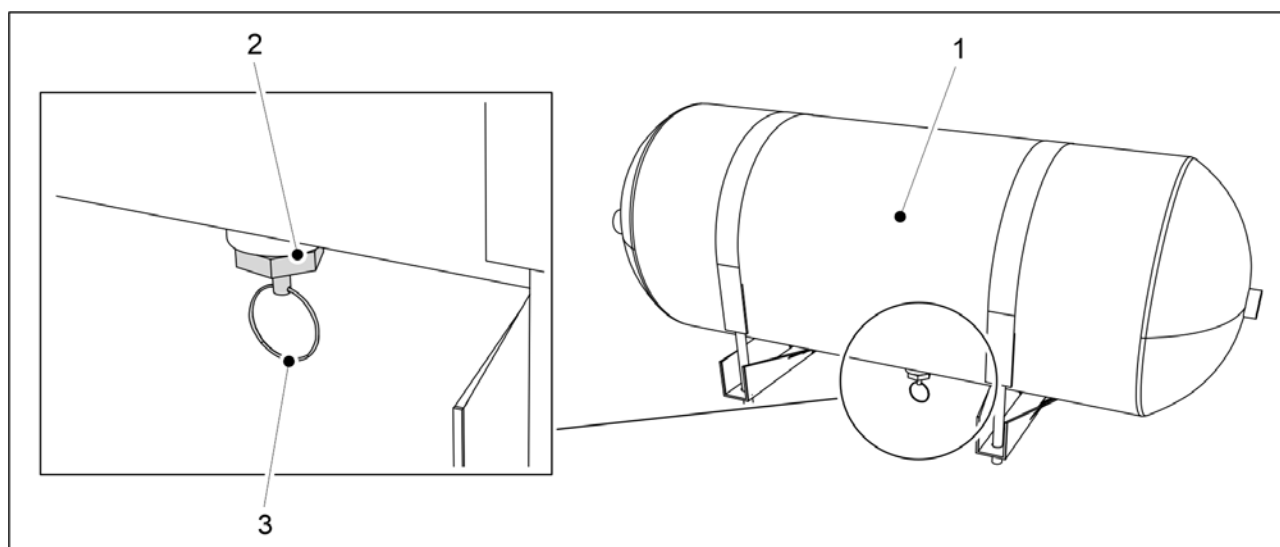

Attēls. 7.1.10.2 - 268. Ūdens izlaišana no pneimatiskās tvertnes

1. Pavelciet uz leju pneimatiskās tvertnes (1) iztukšošanas vārsta (2) auklu (3).
2. Turiet vārstu atvērtu, kamēr no vārsta nākošais gaiss ir sauss.
3. Atlaidiet auklu.
 - Vārsts aizvērsies automātiski.

7.1.10.3 Eļļas līmeņa pārbaude pneimatiskajā-hidrauliskajā pārveidotājā

- Šie norādījumi attiecas tikai uz rindsējmašīnām, kuras aprīkotas ar pneimatisko bremžu sistēmu.

Pneimatiskais-hidrauliskais pārveidotājs (1) atrodas uz jūgstieņa.

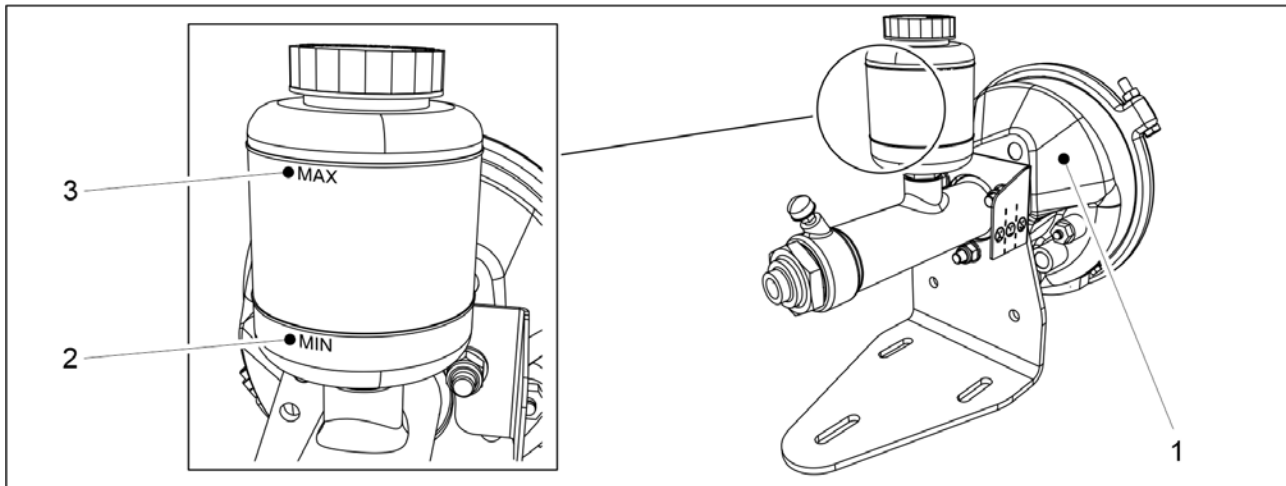

Attēls. 7.1.10.3 - 269. Eļļas līmeņa pārbaude pneimatiskajā-hidrauliskajā pārveidotājā

1. Pārlicinieties, ka eļļas līmenis eļļas tvertnē ir starp marķējumiem "MIN" (minimāls) (2) un "MAX" (maksimāls) (3).
2. Ja nepieciešams, papildiniet eļļu.
 - Izmantojiet hidrauliskajām sistēmām paredzētu minerāleļļu.

7.1.10.4 Filtru tīrīšana bremžu sistēmas savienotājiem bez vārsta



BĪSTAMI

Savienojot vai atvienojot pneimatisko šļūteņu savienotājus, ievērojiet īpašu piesardzību. Pneimatiskā šļūtene var pēkšņi strauji izkustēties. Nekad nevērsiet saspiestu gaisu pret ādu.

- Šie norādījumi attiecas tikai uz rindsējmašīnām, kuras aprīkotas ar pneimatisko bremžu sistēmu.

Filtri ir integrēti rindsējmašīnas pneimatisko bremžu sistēmas savienotājos bez vārsta (2 gab.).

1. Izņemiet filtru korpusus no bremžu sistēmas savienotājiem bez vārsta..
2. Notīriet filtru korpusus ar tīrīšanas līdzekli.
3. Nožāvējiet filtru korpusus ar saspiestu gaisu.
4. Nomainiet filtru korpusus bezvārstu bremžu sistēmas savienotājos.

7.2 Eļļošana

- Pēc mašīnas nodošanas ekspluatācijā visas eļļošanas vietas jāieeļļo pēc pirmo 10 hektāru apstrādes.

Arkla disku naži ir aprīkoti ar pašēļļojošiem gultņiem, kurus nav nepieciešams ieeļļot.

Eļļošanas laikā pārlicinieties, ka smērvielas nipelis ir atvērts. Eļļojiet attiecīgo vietu, līdz smērviela izplūst no savienojuma. Lai ieeļļotu nipeļus, parasti ir pietiekami, ja smērvielas pistole tiek nospiesta 1–2 reizes. Notīriet lieko smērvielu.

Eļļošanai izmantojiet smērvielas ziedi uz litija bāzes. Ķēdes jāieeļļo ar augstas kvalitātes motoreļļu.

Aizliegts izmantot viskozu, garu šķiedru smērvielu un tādu smērvielu, kas satur cietas smērvielas daļiņas (molibdēna sulfīdu un grafītu).

7.2.1 Īsi norādījumi par eļļošanu

Tabula. 7.2.1 - 26. Eļļošanas vietas

	1) līk pēc 50 hektāriem	2) līk pēc 500 hektāriem vai vienreiz darba sezonā	Mašīnas eļļošanas nipeļu skaits (gab.)
<u>7.2.2 Transmisijas ķēžu ieeļļošana</u>		X	
<u>7.2.3 Aizmugurējās ass stiprinājuma ieeļļošana</u>		X	2
<u>7.2.4 Riteņu ass gultņu ieeļļošana</u>		X	6
<u>7.2.5 Pacelšanas cilindra ieeļļošana</u>		X	eFORTE 300: 2 eFORTE 400: 6
<u>7.2.6 Sakabes cilpas ieeļļošana</u>		X	
<u>7.2.7 Vidējo marķieru cilindru ieeļļošana</u>		X	4
<u>7.2.8 Aizmugurējo marķieru cilindru ieeļļošana</u>		X	4
<u>7.2.9 Ar riteņiem aprīkotā brietētāja tapu un riteņu rumbu ieeļļošana.</u>	X	X	6 (tapām) 4 (riteņiem)
<u>7.2.10 Priekšējās izlīdzināšanas plāksnes cilindru eļļošana</u>		X	2
<u>7.2.11 Priekšējo ecēšu cilindru ieeļļošana</u>		X	2
<u>7.2.12 Priekšējā disku kultivatora cilindru ieeļļošana</u>		X	2
<u>7.2.13 Jūgstieņa cilindra ieeļļošana</u>		X	2
<u>7.2.14 Pagrieziena skavas ieeļļošana</u>		X	4
<u>7.2.15 Stāvbremzes sviru vārstu ieeļļošana</u>		X	2
<u>7.2.16 Stāvbremzes kloķa ieeļļošana</u>		X	1

7.2.2 Transmisijas ķēžu ieeļļošana

1. Paceliet transmisijas pārsegu mašīnas kreisajā pusē.

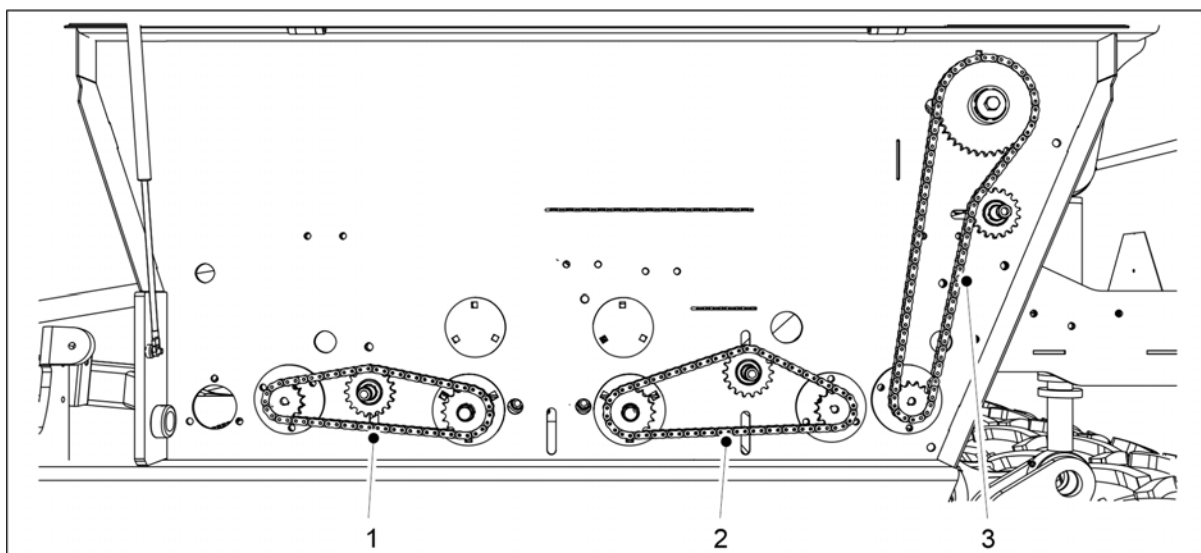

Attēls. 7.2.2 - 270. Transmisijas ķēžu ieeļļošana

2. Ieeļļojiet mēslojuma piltuves ķēdi (1), pārnesumkārbas ķēdi (2) un sēkļu piltuves ķēdi (3).
 - Pārliecinieties, ka eļļa ieplūst arī starp ķēdes diskiem un ne tikai spolē.
3. Nolaidiet transmisijas pārsegu.
4. Ja mašīna ir aprīkota ar mēslojuma, sēkļu vai mazo sēkļu elektromotoru mašīnas labajā pusē, atkārtojiet 1–3 darbību labās puses transmisijai.

7.2.3 Aizmugurējās ass stiprinājuma ieeļļošana

1. Ieeļļojiet abus aizmugurējās ass stiprinājuma savienojuma ieliktnus (1).
 - Savienojuma gultņi atrodas piltuves aizmugurējos stūros abās rindsējmašīnas pusēs.

7.2.4 Riteņu ass gultņi ieeļļošana

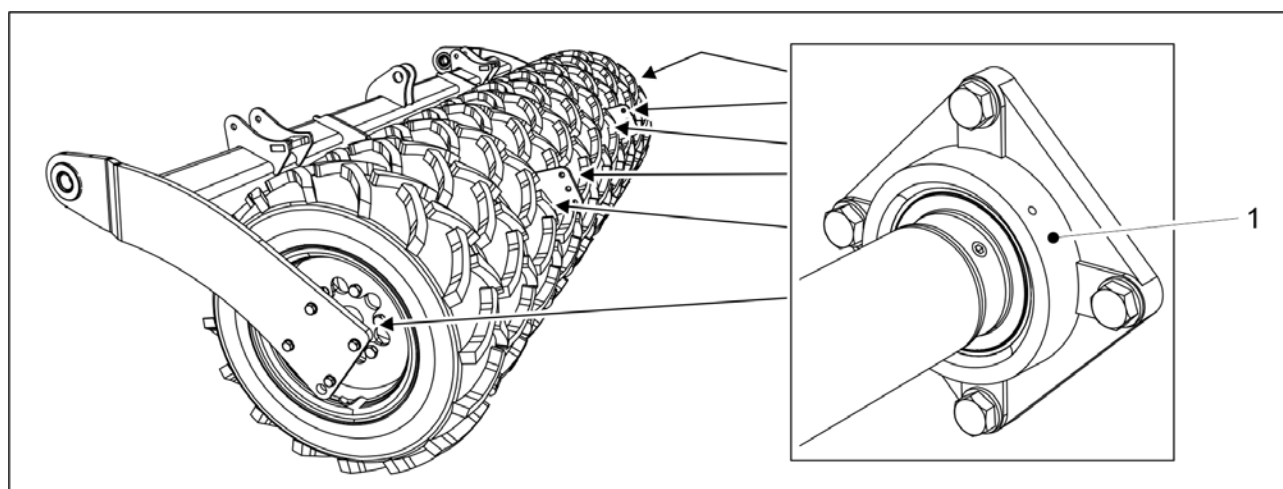

Attēls. 7.2.4 - 271. Riteņu ass gultņi

1. Ieeļļojiet visus sešus riteņu ass gultņus (1).

7.2.5 Pacelšanas cilindra ieeļļošana

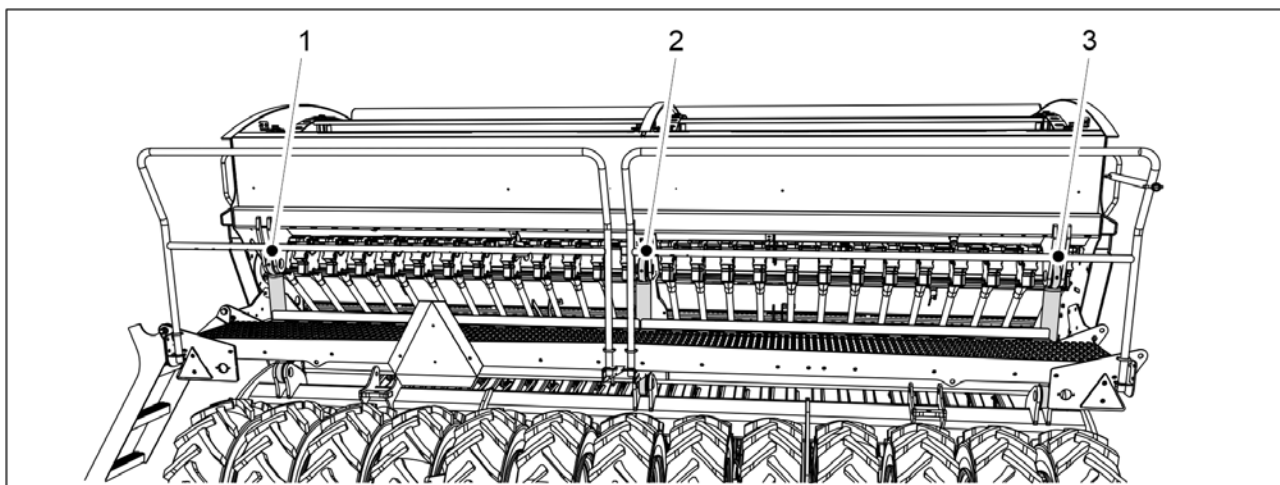

Attēls. 7.2.5 - 272. Pacelšanas cilindrs

1. Pacelšanas cilindra(-u) ieeļļošana.

7.2.6 Sakabes cilpas ieeļļošana

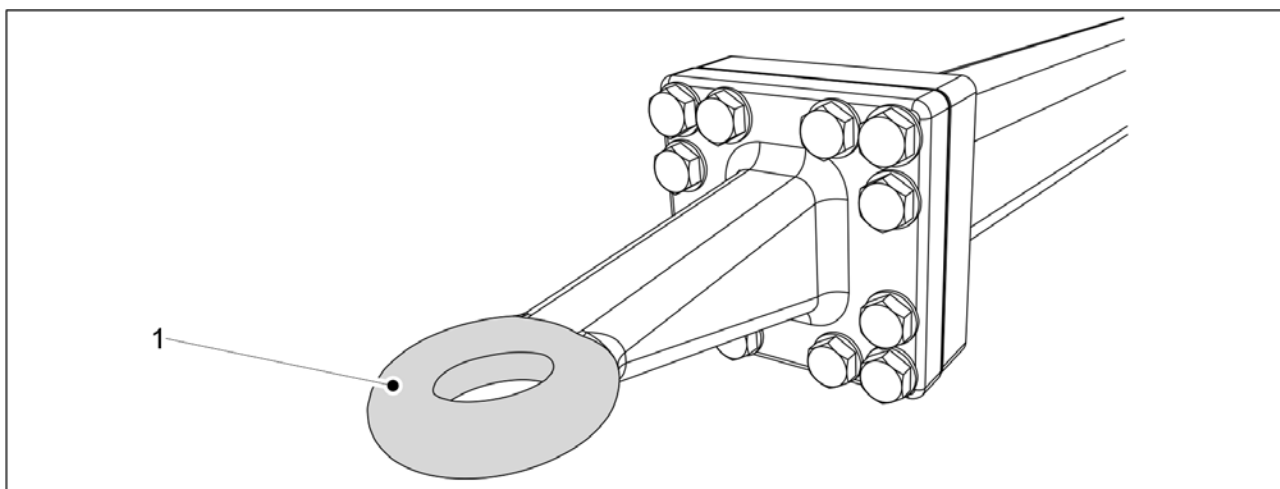

Attēls. 7.2.6 - 273. Sakabes cilpa

1. Notīriet sakabes cilpu (1), noslaukot to.
2. Uzklājiet smērvielu uz sakabes cilpas.

7.2.7 Vidējo marķieru cilindru ieeļļošana

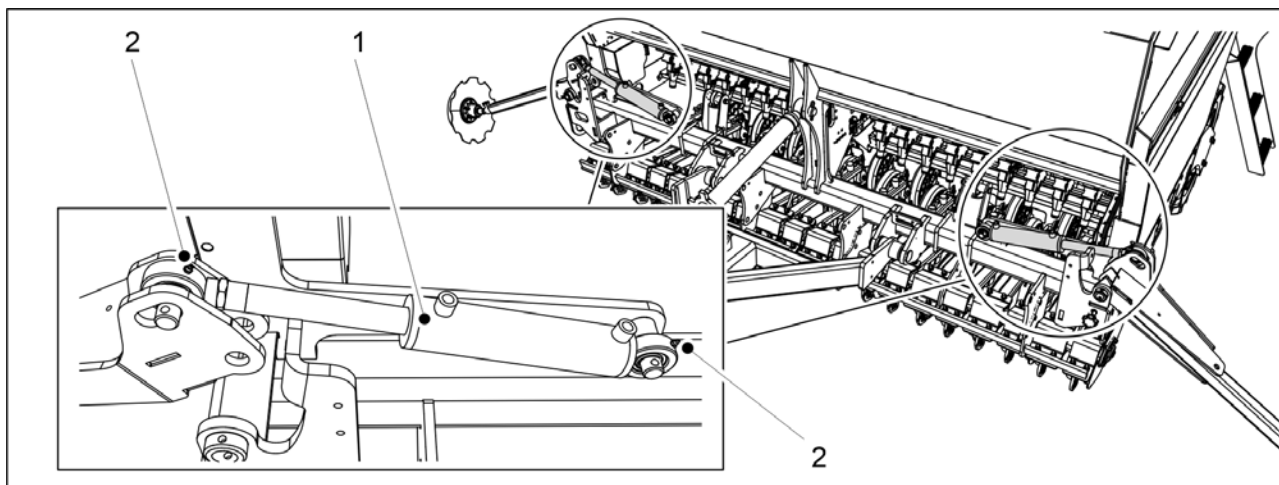

Attēls. 7.2.7 - 274. Vidējo marķieru cilindri

1. Ieeļļojiet 2 vidējo marķieru cilindrus (1).

- Vidējā marķiera cilindra augšpusē un apakšpusē ir pa vienam eļļošanas nipelim (2).

7.2.8 Aizmugurējo marķieru cilindru ieeļļošana

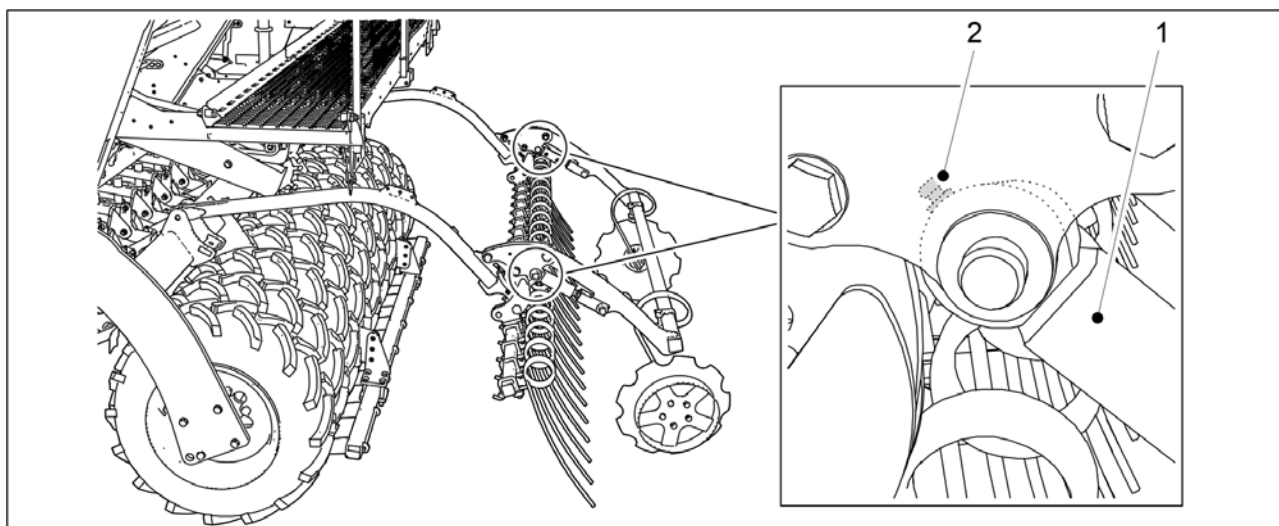

Attēls. 7.2.8 - 275. Aizmugurējo marķieru cilindri

1. Ieeļļojiet 2 aizmugurējo marķieru cilindrus (1).

- Abu cilindru virzuļa gultņa korpusā ir 1 smērvielas nipelis (2).

7.2.9 Ar riteņiem aprīkotā blietētāja tapu un riteņu rumbu ieeļļošana.

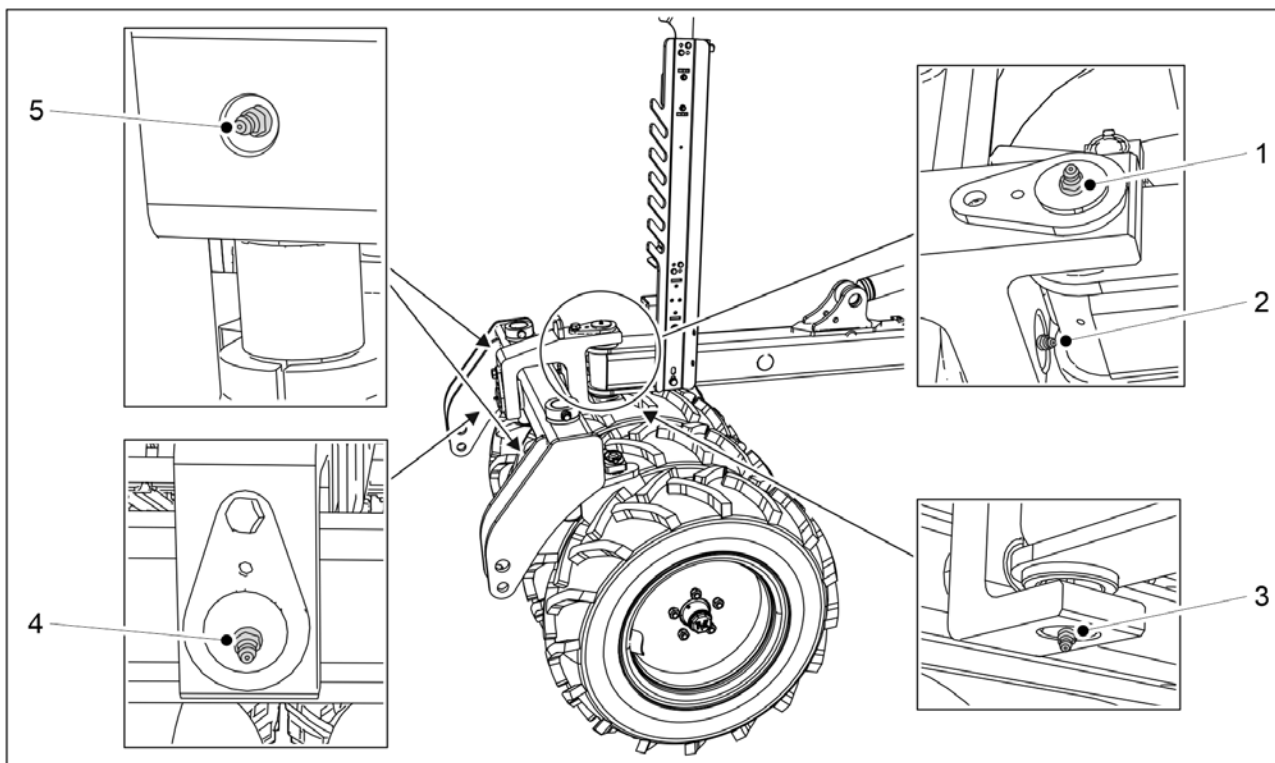

Attēls. 7.2.9 - 276. Ar riteņiem aprīkotā blietētāja tapas

1. Ieeļļojiet ar riteņiem aprīkotā blietētāja horizontālo un vertikālo tapu.
 - Horizontālajai tapai ir 2 eļļošanas nipeļi (2, 4). Vertikālajai tapai ir 2 eļļošanas nipeļi (1, 3).
2. Ieeļļojiet abas ar riteņiem aprīkotā blietētāja tapas.
 - Abās ar riteņiem aprīkotā blietētāja stienā tapās ir viens eļļošanas nipelis (5).

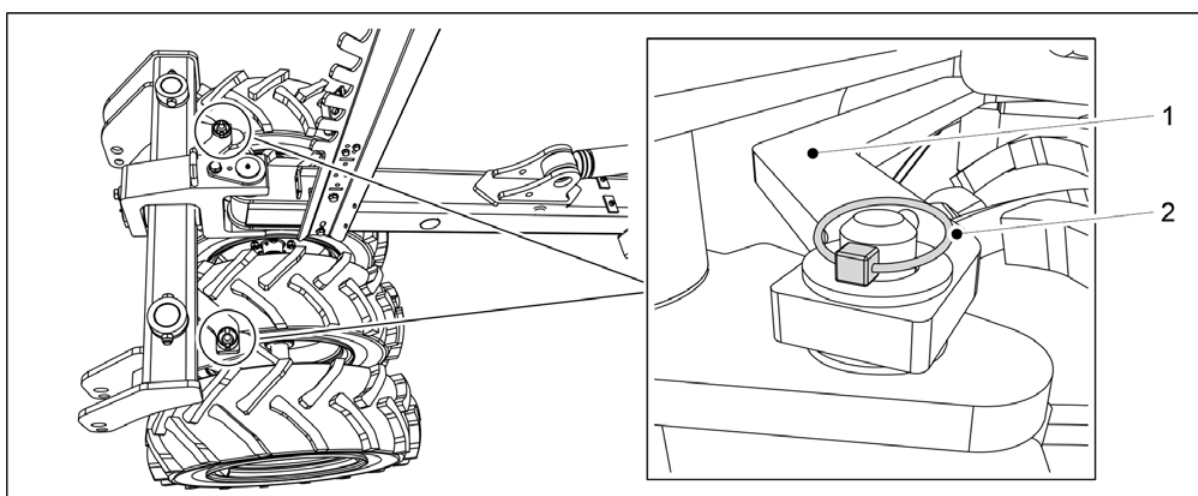

Attēls. 7.2.9 - 277. Ar riteņiem aprīkotā blietētāja stienā atvienošana

3. Atvienojiet abas ar riteņiem aprīkotā blietētāja (1) šķelttapas (2).
4. Atvienojiet ar riteņiem aprīkotā blietētāja stieni.

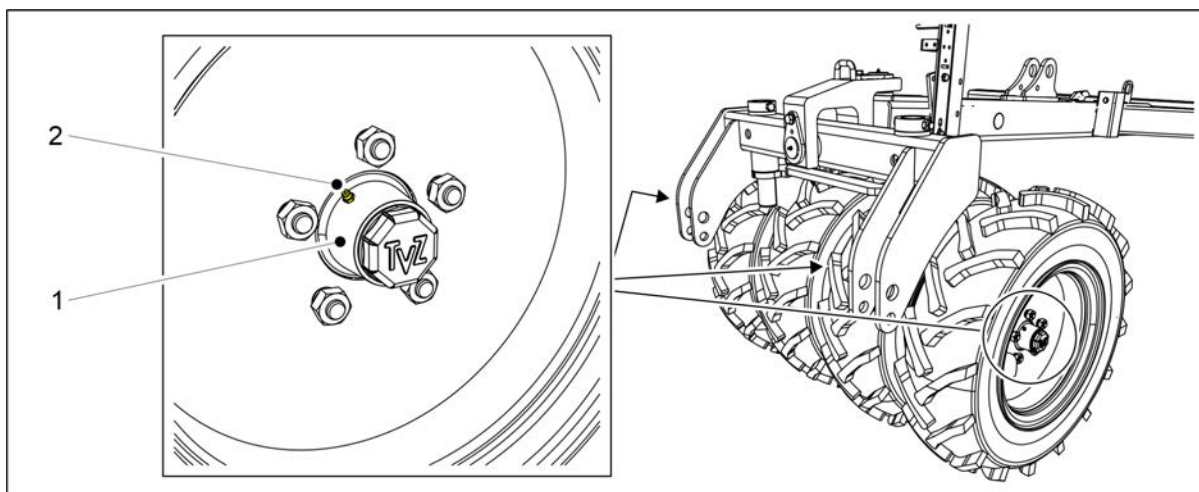

Attēls. 7.2.9 - 278. Ar riteņiem aprīkotā blietētāja riteņu rumbas

5. Ieļļojiet visas četras riteņu rumbas (1).

- Riteņu rumbās ir eļļošanas nipelis (2).

6. Pievienojiet atpakaļ ar riteņiem aprīkotā blietētāja stieni un nofiksējiet stieni ar šķelttapām.

7.2.10 Priekšējās izlīdzināšanas plāksnes cilindru eļļošana

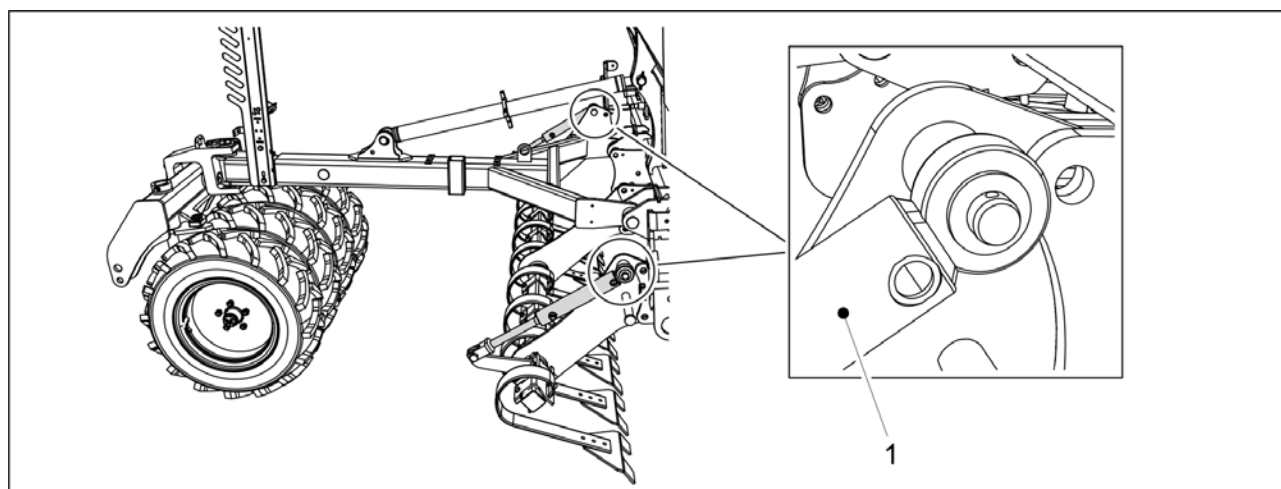

Attēls. 7.2.10 - 279. Priekšējās izlīdzināšanas plāksnes cilindri

1. Ieļļojiet abus priekšējās izlīdzināšanas plāksnes cilindrus (1).

- Abu cilindru augšpusē ir pa vienam smērvielas nipelim.

7.2.11 Priekšējo ecēšu cilindru ieeļļošana

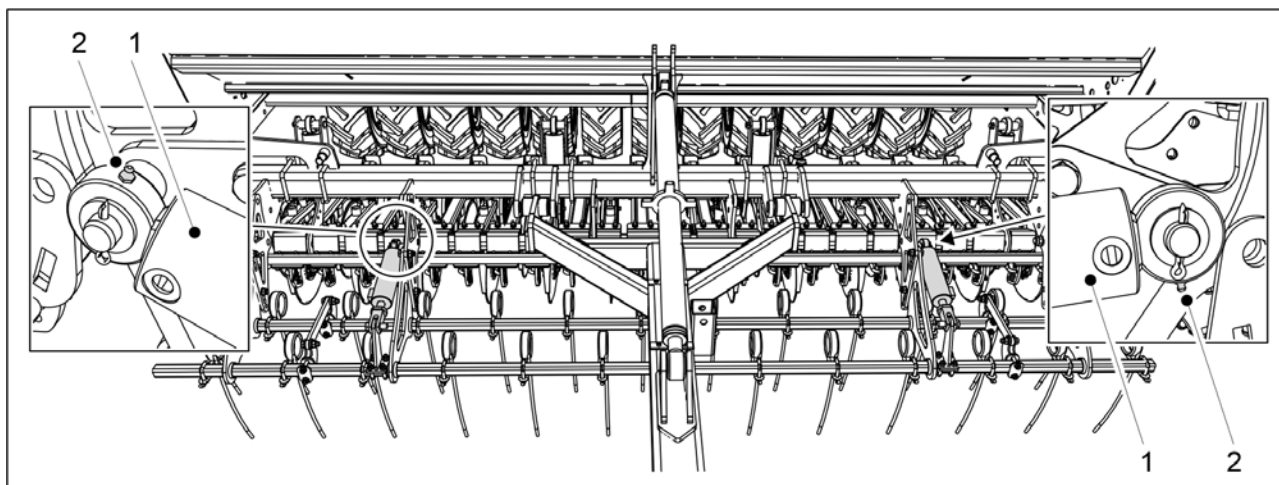

Attēls. 7.2.11 - 280. Priekšējo ecēšu cilindri

1. Ieeļļojiet abus priekšējo ecēšu cilindrus (1).
 - Eļļošanas nipelī (2) atrodas cilindra virzuļa pusē.

7.2.12 Priekšējā disku kultivatora cilindru ieeļļošana

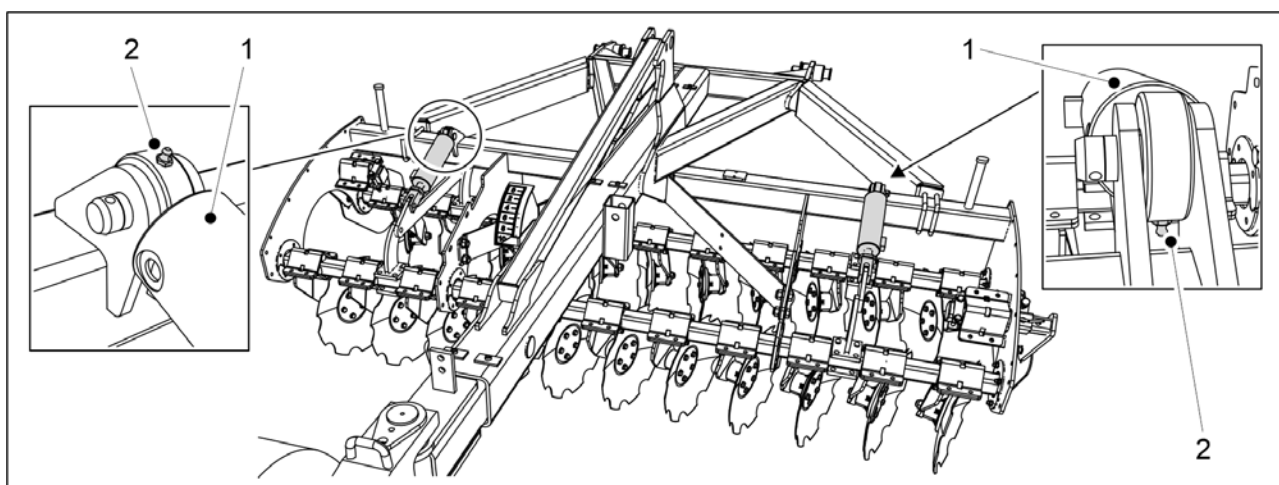

Attēls. 7.2.12 - 281. Priekšējā disku kultivatora cilindri

1. Ieeļļojiet abus priekšējā disku kultivatora cilindrus (1).
 - Eļļošanas nipelī (2) atrodas cilindra virzuļa pusē.

7.2.13 Jūgstieņa cilindra ieeļļošana

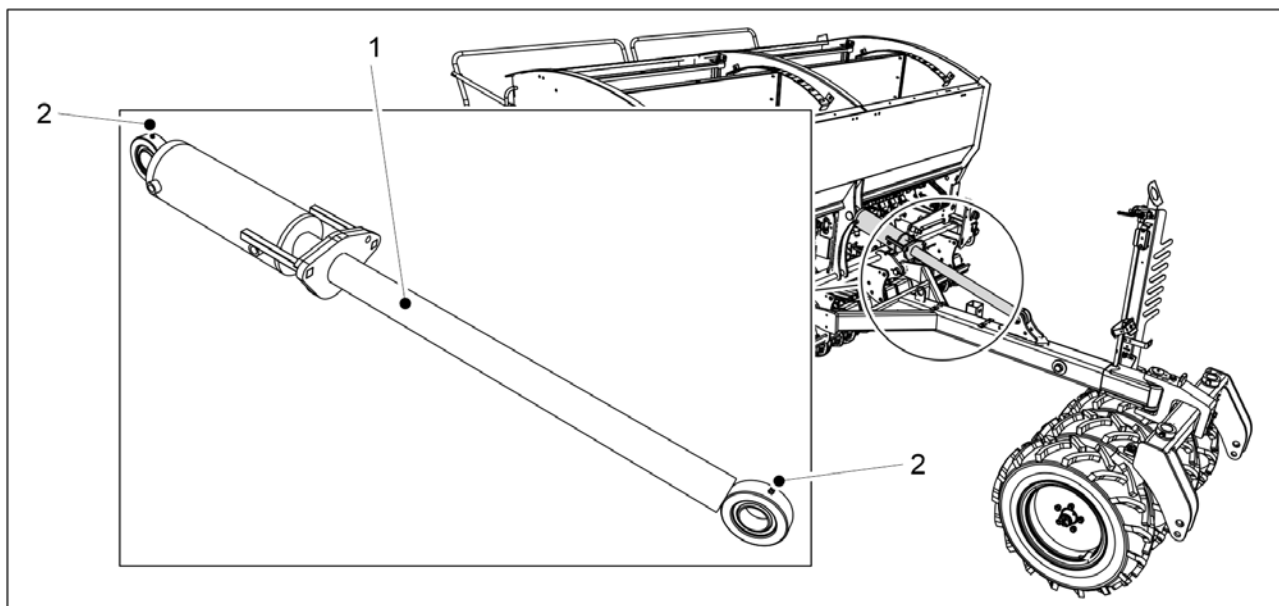

Attēls. 7.2.13 - 282. Jūgstieņa cilindr

1. Ieeļļojiet jūgstieņa cilindru (1).
 - Jūgstieņa cilindra augšpusē un apakšpusē ir pa vienam smērvielas nipelim (2).

7.2.14 Pagrieziena skavas ieeļļošana

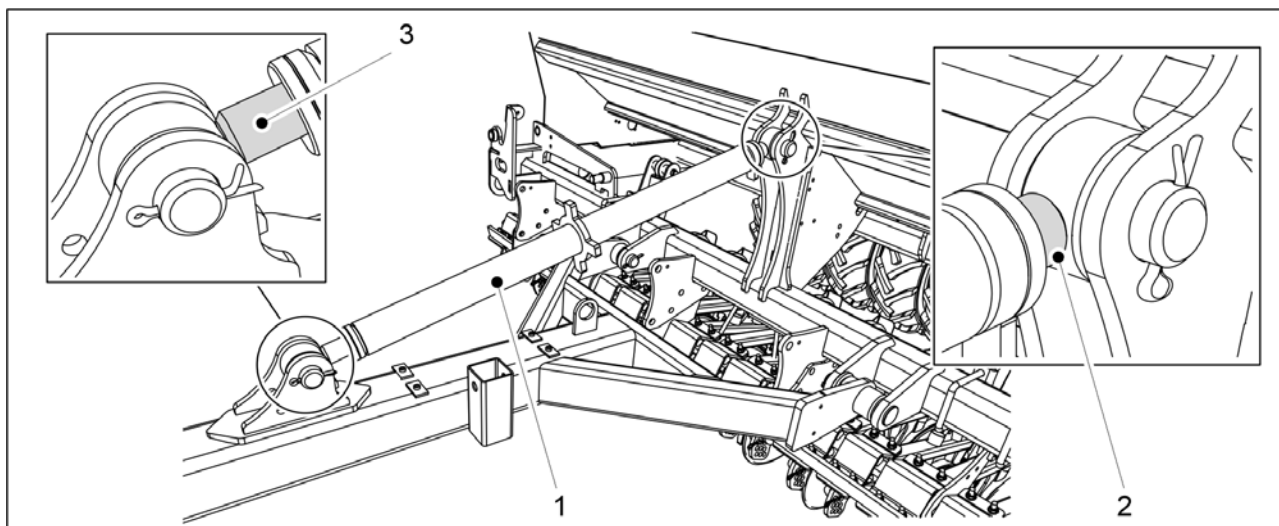

Attēls. 7.2.14 - 283. Pagrieziena skava

1. Ieeļļojiet pagrieziena skavas (1) vītnes no abiem galiem (2, 3).

7.2.15 Stāvbremzes sviru vārstu ieeļļošana

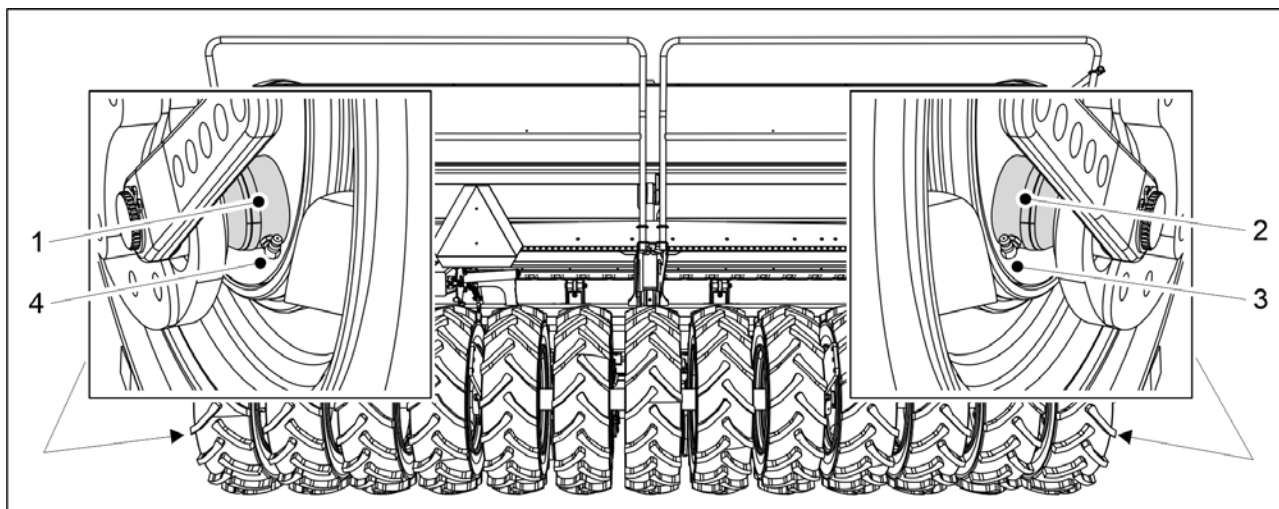

Attēls. 7.2.15 - 284. Stāvbremzes sviru vārsti

1. Ieeļļojiet stāvbremzes sviru vārstus (1, 2), izmantojot eļļošanas nipelus (3, 4).

7.2.16 Stāvbremzes kloķa ieeļļošana

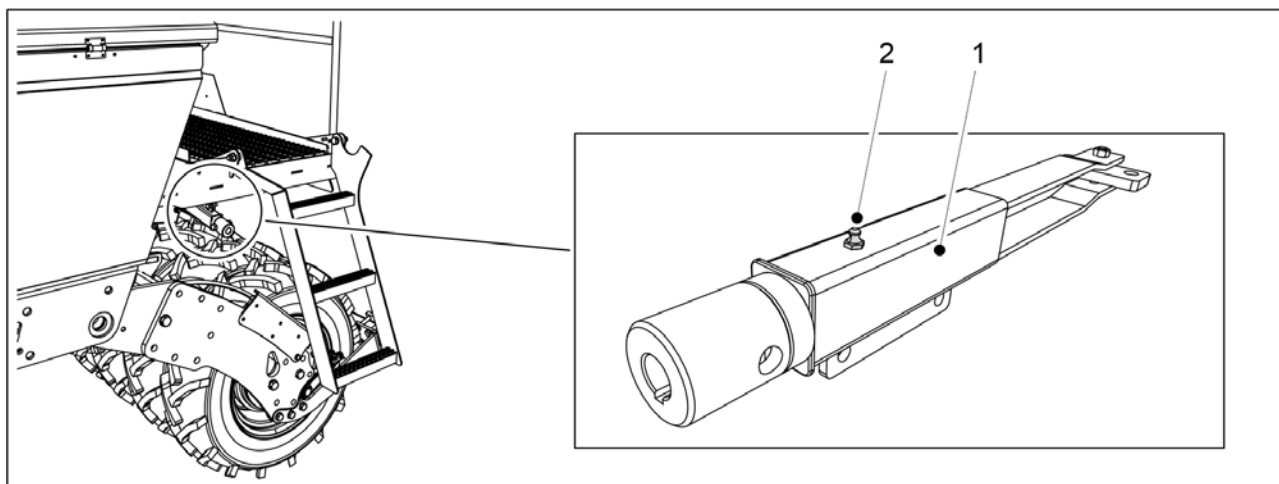

Attēls. 7.2.16 - 285. Stāvbremzes kloķis

1. Ieeļļojiet stāvbremzes kloķi (1), izmantojot eļļošanas nipelī (2).

7.3 Tīrīšana

7.3.1 Piltuvju tīrīšana

- Tīrot piltuves, valkājiet aizsargbrilles un aizsargcimdus. Iztīriet mazo sēklu piltuvi, kad maināt sējamo šķirni, kā arī sējas sezonas beigās. Iztukšojiet un iztīriet mēslojuma piltuvi un nomazgājiet mēslojumu no mašīnas, pārtraucot sēšanu un sezonas beigās.

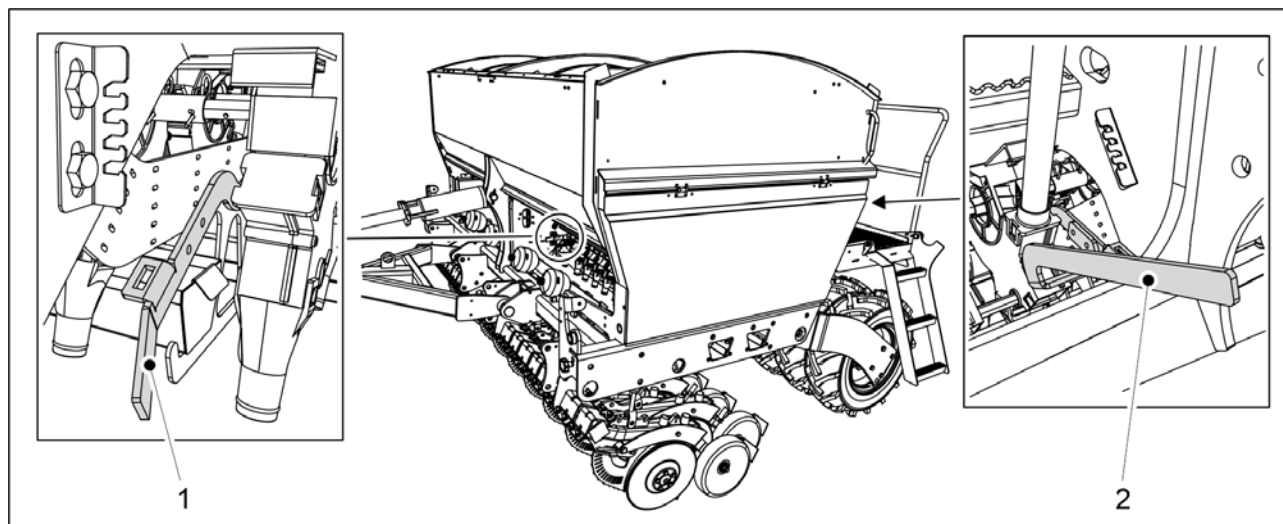

Attēls. 7.3.1 - 286. Apakšējie atvāžamie vāki atvērti

1. Atveriet mēslojuma padevēju apakšējos atvāžamos vākus rindsējmašīnas priekšpusē, pagriežot vadības sviru (1) uz leju.
2. Atveriet sēkļu padevēju apakšējos atvāžamos vākus rindsējmašīnas aizmugurē, pagriežot vadības sviru (2) uz leju.

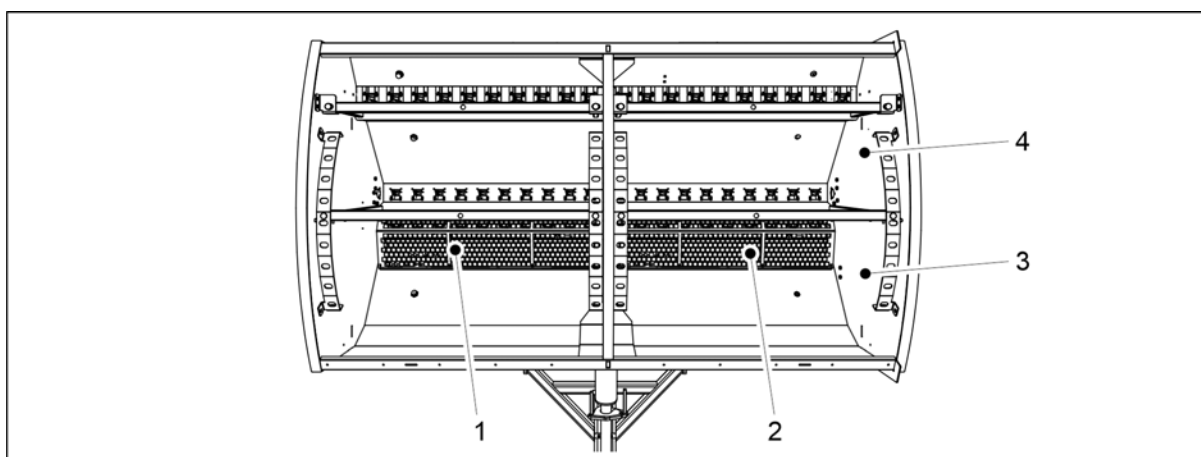

Attēls. 7.3.1 - 287. Piltuvju tīrīšana

3. Noņemiet mēslojuma piltuves (3) sietus (1, 2).
4. Iztīriet mēslojuma piltuvi ar saspīestu gaisu.
5. Izmazgājiet mēslojuma piltuvi (3) un sēkļu piltuvi (4) ar mazgāšanas līdzekli un siltu ūdeni.
6. Ja nepieciešams, tīriet piltuves ar augstspiediena mazgāšanu.



UZMANĪBU

Neļaujiet ūdenim iekļūt elektriskajos mēraparātos.

7. Izžāvējiet piltuves ar saspīestu gaisu.
8. Aizveriet padeves ierīču apakšējos atvāžamos vākus.

7.3.2 Mazo sēklu piltuves tīrīšana

- Tīrot piltuves, valkājiet aizsargbrilles un aizsargcimdus.
Iztīriet mazo sēklu piltuvi, kad maināt sējamo šķirni, kā arī sējas sezonas beigās.

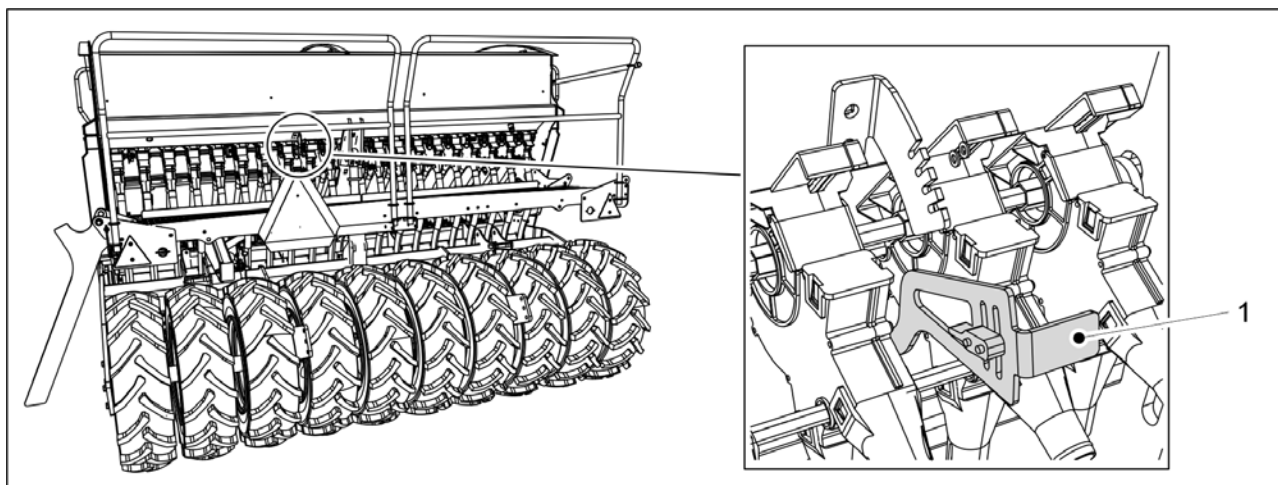

Attēls. 7.3.2 - 288. Apakšējā atvāzamā vāka atvēršana

1. Atveriet apakšējo atvāzamo vāku, pagriežot vadības sviru (1) uz leju.

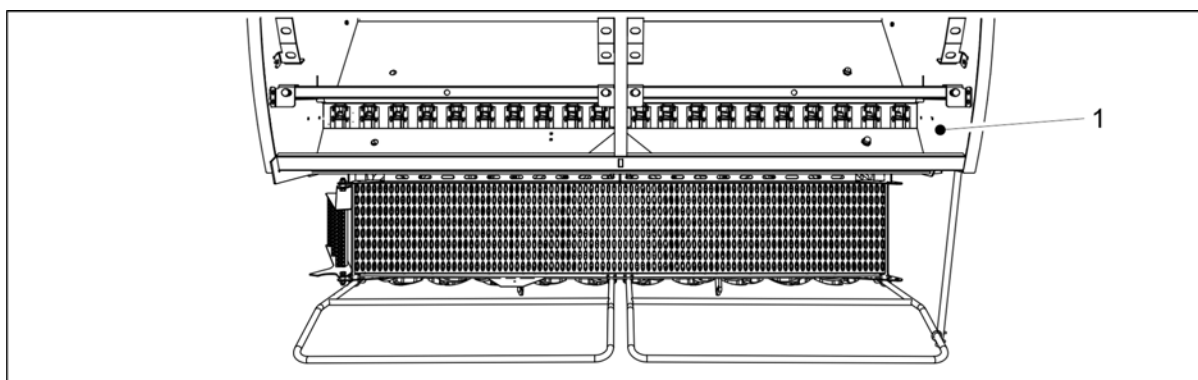

Attēls. 7.3.2 - 289. Mazo sēklu piltuves tīrīšana

2. Iztīriet mazo sēklu piltuvi (1) ar saspīestu gaisu.
3. Mazgājiet mazo sēklu piltuvi ar mazgāšanas līdzekli un siltu ūdeni.
4. Nepieciešamības gadījumā tīriet piltuvi ar augstspiediena mazgātāju.



UZMANĪBU

Neļaujiet ūdenim iekļūt elektriskajos mēraparātos.

5. Izžāvējiet piltuvi ar saspīestu gaisu.
6. Aizveriet padeves ierīces apakšējo atvāzamo vāku.

7.3.3 Krāsotās virsmas tīrīšana

- Tīrot krāsoto virsmu, valkājiet aizsargbrilles un aizsargcimdus.
Notīriet krāsoto virsmu sējas sezonas beigās.

1. Notīriet rindsējmašīnas krāsoto virsmu, izmantojot suku un saspīestu gaisu.

2. Nepieciešamības gadījumā tīriet krāsoto virsmu ar augstspiediena mazgātāju.

**UZMANĪBU**

Neļaujiet ūdenim iekļūt elektriskajos mēraparātos.

3. Ieeļļojiet visus eļļošanas punktus saskaņā ar norādēm sadaļā 7.2 Eļļošana.

- Pēc mazgāšanas nolupušo krāsu var atjaunot. Krāsoto virsmu var aizsargāt ar vieglu eļļas pārklājumu, izmantojot šim mērķim paredzētu aizsargājošu eļļu. Jānovērš aizsargājošas eļļas iekļūšana gumijas un plastmasas daļās.

7.3.4 Arkla disku nažu tīrīšana

- Tīrot arkla disku nažus, valkājiet aizsargbrilles un aizsargcimodus.
1. Notīriet arkla disku nažus (1) ar spiediena mazgātāju.
 - Iztīriet arī spraugu starp tīrītāju un pārklāšanas riteni.
 2. Uzklājiet uz nodilušajām detaļām aizsargājošu eļļu, lai aizsargātu tās pret koroziju.
 3. Kad diski ir sausi, pagrieziet katru arkla disku nažu pāri par dažiem apgriezieniem, lai tīrītāji noņemtu sausus netīrumus no disku iekšpuses.

7.3.5 Padeves ierīču tīrīšana

- Tīrot padeves ierīci, valkājiet aizsargbrilles un aizsargcimodus. Iztīriet padeves ierīces sējas sezonas beigās.

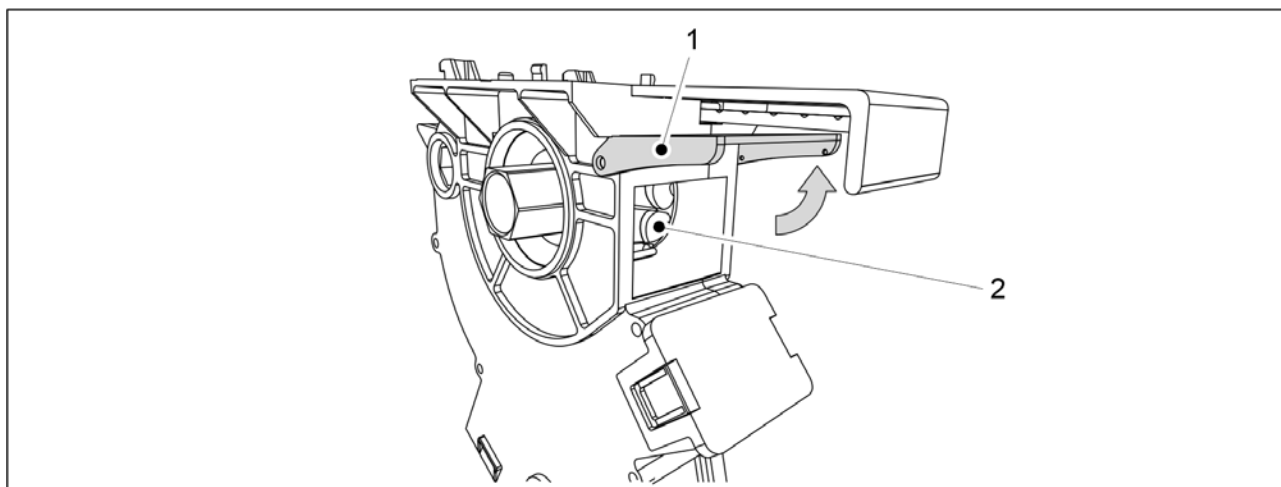

Attēls. 7.3.5 - 290. Padeves ierīču tīrīšana

1. Paceliet uz augšu padevēja tīrīšanas lūku (1).
2. Iztīriet padevēja veltņa rievās (2) ar koka nūju, ūdeni un saspiestu gaisu.

7.3.6 Mazo sēkļu piltuves padeves ierīču tīrīšana

- Tīrot padeves ierīci, valkājiet aizsargbrilles un aizsargcimodus. Iztīriet padeves ierīces sējas sezonas beigās.

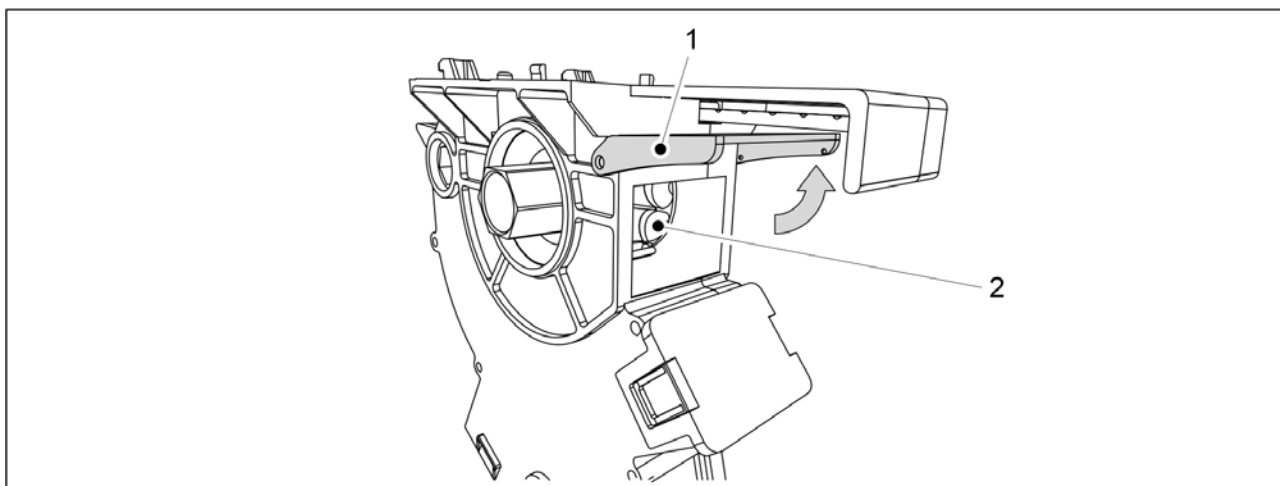

Attēls. 7.3.6 - 291. Mazo sēklu piltuves padeves ierīču tīrīšana

1. Paceliet uz augšu padevēja tīrīšanas lūku (1).
2. Iztīriet padevēja veltna rievās (2) ar koka nūju, ūdeni un saspiestu gaisu.

7.4 Transportēšanas riteņa bloks

- Šajā sadaļā ir aprakstīta riteņu bloka uzstādīšana un demontāža. Ja nav pārlicības par to, kā šis darbs veicams, sazinieties ar apkopes dienestu.

7.4.1 Riteņa bloka demontāža



BĪSTAMI

Saspiešanas un sagriešanās risks, noņemot riteņus.



BĪSTAMI

Pārlicinieties, ka rindsējmašīna ir droši novietota vietā un mašīna atrodas transportēšanas pozīcijā. Pārlicinieties, ka rindsējmašīna nevar pārvietoties nevienā virzienā.



BĪSTAMI

Riteņu bloka demontāža jāveic diviem cilvēkiem.

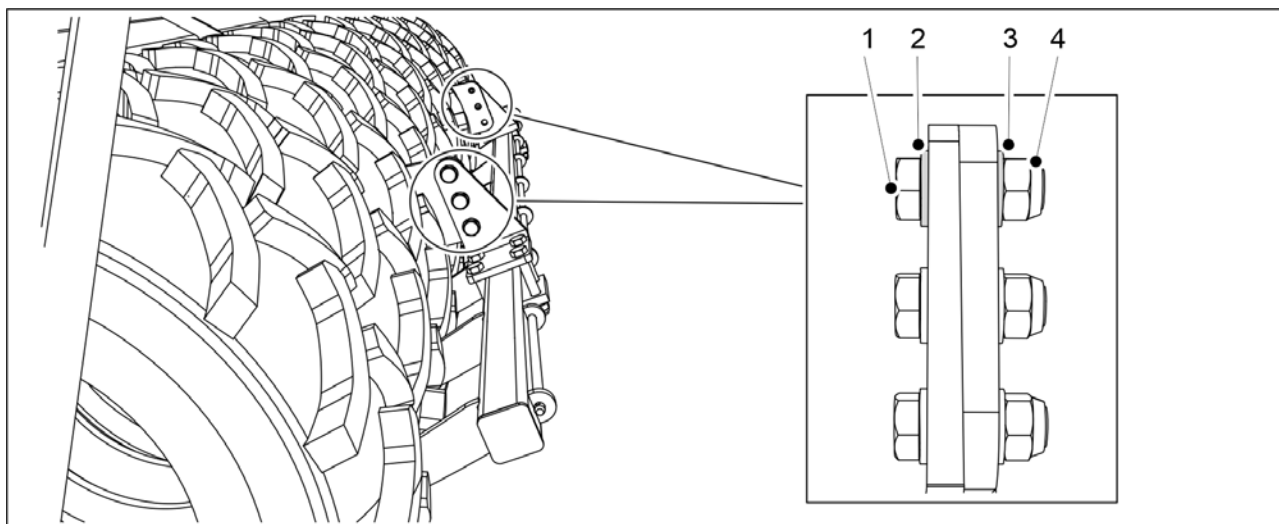

Attēls. 7.4.1 - 292. Tīrītāja demontāža

1. Ja mašīna ir aprīkota ar tīrītāju, demontējiet to, izskrūvējot bultskrūves (1), noņemot starplikas (2, 3) un uzgriežņus (4).

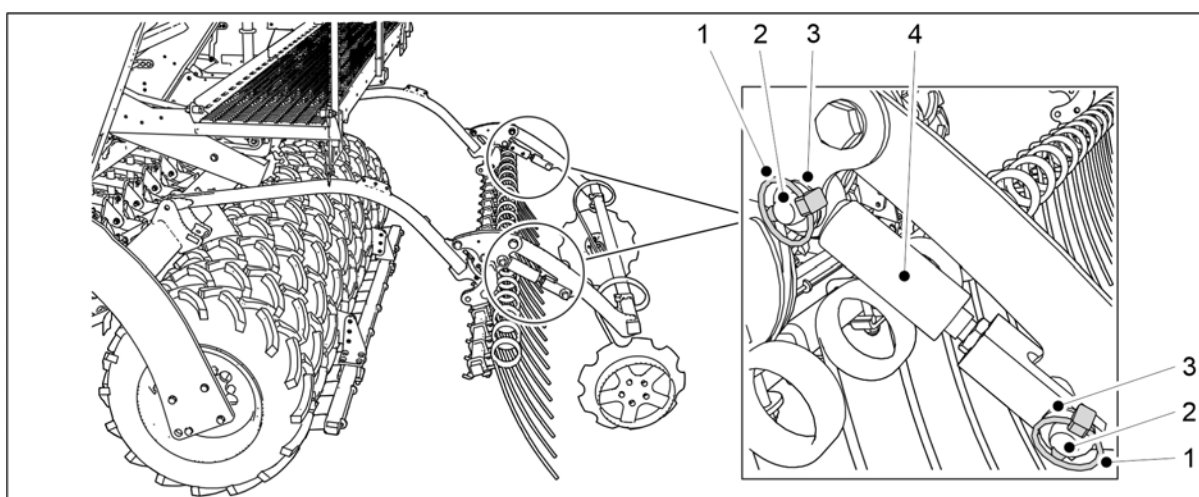

Attēls. 7.4.1 - 293. Aizmugurējo marķieru cilindru demontāža

2. Noņemiet 2 aizmugurējos marķieru cilindrus (4), izņemot šķelttapas (1), tapas (6) un noņemot starplikas (3).
3. Novietojiet cilindrus uz darba platformas.

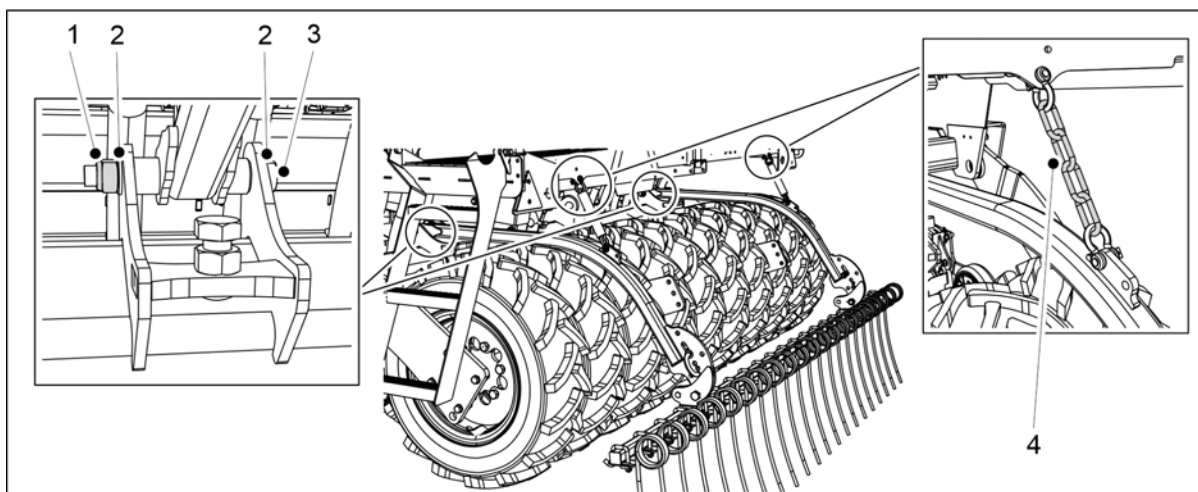

Attēls. 7.4.1 - 294. Aizmugurējo ecēšu demontāža

4. Ja mašīna ir aprīkota ar aizmugurējām ecēsām, demontējiet tās, izskrūvējot aizmugurējo ecēšu vārpstas bultskrūves (3), starplikas (2) un uzgriežņus (1) un atvienojot aizmugurējo ecēšu ķēdes (4) no darba platformas.

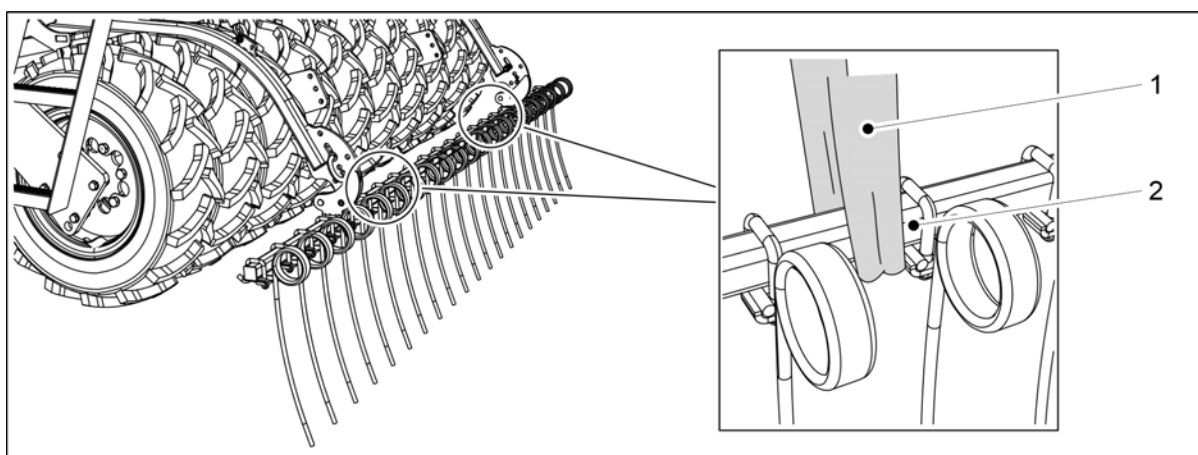

Attēls. 7.4.1 - 295. Aizmugurējo ecēšu pacelšana



BĪSTAMI

Uzstādot aizmugurējās ecēšas, izmantojiet pacelšanas aprīkojumu. Apsieniet pacelšanas cilpu (1) ap cauruli (2).

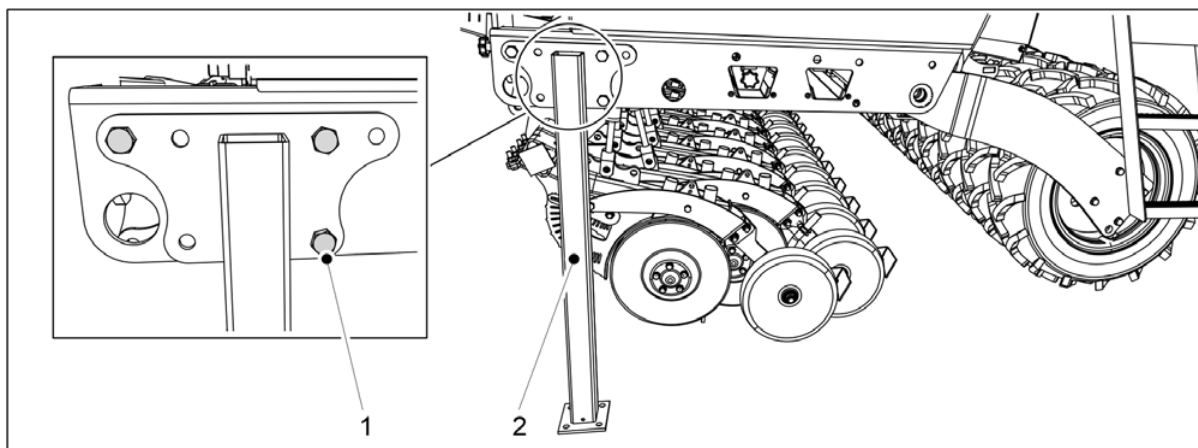

Attēls. 7.4.1 - 296. Transportēšanas atbalsti

5. Uzstādiet transportēšanas atbalstus (2) abās sējmašīnas pusēs ar M20 x 50 bultskrūvēm (1).

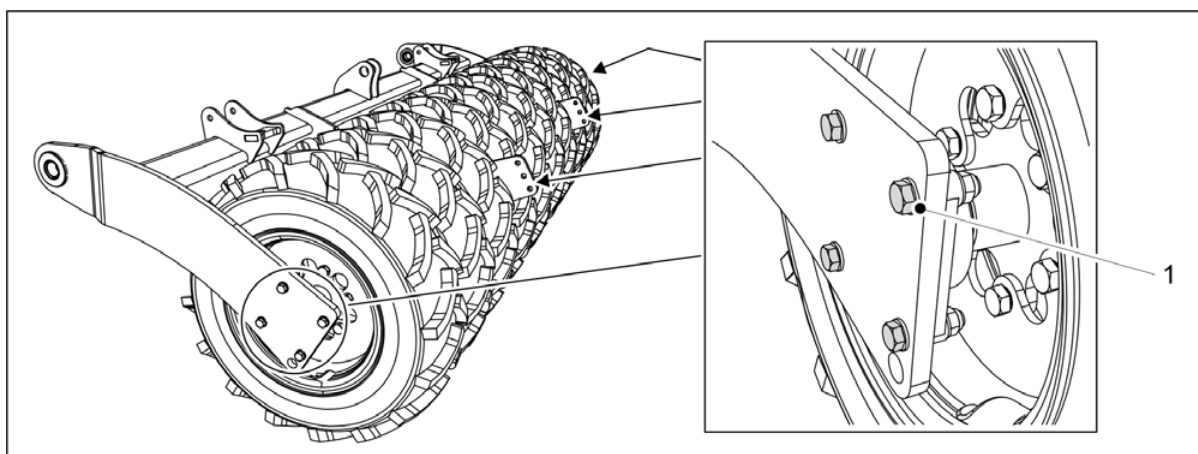

Attēls. 7.4.1 - 297. Riteņa bloka demontāža

6. Izskrūvējiet visas četras bojātā riteņa bloka atlokultņa bultskrūves (1) abās riteņu bloka pusēs.

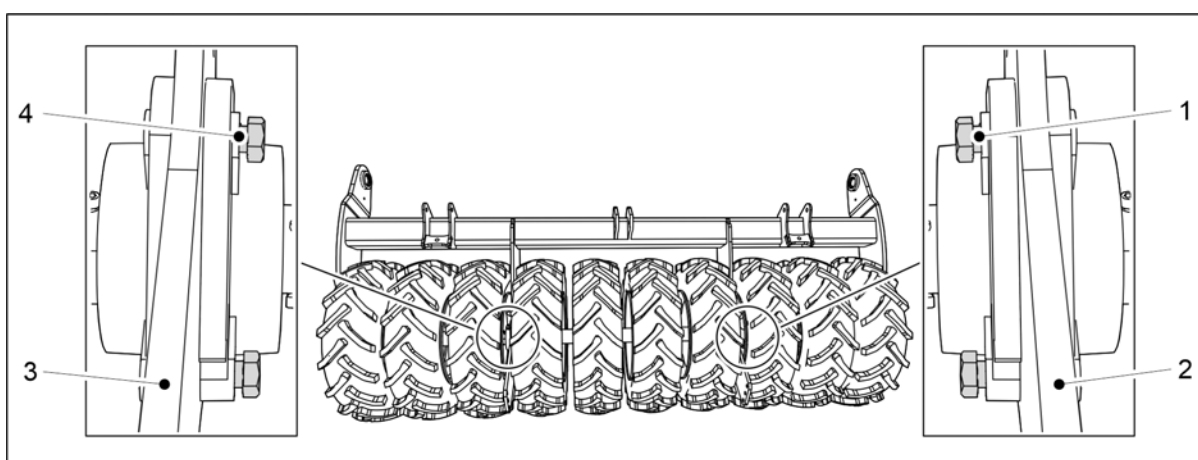

Attēls. 7.4.1 - 298. Bultskrūvju pagriešana

7. Ja demontējat pašu ārējo riteņu bloku, pagrieziet gultņu bultskrūves starp vidējo un ārējo riteņu bloku, lai neļautu vidējam riteņu blokam nokrist.

- Pārlicinieties, ka bultskrūves netiek ievadītas plāksnes aizmugurē (2, 3).
Ja demontējat kreisās puses riteņu bloku, pagrieziet bultskrūves (4) tā, lai tās būtu vērstas no labās uz kreiso pusi. Ja demontējat labās puses riteņu bloku, pagrieziet bultskrūves (1) tā, lai tās būtu vērstas no kreisās puses uz labo.

8. Paceliet riteņu bloku nedaudz virs zemes.

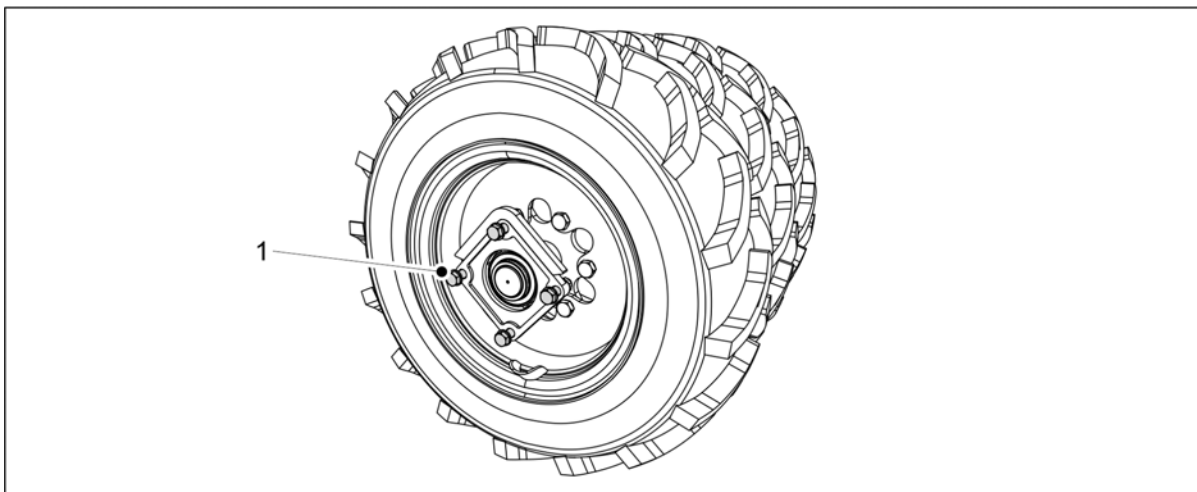

Attēls. 7.4.1 - 299. Riteņu bloku balsta bultskrūves

- Neskartos riteņu blokus joprojām balsta bultskrūves (1).
BĪSTAMI



Ja riteņu bloks kļūst vaļīgs, ievērojiet piesardzību.

7.4.2 Riteņu bloka demontāža

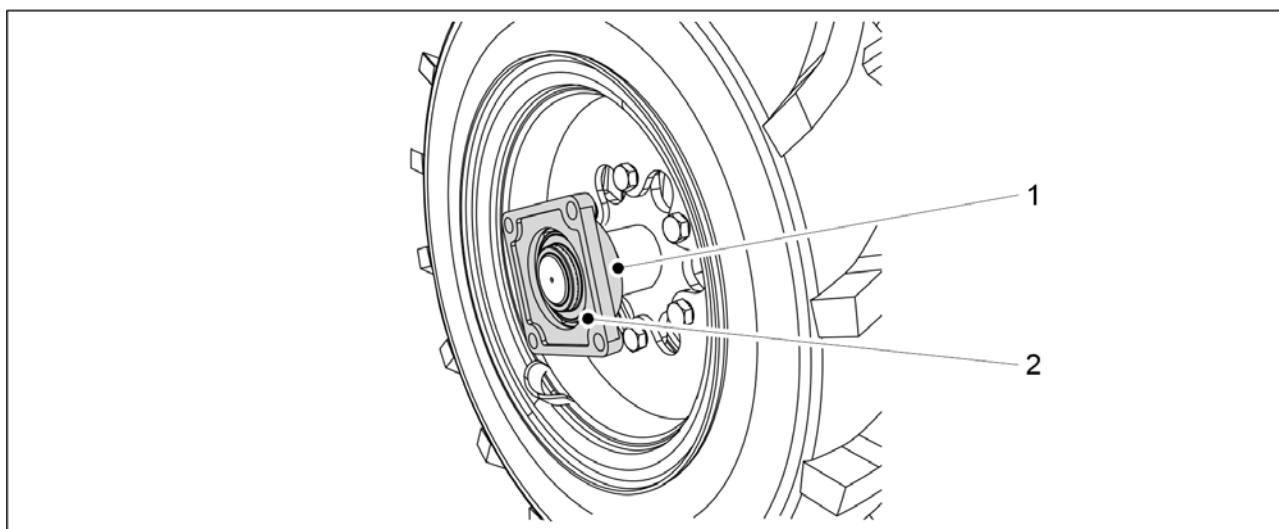

Attēls. 7.4.2 - 300. Atlokgultņa atvienošana

1. Atskrūvējiet fiksācijas skrūvi (1).
2. Noņemiet atlokgultni (2) no ass.
 - Noņemiet gultni ar ekstrakcijas instrumentu. Mēģinot atvienot gultni, neizmantojiet āmuru.
Ja nepieciešams, nomainiet gultni.

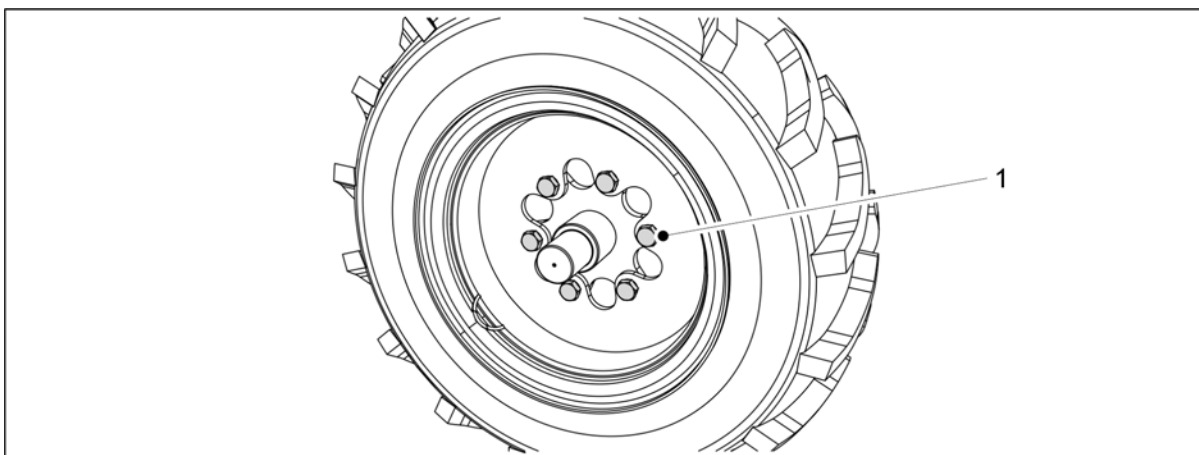

Attēls. 7.4.2 - 301. Riteņa bultskrūvju atskrūvēšana

3. Noņemiet riepu, atskrūvējot visas sešas riteņa bultskrūves (1).
 - Ja nepieciešams nomainīt riteņu bloka vidējo riepu, jādemontē arī ārējā riepa. Riepa jānoņem no bultskrūvēm no centrālās riepu grupas sāniem.

7.4.3 Riteņu bloka montāža

1. Pirms riteņu bloka uzstādīšanas notīriet attiecīgās virsmas.
2. Notīriet bultskrūvju vītnes.

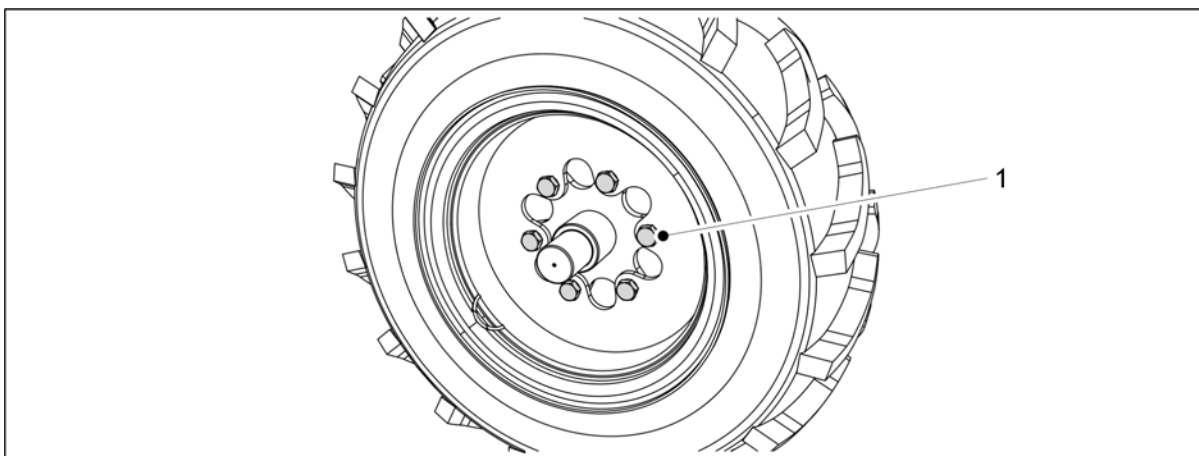

Attēls. 7.4.3 - 302. Riepas uzstādīšana

3. Uzstādiet riepu, pievelkot visas sešas riteņa bultskrūves (1).
 - Pievilkšanas griezes moments ir 350 Nm. Uzklājiet vidēji cietu hermētiķi.

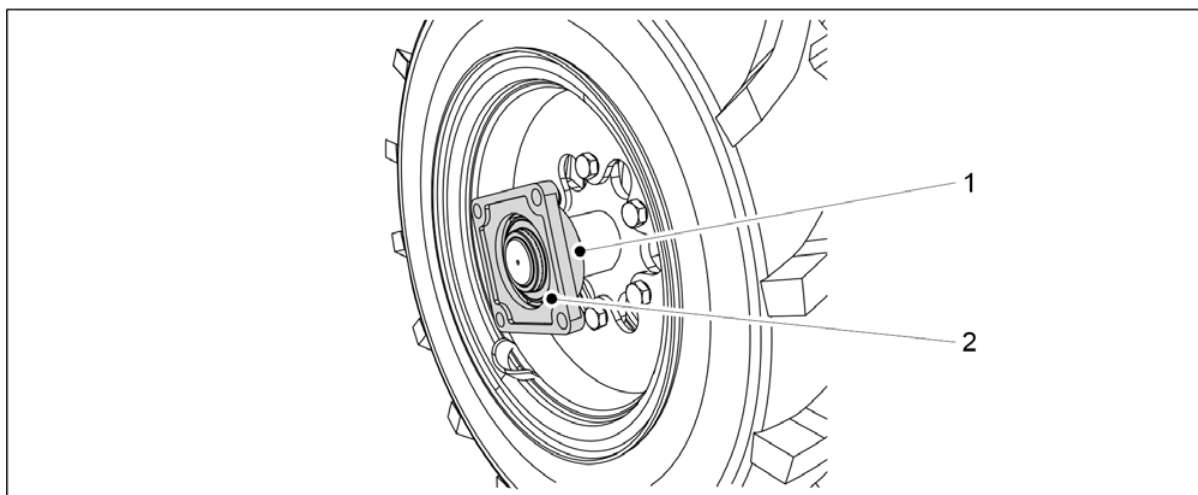

Attēls. 7.4.3 - 303. Gultņa nostiprināšana

4. Piestipriniet atlokgultni (2) pie ass un pievelciet stiprinājuma skrūvi (1).
 - Ja nepieciešams, nomainiet bojātu gultni.

7.4.4 Riteņa bloka montāža

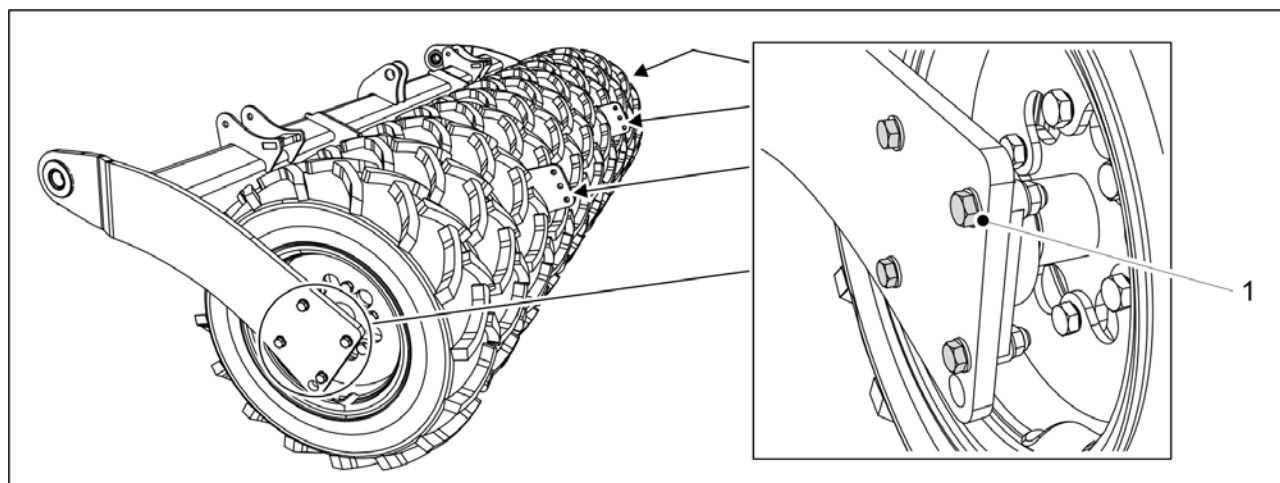

Attēls. 7.4.4 - 304. Riteņa bloka montāža

1. Nostipriniet riteņa bloka atlokgultņa četras bultskrūves (1) abās riteņu bloka pusēs.
 - Pievilšanas griezes moments ir 230 Nm. Izmantojiet jaunus kontruzgriežņus.
2. Noņemiet transportēšanas atbalstus.
3. Nepieciešamības gadījumā uzstādiet tīrītāju saskaņā ar norādījumiem sadaļā [5.1.11 Tīrītāja uzstādīšana](#), aizmugurējās ecēšas saskaņā ar norādījumiem sadaļā [5.1.13 Aizmugurējo ecēšu uzstādīšana](#) un aizmugurējo marķieru cilindru saskaņā ar norādījumiem sadaļā [5.1.14 Aizmugurējo marķieru uzstādīšana uz aizmugurējām ecēšām](#).
 - Riteņu bultskrūves nav jāpievelk atkārtoti, ja uzstādīšanas laikā ir izmantots hermētiķis un bultskrūves ir pievilktas ar pareizo griezes momentu.

7.5 Transmisijas ķēžu spriegošana

7.5.1 Ķēdes spriegojums, mēslojuma un sēkļu transmisija

1. Paceliet transmisijas pārsegu mašīnas kreisajā pusē.

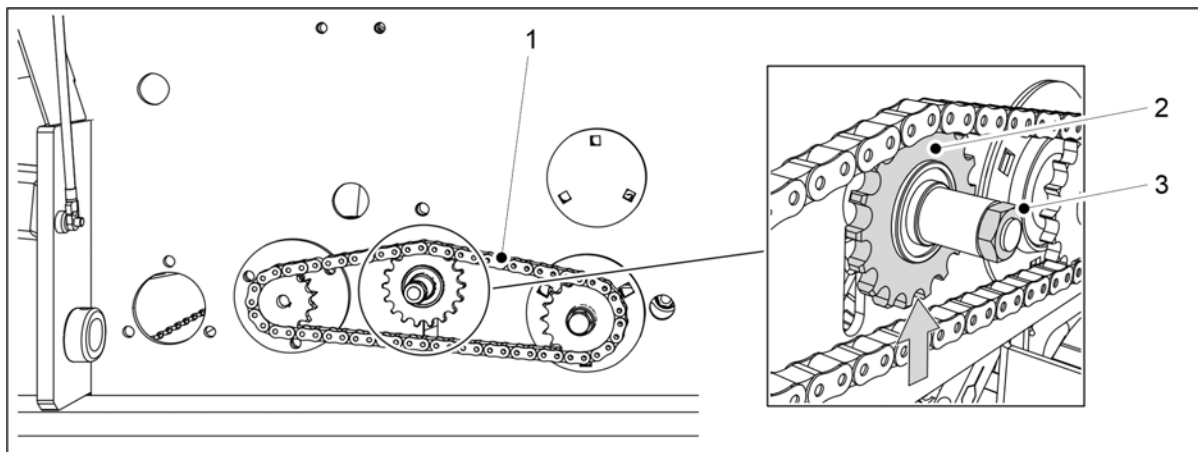

Attēls. 7.5.1 - 305. Mēslojuma piltuves ķēdes nospriegošana

2. Atbrīvojiet mēslojuma piltuves ķēdes (1) zobrata (2) uzgriezni (3).
3. Nospriegojiet ķēdi, paceļot uz augšu ķēdes zobratu.
4. Pievelciet ķēdes zobrata uzgriezni.
5. Pārbaudiet, vai mēslojuma piltuves ķēdei nav izliekuma.
 - Izliekums nedrīkst būt lielāks par 10 mm.

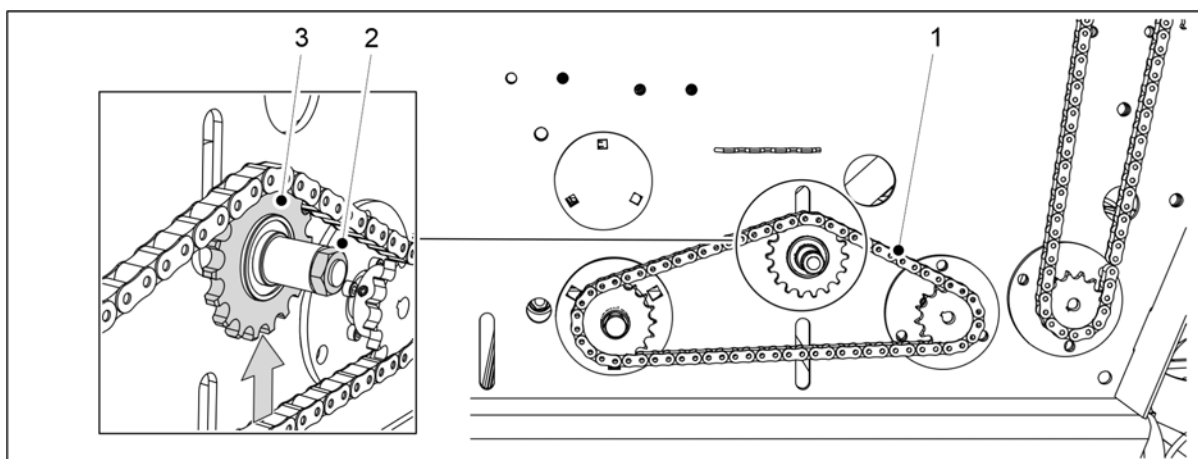

Attēls. 7.5.1 - 306. Sēkļu piltuves ķēdes nospriegošana

6. Atbrīvojiet sēkļu piltuves ķēdes (1) zobrata (3) uzgriezni (2).
7. Nospriegojiet ķēdi, paceļot uz augšu ķēdes zobratu.
8. Pievelciet ķēdes zobrata uzgriezni.
9. Pārbaudiet, vai sēkļu piltuves ķēdei nav izliekuma.
 - Izliekums nedrīkst būt lielāks par 10 mm.
10. Nolaidiet transmisijas pārsegu.
11. Ja mašīna ir aprīkota ar mēslojuma un sēkļu elektromotoriem mašīnas labajā pusē, atkārtojiet 1–10 darbību labās puses transmisijai.

7.5.2 Ķēdes nospriegošana, mazo sēkļu transmisija

1. Paceliet transmisijas pārsegu mašīnas kreisajā pusē.

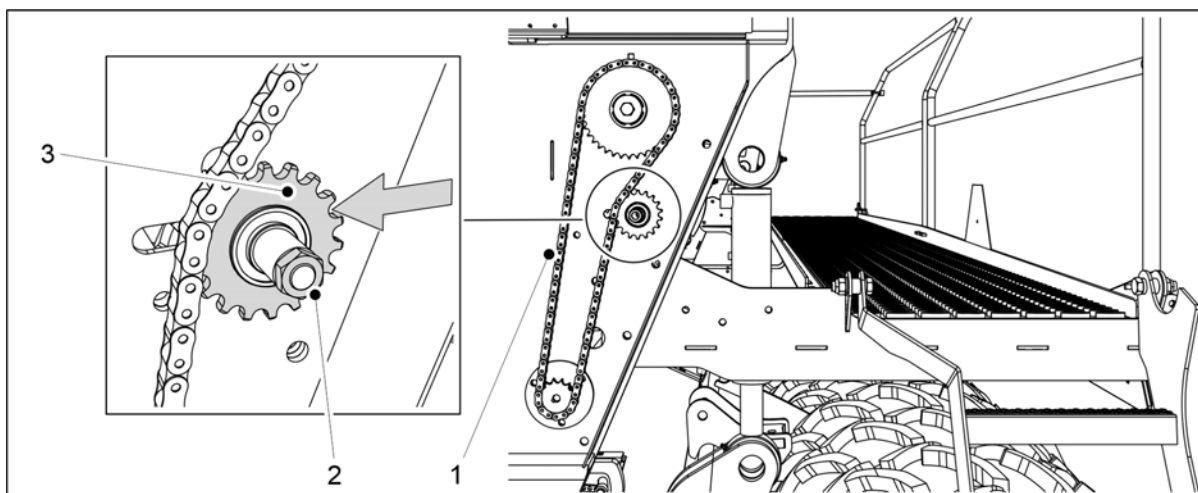

Attēls. 7.5.2 - 307. Mazo sēkļu piltuves ķēdes nospriegošana

2. Atbrīvojiet ķēdes (1) zobrata (3) uzgriezni (2).
3. Nospriegojiet ķēdi, pārvietojot zobratu pa kreisi.
4. Pievelciet ķēdes zobrata uzgriezni.
5. Pārbaudiet, vai mazo sēkļu ķēdei nav izliekuma.
 - Izliekums nedrīkst būt lielāks par 10 mm.
6. Nolaidiet transmisijas pārsegu.
7. Ja mašīna ir aprīkota ar mēslojuma un sēkļu elektromotoriem mašīnas labajā pusē, atkārtojiet 1–3 darbību labās puses transmisijai.

7.5.3 Ķēdes nospriegošana, mēslojuma izklienētājass transmisija

1. Paceliet transmisijas pārsegu mašīnas kreisajā pusē.

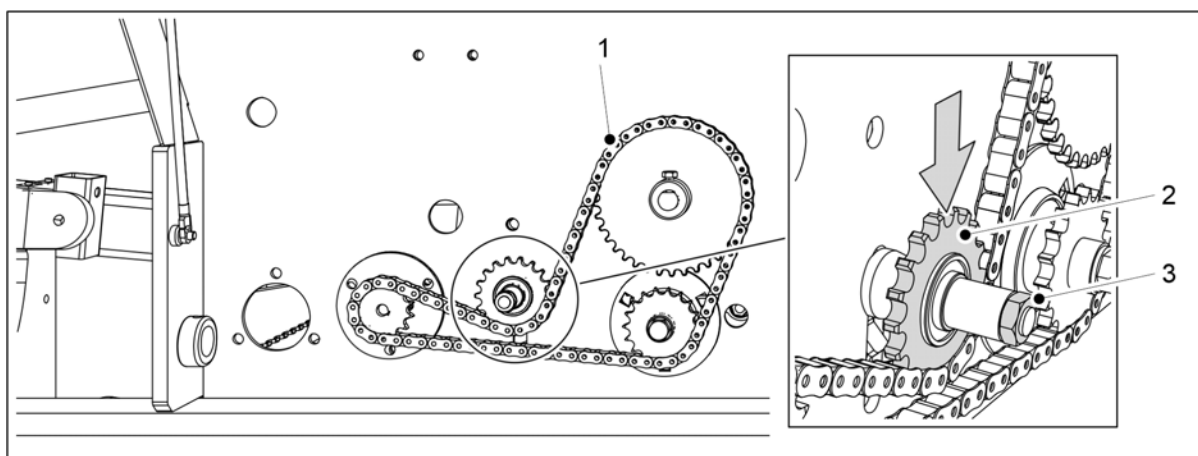

Attēls. 7.5.3 - 308. Mēslojuma izklienētājass ķēdes nospriegošana

2. Atbrīvojiet mēslojuma izklienētājass ķēdes (1) zobrata (3) uzgriezni (2).
3. Nospriegojiet ķēdi, nospiežot ķēdes zobratu uz leju.
4. Pievelciet ķēdes zobrata uzgriezni.

5. Pārbaudiet, vai ķēdei nav izliekuma.
 - Izliekums nedrīkst būt lielāks par 10 mm.
6. Nolaidiet transmisijas pārsegu.

7.5.4 Ķēdes nospriegošana, sēklu izklienētājais transmisija

1. Paceliet transmisijas pārsegu mašīnas kreisajā pusē.

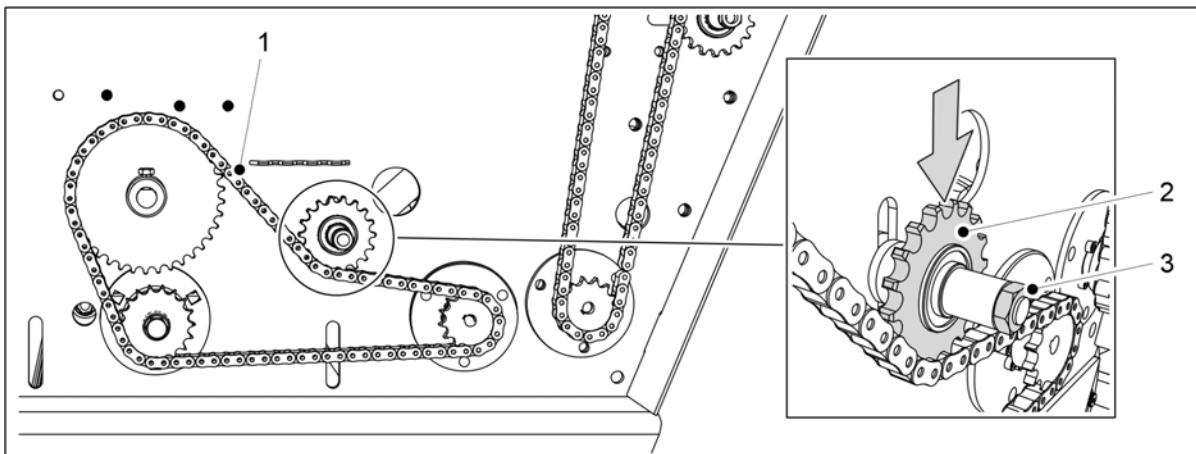

Attēls. 7.5.4 - 309. Sēklu izklienētājais ķēdes nospriegošana

2. Atbrīvojiet sēklu izklienētājais ķēdes (1) zobrata (2) uzgriezni (3).
3. Nospriegojiet ķēdi, nospiežot ķēdes zobratu uz leju.
4. Pievelciet ķēdes zobrata uzgriezni.
5. Pārbaudiet, vai ķēdei nav izliekuma.
 - Izliekums nedrīkst būt lielāks par 10 mm.
6. Nolaidiet transmisijas pārsegu.

7.6 Ar riteņiem aprīkotā bļietētāja riteņu rumbas gultņu klīrens

7.6.1 Gultņa pievilkšana

1. Paceliet ar riteņiem aprīkotā bļietētāja riepu virs zemes.

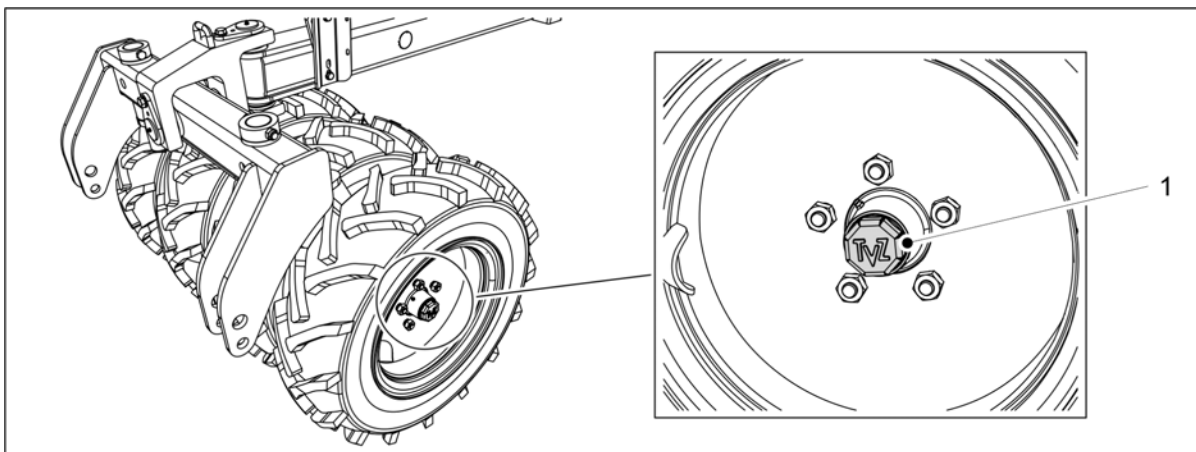

Attēls. 7.6.1 - 310. Rumbas vāciņš

2. Atskrūvējiet vaļīgāk rumbas vāciņu (1), griežot to pretēji pulksteņrādītāju kustības virzienam.

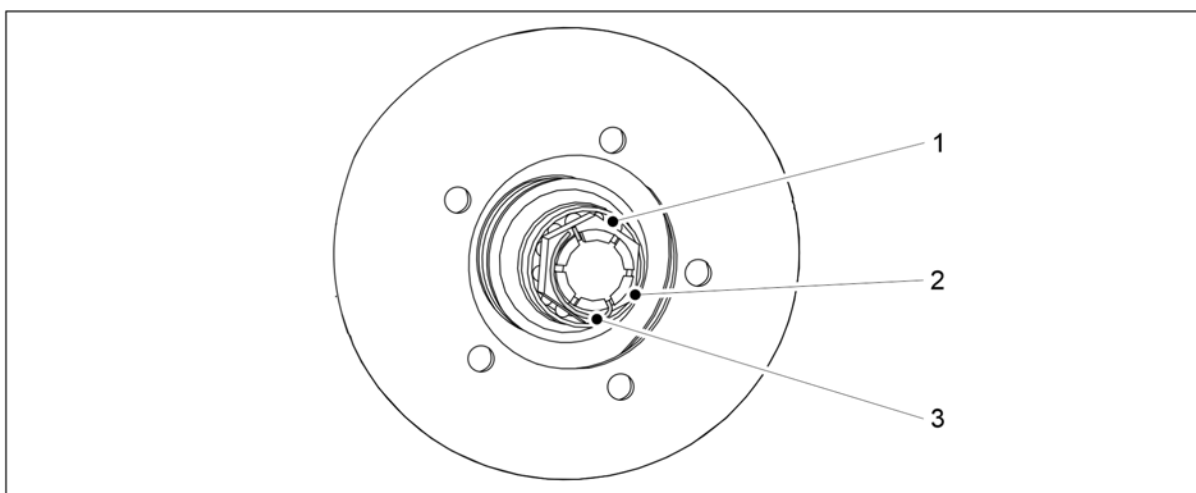

Attēls. 7.6.1 - 311. Riteņa rumbas gultņa pievilkšana

3. Izņemiet uz ass esošā rievotā uzgriežņa (2) sprostapu (3).
4. Pievelciet uzgriezni, vienlaikus pagriežot riteni, līdz gultnī (1) ir jūtama viegla pretestība.
5. Atskrūvējiet uzgriezni, līdz sprostapa iegulst nākamajā spraugā, kur gultnis brīvi griežas.
6. Nofiksējiet tapu vietā.
7. Piepildiet trešdaļu no korpusa tilpuma ar smērvielu un uzlieciet rumbas vāciņu, pagriežot to pulksteņrādītāju kustības virzienā.
 - Pievilkšanas griezes moments ir 50 Nm.

7.7 Sakabes cilpa

7.7.1 Sakabes cilpas nomaiņa

7.7.1.1 Sakabes cilpas atvienošana

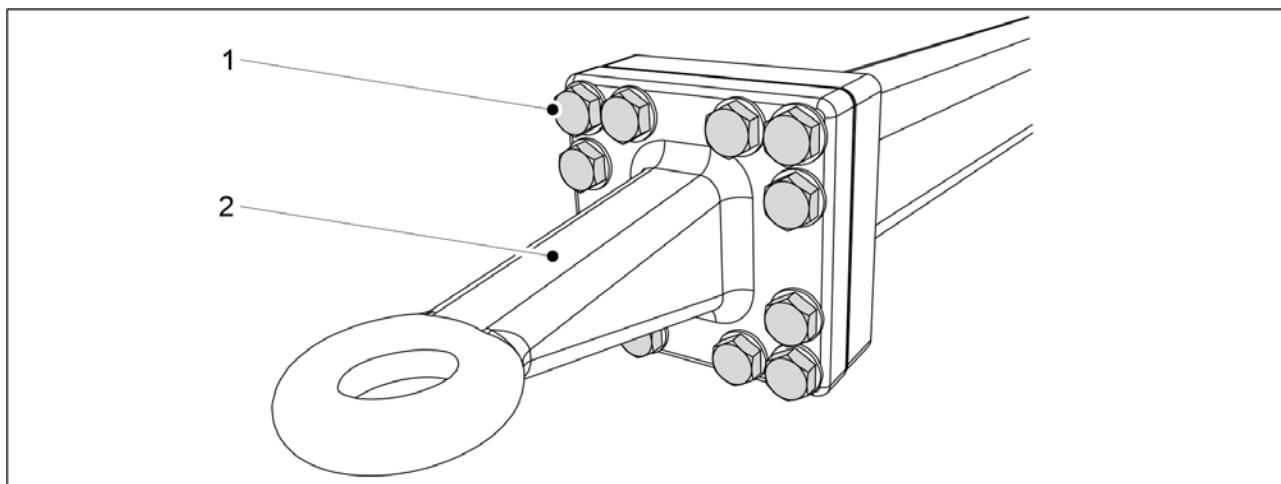

Attēls. 7.7.1.1 - 312. Sakabes cilpa

1. Izņemiet 12 sakabes cilpas bultskrūves (1).
2. Noņemiet sakabes cilpu (2).

7.7.1.2 Sakabes cilpas uzstādīšana

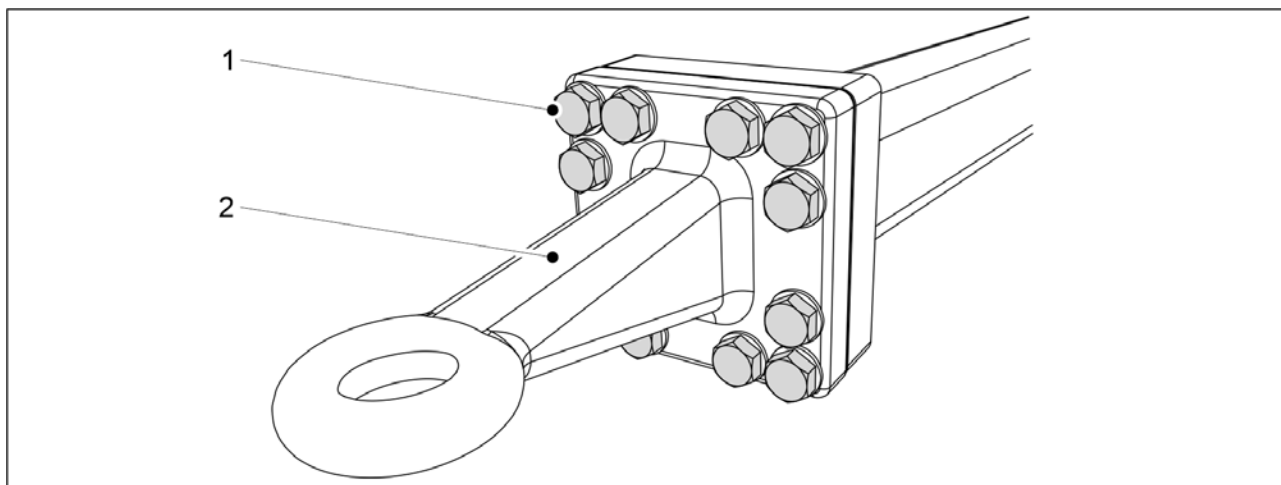

Attēls. 7.7.1.2 - 313. Sakabes cilpa

1. Uzstādiet sakabes cilpu (2).
2. Pievelciet visas 12 bultskrūves (1).
 - Pievilšanas griezes moments ir 400 Nm.

7.8 Arkla naži



BĪSTAMI

Arkla nažu apkopes laikā valkājiet aizsargcimodus.

- Pirms apkopes nomazgājiet arkla nažus.

7.8.1 Arkla naža nomaiņa

7.8.1.1 Arkla naža demontāža



BĪSTAMI

Lai paceltu un pārvietotu arkla nazi, izmantojiet pacelšanas aprīkojumu. Arkla nazis sver 60 kg, un tam ir asas malas.

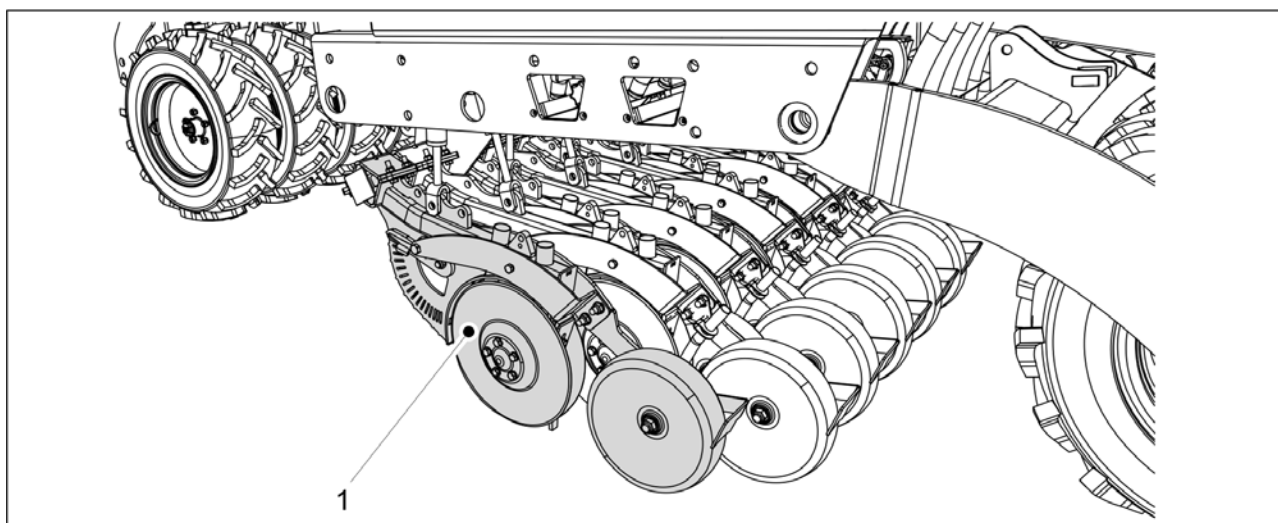

Attēls. 7.8.1.1 - 314. Arkla naža nolaišana uz zemes

1. Nolaidiet arkla nažus uz zemes un atbalstiet demontējamo arkla nazi (1) tā atrašanās vietā.

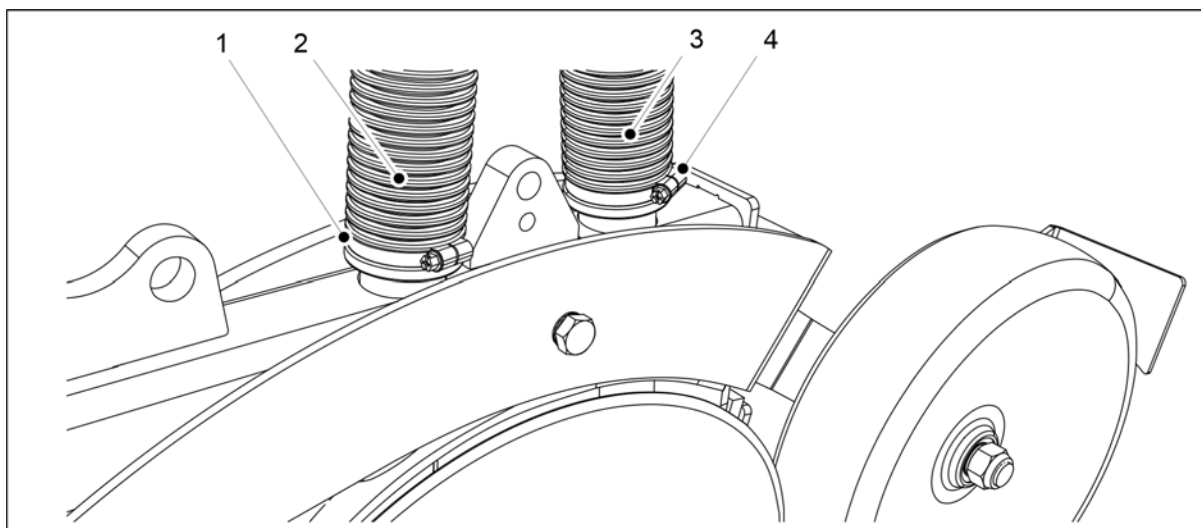

Attēls. 7.8.1.1 - 315. Arkla nažu šļūteņu atvienošana

2. Atveriet arkla naža galos esošo šļūteņu (2, 3) spailes (1,4) un noņemiet šļūtenes no arkla naža.

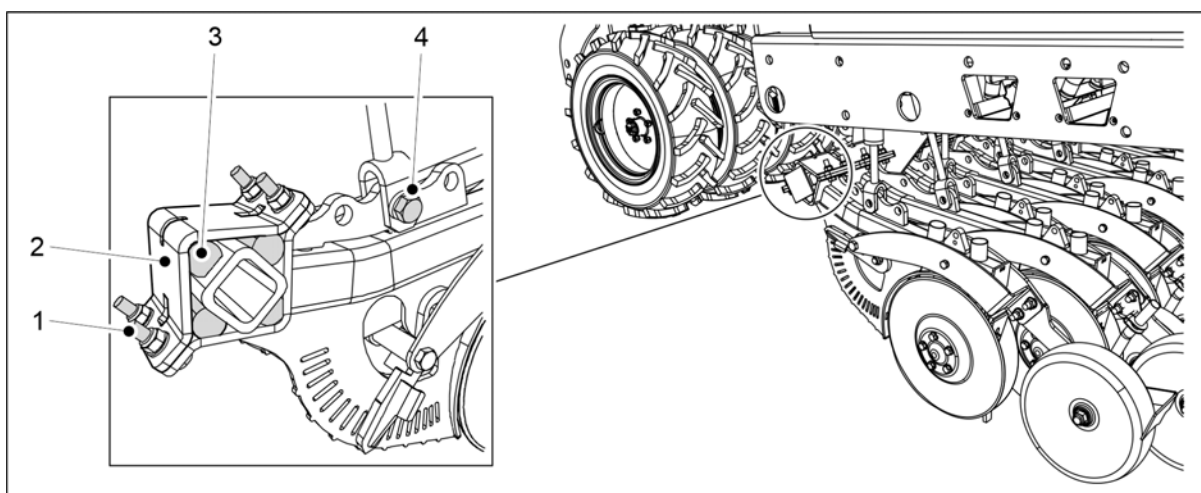

Attēls. 7.8.1.1 - 316. Arkla naža demontāža

3. Izskrūvējiet apakšējā cilindra stiprinājuma bultskrūvi (4) M20 X 75.
4. Atskrūvējiet visas četras arkla naža fiksācijas bultskrūves (1).
 - Neizņemiet bultskrūves uzreiz, bet atskrūvējiet visas četras bultskrūves vienlīdz vaļīgi.
5. Izskrūvējiet bultskrūves (1), noņemiet uzstādīšanas plāksni (2) un visus četrus gumijas amortizatorus (3).
6. Pārvietojiet arkla nazi prom no tā atrašanās vietas.

7.8.1.2 Arkla naža uzstādīšana



BĪSTAMI

Lai paceltu un pārvietotu arkla nazi, izmantojiet pacelšanas aprīkojumu. Arkla nazis sver apmēram 60 kg, un tam ir asas malas.

1. Pārvietojiet arkla nazi atpakaļ pozīcijā.

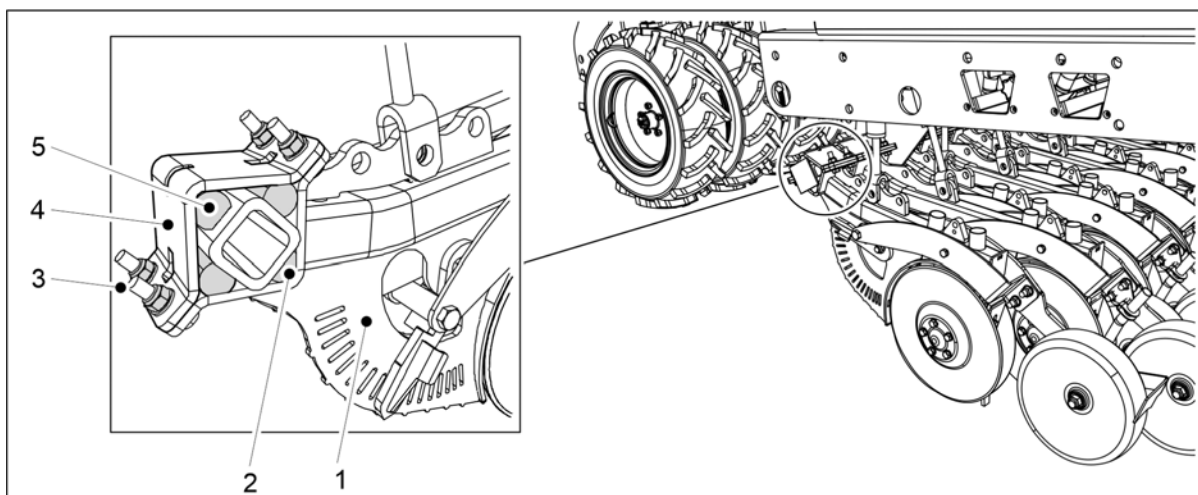

Attēls. 7.8.1.2 - 317. Arkla naža nostiprināšana

2. Novietojiet zemāko gumijas amortizatoru (2) paredzētajā vietā un paceliet arkla nazi (1) līdz montāžas strēlei.
3. Uzstādiat 3 atlikušos gumijas amortizatorus (5).
4. Uzlieciat atpakaļ starpliku (4).
5. Uzstādiat 4 fiksācijas skrūves un uzgriežņus (4) un vienmērīgi pievelciat skrūves, lai novērstu jebkādu atstarpi starp montāžas plāksnēm.
 - Nostiprināšanai izmantojiet jaunus kontruzgriežņus ar stiprības pakāpi 10.

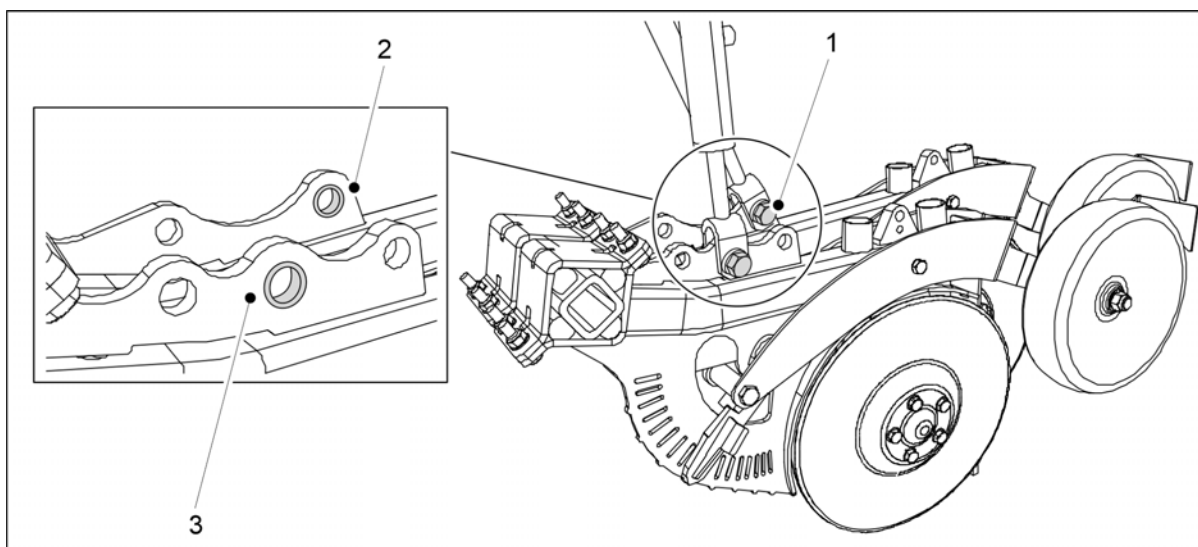

Attēls. 7.8.1.2 - 318. Arkla naža cilindra uzstādīšana

6. Ievietojiet apakšējā cilindra bultskrūvi M20 X 75 (1) arkla naža stiprinājuma atverē, izmantojot ieliktni.
 - Nostiprināšanai izmantojiet jaunus kontruzgriežņus.
Ieliktnis vistālāk uz priekšu esošajā arkla nazī (3) atrodas atverē vistuvāk centram.
Ieliktnis vistālāk aizmugurē esošajā arkla nazī (2) atrodas atverē vistālāk aizmugurē.

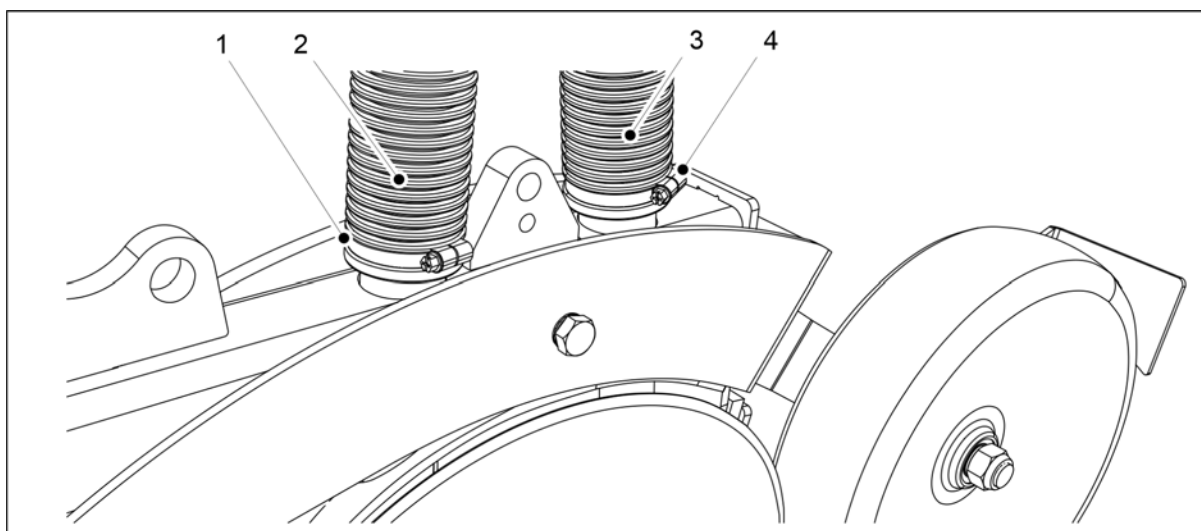

Attēls. 7.8.1.2 - 319. Arkla nažu šļūtenu pievienošana

7. Pievienojiet šļūtenes (2, 3) attiecīgajās arklu nažu vietās.
 - Priekšējā šļūtene (2) ir savienota ar mēslojuma piltuvi, bet aizmugurējā šļūtene (3) — ar sēklu piltuvi.
8. Pievelciet šļūtenu spaiļes (1, 4).

7.8.2 Arkla disku naža nomainīšana

7.8.2.1 Diska atvienošana

- Nepieciešamības gadījumā demontējiet arkla nazi saskaņā ar norādēm sadaļā [7.8.1.1 Arkla naža demontāža](#).

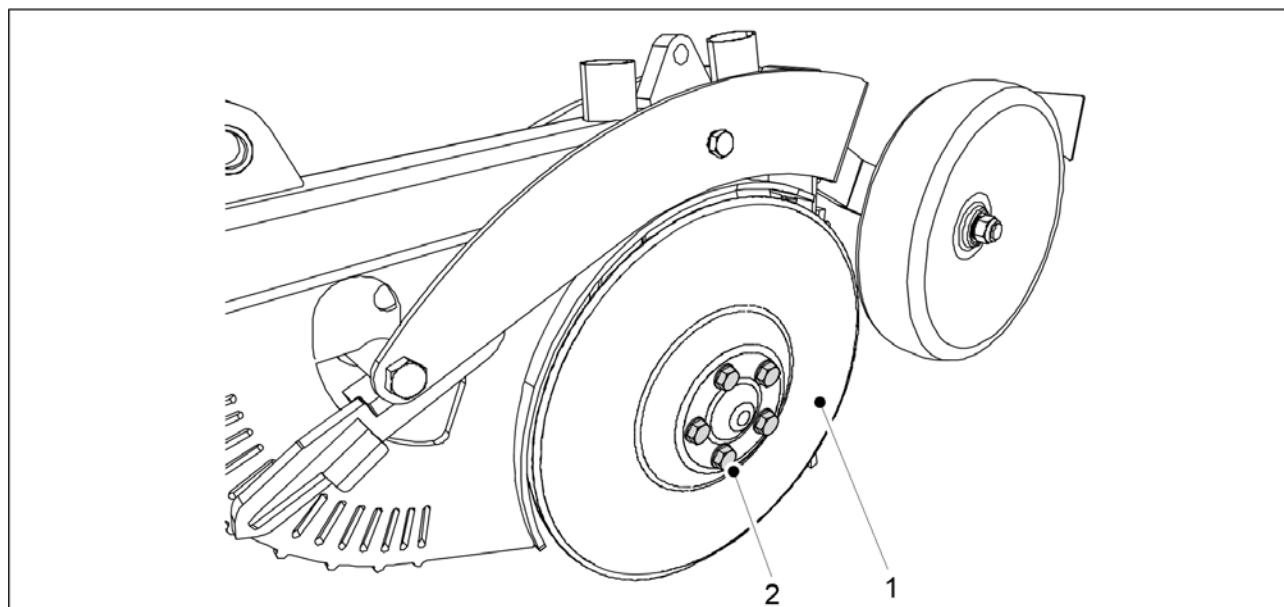

Attēls. 7.8.2.1 - 320. Diska atvienošana

1. Izņemiet diska (1) montāžas bultskrūves (2) (5 gab.).
 - Disks nokritīs.
 - Nomainot disku, uzlieciet atpakaļ gultni.

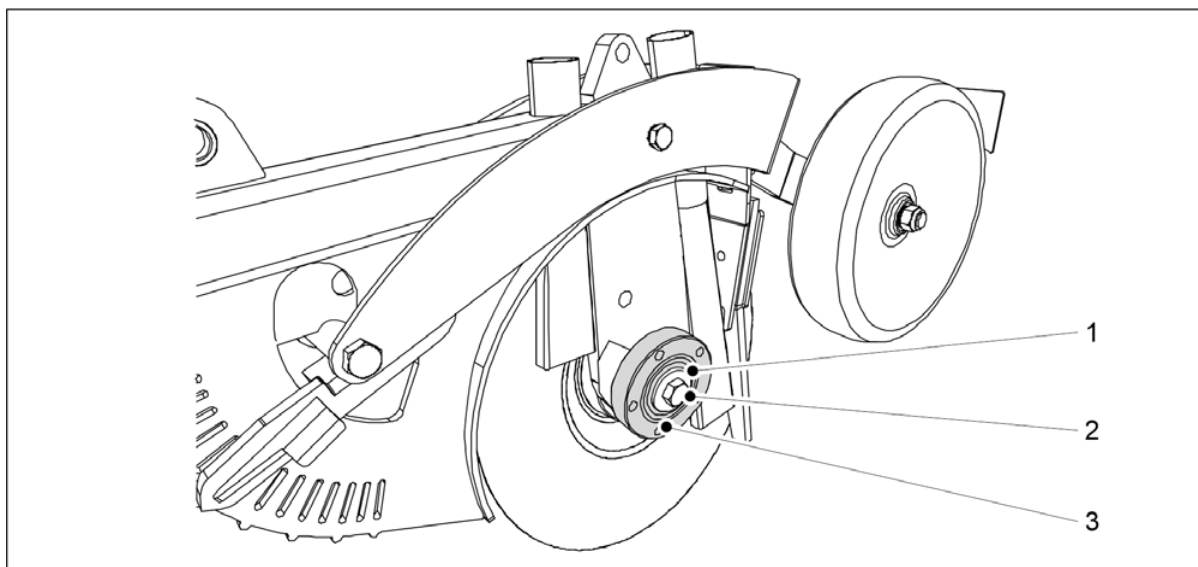

Attēls. 7.8.2.1 - 321. Gultņa korpusa atvienošana

2. Atskrūvējiet gultņa bultskrūvi (2) un noņemiet bultskrūvi un starpliku (1).
 - Kreisās puses diskam ir kreisā vītne, bet labās puses diskam ir labā vītne.
3. Noņemiet gultņa korpusu (3).
 - Izmantojiet noņēmēju, lai noņemtu gultņa apvalku.

7.8.2.2 Diska uzstādīšana

- Uzstādiet gultni saskaņā ar sadaļu [7.8.3.2 Gultņa uzstādīšana](#).

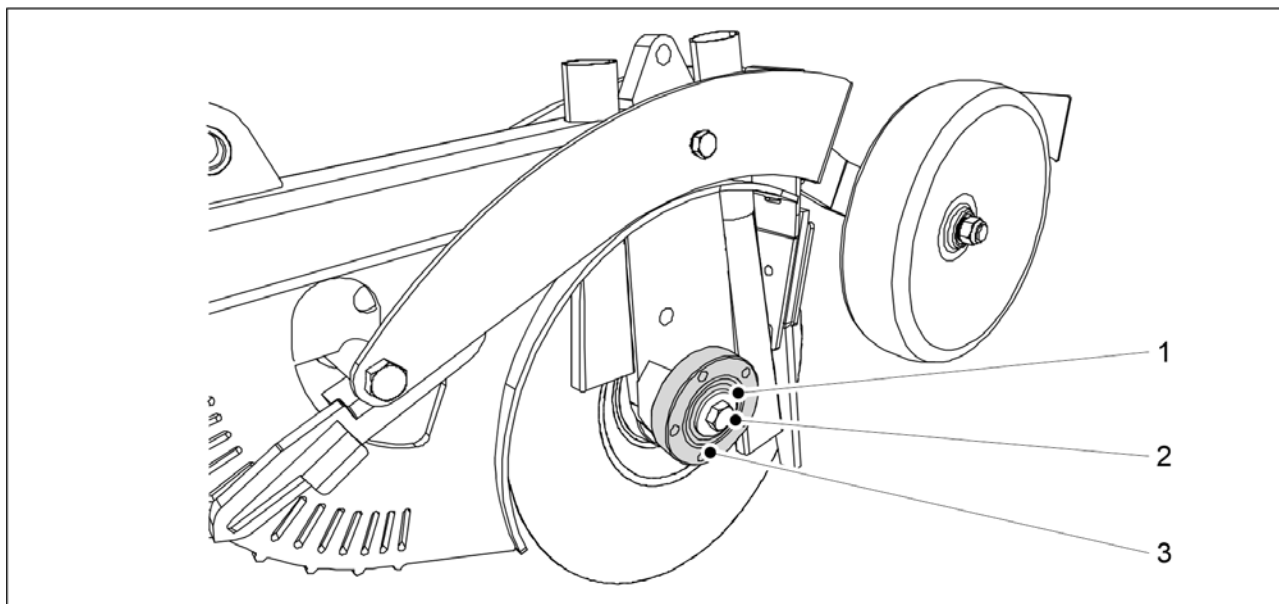

Attēls. 7.8.2.2 - 322. Gultņa korpusa uzstādīšana

1. Notīriet gultņa korpusa plakano virsmu (3).
2. Uzstādiet gultņa korpusu uz arkla nažu ass.
3. Uzlieciet M16 starpliku (1) un pievelciet M16 bultskrūvi (2).
 - Kreisās puses diskam ir kreisā vītne, bet labās puses diskam ir labā vītne.

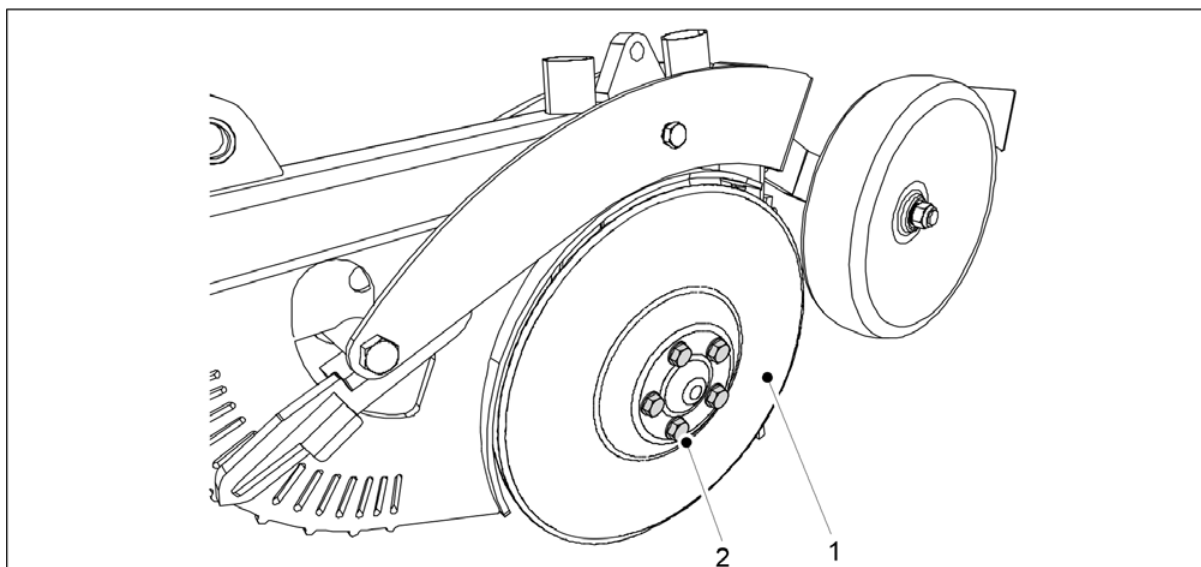

Attēls. 7.8.2.2 - 323. Diska uzstādīšana

4. Uzstādiet disku (1) uz arkla nažu ass.
5. Nostipriniet gultņa vāciņa M12 x 1.5 bulskrūves (2) (5 gab.).

7.8.3 Arkla naža gultņa nomaiņa

7.8.3.1 Gultņa atvienošana

- Noņemiet arkla diska nazi saskaņā ar sadaļu [7.8.2.1 Diska atvienošana](#).

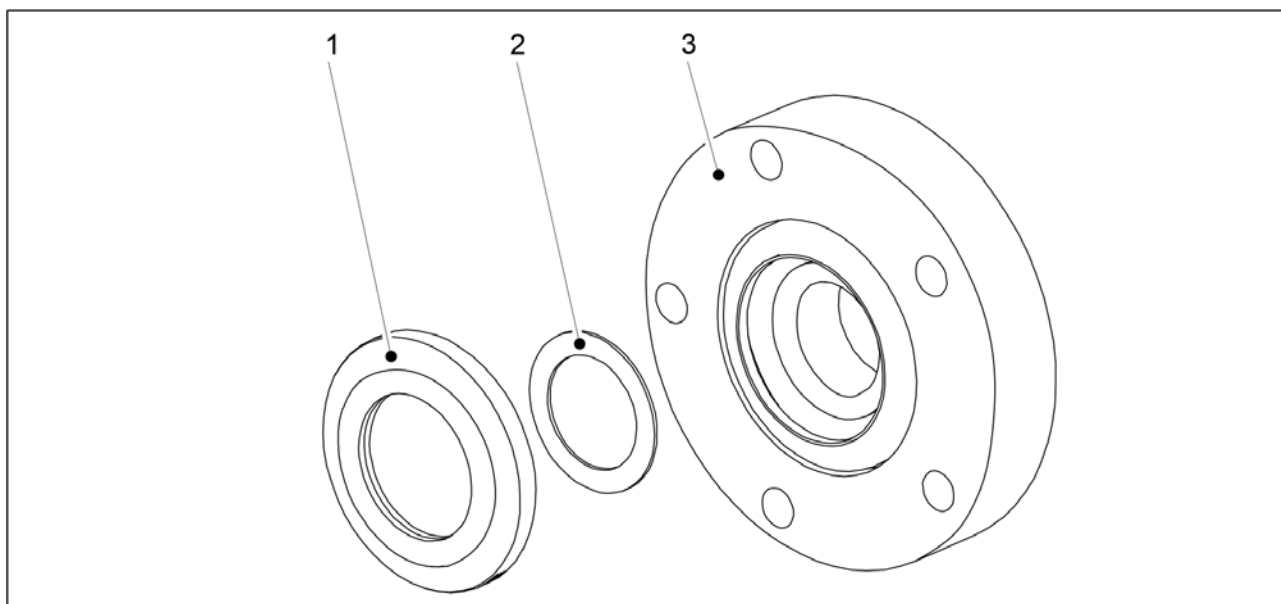

Attēls. 7.8.3.1 - 324. Gultņa paplāksne un blīve

1. Noņemiet gultņa paplāksni (1) un blīvi (2) no gultņa korpusa (3) aizmugures.

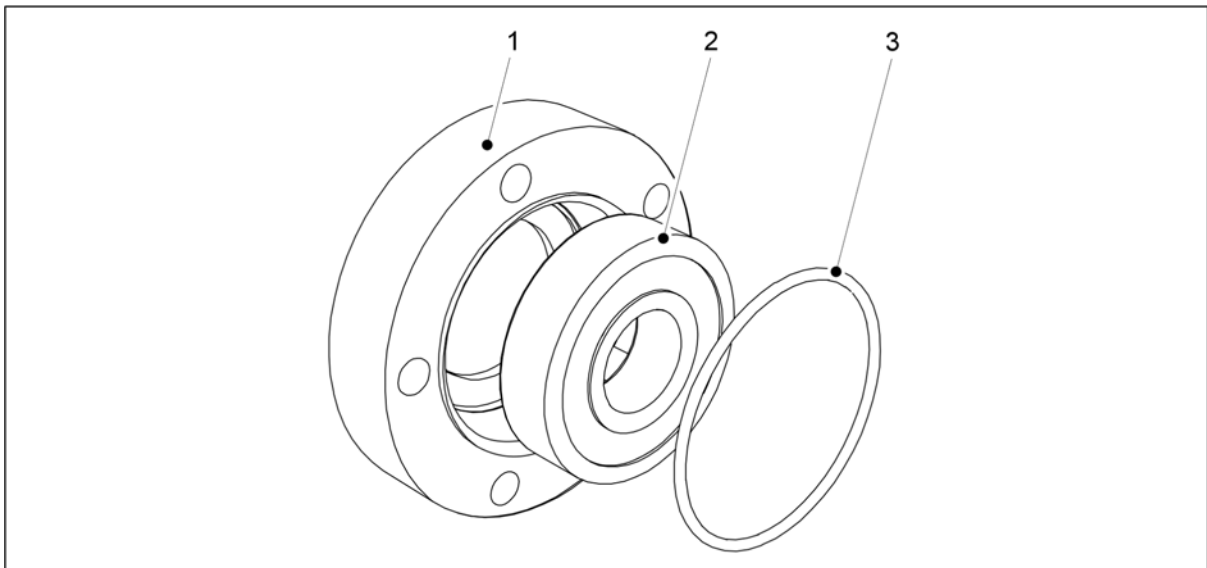

Attēls. 7.8.3.1 - 325. Gultņa un gredzenblīves noņemšana

2. Atvienojiet gredzenblīvi (3) no gultņa priekšpuses.
3. Izņemiet gultni (2) no gultņa korpusa (1).
 - Atvienojiet gultni no gultņa korpusa aizmugures, izmantojot spaili.

7.8.3.2 Gultņa uzstādīšana

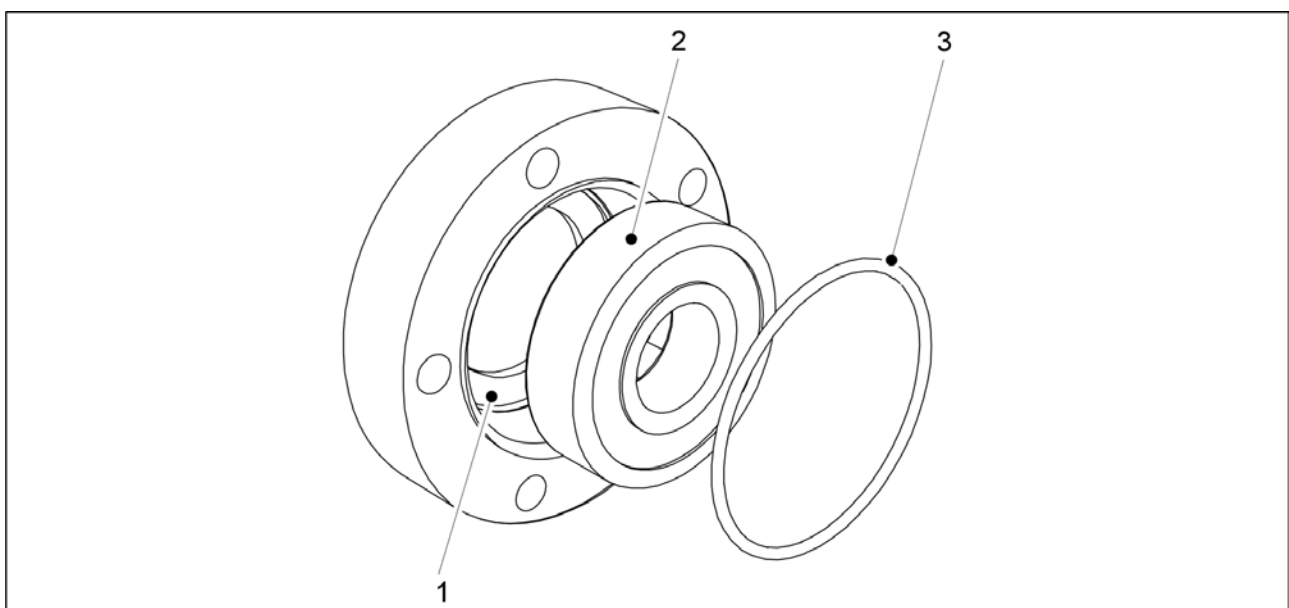

Attēls. 7.8.3.2 - 326. Gultņa uzstādīšana

1. Notīriet gultņa korpusu (1).
2. Uzstādiet jauno gultni (2).
 - Uzstādiet gultni, izmantojot spaili.
3. Uzlieciet atpakaļ gredzenblīvi (3).

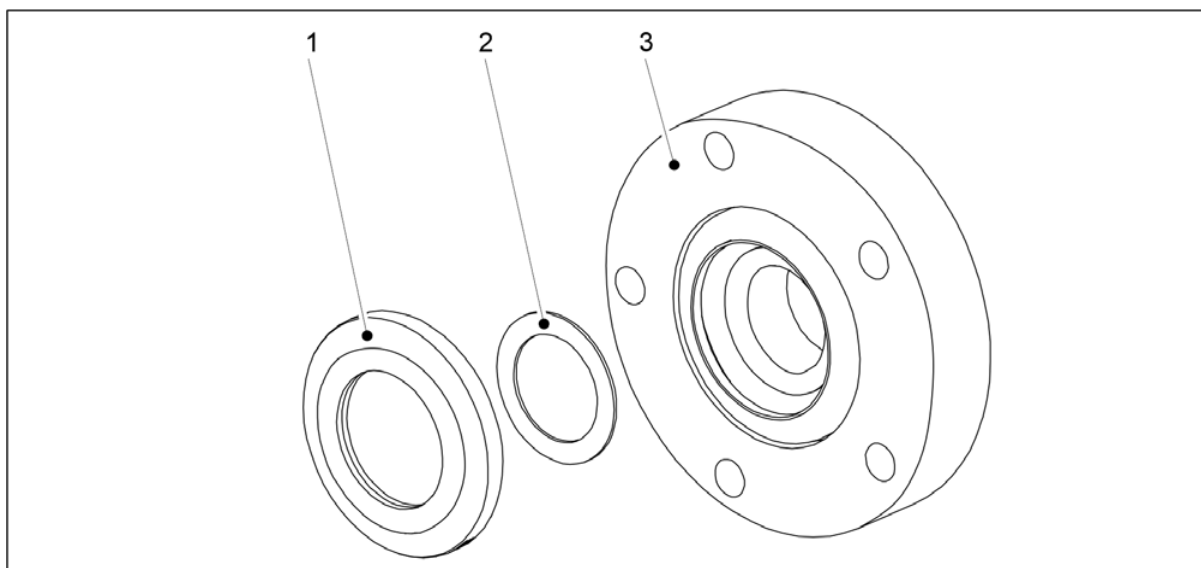

Attēls. 7.8.3.2 - 327. Gultņa paplāksne un blīve

4. Uzlieciet atpakaļ blīvi (2) un gultņa paplāksni (1, 3).

- Mainot gultni, jānomaina arī paplāksne.

7.8.4 Arkļa naža pārklāšanas riteņa nomaiņa

7.8.4.1 Pārklāšanas riteņa demontāža

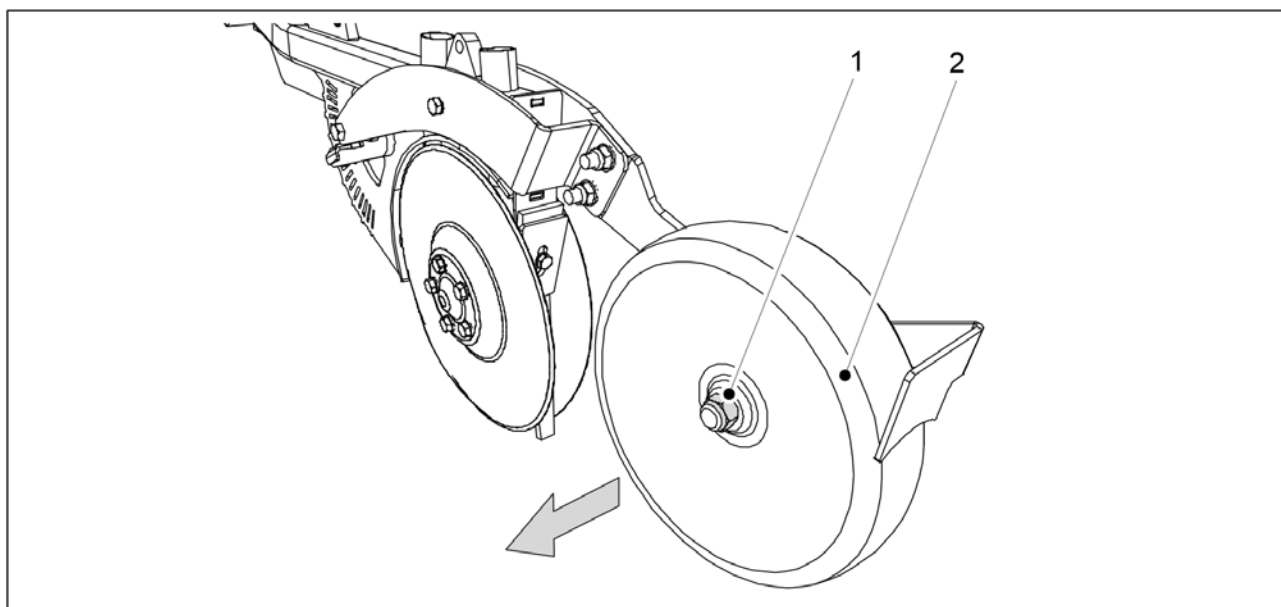

Attēls. 7.8.4.1 - 328. Pārklāšanas riteņa demontāža

1. Noņemiet pārklāšanas riteņa (2) kontruzgriezni (1) un noņemiet pārklāšanas riteņi no arkļa naža.

7.8.4.2 Pārklāšanas riteņa uzstādīšana

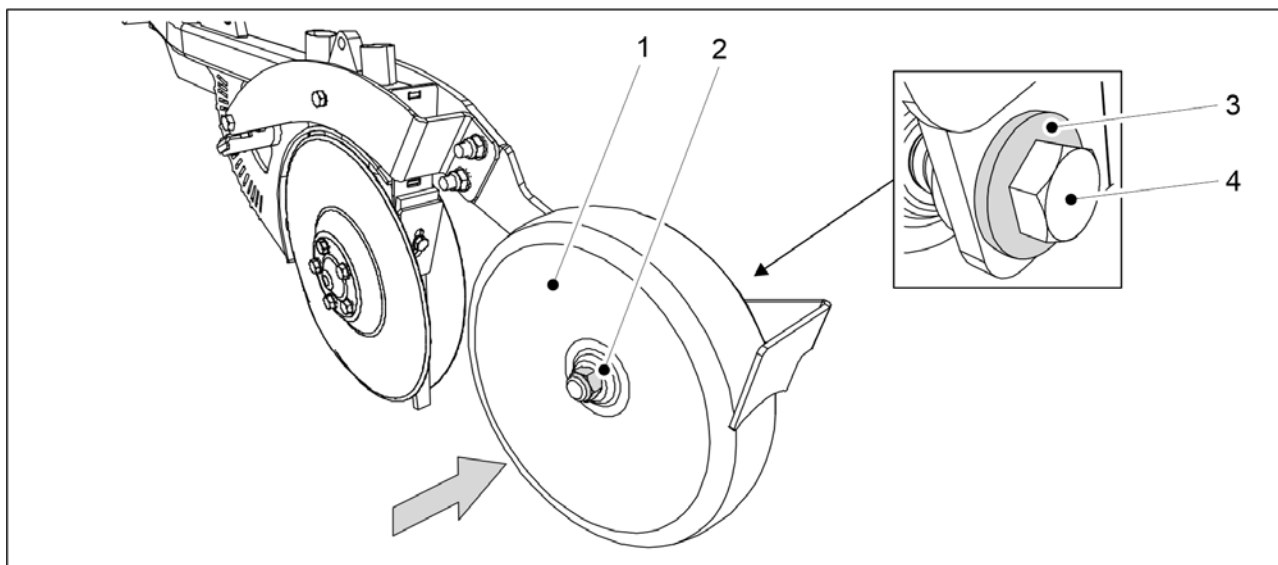

Attēls. 7.8.4.2 - 329. Pārklāšanas riteņa uzstādīšana

1. Uzlieciet atpakaļ pārklāšanas riteņi (2) un nostipriniet to ar M20 x 120 bultskrūvi (4), ar M20 starpliku (3) un M20 uzgriezni (2).
 - Uzstādīšanai izmantojiet jaunus kontruzgriežņus.

7.8.5 Tīrītāju noregulēšana

7.8.5.1 Disku tīrītāju noregulēšana



BĪSTAMI
Ievērojiet piesardzību — disku malas ir asas.

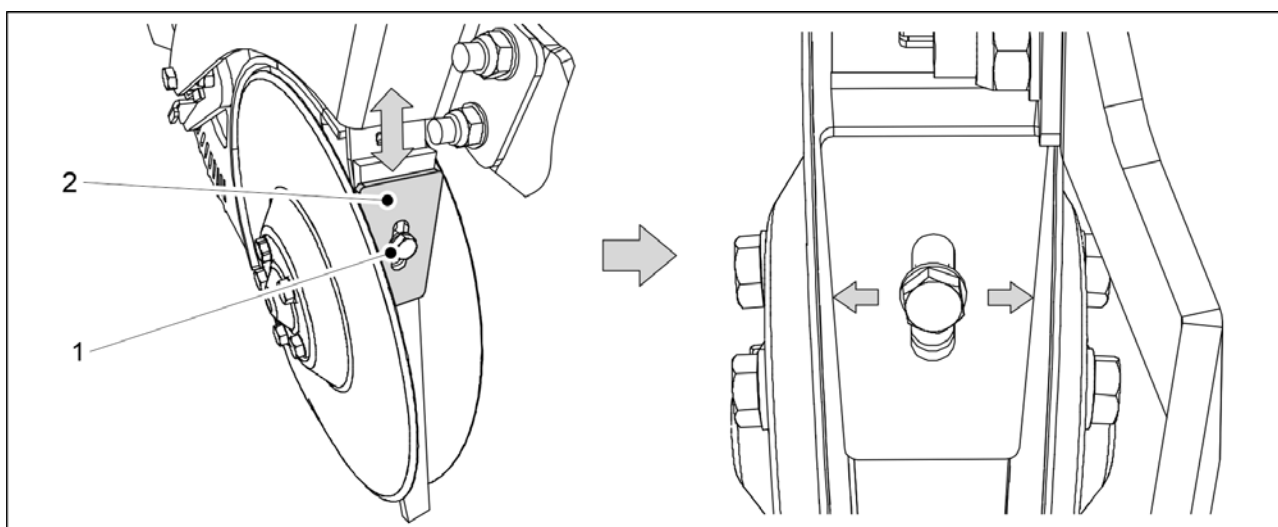

Attēls. 7.8.5.1 - 330. Disku tīrītājs

1. Atskrūvējiet tīrītāja (2) bultskrūvi (1).

2. Noregulējiet attālumu starp tīrītāju un diskus, pārvietojot tīrītāju uz augšu vai uz leju.
 - Tīrītājam un zem tā esošajai iekšējai plāksnei jābūt savietotiem kopā. Noregulējiet tīrītāju un iekšējo plāksni pēc iespējas tuvāk diskam, bet pārliecinieties, ka disks nevienā vietā nesaskaras ar tīrītāju vai iekšējo plāksni. Diskam brīvi jāgriežas.
3. Pievelciet tīrītāja fiksācijas bultskrūvi.

7.8.5.2 Riteņa pārsega tīrītāja noregulēšana

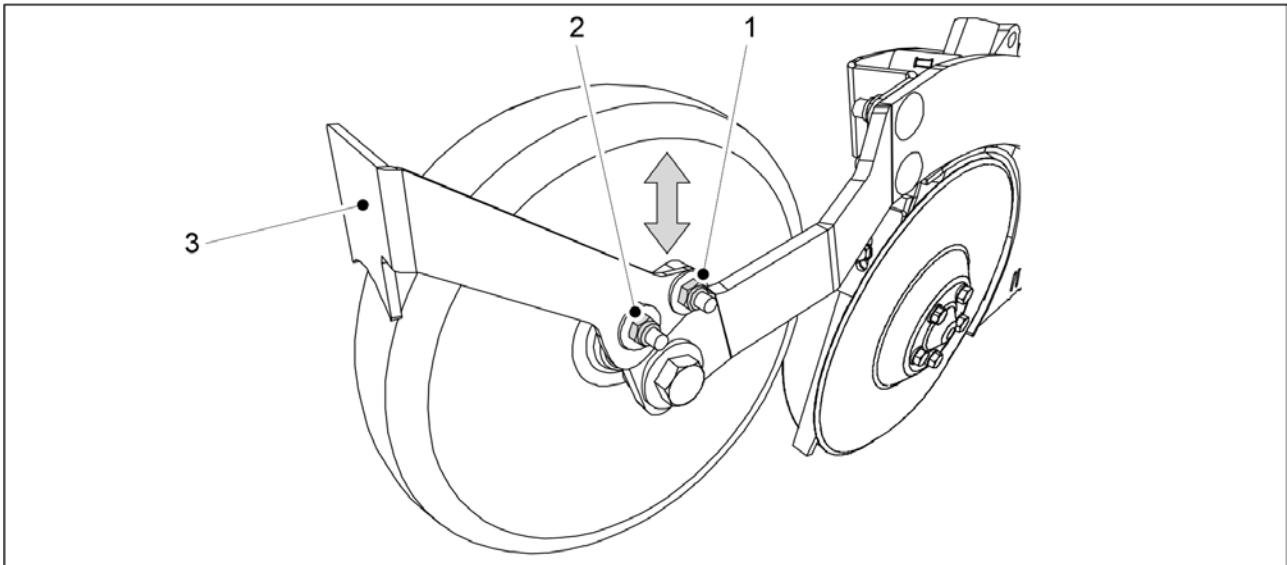

Attēls. 7.8.5.2 - 331. Riteņa pārsega tīrītājs

1. Atskrūvējiet abus riteņa pārsega tīrītāja (3) stiprinājuma uzgriežņus (1, 2).
2. Noregulējiet attālumu starp tīrītāju un riteņa pārsegu, pārvietojot tīrītāju uz augšu vai uz leju.
 - Attālumam starp tīrītāju un riteņa pārsegu jābūt 2–3 mm.
3. Pievelciet tīrītāja stiprinājuma uzgriežņus.

7.9 “SeedPilot” vadības sistēmas apkope

7.9.1 Sensoru kalibrēšana

- Vadības sistēmas PIN kods sensora kalibrēšanai ir “3”.

7.9.1.1 Mašīnas sēšanas pozīcijas sensora kalibrēšana

1. Nolaidiet mašīnu līdz darba pozīcijai.

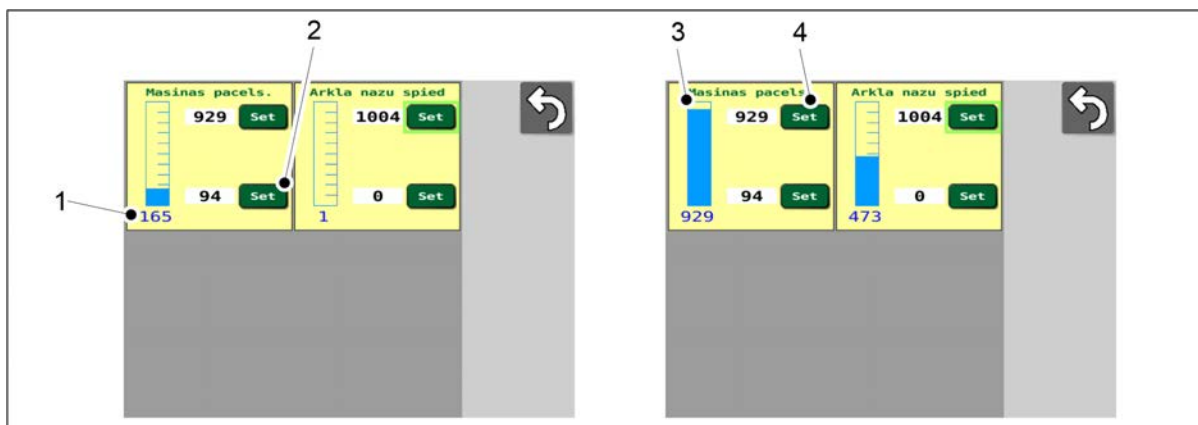

Attēls. 7.9.1.1 - 332. Mašīnas sēšanas pozīcijas sensora kalibrēšana

- Skaitlis (1) norāda sensora pozīciju. Šie ir vadības ierīces sniegti neapstrādāti dati.
2. Nospiediet SET (2).
 3. Paceliet mašīnu transportēšanas pozīcijā.
 - Zilā josla (3) pārvietojas pa skalu.
 4. Nospiediet SET (4).

7.9.2 Braukšanas attāluma kalibrēšana

7.9.2.1 Braukšanas attāluma kalibrēšana braukšanas laikā

- Vadības sistēmas PIN kods braukšanas attāluma kalibrēšanai ir "5".
- Kalibrējiet braukšanas attālumu faktiskajā augsnē un izmantojot faktisko ecēšanas ātrumu un arkļa nažu spiedienu. Šādā veidā kalibrēšanas rezultāts būs maksimāli precīzs.

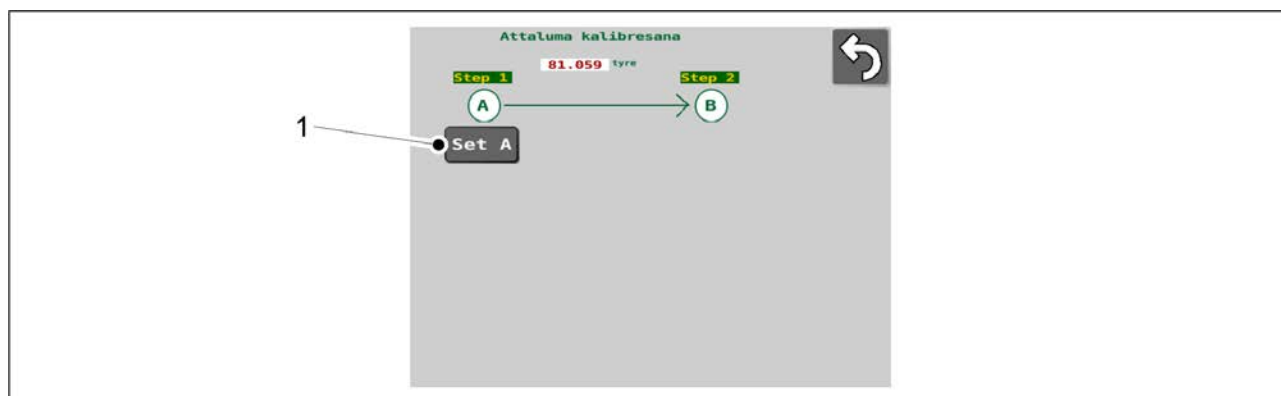

Attēls. 7.9.2.1 - 333. Braukšanas kalibrēšana 1

1. Nolaidiet mašīnu.
2. Nospiediet pogu "SET A" (Iestatīt A) (1).
3. Nobrauciet vēlamo attālumu.
 - Sistēma izmērīs ātruma sensora impulsus. Ieteicamais braukšanas attālums ir 100 m.

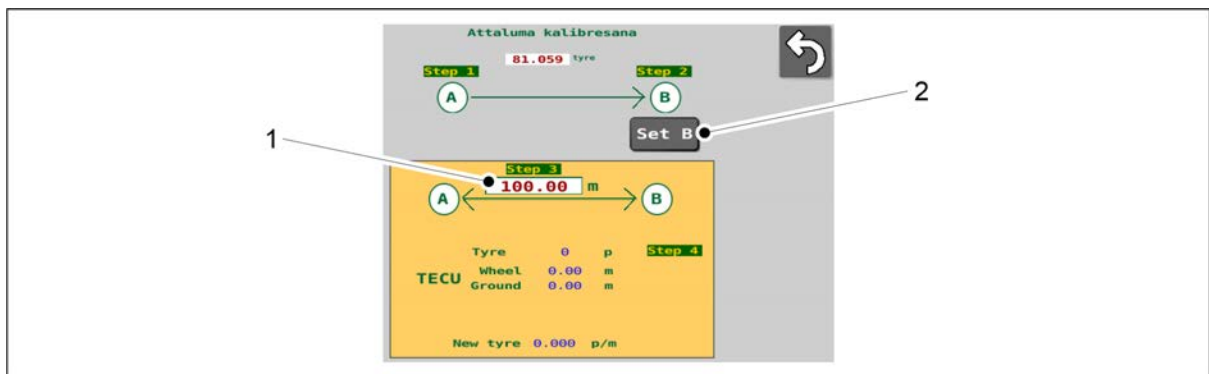

Attēls. 7.9.2.1 - 334. Braukšanas kalibrēšana 2

4. Nospiediet pogu "SET B" (Iestatīt B) (2).
5. Ievadiet nobraukto attālumu (1) ekrānā.

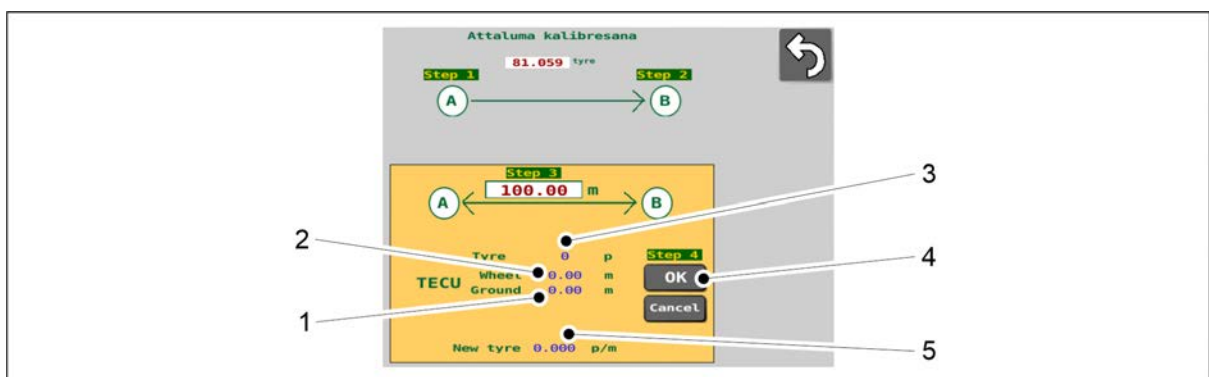

Attēls. 7.9.2.1 - 335. Braukšanas kalibrēšana 3

- Traktora ISOBUS sistēmas sniegtie dati par traktora riteņu nobraukto attālumu (2), traktora radara izmērītais attālums (1) (tikai traktoros ar ISOBUS sistēmu) un jaunā kalibrēšanas laikā iegūtā vērtība (5) tiek parādīti ekrānā. Sistēma kalibrē jaunu braukšanas attāluma vērtību (3), pamatojoties uz impulsu skaitu.
6. Nospiediet OK (4).
 - Tiek piemērota jaunā vērtība.

7.9.2.2 Braukšanas attāluma manuāla kalibrēšana

- Vadības sistēmas PIN kods braukšanas attāluma kalibrēšanai ir "5". Izmantojot šo funkciju, braukšanas attāluma kalibrēšanas vērtību (impulsi uz metru [p/m]) var iestatīt tiešā veidā nebraucot.

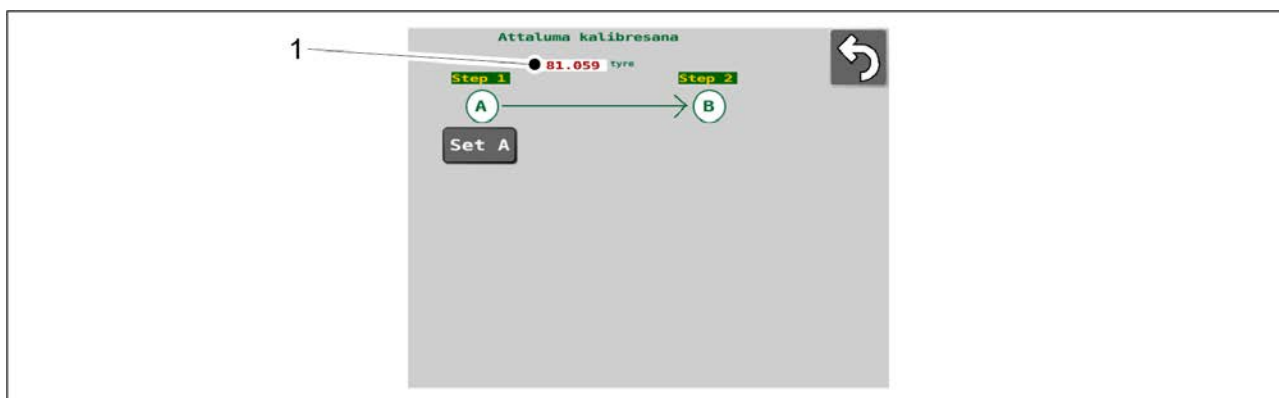

Attēls. 7.9.2.2 - 336. Braukšanas attāluma manuāla kalibrēšana

1. Nospiediet uz p/m (impulsi uz metru) skaitļa vērtības (1).
2. Ievadiet laukā vēlamu vērtību.
 - Vērtībai jābūt diapazonā no 1 līdz 250. Jebkura vērtība ārpus šī diapazona netiks saglabāta.
Rūpnīcas iestatījums ir 81,059.
Ievadītā vērtība tiek saglabāta kā jauna p/m (impulsu uz metru) skaitļa vērtība (1).

7.9.3 Ievadizvades statusa informācija

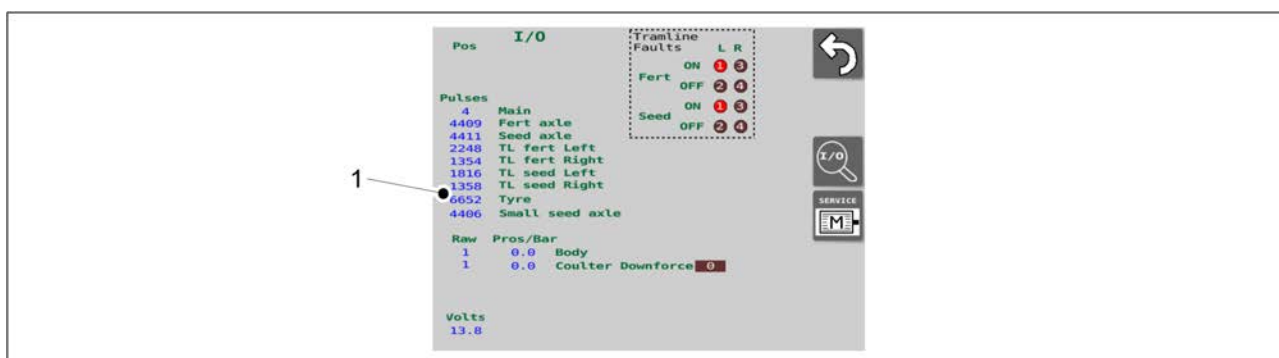

Attēls. 7.9.3 - 337. Ievadizvades statusa informācija

- Ievadizvades statusa informācija (1) tiek rādīta lietotāja saskarnes ievadizvades statusa informācijas ekrāna kreisajā pusē. Kļūdas gadījumā servisa nodaļa var pieprasīt šo informāciju.

7.9.4 Sliedes sajūga kļūdu diagnostikas dati

Ja braukšanas ekrānā parādās braukšanas sliežu sajūga trauksmes signāls (skatiet sadaļu [6.3.5.1 Sliedes sajūga signāli](#)), kļūdas cēlonis ir parādīts lodziņā (1) ievadizvades statusa informācijas ekrānā.

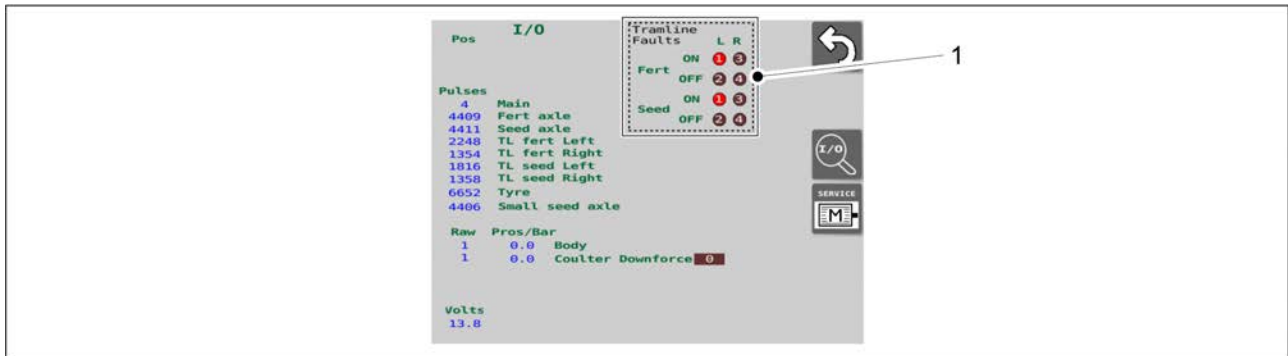

Attēls. 7.9.4 - 338. Sliedes sajūga kļūdu diagnostikas dati

- Fert = mēslojums, Seed = sēklas, L = pa kreisi, R = pa labi.
1.-4. skaitļa aplītis: ja skaitļa aplītis ir sarkanā krāsā, ir konstatēts darbības traucējums, un tas atrodas kļūdu atmiņā.
Darbības traucējums "ON" (ieslēgts) = sliedes sajūgs rotē, kaut arī nevajadzētu
Darbības traucējums "OFF" (izslēgts) = sliedes sajūgs nerotē, kaut arī vajadzētu

7.9.4.1 Sliedes sekošanas sajūga kļūdu atmiņas atiestatīšana

- Lietotāja saskarnes ievadizvades diagnostikas ekrānā ir iestatījumi, kas ir paredzēti tikai apkopes vajadzībām. Tāpēc pašrocīgi nemainiet ekrānā parādītos iestatījumus, vispirms nekonsultējoties ar servisa nodaļu.
Vadības sistēmas PIN kods kļūdu atmiņas atiestatīšanai ir "57".

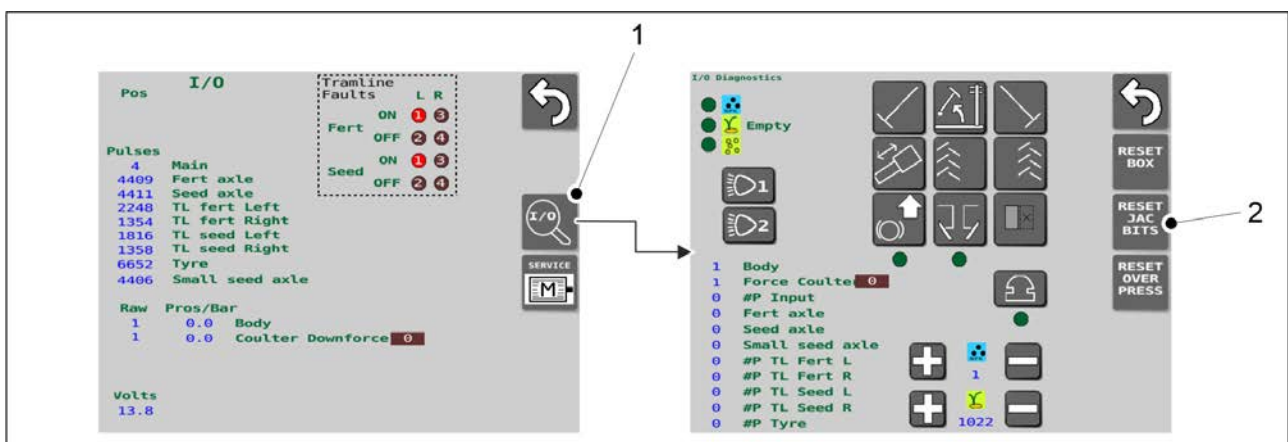

Attēls. 7.9.4.1 - 339. Sliedes sekošanas sajūga kļūdu atmiņas atiestatīšana

- Lietotāja saskarnes ievadizvades statusa informācijas ekrānā nospiediet pogu "I/O" (ievadizvade) (1).
- Lietotāja saskarnes ievadizvades diagnostikas lapā nospiediet pogu "RESET JAC BITS" (2).
 - Tagad sliedes sekošanas sajūga kļūdu atmiņa ir atiestatīta.

7.9.5 Elektromotoru pārbaudīšana

- Lai veiktu elektromotoru pārbaudi, ir jāievada vadības sistēmas PIN kods "57".
Noteiktās kļūdu situācijās apkopes nodaļa var palūgt jums veikt elektromotoru pārbaudi.

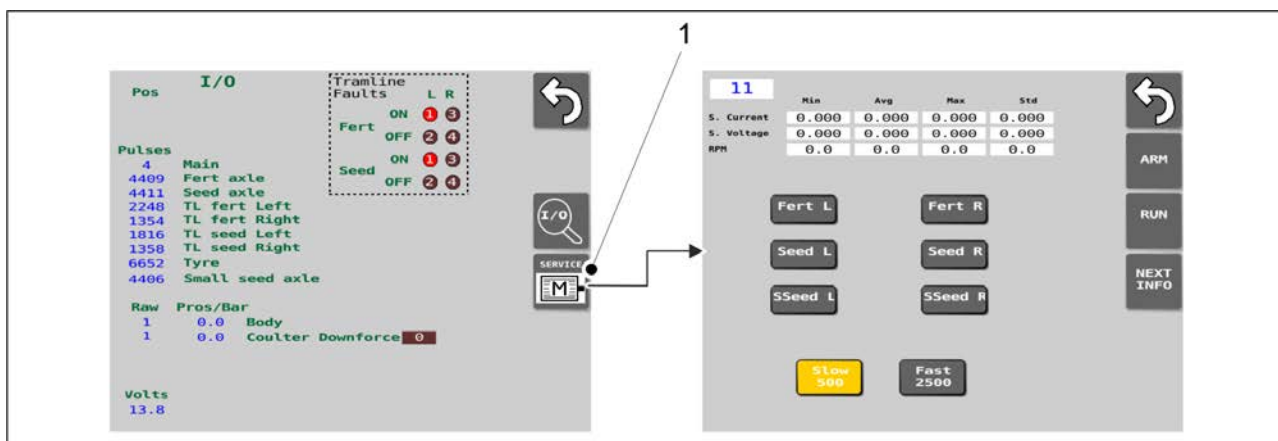

Attēls. 7.9.5 - 340. Atveriet elektromotoru pārbaudes ekrānu

1. Lietotāja saskarnē atveriet ievadizvades statusa informācijas ekrānu un nospiediet pogu "SERVICE M" (1).

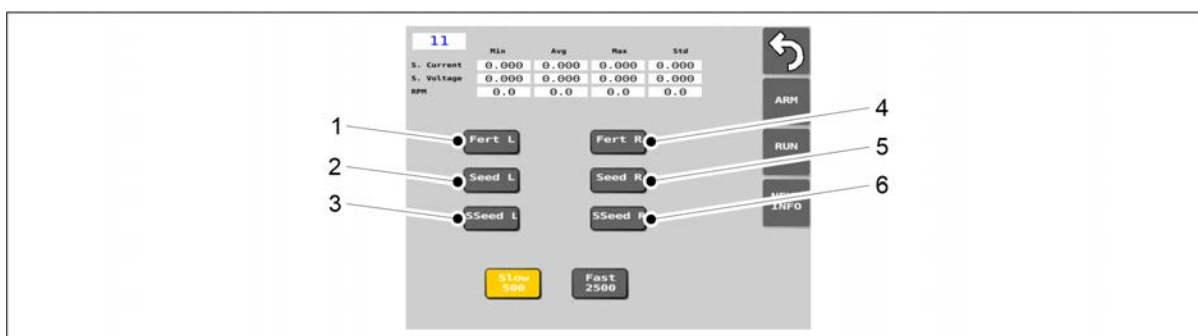

Attēls. 7.9.5 - 341. Elektromotoru atlase

2. Nospiediet pogas (1–6), lai pārbaudei atlasītu visus mašīnas elektromotorus.

Skaitlis	Poga	Elektromotors	Skaitlis	Poga	Elektromotors
1.	Fert L	Kreisās puses mēslojuma	4.	Fert R	Labās puses mēslojuma
2.	Seed L	Kreisās puses sēklu	5.	Seed R	Labās puses sēklu
3.	SSeed L	Kreisās puses mazo sēklu	6.	SSeed R	Labās puses mazo sēklu

- Elektromotoru skaits (2, 3, 4 vai 6) un novietojums (labajā vai kreisajā pusē) dažādām mašīnām var atšķirties atkarībā no mašīnas aprīkojuma.
Ja pēc pogas nospiešanas tā iekrāsojas dzeltenā krāsā, attiecīgais elektromotors:
 - atrodas mašīnā;
 - ir izvēlēts pārbaudei.
 Ja poga neiekrāsojas dzeltenā krāsā, attiecīgais elektromotors neatrodas mašīnā.

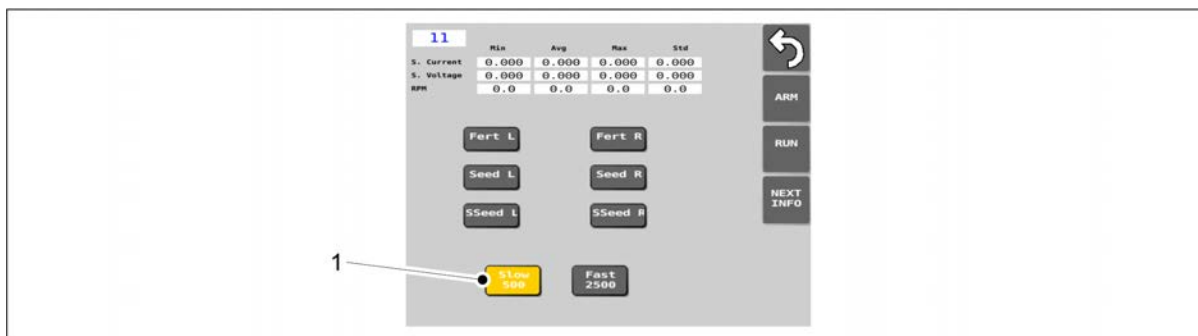

Attēls. 7.9.5 - 342. Poga "SLOW 500"

3. Nospiediet pogu "SLOW 500" (1).

- Kad aktivizēta šī opcija, elektromotori pārbaudes laikā darbojas ļoti lēnām. Ja poga ir aktivizēta, tā ir dzeltenā krāsā.

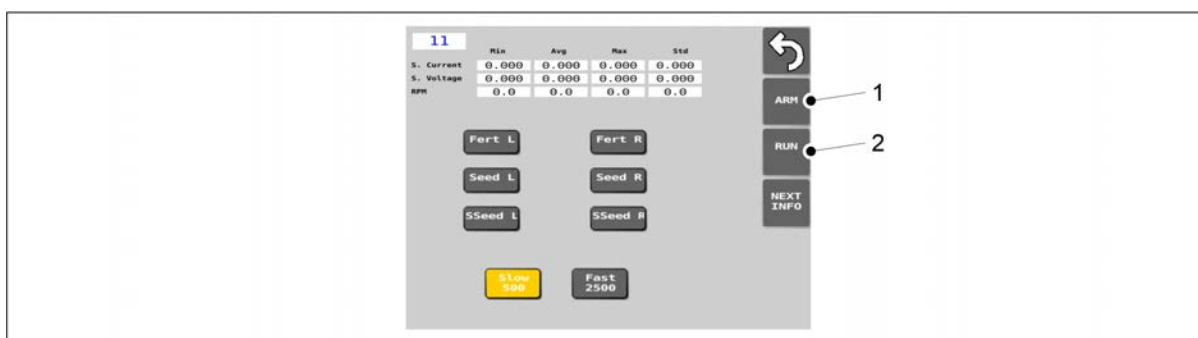

Attēls. 7.9.5 - 343. Pārbaudes sākšana

4. Nospiediet pogu "ARM" (Pauze) (1).

5. Nospiediet pogu "RUN" (Pauze) (2).

- Pārbaudei atlasītie elektromotori darbojas aptuveni 8 sekundes un tad automātiski apstājas.

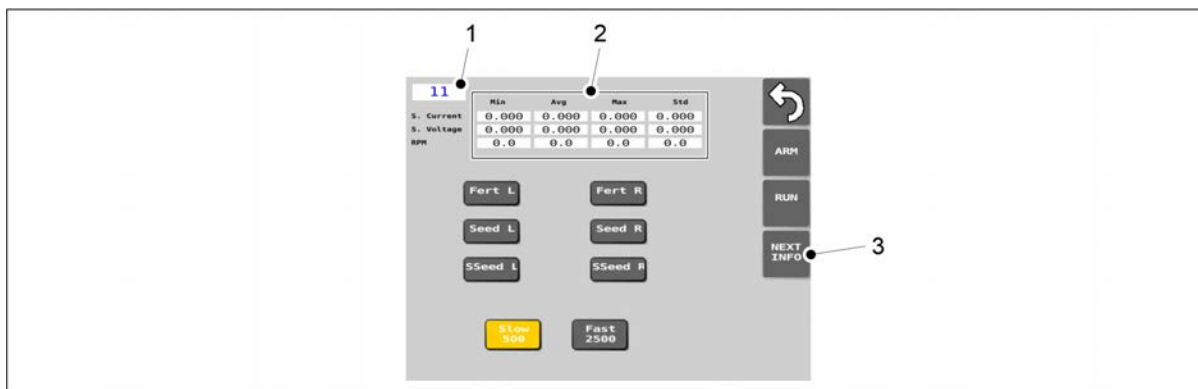

Attēls. 7.9.5 - 344. Mērījumu rezultātu pārbaudīšana

- Lai skatītu iepriekšējās pārbaudes laikā iegūtos mērījumu datus, rikojieties, kā norādīts tālāk. Lodziņā (1) ir redzams elektromotora ID numurs. Šī konkrētā elektromotora mērījumu dati ir parādīti tabulā (2). Nospiežot pogu "NEXT INFO" (Nākamā informācija) (3), lodziņā (1) tiks parādīts nākamā elektromotora ID numurs un tabulā (2) — nākamā elektromotora mērījumu dati.
Elektromotoru ID numuri: 11 — kreisās puses mēslojuma, 12 — kreisās puses sēklu, 13 — kreisās puses mazo sēklu, 21 — labās puses mēslojuma, 22 — labās puses sēklu, 23 — labās puses mazo sēklu.
Lai izmantotu šos datus citām vajadzībām, uzņemiet katra elektromotora mērījumu datu attēlu ar tālruņa kameru.

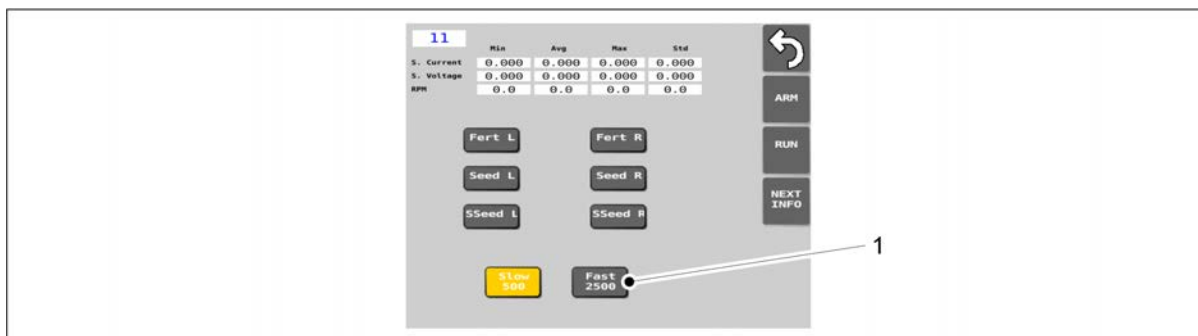

Attēls. 7.9.5 - 345. Poga "FAST 2500"

6. Nospiediet pogu "FAST 2500" (1).
 - Kad aktivizēta šī opcija, elektromotori pārbaudes laikā darbojas ātri.
Ja poga ir aktivizēta, tā ir dzeltenā krāsā.
7. Atkārtojiet 4. un 5. darbību.

8 Kļūdu situācijas

8.1 “SeedPilot” vadības sistēmas problēmu novēršana

Tabula. 8.1 - 27. Vadības sistēmas problēmu novēršana

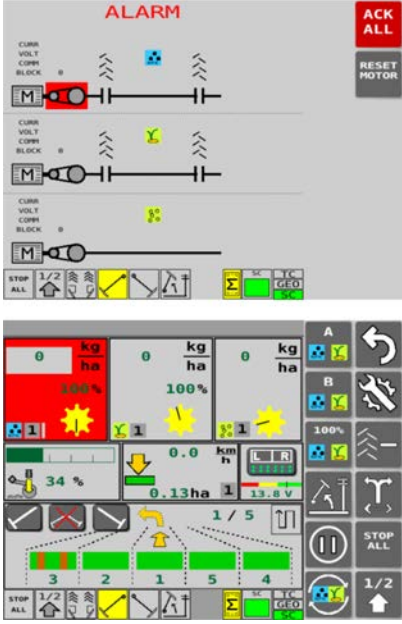
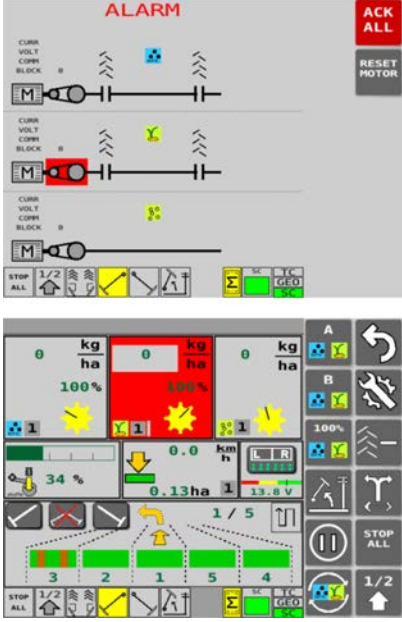
Kļūda	Attēlojums	Veicamās darbības
<p>Mēslojuma padevēja vārpsta negriežas, lai gan mašīna darbojas.</p>		<ol style="list-style-type: none"> 1. Pārbaudiet, vai nav mehānisku aizsprostojumu, kas bloķē piedziņas ķēdi. Novērsiet aizsprostojumus, ja nepieciešams. 2. Pārbaudiet, vai nav pārtrūkusi ķēde. 3. Pārbaudiet riepu sensora savienojumus ar asi un riepu sensora stāvokli.
<p>Sēkļu padevēja vārpsta negriežas, lai gan mašīna darbojas.</p>		<ol style="list-style-type: none"> 1. Pārbaudiet, vai nav mehānisku aizsprostojumu, kas bloķē piedziņas ķēdi. Novērsiet aizsprostojumus, ja nepieciešams. 2. Pārbaudiet, vai nav pārtrūkusi ķēde. 3. Pārbaudiet riepu sensora savienojumus ar asi un riepu sensora stāvokli.

Mazo sēklu padevēja vārpsta negriežas, lai gan mašīna darbojas.

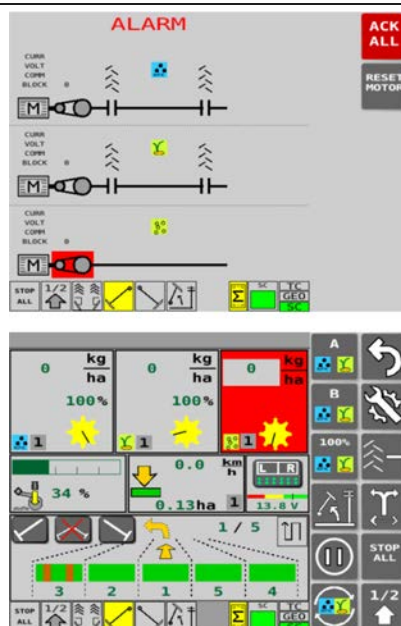

1. Pārbaudiet, vai nav mehānisku aizsprostojumu, kas bloķē piedziņas ķēdi. Novērsiet aizsprostojumus, ja nepieciešams.
2. Pārbaudiet, vai nav pārtrūkusi ķēde.
3. Pārbaudiet riepu sensora savienojumus ar asi un riepu sensora stāvokli.

Mēslojuma, sēklu un mazo sēklu līmenis piltuvē ir pārāk zems.

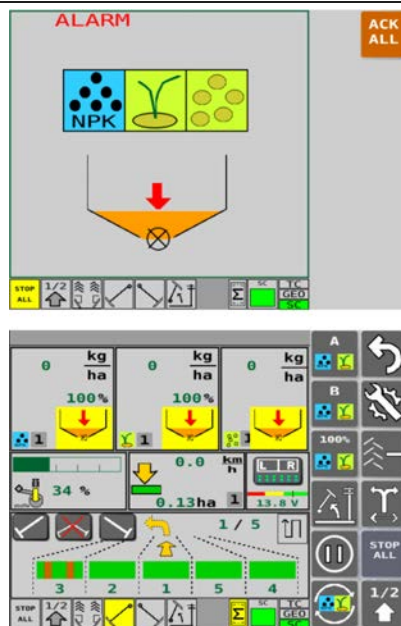

1. Piepildiet piltuvi.

Mēslojuma braukšanas sliežu sajūgs negriežas, kad tam būtu jāgriežas.

Mēslojuma braukšanas sliežu sajūgs griežas, kaut arī aktivizēta braukšanas sliežu veidošana.

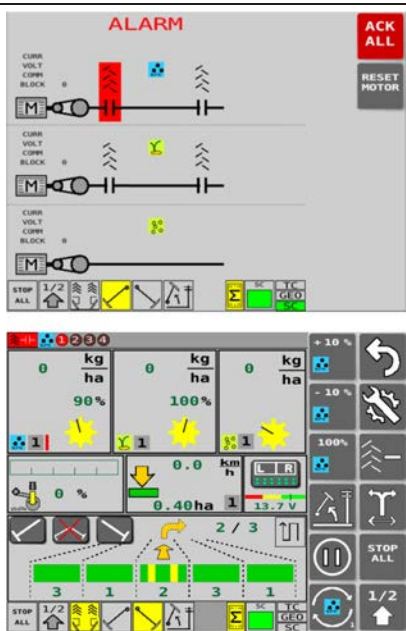

1. Pārbaudiet, vai kabeli un savienotāji ir neskarti.

Sēklu braukšanas sliežu sajūgs negriežas, kad tam būtu jāgriežas.

Sēklu braukšanas sliežu sajūgs griežas, kaut arī aktivizēta braukšanas sliežu veidošana.

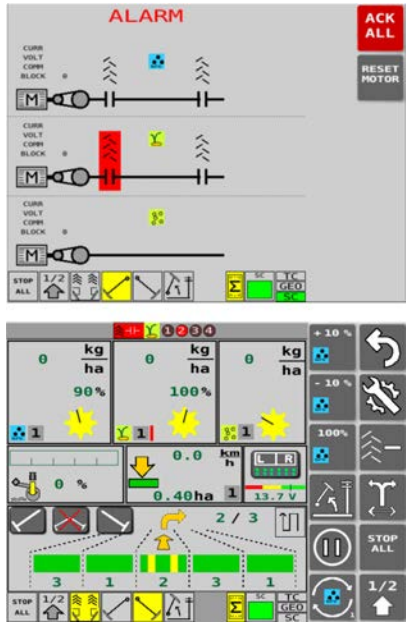

1. Pārbaudiet, vai kabeli un savienotāji ir neskarti.

Elektromotora trauksme "COMM":
komunikāciju kļūda vai kopnes kļūda.

- Kļūdas ziņojumā elektromotora informācija un COMM teksts ir izcelts sarkanā krāsā.
- Lietotāja saskarnes braukšanas ekrānā: sarkanā krāsā tiek iekrāsots tā padevēja lodziņš, uz kuru attiecas kļūdas ziņojums.

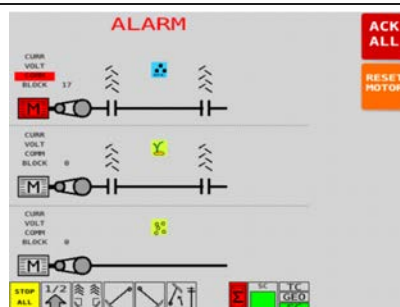

1. Pārbaudiet
motora kabelus
un to
savienojumus.

Kļūdas ziņojuma
apstiprināšana:

1. Nospiediet
pogu "RESET
MOTOR"
(Atiestatīt
motoru).
2. Nospiediet
pogu "ACK ALL"
(Atiestatīt
motoru).

Elektromotora trauksme "CURR":
virsrāva.

- Kļūdas ziņojumā elektromotora informācija un CURR teksts ir izcelts sarkanā krāsā.
- Lietotāja saskarnes braukšanas ekrānā sarkanā krāsā tiek iekrāsots tā padevēja lodziņš, uz kuru attiecas kļūdas ziņojums.

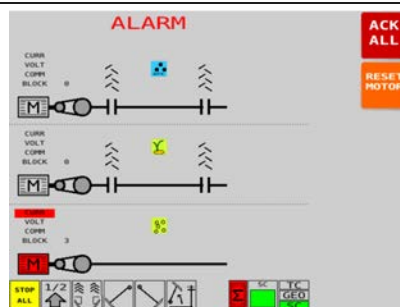

1. Pārliedzinieties,
ka sējamajā
materiālā nav
lielu saķerušos
gabalu vai
svešķermeņu,
kas varētu
traucēt padeves
vārpstas
rotācijai.

2. Samaziniet
braukšanas
ātrumu vai
padeves
daudzumu.

Kļūdas ziņojuma
apstiprināšana:

1. Nospiediet
pogu "RESET
MOTOR"
(Atiestatīt
motoru).
2. Nospiediet
pogu "ACK ALL"
(Atiestatīt
motoru).

Elektromotora trauksme "VOLT":
minimālstrāva.

- Kļūdas ziņojumā elektromotora informācija un VOLT teksts ir izcelts sarkanā krāsā.
- Lietotāja saskarnes braukšanas ekrānā sarkanā krāsā tiek iekrāsots tā padevēja lodziņš, uz kuru attiecas kļūdas ziņojums.

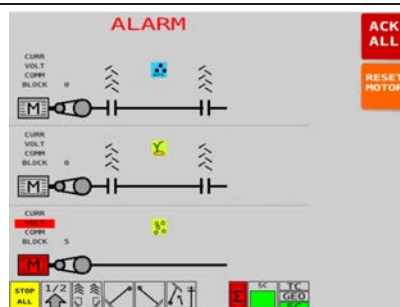

1. Pārbaudiet traktora lādēšanas spriegumu.
2. Pārbaudiet, vai traktors spēj elektromotoriem nodrošināt pietiekamu enerģijas padevi.
3. Samaziniet braukšanas ātrumu vai padeves daudzumu

Kļūdas ziņojuma apstiprināšana:

1. Nospiediet pogu "RESET MOTOR" (Atiestatīt motoru).
2. Nospiediet pogu "ACK ALL" (Atiestatīt motoru).

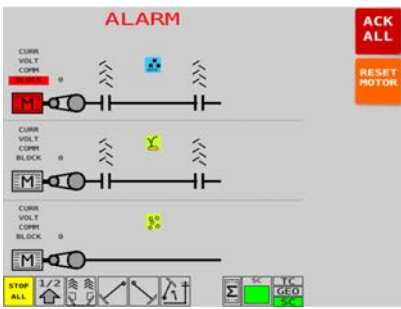
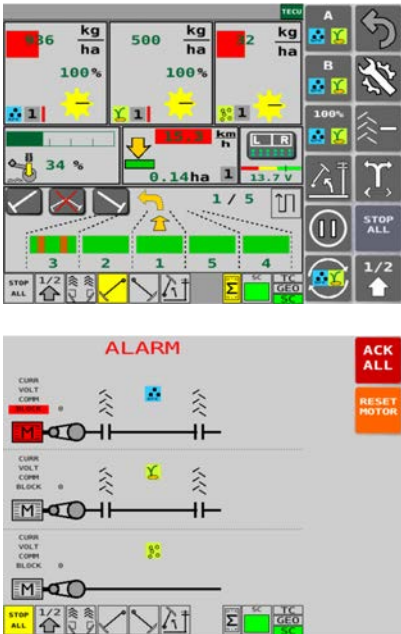
<p>Elektromotora trauksme "BLOCK": elektromotors nav sasniedzis vajadzīgo darbības ātrumu vai tas ir apstājies.</p> <ul style="list-style-type: none"> • Kļūdas ziņojumā elektromotora informācija un BLOCK teksts ir izcelts sarkanā krāsā. • Lietotāja saskarnes braukšanas ekrānā sarkanā krāsā tiek iekrāsots tā padevēja lodziņš, uz kuru attiecas kļūdas ziņojums. 		<ol style="list-style-type: none"> 1. Pārlicinieties, ka sējamajā materiālā nav kopā saķērušos lielu gabalu. 2. Samaziniet braukšanas ātrumu vai padeves daudzumu <p>Kļūdas ziņojuma apstiprināšana:</p> <ol style="list-style-type: none"> 1. Nospiediet pogu "RESET MOTOR" (Atiestatīt motoru). 2. Nospiediet pogu "ACK ALL" (Atiestatīt motoru).
<p>Nav iespējams sasniegt iestatīto padeves daudzumu.</p> <ul style="list-style-type: none"> • Braukšanas ekrānā lietotāja saskarnē: kad padeves daudzums samazinās, padevēju lodziņos parādās sarkans lauks, šādi brīdinot par daudzumu un ātrumu. Un vadības panelī atskan brīdinājuma signāls. • Ja faktiskais rādītājs nokrītas zemāk par pusi no iestatītās vērtības, ekrānā parādās kļūdas ziņojums "Electric motor alarm BLOCK" (Elektromotora trauksme "BLOCK") un visi elektromotori pārtrauc darboties. 		<ol style="list-style-type: none"> 1. Samaziniet braukšanas ātrumu vai iestatīto padeves daudzumu. 2. Elektromotora trauksme "BLOCK": skatiet darbības tabulas iepriekšējā rindā.

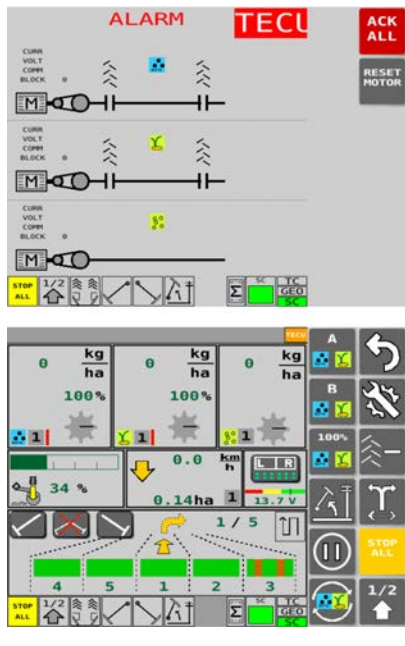
<p>Traktors ir atvienots no dzinēja vadības bloka.</p> <ul style="list-style-type: none"> Kļūdas gadījumā lietotāja saskarnes braukšanas ekrāna augšējā joslā ar oranžu izcēlumu tiek rādīts teksts "TECU". 		<ol style="list-style-type: none"> Pārbaudiet IBBC savienojumu (rindsējmašīnas ISOBUS elektriskais savienojums). Pārstartējiet traktoru. Ja pēc traktora iedarbināšanas kļūdas ziņojums netiek notīrīts, mainiet ātruma vērtības avotu uz "Multiva Tyre".
--	--	--

- Lai apstiprinātu kļūdas ziņojumu, kļūdas augšējā labajā stūrī noklikšķiniet uz pogas "ACK ALL" (Apstiprināt visu). Padevēju vārpstu un braukšanas sliežu sajūgu kļūdu ziņojumi: lai atiestatītu kļūdu, jums lietotāja saskarnē jāatver galvenais ekrāns.
- Ja ieteiktie pasākumi nedarbojas, sazinieties ar apkopes dienestu.

Tabula. 8.1 - 28. Drošinātāju problēmu novēršana

Problēma	Cēlonis	Veicamās darbības
Ikona "SeedPilot" neparādās lietotāja saskarnes vadības panelī.	Vadības panelis nevar atrast rindsējmašīnas vadības paneli.	1. Pārbaudiet drošinātājus drošinātāju nodalījumā un releju skapī.
Nedarbojas vidējais marķieris, sliedes sajūgs vai darba lukturis.	Drošinātājs ir sadedzis.	1. Pārbaudiet drošinātājus drošinātāju un releju kastē.

- Drošinātāju un releju kaste atrodas mašīnas labajā pusē zem transmisijas pārsega. Skatiet sadaļu 4.1.1.2 Drošinātāja un releja kaste. Informāciju par drošinātājiem un relejiem varat skatīt uz uzlīmēm skapja vāka iekšpusē un sadaļā 9.8 SeedPilot fuse and relay list EN.

8.2 Rindsējmašīnas problēmu novēršana

Tabula. 8.2 - 29. Rindsējmašīnas problēmu novēršana

Problēma	Cēlonis	Veicamās darbības
Mašīnas padotais sēklu vai mēslojuma daudzums ir lielāks, nekā uzrādīja kalibrēšanas pārbaude.	1. Padevēju apakšējie atvāžamie vāki nav pareizi noregulēti	1. Pārbaudiet mēslojuma piltuvi saskaņā ar norādēm sadaļā <u>6.6.6.1 Apakšējā atvāžamā vāka pozīcijas noregulēšana</u> , sēklu piltuvi — saskaņā ar norādēm sadaļā <u>6.6.7.1 Apakšējā atvāžamā vāka pozīcijas noregulēšana</u> un mazo sēklu piltuvi — saskaņā ar norādēm sadaļā <u>6.6.8.1 Apakšējā atvāžamā vāka pozīcijas noregulēšana</u> .
	2. Kalibrēšanas pārbaudes tabula ir tikai orientējoša.	2. Pārbaudiet padeves daudzumu, veicot kalibrēšanas pārbaudi, saskaņā ar sadaļu <u>6.8 Izstrādājuma kalibrēšana</u> .
	3. Sākumā un pēc dažu hektāru apsēšanas sēklas tiek virzītas atšķirīgā veidā.	3. Veiciet kalibrēšanas pārbaudi vēlreiz saskaņā ar sadaļu <u>6.8 Izstrādājuma kalibrēšana</u> pēc dažu hektāru apstrādes, jo īpaši sezonas sākumā.
Mašīnas padotais sēklu vai mēslojuma daudzums ir mazāks, nekā uzrādīja kalibrēšanas pārbaude.	1. Padevēju apakšējie atvāžamie vāki nav pareizi noregulēti	1. Pārbaudiet mēslojuma piltuvi saskaņā ar norādēm sadaļā <u>6.6.6.1 Apakšējā atvāžamā vāka pozīcijas noregulēšana</u> , sēklu piltuvi — saskaņā ar norādēm sadaļā <u>6.6.7.1 Apakšējā atvāžamā vāka pozīcijas noregulēšana</u> un mazo sēklu piltuvi — saskaņā ar norādēm sadaļā <u>6.6.8.1 Apakšējā atvāžamā vāka pozīcijas noregulēšana</u> .
	2. Kalibrēšanas pārbaudes tabula ir tikai orientējoša.	2. Pārbaudiet padeves daudzumu, veicot kalibrēšanas pārbaudi, saskaņā ar sadaļu <u>6.8 Izstrādājuma kalibrēšana</u> .
	3. Piltuvē ir radusies sēklu vai mēslojuma pārklāšanās.	3. Pārliecinieties, ka mēslojums nav salīpis un piltuvē nepaliek lieks materiāls.
	4. Padevēja veltnis ir aizsprostots.	4. Tīriet padevēja veltni saskaņā ar sadaļu <u>7.3.5 Padeves ierīču tīrīšana</u> vai sadaļu <u>7.3.6 Mazo sēklu piltuves padeves ierīču tīrīšana</u> .

Mašīnu nevar pacelt.	1. Ir ieslēgta pacelšanas kavēšanas funkcija	1. Deaktivizējiet pacelšanas kavēšanas funkciju saskaņā ar sadaļu <u>4.1.3 Lietotāja saskarnes izmantošana</u> .
	2. Mašīnas pacelšanas kontūra lodvārsts ir aizvērts.	2. Atveriet mašīnas pacelšanas kontūra lodvārstu saskaņā ar sadaļu <u>5.3.5 Mašīnas pacelšanas kontūra lodvārsta izmantošana</u> .
	3. Ātrais savienojums ir atvērts.	3. Pārbaudiet ātri atbloķējamā savienojuma stiprinājumu.
Mašīnu nevar nolaist.	1. Mašīnas pacelšanas kontūra lodvārsts ir aizvērts.	1. Atveriet mašīnas pacelšanas kontūra lodvārstu saskaņā ar sadaļu <u>5.3.5 Mašīnas pacelšanas kontūra lodvārsta izmantošana</u> .
	2. Ātrais savienojums ir atvērts.	2. Pārbaudiet ātrā savienojuma savienojumu
	3. Pacelšanas cilindram ir uzlikti aizturi.	3. Noņemiet aizturus no pacelšanas cilindra.
Piltuves signāls nedarbojas.	1. Signāls ir deaktivizēts.	1. Aktivizējiet signālu iestatījumos saskaņā ar sadaļu <u>4.1.3.6 Lietotāja iestatījumi</u> .
Ass rotācijas aizsargs nedarbojas.	1. Signāls ir deaktivizēts.	1. Aktivizējiet signālu iestatījumos saskaņā ar sadaļu <u>4.1.3.6 Lietotāja iestatījumi</u> .

9 Pielikumi

1. EK atbilstības deklarācija
2. Hidrauliskā shēma
3. SeedPilot main_wiring_harness_EN
4. SeedPilot ISOBUS tractor_cable_EN
5. SeedPilot_electric motor_wiring_harness_left_EN
6. SeedPilot_electric motor_wiring_harness_right_EN
7. SeedPilot wiring_harness_component_information_EN
8. SeedPilot fuse- and relay list_EN
9. Savienojuma ligzda atbilstoši SFS 2473
10. Traktora un rindsējmašīnas kombinācijas stabilitātes aprēķināšana

EK ATBILSTĪBAS DEKLARĀCIJA

DOMETAL OY

Kotimäentie 1
FI-32210 Loimaa
Somija

ar šo apliecina, ka tālāk norādītās attiecīgās sējmašīnas

“Multiva eCEREX 300”, sākot no sērijas numura 000-090603-P1000001;

“Multiva eCEREX 400”, sākot no sērijas numura 000-090604-P1000001;

“Multiva eFORTE 300”, sākot no sērijas numura 000-090503-P1000001;

“Multiva eFORTE 400”, sākot no sērijas numura 000-090504-P1000001;

atbilst Mašīnu direktīvas 2006/42/EK prasībām attiecībā uz mašīnu konstrukciju.

Turklāt mašīnas konstruēšanā ir pielietoti tālāk norādītie standarti:

SFS-EN 12100 (2010)

SFS-EN 14018 + A1 (2010)

SFS-EN ISO 4254-1 (2013)

Loimaa, 2022. gada 8. novembrī



Vesa Mekele (Vesa Mäkelä)

Kotimäentie 1
FI-32210 Loimaa
Somija

Parakstītājs(-a) ir pilnvarots(-a) arī sastādīt iepriekš norādīto mašīnu tehnisko dokumentāciju.
Oriģinālā faila tulkojums

Hidrauliskās sistēmas shēma eFORTE 300

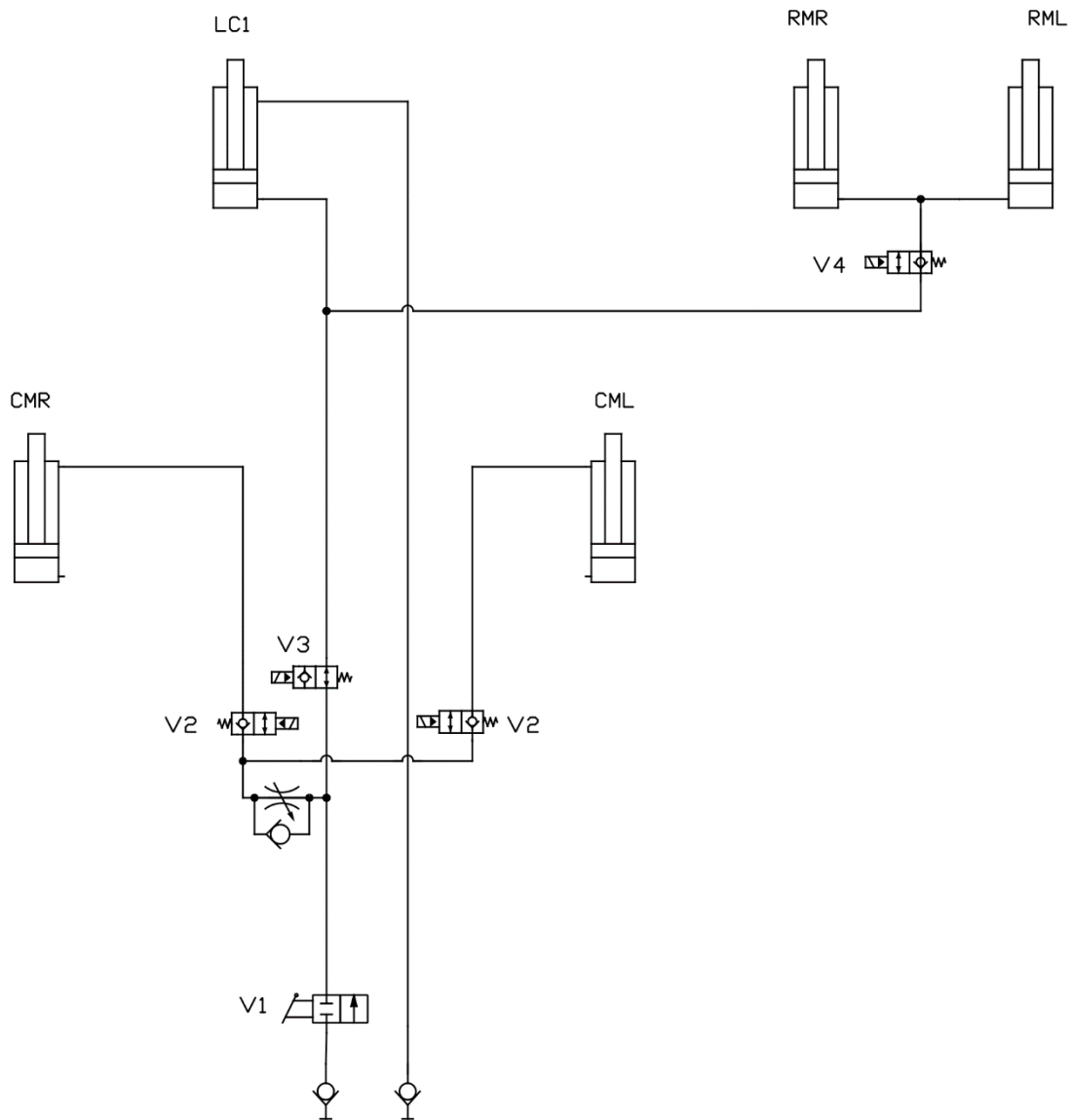

Mašīnas pacelšana un nolaišana (LC)
ar vidējiem marķieriem (CMR/CML) un aizmugurējiem marķieriem (RMR/RML)

Hidrauliskās sistēmas shēma eFORTE 300

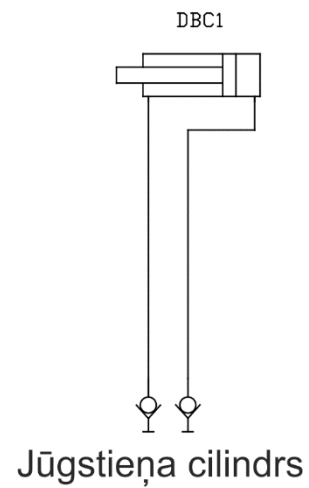
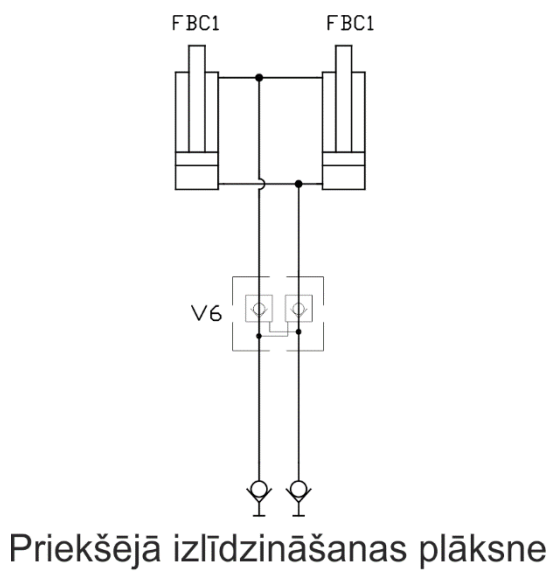
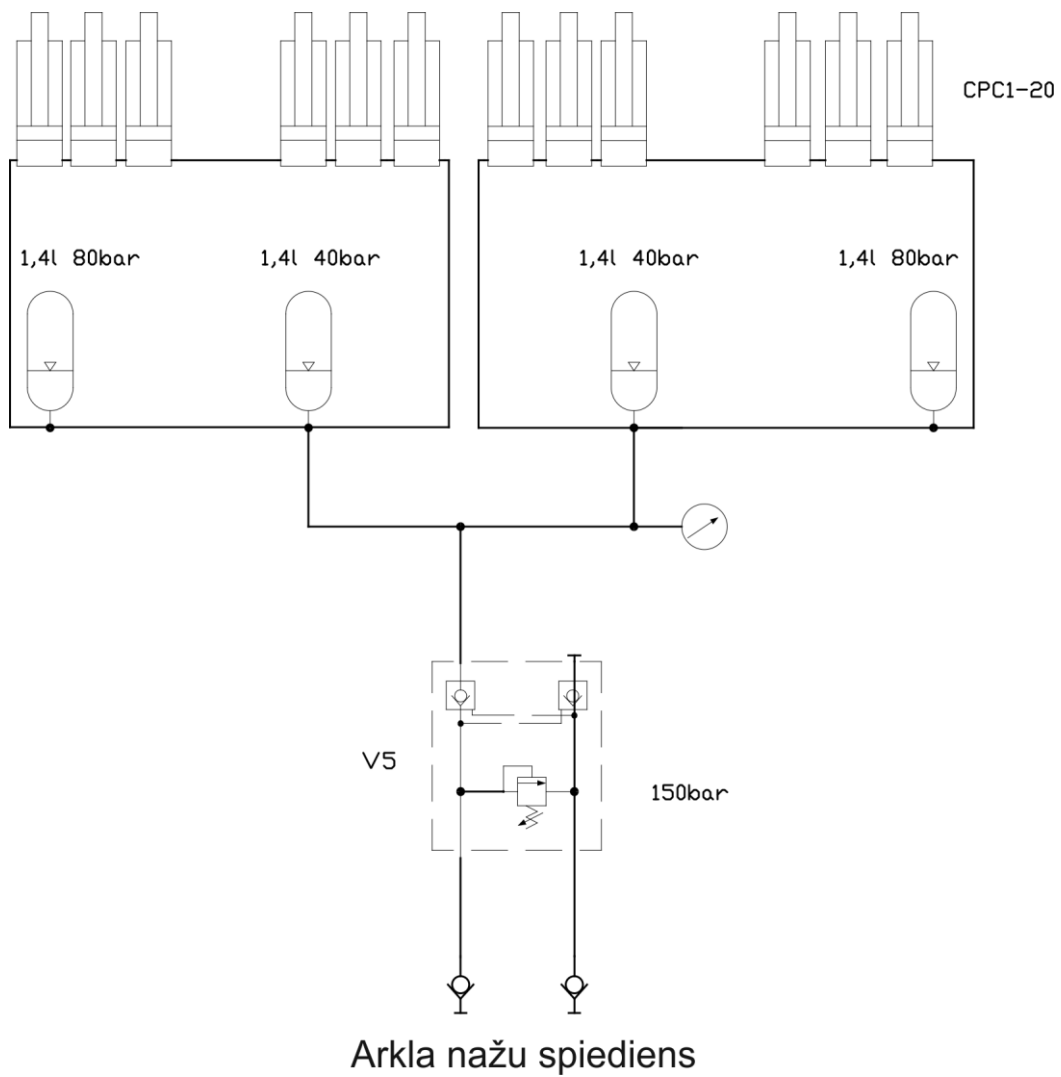

Hidrauliskās sistēmas shēma eFORTE 400

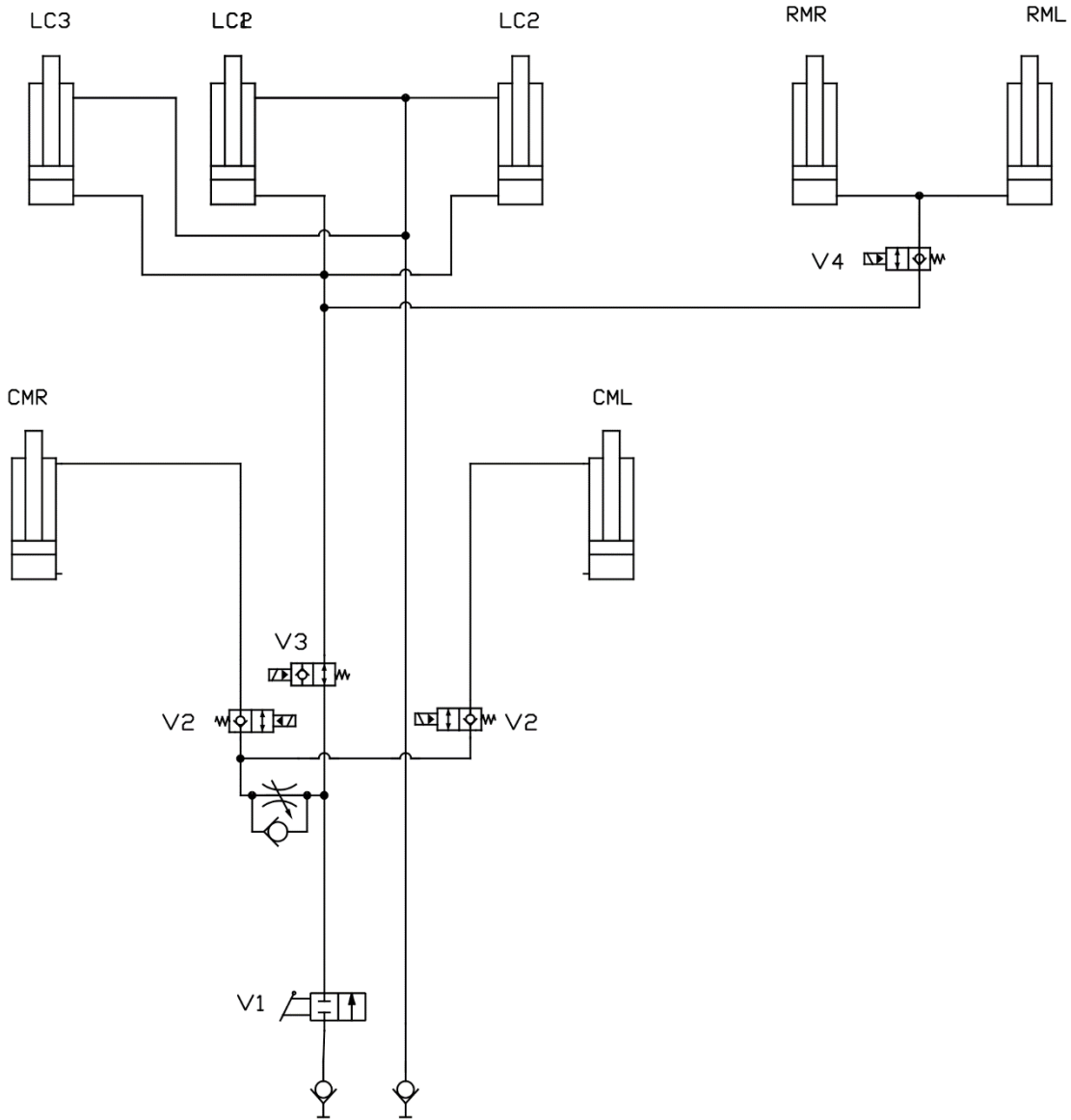

Mašīnas pacelšana un nolaišana (LC)
ar vidējiem marķieriem (CMR/CML) un aizmugurējiem marķieriem (RMR/RML)

Hidrauliskās sistēmas shēma eFORTE 400

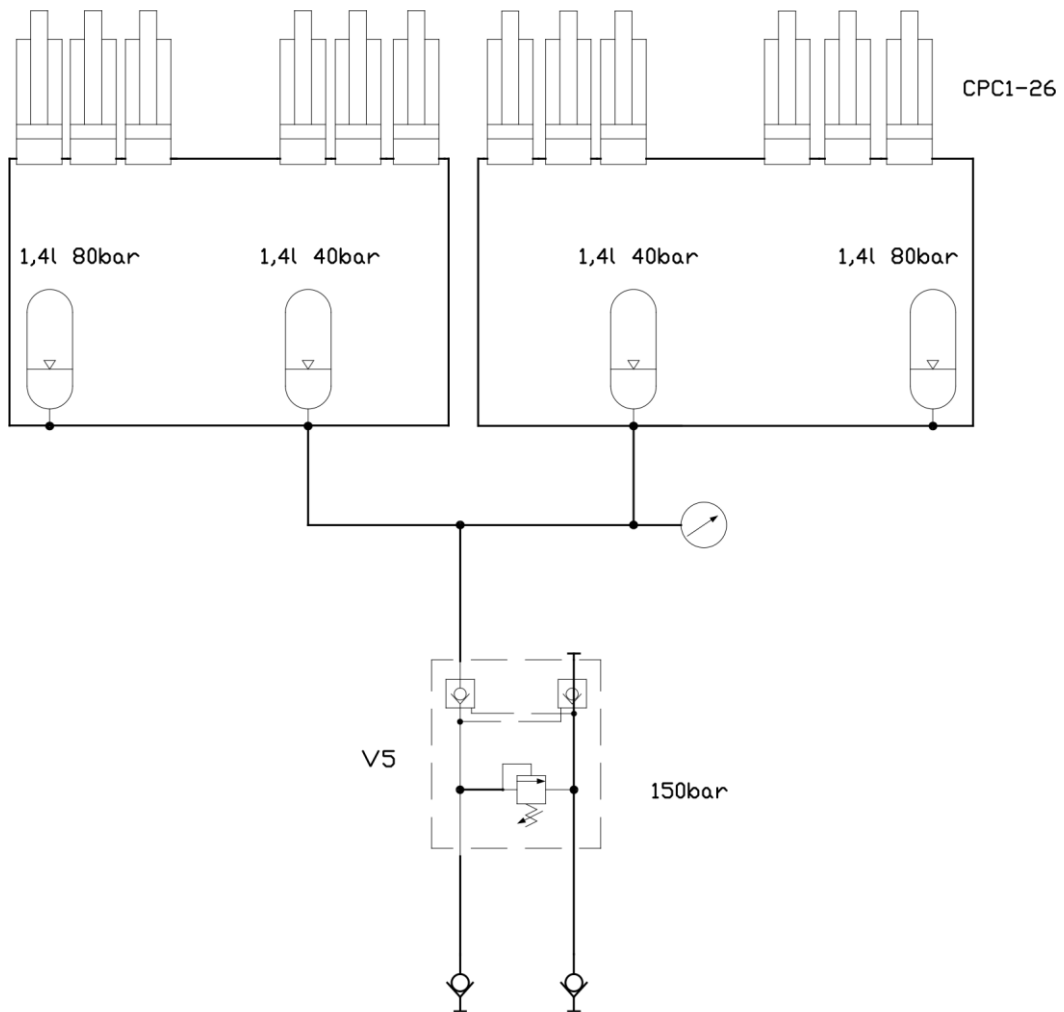

Arkla nažu spiediens

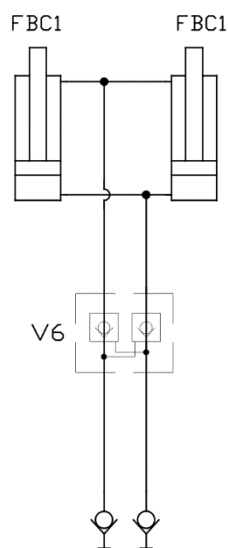

Priekšējā izlīdzināšanas plāksne

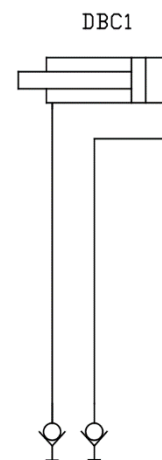

Jūgstieņa cilindrs

Hidrauliskās sistēmas shēma eFORTE 300-400

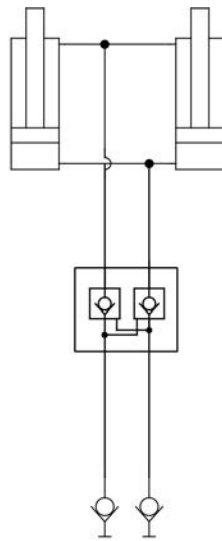

Priekšējais disku kultivators

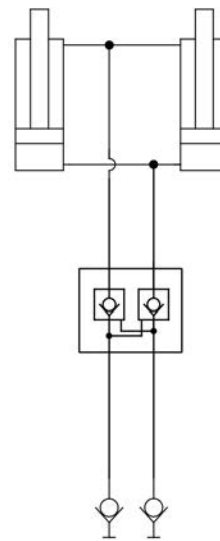

Priekšējās ecēšas

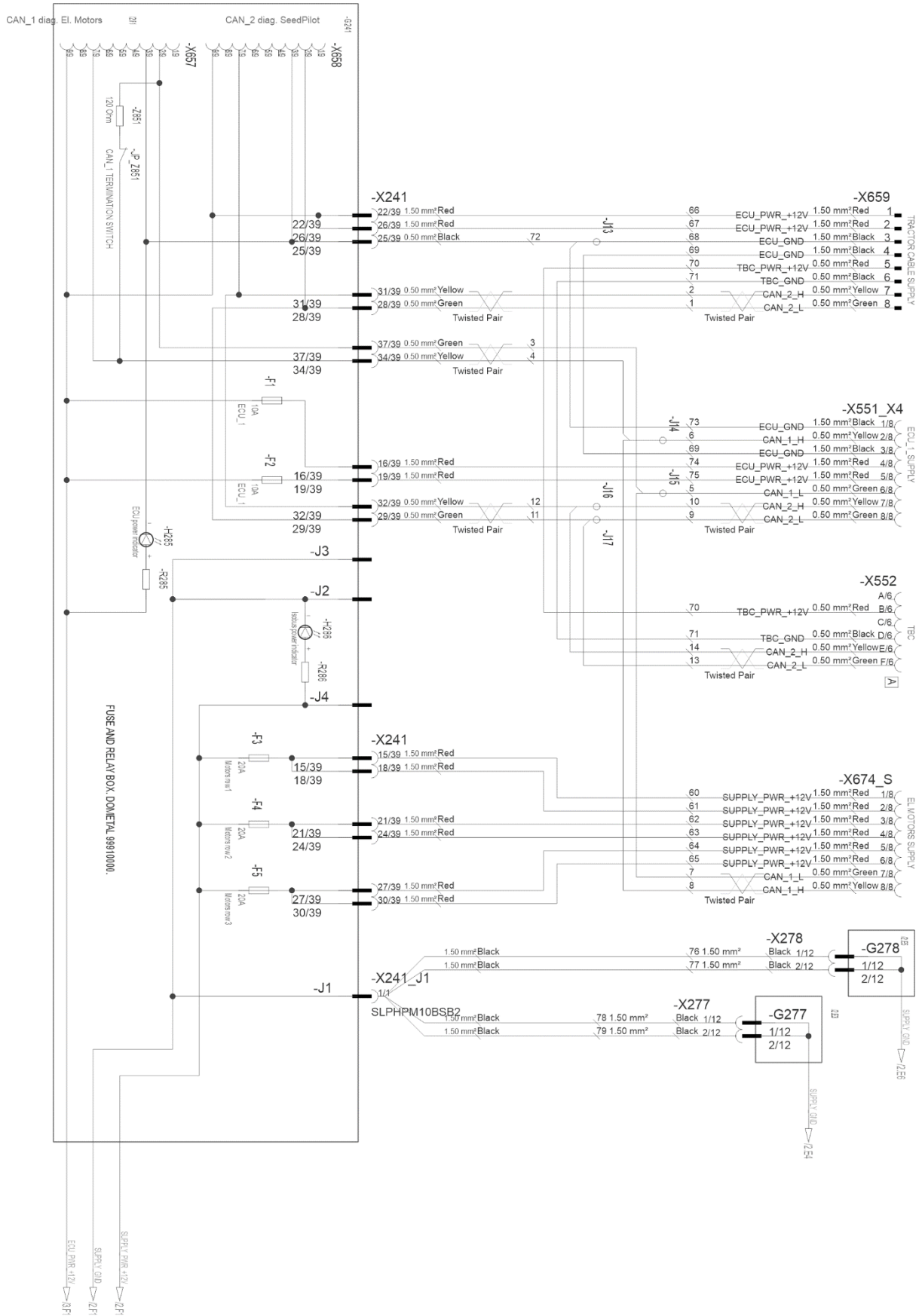

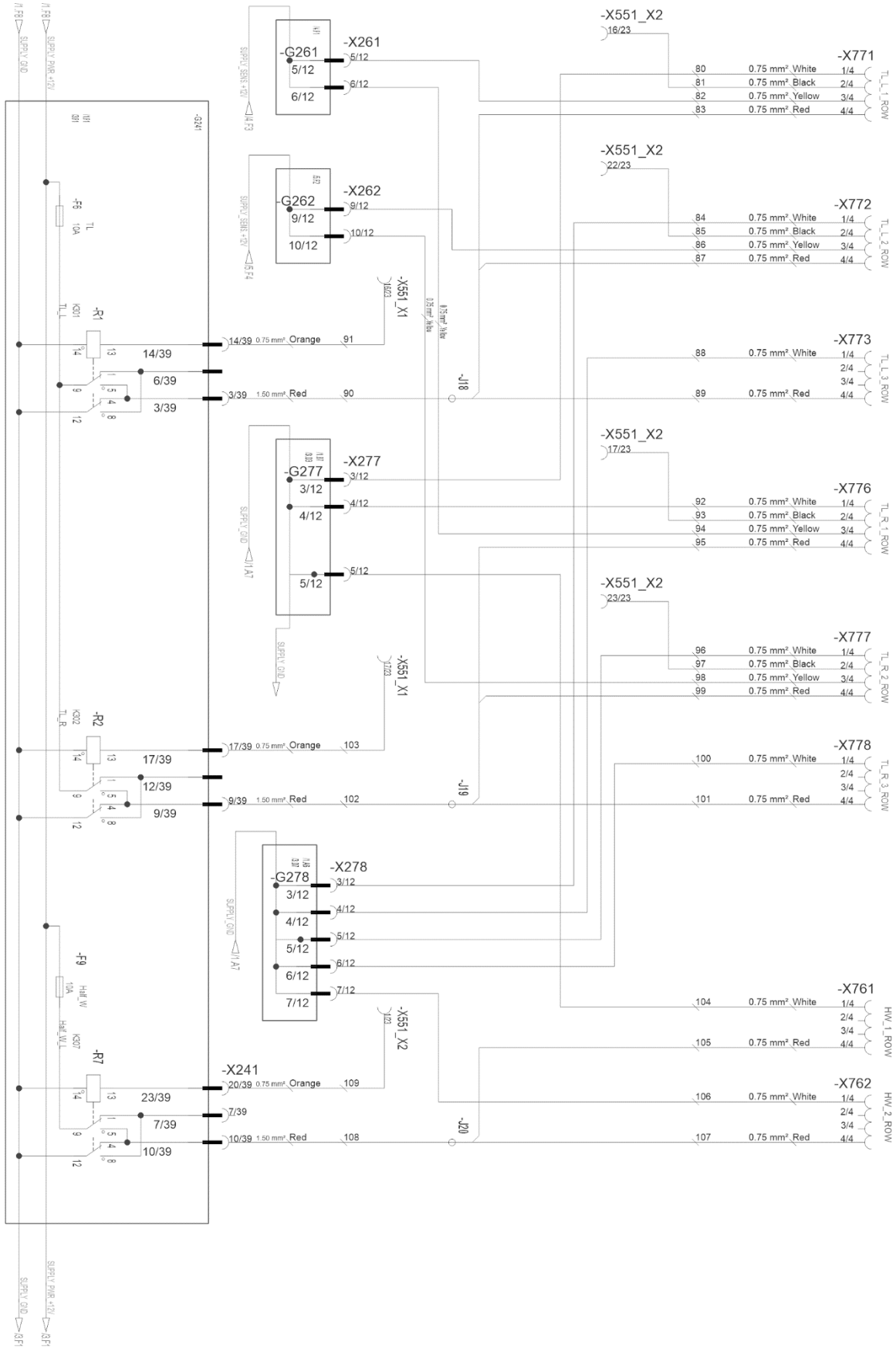

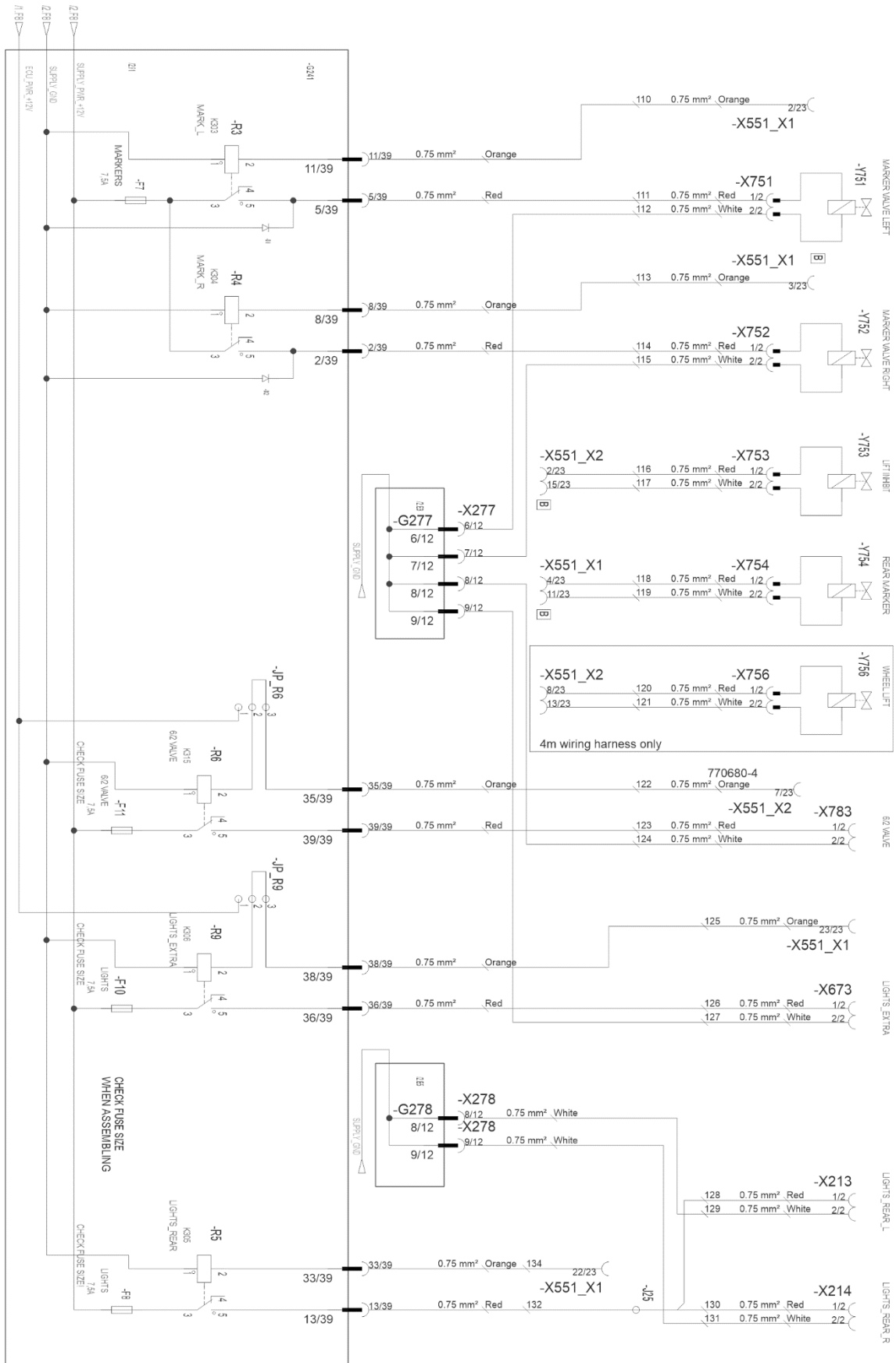

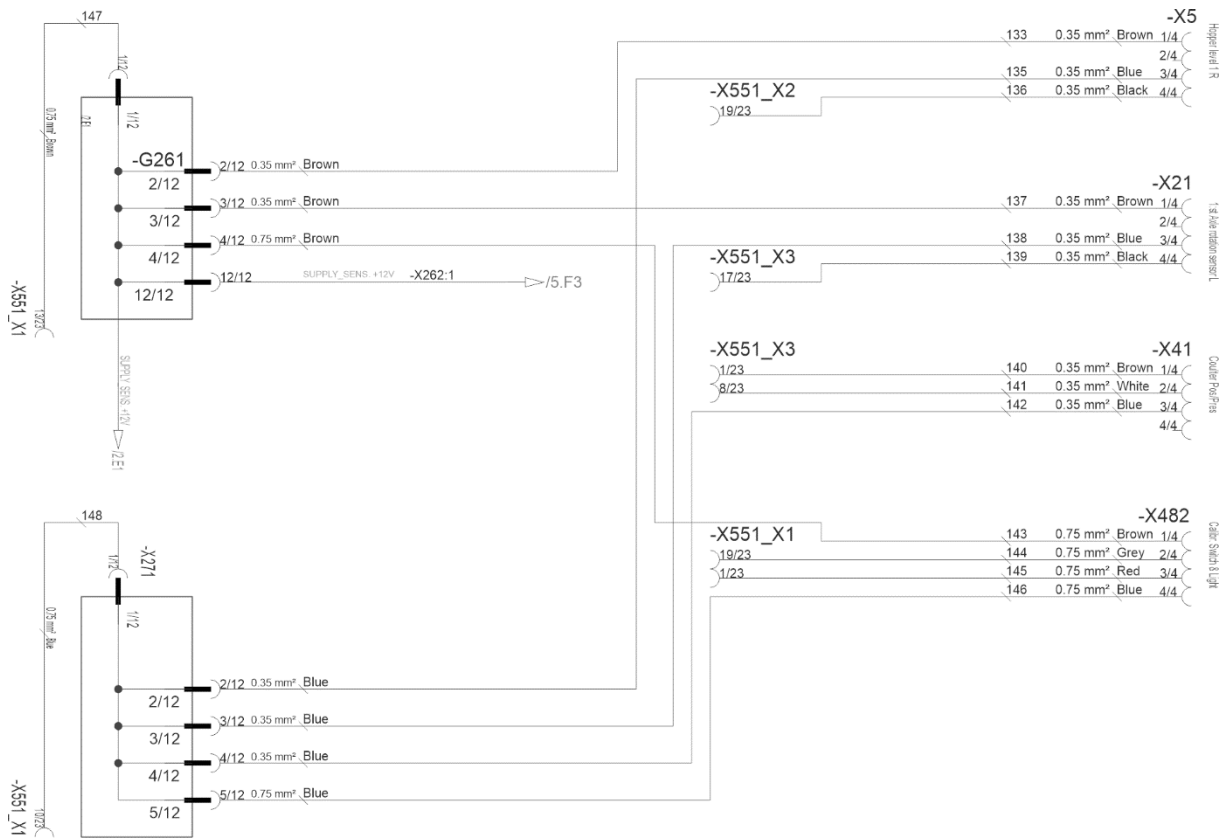

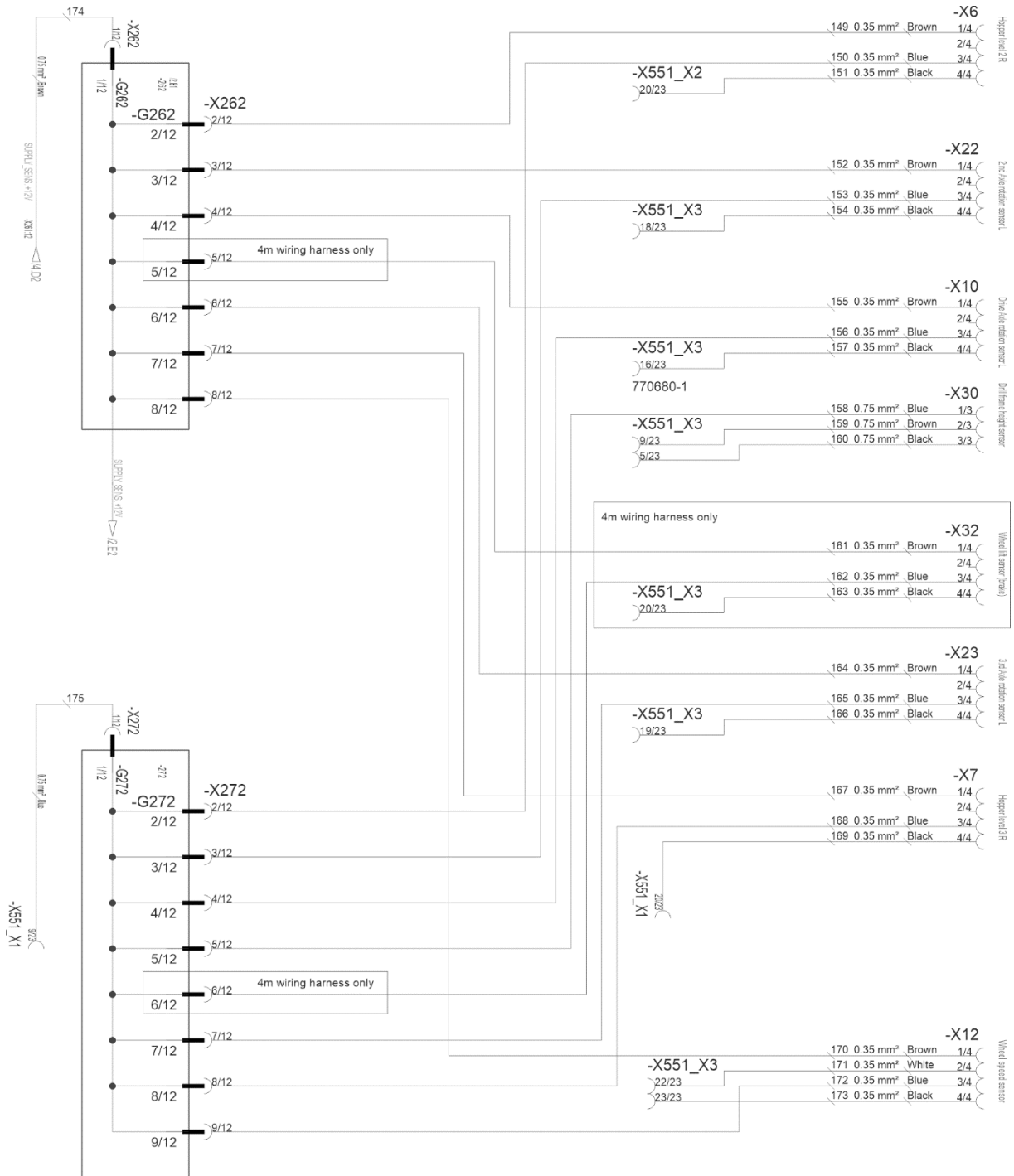

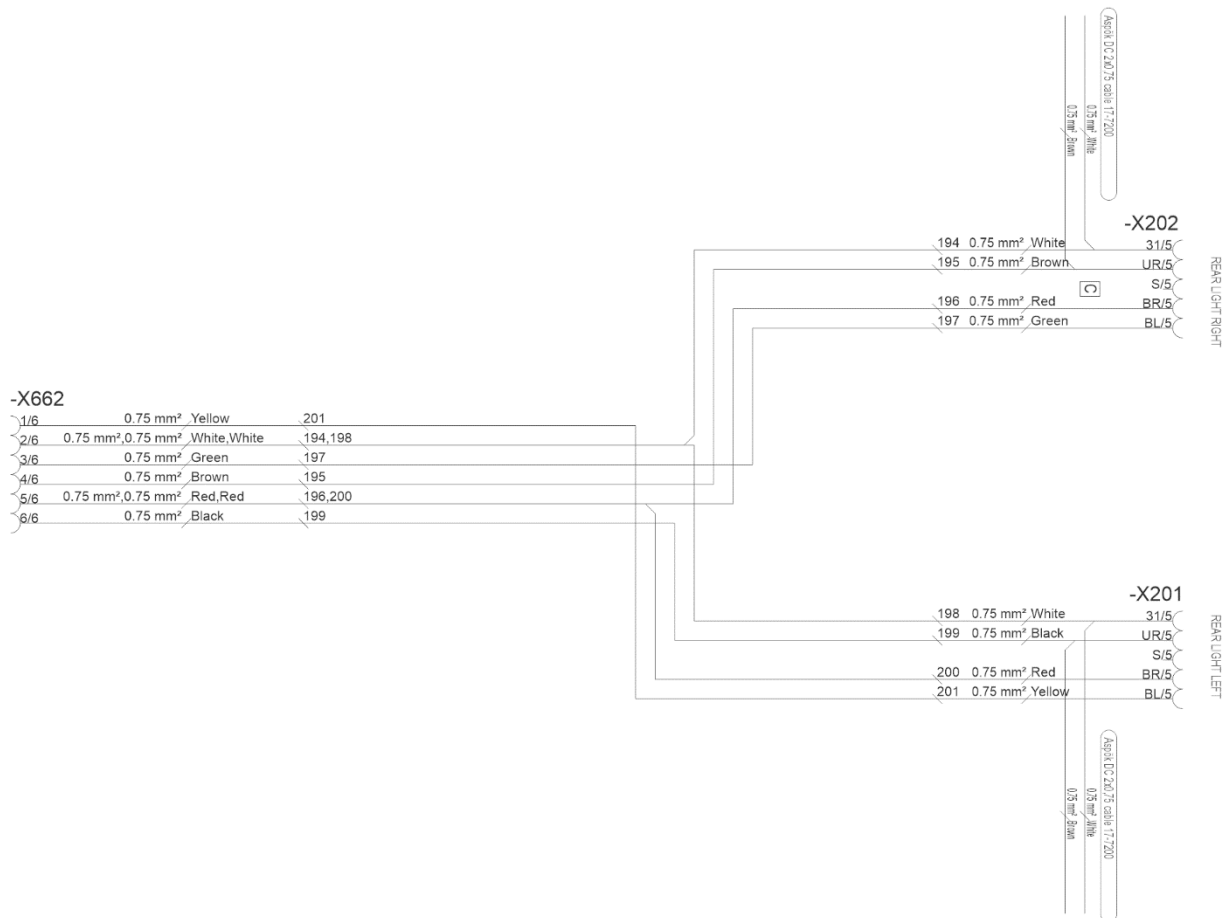
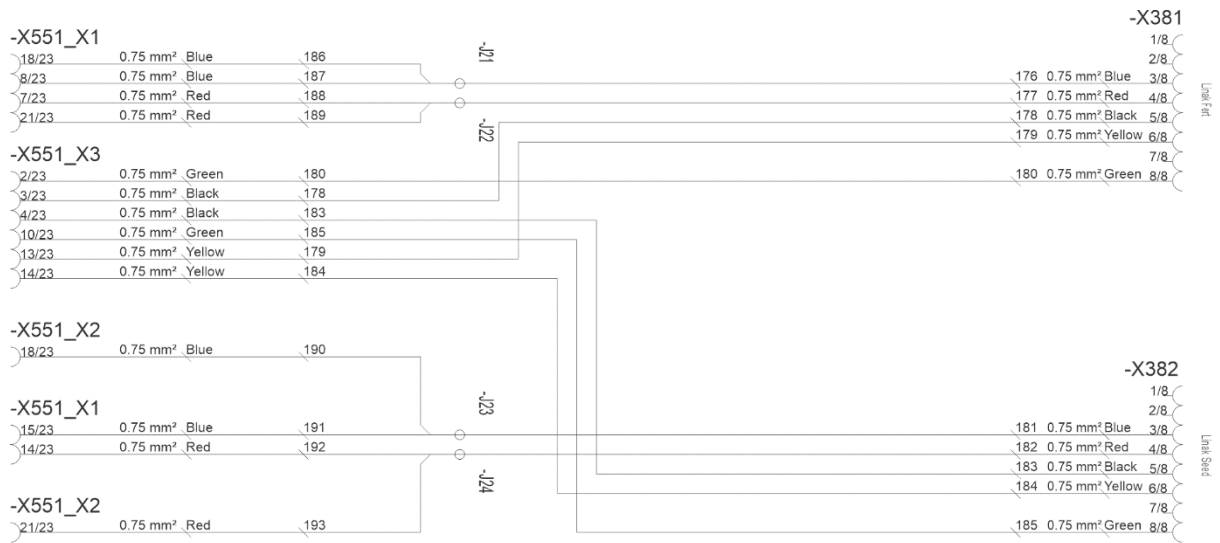

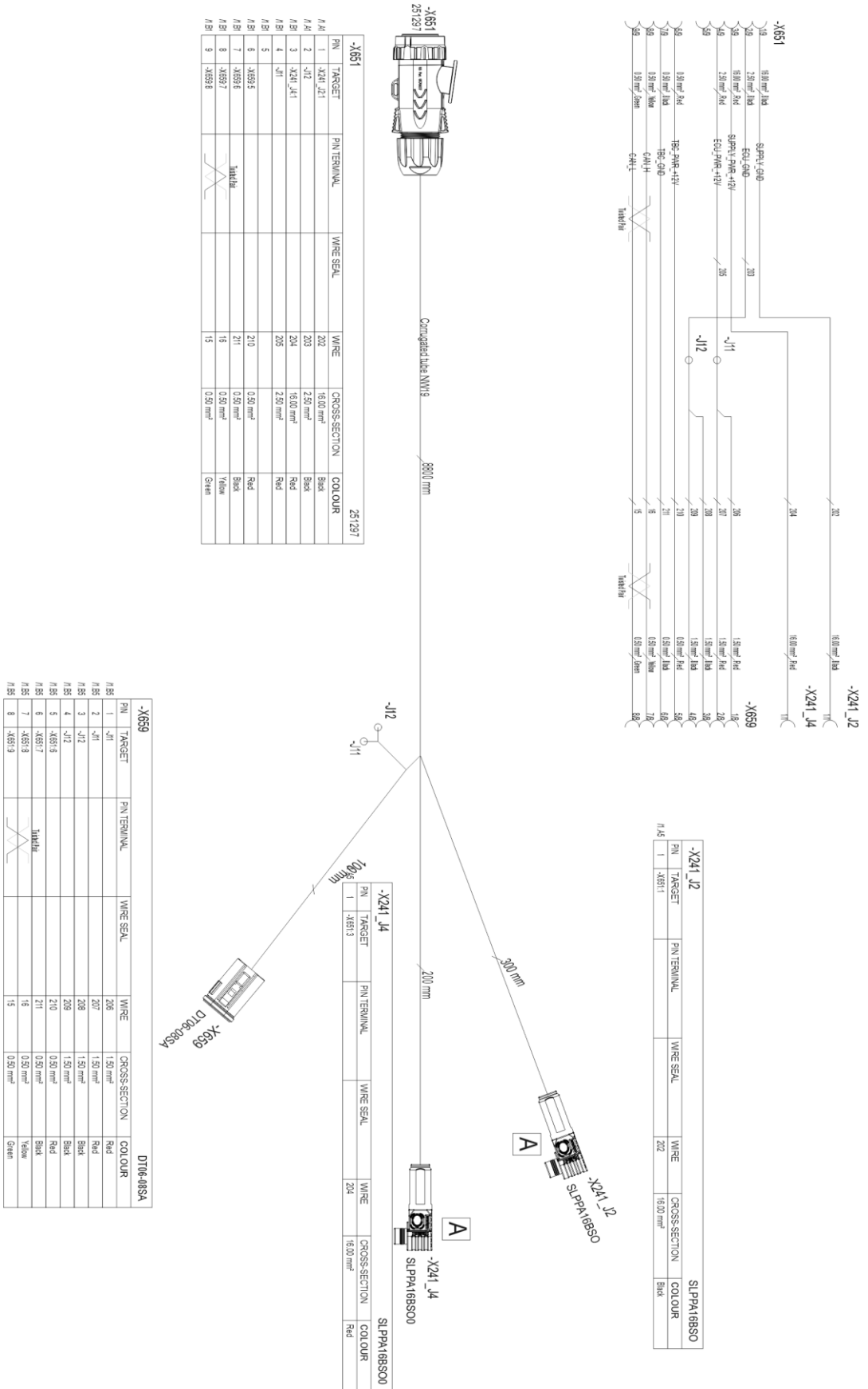

PNL	TARGET	PIN TERMINAL	WIRE SEAL	WIRE	CROSS-SECTION	COLOR
A1	1	X241_J21	202	202	16.00 mm²	Black
A1	2	J12	203	203	2.50 mm²	Black
A1	3	X241_A11	204	204	16.00 mm²	Red
A1	4	J11	205	205	2.50 mm²	Red
A1	5	X6595	210	210	0.50 mm²	Red
A1	6	X6598	211	211	0.50 mm²	Black
A1	7	X6597	16	16	0.50 mm²	Yellow
A1	8	X6598	15	15	0.50 mm²	Green

PNL	TARGET	PIN TERMINAL	WIRE SEAL	WIRE	CROSS-SECTION	COLOR
A1	1	J11	208	208	1.50 mm²	Red
A1	2	J11	207	207	1.50 mm²	Red
A1	3	J12	208	208	1.50 mm²	Black
A1	4	J12	209	209	1.50 mm²	Black
A1	5	X6516	210	210	0.50 mm²	Red
A1	6	X6517	211	211	0.50 mm²	Black
A1	7	X6518	16	16	0.50 mm²	Yellow
A1	8	X6519	15	15	0.50 mm²	Green

PNL	TARGET	PIN TERMINAL	WIRE SEAL	WIRE	CROSS-SECTION	COLOR
A1	1	X241_J2	202	202	16.00 mm²	Black
A1	2	X241_J4	204	204	16.00 mm²	Red
A1	3	X659	208	208	1.50 mm²	Red
A1	4	X659	207	207	1.50 mm²	Red
A1	5	X659	208	208	1.50 mm²	Black
A1	6	X659	209	209	1.50 mm²	Black
A1	7	X659	210	210	0.50 mm²	Red
A1	8	X659	211	211	0.50 mm²	Black
A1	9	X659	16	16	0.50 mm²	Yellow
A1	10	X659	15	15	0.50 mm²	Green

PNL	TARGET	PIN TERMINAL	WIRE SEAL	WIRE	CROSS-SECTION	COLOR
A1	1	X6511	202	202	16.00 mm²	Black

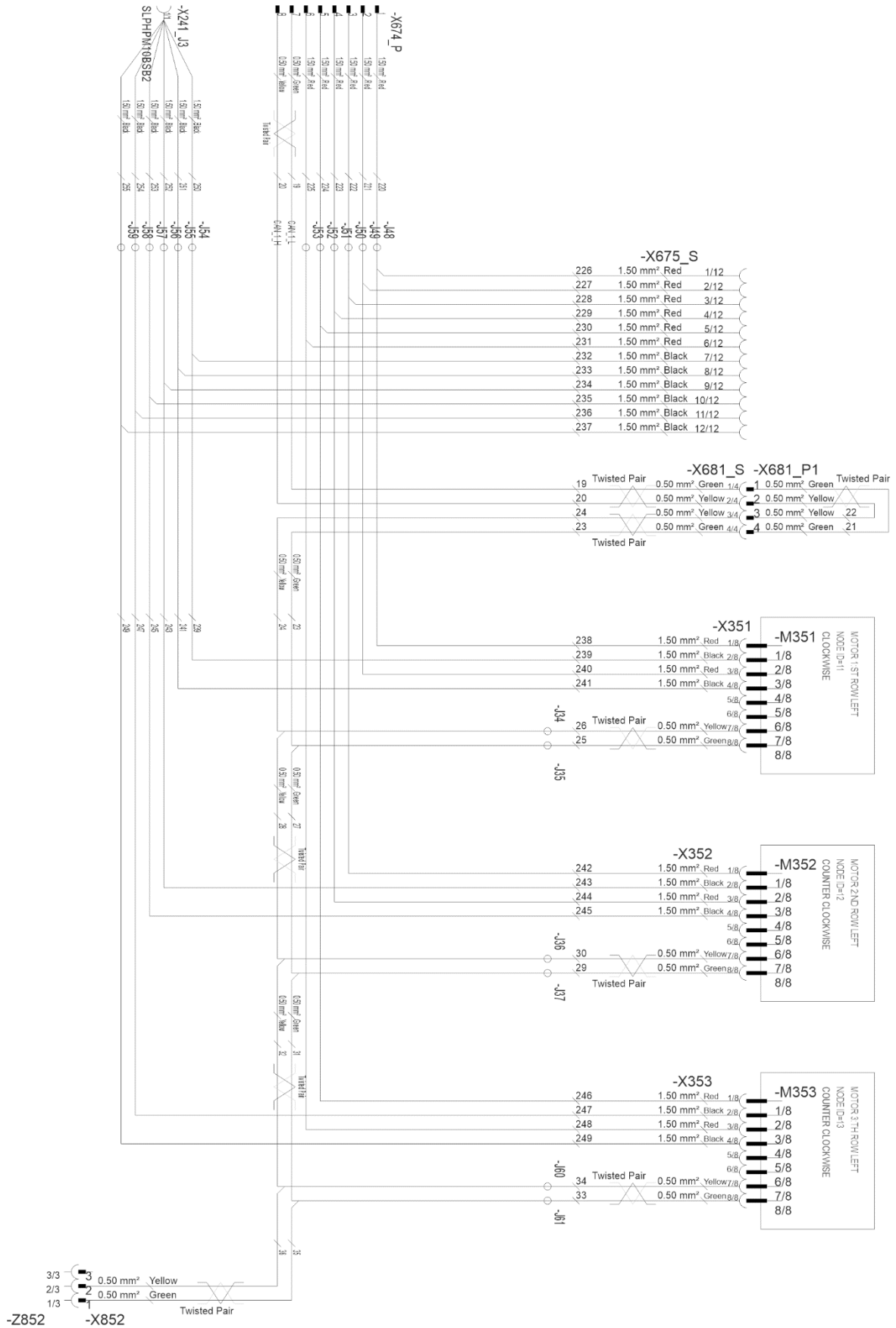

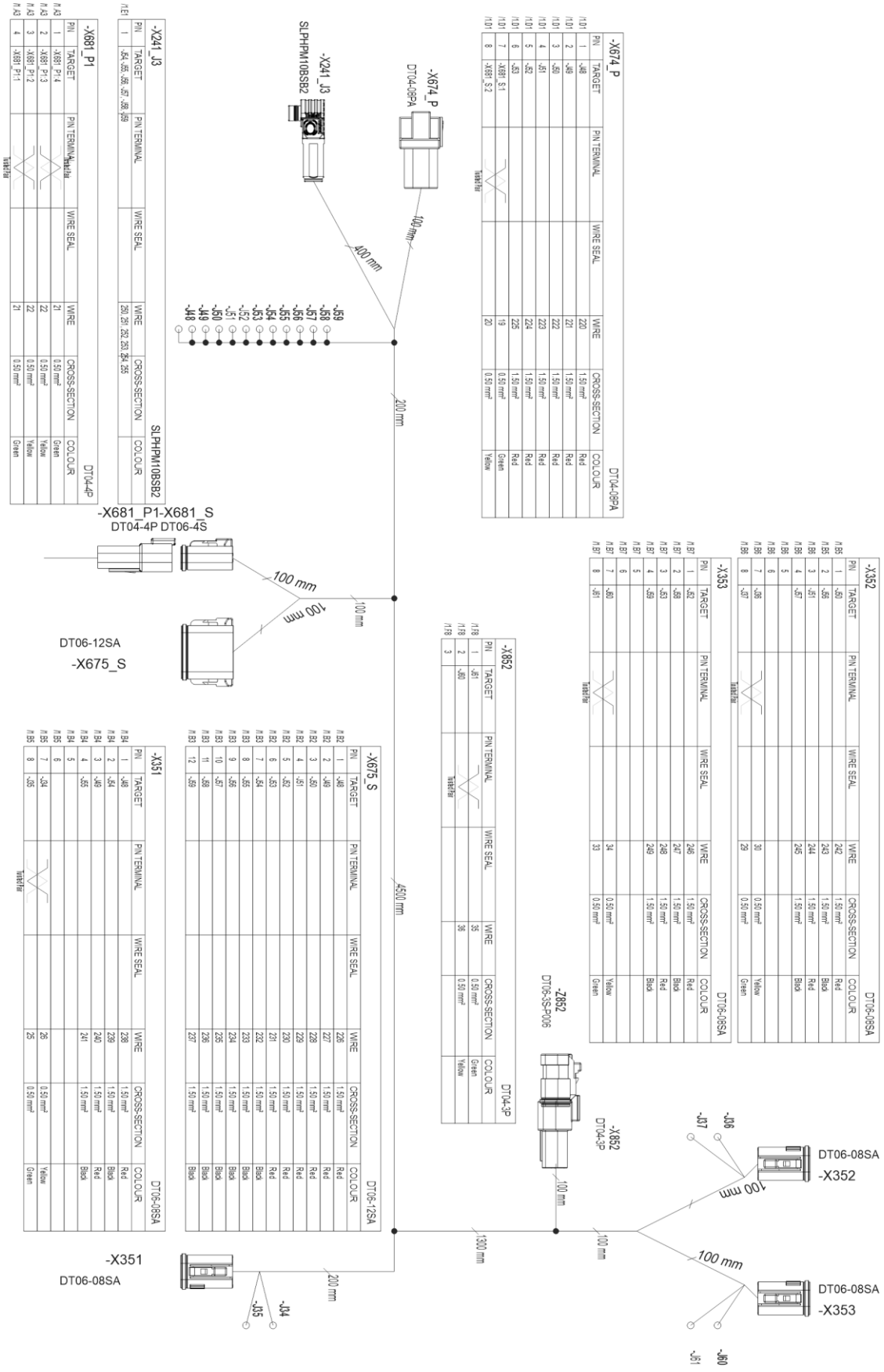

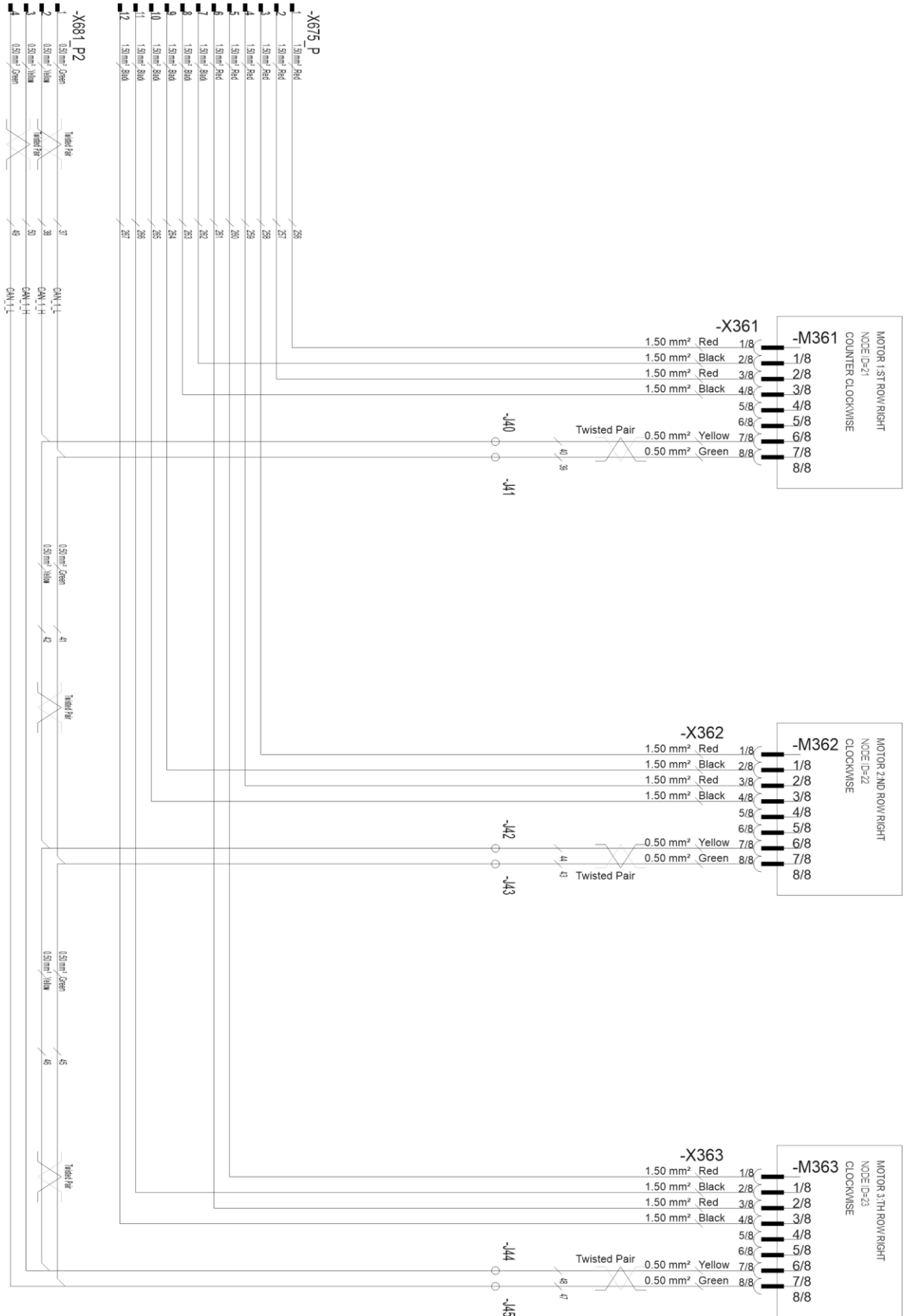

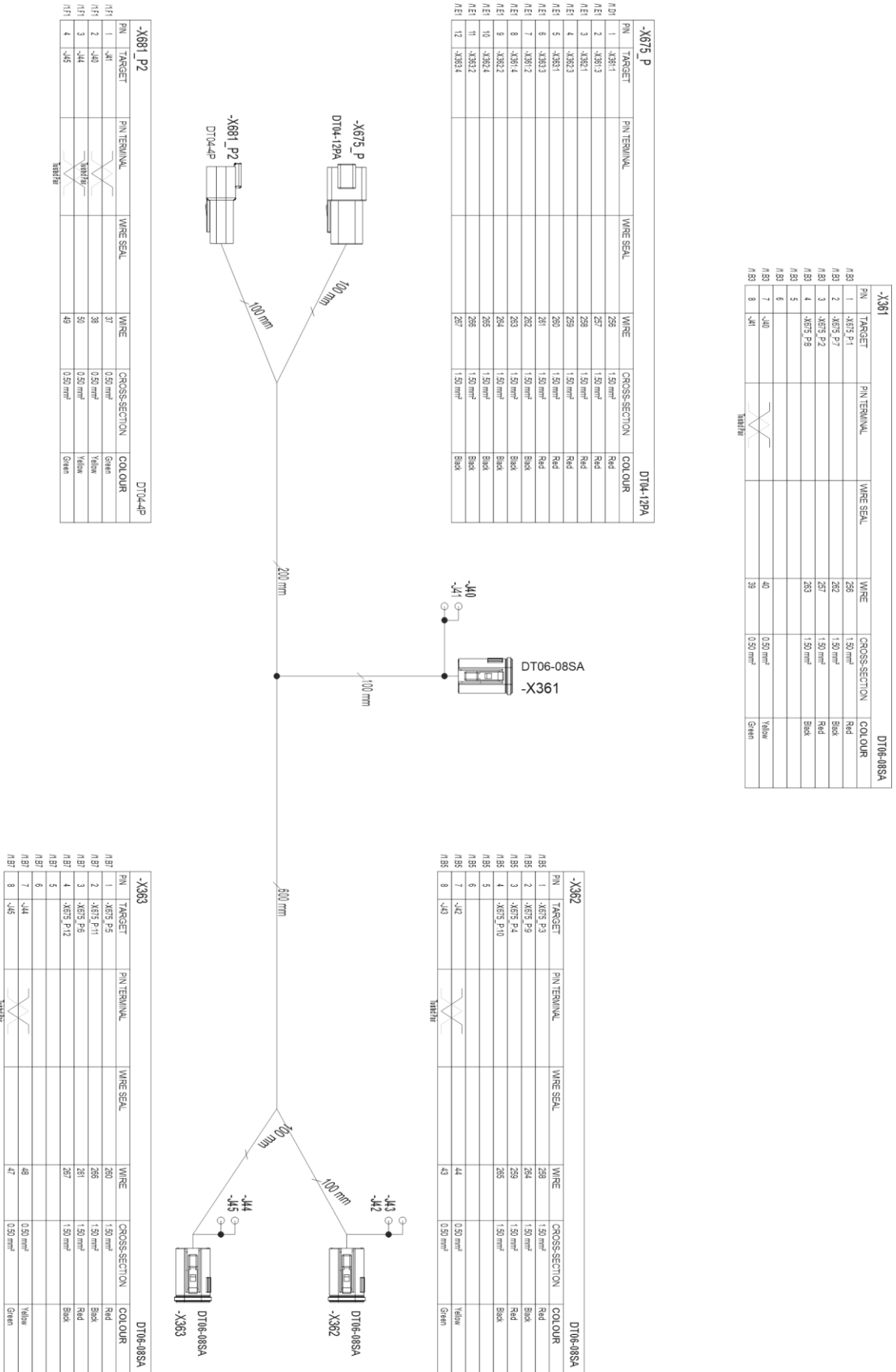

Component indicator letters	
B	Sensors
E	Lights
F	Fuses, Fuse holders
G	Chargers, power distribution components
H	Indicator Lights, Buzzers
J	Branch points
K	Relays
M	Motors, Actuators
P	Meters, Terminals, Displays
R	Resistors
S	Switches
U	Controllers , Terminating Bias Circuits
V	Semiconductors ie. Diodes
W	Cables
X	Connectors
Y	Valves, Solenoids
Z	Bus Components

List of components		
No.	Component	Location
5	Hopper Level Sensor	Fertiliser
6	Hopper Level Sensor	Seed
7	Hopper Level Sensor	Small Seed
10	Speed/Area Sensor	Transmission
30	Position Sensor	Working State
32	Position Sensor	Wheel lift (brakes)
41	Pressure Sensor	Coulter pressure
201	Rear Light Left	Left
202	Rear Light Right	Right
213	Working Light	
214	Working Light	
241	Fuse/Relay box	
277	Power Distribution Connector	Valves and Switches front GND
278	Power Distribution Connector	Valves and Switches rear GND
285	Indicator Light	ECU Power
286	Indicator Light	ISOBUS Power (50A)
351	Electric Motor id=11	Clockwise, Fertiliser
352	Electric Motor id=12	Counter Clockwise, Seed
353	Electric Motor id=13	Counter Clockwise, Small Seed

361	Electric Motor id=21	Counter Clockwise, Fertiliser
362	Electric Motor id=22	Clockwise, Seed
363	Electric Motor id=23	Clockwise, Small Seed
482	Switch	Calibration Button
551	ECU	Master ECU
552	Terminating Bias Circuit	Active
651	ISOBUS connector (ISO11783-2)	
654	3 Pin Connector (DIN 9680)	
659	Tractor Cable Extension (8 Pin)	
673	Connector	Work Lights
674	Connector	Electric Motor Wiring Harness
675	Connector	SC Electric Motor Wiring Harness
681	Connector	Electric Motors CAN bus
682	Connector	Electric Motors CAN bus
751	Valve	Middle Marker Left
752	Valve	Middle Marker Right
753	Valve	Lift Inhibit
754	Valve	Rear Marker
756	Valve	Wheel Lift (Brake
771	Tramline Clutch	Fertiliser Hopper Left
772	Tramline Clutch	Seed Hopper Left
773	Tramline Clutch	Small Seed Hopper Left
776	Tramline Clutch	Fertiliser Hopper Right
777	Tramline Clutch	Seed Hopper Right
778	Tramline Clutch	Small Seed Hopper Right
851	Termination Resistor	Passive
852	Termination Resistor	Passive

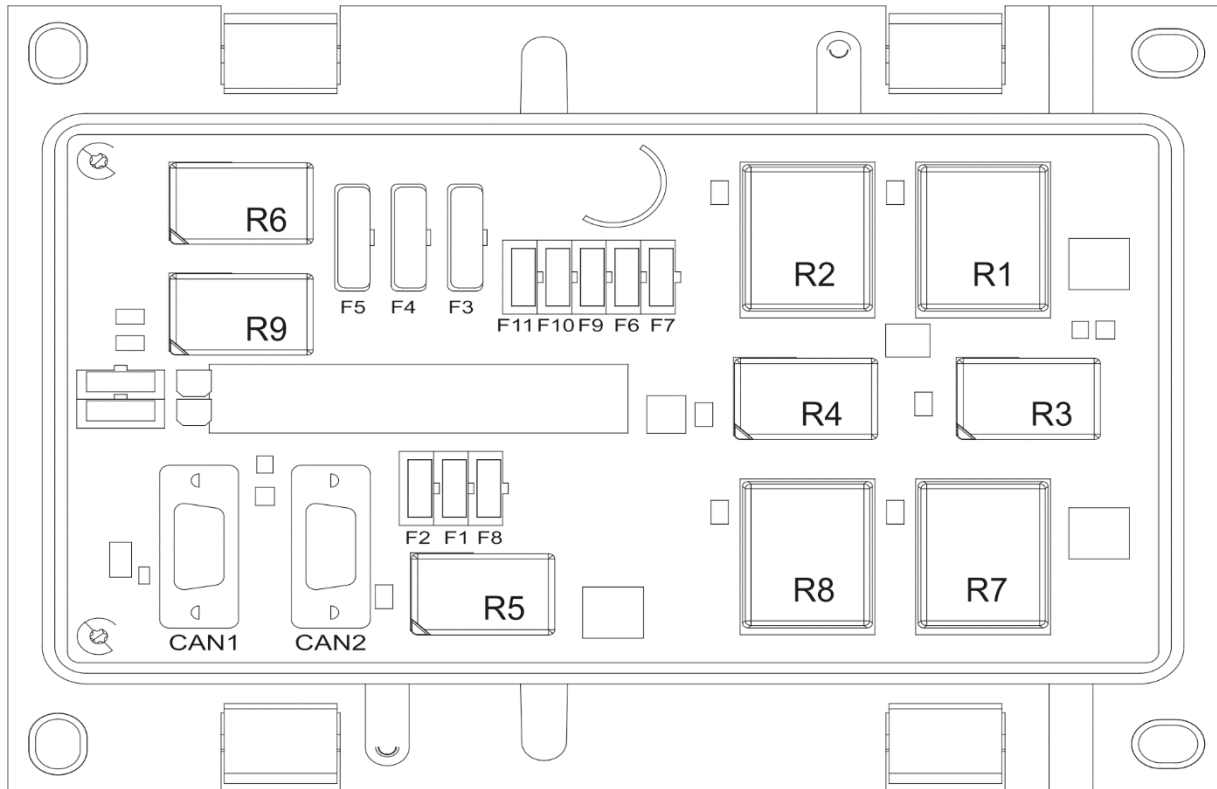

Fuses		Rate	Relays	Spare	
F1	ECU	10A	R1	Tramline Left	ATM 7,5A
F2	ECU	10A	R2	Tramline right	ATM 10A
F3	Motor. Fert	20A	R3	Marker Left	ATM 10A
F4	Motor. Seed	20A	R4	Marker Right	ATO 20A
F5	Motor Small S.	20A	R5	Worklights	ATO 20A
F6	Tramlines	10A	R6	Valve	
F7	Markers	7,5A	R7	Half width	
F8	Worklights	7,5A	R8		
F9	Half width	10A	R9	Worklights	
F10	Worklights	7,5A			
F11	Valve	7,5A			

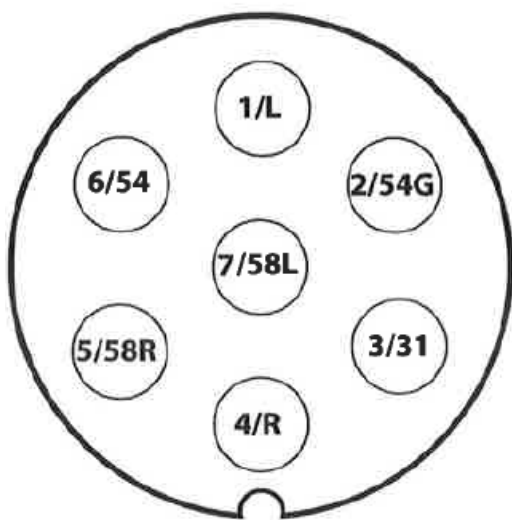
Savienojuma ligzda atbilstoši SFS 2473

1/L	Kreisā pagrieziena signāllampiņa
2/54G	Brīvs
3/31	Zeme
4/R	Labā pagrieziena signāllampiņa
5/58R	Labās puses aizmugurējais lukturis + reģ. numura zīmes apgaismojums
6/54	Bremžu lukturis
7/58L	Kreisās puses aizmugurējais lukturis

Traktora un sējmašīnas kombinācijas stabilitātes aprēķins

Kravas slodze varētu ietekmēt traktora vadāmību. Mašīnas un piltuvēs esošo materiālu pašmasa varētu izraisīt traktora un sējmašīnas kombinācijas stabilitātes pasliktināšanos.

Šajā pielikumā ir ieteikumi par to, kā nodrošināt traktora un sējmašīnas kombinācijas stabilitāti, veicot aprēķinus.

Lai aprēķinātu traktora minimālo svaru $I_{F,min}$, var izmantot tālāk redzamo formulu, kas ļaus priekšējās ass slodzei būt 20% no tukša traktora svara:

$$I_{F,min} = \frac{(I_R \times (c+d)) - (T_F \times b) + (0,2 \times T_E \times b)}{a+b}, \text{ kur}$$

T_E	[kg]	Traktora pašmasa ¹⁾
T_F	[kg]	Tukša traktora priekšējās ass slodze ¹⁾
T_R	[kg]	Tukša traktora aizmugurējās ass slodze ¹⁾
I_R	[kg]	Kopējais aizmugurē uzstādītā darbarīka vai aizmugurē uzstādītā balasta svars ²⁾
I_F	[kg]	Kopējais priekšā uzstādītā darbarīka vai priekšā uzstādītā balasta svars ²⁾
a	[m]	Attālums no priekšā uzstādītā darbarīka vai priekšējā balasta smaguma centra līdz priekšējās ass centram ^{2) 3)}
b	[m]	Traktora garenbāze ¹⁾
c	[m]	Attālums no aizmugurējās ass centra līdz savienojuma sviras savienojošā punkta centram ^{1) 3)}
d	[m]	Attālums no savienojuma sviras savienojošā punkta centra līdz aizmugurē uzstādītā darbarīka vai aizmugurējā balasta smaguma centram ²⁾

- 1) Skatiet traktora rokasgrāmatu
- 2) Skatiet darbarīka rokasgrāmatu
- 3) Jāizmēra

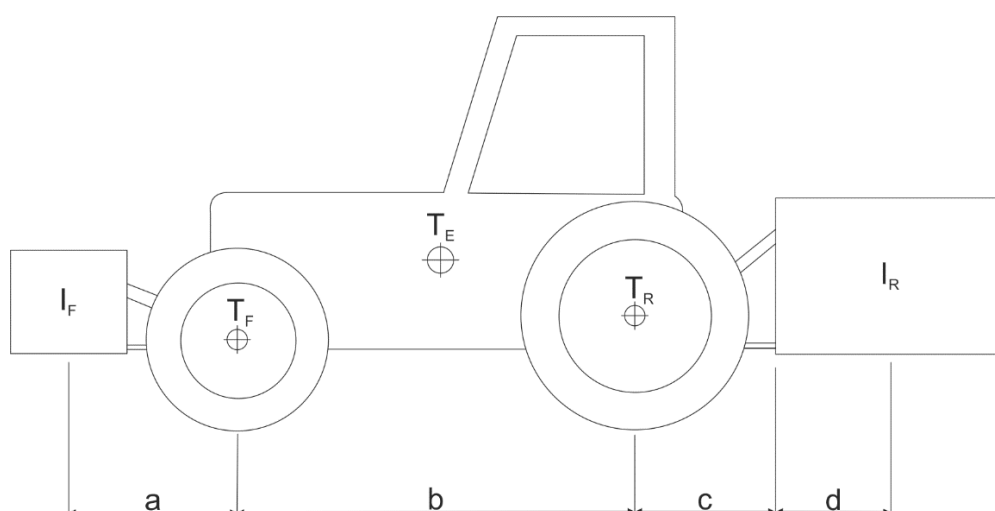

1. attēls. Traktora un sējmašīnas kombinācijas stabilitātes aprēķins