

ÜZEMELTETÉSI ÉS KARBANTARTÁSI KÉZIKÖNYV S-KAPÁS KOMBINÁTOROK

TopLine Cross

TopLine Super XL

05240016 szériaszámtól





Eredeti kézikönyv: 2016. 01. hó

www.multiva.info

Multiva

TRACKING THE FUTURE

Tartalomjegyzék

1. ELŐSZÓ.....	1
1.1. A gép rendeltetésszerű használata	1
1.2. Műszaki adatok	2
1.3. Adattábla.....	2
	
2. BIZTONSÁGI UTASÍTÁSOK	3
2.1. Figyelmeztető szimbólumok	3
2.2. Csatlakoztatás és leválasztás.....	4
2.3. Szállítás közúton.....	4
2.4. A kombinátor használata	5
2.5. Karbantartás.....	6
	
3. ÜZEMBE HELYEZÉS ÉS ALAPVETŐ BEÁLLÍTÁSOK	7
3.1. Üzembe helyezés előtti teendők.....	7
3.2. Csatlakoztatás a traktorra.....	7
3.3. A hidraulikatömlők beállítása	8
3.4. Az elülső simítósor és a mélységállítás működésének alapelve	8
3.5. A munkahengerek szinkronizálása	8
3.6. A kombinátor helyzetének beállítása	9
3.7. Az oldalsó szárnyak alapvető beállításai	9
4. A KOMBINÁTOR HASZNÁLATA ÉS BEÁLLÍTÁSA	10
4.1. Magágykészítés	10
4.2. Művelési sebesség	10
4.3. Talajművelési technikák	10
4.4. Indulás és munkapozícióba állítás	11
4.5. Szállítási pozíció.....	11
4.6. A munkamélység beállítása	12
4.7. A mélységskála beállítása	12
4.8. A simítósorok használata	13
4.9. A hátsó pálcás elmunkáló használata.....	14
4.10. A pálcás henger használata	15
4.11. Elülső támasztókerék	15
	
5. KARBANTARTÁS.....	16
5.1. Kopó alkatrészek	16
5.2. Kerékcsere	16
6. KARBANTARTÁSI PROGRAM, ÁTVIZSGÁLÁSOK	17
6.1. Csavarok meghúzási nyomatéka.....	17
6.2. Abroncsok nyomása	17
6.3. Kerékagycsapágy hézaga.....	18
6.4. Felfüggesztés csapágyhézaga.....	18
6.5. Hidraulika	18
6.6. Oldalsó szárnyak reteszelve	19
6.7. Elülső támasztókerék csapágyhézaga	19
	
7. KARBANTARTÁSI PROGRAM, KENÉS	20
8. TÁROLÁS	23
9. GARANCIA	24
1. melléklet EK MEGFELELŐSÉGI NYILATKOZAT	25

1. ELŐSZÓ

A Multiva mezőgazdasági gépek Finnországban készülnek. A modern gyártástechnológia, a kiváló alapanyagok, valamint a gondos gyártás és a gyártás során alkalmazott felületkezelés garantálja a termékek magas minőségét. A Multiva termékpalletáján a következő mezőgazdasági gépek találhatók meg:

- Pótkocsik
- S-kapás kombinátorok
- Tárcsás boronák
- Kultivátorok

Köszönjük, hogy megtisztelt minket a bizalmával, és a Multiva S-kapás kombinátort választotta. Bízunk benne, hogy a termék megfelel az elvárásainak, és hosszú ideig fogja szolgálni Önt. **Azt tanácsoljuk, hogy a gép üzembe helyezése előtt alaposan tekintse át az itt található utasításokat.** Az itt ismertetett ellenőrzési és karbantartási műveletek elengedhetetlenek a gép megfelelő működéséhez és a garancia érvényességéhez.

Minden utasítást és figyelmeztetést kivétel nélkül be kell tartani. Céljuk a felhasználó biztonságának és a gép tartósságának biztosítása.

Ezek a kezelési és karbantartási utasítások a 2014-től gyártott TopLine Cross és TopLine Super XL típusú kombinátorokra vonatkoznak.

A Multiva TopLine Super egy sokrétűen használható kombinátor, ami rugalmasabbá és jövedelmezőbbé teszi a talajművelést. A kombinátor rendkívül hatékony talajművelést végez és kiválóan aprítja a rögöket, valamint a szalma- és növényi maradványokat is kiválóan átereszti.

1.1. A gép rendeltetésszerű használata

A Multiva TopLine Cross S-kapás kombinátor rendeltetése:

- Magágy készítése olyan talajon, ahol az alpművelést tavasszal vagy ősszel már elvégezték.
- A TopLine Cross típus nem alkalmas arra, hogy közvetlenül a tarlóban készítsék el a magágyat.

Multiva TopLine Super XL s-kapás kombinátor feladata:

- Magágy készítése olyan talajon, ahol az alpművelést tavasszal vagy ősszel már elvégezték.
- Magágy készítése közvetlenül a tarlóba tavasszal.
- Tarlólántás, ha a hátsó pálcás elmunkáló is a felszereltség része.

Kedvező feltételek mellett a Super XL ősszel is használható a közvetlenül a tarlóba történő magágykészítéshez.

A következőket azonban meg kell jegyezni:

- A kombinátorral nem lehet olyan mélyen megművelni a talajt, mint egy kultivátorral.
- A nagy mennyiségű lebomlatlan szalmamaradvány megnehezíti a talajművelést.
- A talaj nedvességtartalma nagy mértékben befolyásolja, mennyire képesek átjutni a növényi maradványok a kapákon.

1.2. Műszaki adatok

Alapfelszereltséggel

TopLine Cross

	600	700	800	900	1000
S-kapák száma	72	82	93	105	119
Kapaköz (mm)	80	80	80	80	80
Kapasorok száma	8	8	8	8	8
Munkaszélesség (cm)	600	680	780	880	1000
A vázkeret hossza (cm)	410	410	410	410	410
Szállítási szélesség (cm)	355	355	385	430	440
Teljesítményigény (LE)	120	150	180	210	240
Tömeg (kg)	4580	5180	6300	6980	8260

TopLine Super XL

	500	600	700	800	900	1000	1250	1500
S-kapák száma	50	59	67	77	87	101	129	143
Kapaköz (mm)	100	100	100	100	100	100	100	100
Kapasorok száma	9	9	9	9	9	9	9	9
Munkaszélesség (cm)	500	600	680	780	880	1000	1300	1450
A vázkeret hossza (cm)	410	410	410	410	410	410	410	410
Szállítási szélesség (cm)	300	300	300	360	360	440	440	440
Teljesítményigény (LE)	120	140	180	220	250	280	360	400
Tömeg (kg)	3580	3930	4580	5650	6090	7370	9320	11 025

A műszaki adatok a gyártó weboldalán is megtalálhatók. Az új termékekkel kapcsolatban a gyártónál tájékozódhat.

Termékeinket folyamatosan továbbfejlesztjük, ezért az itt ismertetett termékek és műszaki adatok változhatnak.

1.3. Adattábla

A kombinátoron az alább láthatóhoz hasonló adattábla található. Kérjük, írja le ide a kombinátor adattábláján található összes adatot. Amikor felveszi a kapcsolatot a Multiva gép szállítójával vagy a gyártó képviselőjével, kérjük, adja meg a gép modellszámát és sorozatszámát. Ez a késlekedések és félreértések elkerülése érdekében ajánlott.

	
Serial:	<input type="text"/>
Model:	<input type="text"/>
Weight kg:	<input type="text"/>
Made in Finland by Dometal Oy www.multiva.info	



Az adattábla mezői:

Serial = A munkagép alvázszáma

Model = A munkagép típusa

Weight = A munkagép tömege
széria felszereltséggel

2. BIZTONSÁGI UTASÍTÁSOK

A gép használata során az itt felsorolt biztonsági utasításokat és távolságokat kivétel nélkül be kell tartani. A gépet a jelen kézikönyvben foglaltak alapján kell össze- és beállítani, továbbá a gép üzemeltetése és karbantartása során is az itt leírtak alapján kell eljárni.





Ügyeljen arra, hogy munkavégzés vagy szállítás közben senki se tartózkodjon a kombinátoron!

2.1. Figyelmeztető szimbólumok

Vegye figyelembe a kombinátoron található, alább bemutatott figyelmeztető címkéket. Ne távolítsa el a figyelmeztető címkéket a gépről.

Figyelmeztető címke	Magyarázat
	<p>A KEZELŐI KÉZIKÖNYVET ÉS KÜLÖNÖSEN A BIZTONSÁGI UTASÍTÁSOKAT ALAPOSAN ÁT KELL OLVASNI, MIELŐTT A GÉPET A TRAKTORHOZ CSATLAKOZTATNÁ!</p>
	<p>ZÚZOTT ÉS RONCSOLT SÉRÜLÉS VESZÉLYE! Tartson 10 méteres biztonsági távolságot a munkagéptől, amikor az oldalszárnyak fel vannak csukva, illetve amikor a gép üzemel. Ne mászon a munkagép alá, hacsak nincs fizikailag alátámasztással biztosítva.</p>
	<p>RONCSOLÁS VESZÉLYE! Fel- és lecsatlakoztatáskor, a gép beállítási műveleteinél fennáll a roncsolás veszélye. Ügyeljen a lábak, karok, ujjak biztonságára.</p>
	<p>LEESÉS VESZÉLYE! A munkagépre állni semmilyen szituációban nem megengedett.</p>
	<p>ÉLES ALKATRÉSZEK! A gép használatakor fennáll a sérülés veszélye. A traktorhoz csatlakoztatott munkagéptől tartson 10 méteres biztonsági távolságot.</p>

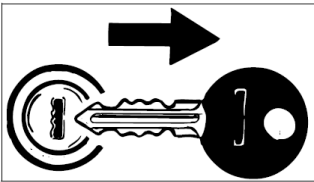

 	MAGAS NYOMÁSÚ HIDRAULIKA OLAJ! A nyomás alatt lévő hidraulika olaj kiszabadulva behatolhat a bőrbe, komoly sérülést okozva.
 	VESZÉLY! A rögzítő mechanizmusok megfelelő működését ellenőrizni kell közúti szállítás előtt, különösen a szárnyak rögzítését és a szárny hidraulika golyós csapját.
 	FIGYELEM! Állítsa le a traktor motorját, mielőtt a munkagépen javításokat vagy karbantartást végez. Gondoskodjon róla, hogy a traktor és a munkagép ne tudjon magától elmozdulni. Alkalmazzon rögzítőféket vagy kerék ékeket.

2.2. Csatlakoztatás és leválasztás

A kombinátor csak a traktor vonószerkezetére csatlakoztatható. A kombinátor csatlakoztatásakor és leválasztásakor tartsa be a traktorra vonatkozó összes biztonsági előírást. A csatlakoztatás és leválasztás során zúzott, roncsolt sérülések veszélye áll fenn. Fennáll a lábak, ujjak és karok zúzódásának, horzsolásának veszélye is. Ne válassza szét a nyomás alatt lévő hidraulikus csatlakozókat. Ha a kombinátor a traktorra van csatlakoztatva, tilos a közelében –különösen az oldalszárnyaihoz közel – tartózkodni.

2.3. Szállítás közúton

A kombinátor közúton történő szállításakor legyen óvatos, és tartsa be a KRESZ-t, valamint a lassú járművekre vonatkozó speciális szabályokat. Indulás előtt ellenőrizze, hogy láthatók-e a kombinátor fényvisszaverői és a lassú járművet jelző háromszög, valamint győződjön meg a traktor lámpáinak láthatóságáról és megfelelő működéséről. A fényvisszaverőket, a háromszöget és a traktor lámpáit mindig tisztán kell tartani, mivel azok a teljes gépkapcsolat közlekedésbiztonságára kihatással vannak. A kombinátor szállításakor különösen ügyeljen a hátsó irányjelzők láthatóságára. A közúton történő szállítás előtt mindig győződjön meg arról, hogy a kombinátor kellően tiszta.

Alapfelszereltségként a kombinátor legkülső szélein fényvisszaverők találhatók, amelyek jelzik a vontatott gép oldalirányban túlnyúló részeit. Közúti haladáskor ügyeljen arra, hogy a kombinátor mögül a traktor lámpái is láthatók legyenek.

A kombinátor maximális szállítási sebessége 300-as abroncsokkal 40 km/h, 340-es abroncsokkal pedig 50 km/h.

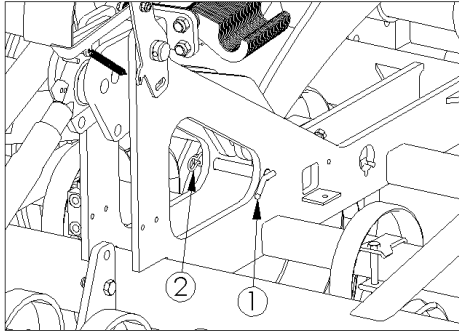

1. Szállítási biztosító csapszeg
2. Rugós biztosító csapszeg

A kombinátor el lett látva szállítási biztosítóval, amely felhasználói hiba vagy váratlan hidraulika szivárgás esetén megakadályozza a kombinátor leereszkedését. A szállítási biztosító csapszeget a helyére kell illeszteni és a rugós biztosító csapszeggel rögzíteni közúti szállítás előtt.

Közúti szállítás előtt mindig győződjünk meg róla, hogy az oldalszárnyak szállítási pozícióban rögzítve vannak. A szárnyak akaratlan nyitását a hidraulika tömlőn található golyóscsap elzárásával is akadályozzuk meg. A kart az óramutató járásának megfelelő irányba kell forgatni. Lásd jelen útmutató 4.5 pontját.

2.4. A kombinátor használata

A gép kezelőjének ismernie kell a kombinátor működését, és rendelkeznie kell a kombinátor helyes kezeléséhez szükséges ismeretekkel és képességekkel. A gépkezelőnek át kell tanulmányoznia a kezelési utasítást, és be kell tartania az abban foglaltakat.

A munka megkezdése előtt szemrevételezéssel mindig ellenőrizni kell a kombinátor állapotát, a csavarok meghúzását és az abroncsok nyomását. Soha ne végezzen beállítást vagy tisztítást a mozgó kombinátoron. Munka közben tilos személyeket szállítani a kombinátoron, továbbá a munkaterületen belül tartózkodni (a biztonsági távolság 5 m). A biztonsági távolságot akkor is be kell tartani, ha a kombinátor nem mozog, de a hidraulika használatban van. A nyomás alatt lévő hidraulikavezetékéből kifröccsenő folyadék halált okozhat. A kombinátor oldalsó szárnyait emelni és süllyeszteni csak a kombinátor álló helyzetében szabad. A kombinátor oldalsó szárnyainak emelése vagy süllyesztése közben ügyeljen arra, hogy senki se tartózkodjon a kombinátor közelében. Szállítás előtt győződjön meg arról, hogy a kombinátor oldalsó szárnyai szállítási helyzetben reteszelve vannak. Mielőtt dolgozni kezdene a kombinátorral, teljesen le kell nyitni annak oldalsó szárnyait úgy, hogy a munkahengerek teljesen kitölt helyzetben legyenek.

A kombinátor szárnyainak lenyitása vagy felcsukása a hidraulika nyomás folyamatos adagolásával történjen. A mozgás megszakítása megzavarhatja a szelep működését, és a szárnyak nem egyszerre fognak mozogni. Az egyensúly váratlan megváltozása következtében a kombinátor felborulhat. Ez különösképpen a 800-1500 típusokra vonatkozik.

2.5. Karbantartás

A karbantartáshoz a kombinátort le kell állítani, és ki kell ékelni, nehogy elmozduljon. A karbantartást sík és szilárd talajon kell elvégezni, nehogy a kombinátor felboruljon vagy elmozduljon.

Karbantartási és egyéb munkák nem végezhetők akkor, ha a kombinátor vagy annak egy része felemelt helyzetben van és nincs megfelelően alátámasztva.

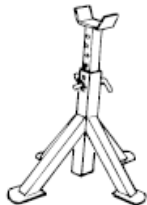

A kombinátor karbantartásakor az oldalsó szegmenseket le kell engedni. Mindig gondoskodjon a biztonságos munkakörülményekről és a megfelelő világításról. Állítsa le a traktort, és mentesítse a hidraulika rendszert a nyomás alól, mielőtt a hidraulika csöveket vagy a hidraulika rendszer egyéb elemeit kezeli.

A kombinátor karbantartásakor csak eredeti alkatrészeket használjon. A nem eredeti alkatrészek használata érvényteleníti a garanciát.

3. ÜZEMBE HELYEZÉS ÉS ALAPVETŐ BEÁLLÍTÁSOK

3.1. Üzembe helyezés előtti teendők

A kombinátor kenést igénylő részeinek kenése a gyárban megtörtént, a próbaüzem során pedig a munkahengerekhez is eljutott az olaj. Mégis azt tanácsoljuk, hogy az első használat előtt ellenőrizze a kenési pontokat. A kenési pontok ismertetése a 7. számú, KARBANTARTÁSI PROGRAM, KENÉS című részben olvasható.

3.2. Csatlakoztatás a traktorra

Csatlakoztassa a kombinátor vonórúdjának vonószemét a traktor hidraulikus vonószerkezetére. Győződjön meg arról, hogy a traktor vonószerkezete bekattan, és nem támasztja alá az emelőszerkezetet.

A hidraulikatömlőket színes gallérral jelölik meg. A tömlők kettős működésű kimenetekhez csatlakoznak.

A traktornak 3 kettős működésű kimeneti hidraulikacsatlakozóval kell rendelkeznie.

Művelet	A tömlő jelölése
Munkamélység - le	1 x piros
Munkamélység - fel	2 x piros
Oldalsó szárnyak felhajtása	1 x fekete
Oldalsó szárnyak lehajtása	2 x fekete
Simítósor le	1 x kék
Simítósor fel	2 x kék

Fontos megjegyzés! Győződjön meg arról, hogy a magasságállításra szolgáló kettős működésű szelep valóban kettős működésre van állítva, és a szelep úszó helyzete nem aktív. Ha a magasságállítás közben az úszó helyzet aktív marad, akkor az azt eredményezheti, hogy a kombinátor egyes szárnyainak munkamélysége a talajművelés során eltérő lesz!

Fontos megjegyzés! Az oldalsó szárnyak emelését végző munkahengereket úszó helyzettel rendelkező kimeneti hidraulikacsatlakozóhoz kell csatlakoztatni. Talajművelés közben az oldalsó szárnyak emelését végző munkahengereket mindig úszó helyzetbe kell állítani. Az úszó helyzet lehetővé teszi, hogy az olaj mindkét tömlőben szabadon áramolhasson.



3.3. A hidraulikatömlők beállítása

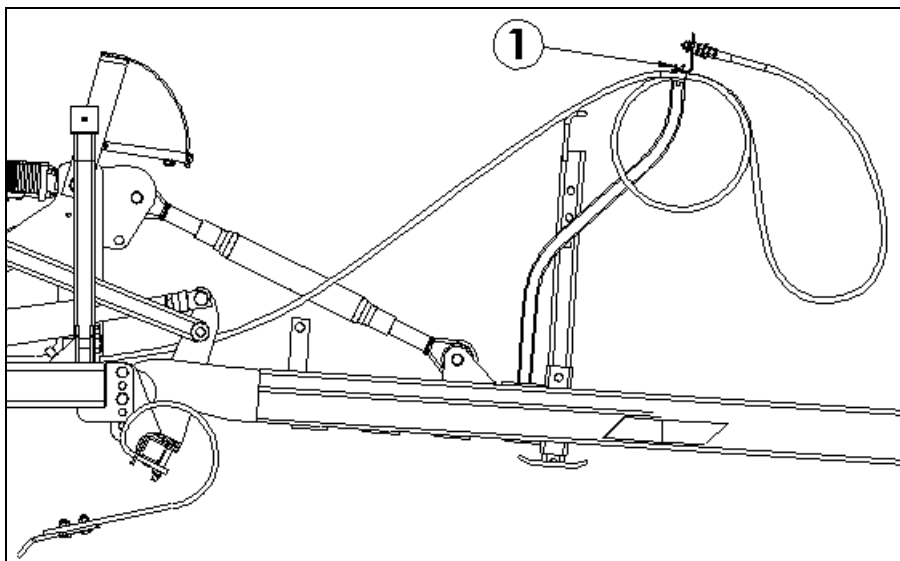

Miután a kombinátort a traktorhoz csatlakoztatta, állítsa be a hidraulikatömlők megfelelő hosszát a tömlőtartó és a traktor között. A tömlők hosszát a tömlőtartó bilincsének meglazításával lehet állítani (az ábrán az 1. pont). A felesleges tömlőhosszot hurokba hajtva a tartón kell hagyni. A beállítást követően húzza meg a csavart. A tömlők hossza akkor megfelelő, ha azok kanyarodás közben nem érnek hozzá a traktor függesztőkarjaihoz. A tömlők túl rövidek, ha kanyarodás közben megfeszülnek és kihúzódnak a traktor hidraulikus csatlakozóiból. A legkisebb megengedhető tömlőhurok-átmérő 200 mm. Ha az átmérő túl kicsi, akkor a tömlőket hurkolás nélkül kell a tömlőtartóba helyezni. Ha a hurok túl kicsi, akkor a tömlők eltörhetnek.

3.4. Az első simító sor és a mélységállítás működésének alapelve

Az első simító sorok és a munkamélység állítását három sorba kapcsolt munkahenger végzi. A munkahengerek sorba kapcsolása azt jelenti, hogy az olaj az egyik munkahenger szár felőli oldaláról a másik munkahenger szár felőli oldalába folyik, és csak az első és az utolsó munkahengerhez áramló olaj folyik át a traktor szelepén. A sorba kapcsolt munkahengerek más-más méretűek, így az egyik munkahenger dugattyú felőli oldalán lévő olajmennyiség megegyezik a másik munkahenger szár felőli oldalán lévő olajmennyiséggel. A simító sor és a mélységállító rendszer körét egyaránt vezérlő szeleppel látják el.

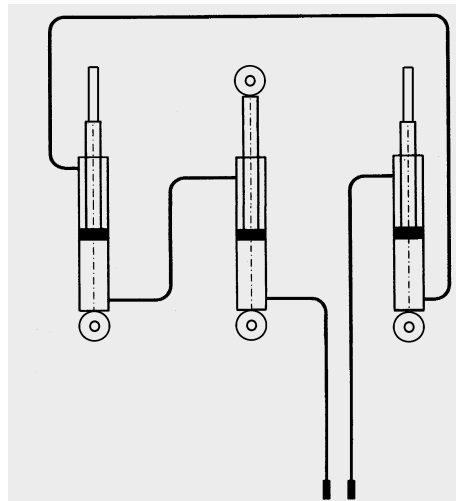

3.5. A munkahengerek szinkronizálása

A sorba kapcsolt munkahengerek csak azonos szintre állítva működnek megfelelően.

A munkahengerek szinkronizálása úgy történik, hogy a traktor hidraulikájával teljesen kitolja a munkahengerek szárait, körülbelül 30 másodpercig fenntartja a nyomást, és alacsony fordulatszámon járattja a motort. Amikor a munkahenger rúdja teljesen kitolt állapotba kerül, az olaj a dugattyú utáni kis nyíláson a következő hengerbe folyik. A hidraulikaolaj a körben lévő összes munkahengeren átáramlik, ugyanarra a szintre állítva őket, és eltávolítva a rendszerben lévő esetleges levegőt. A munkahengerek ki-be mozgatással nem szinkronizálhatók.

A mélységállító rendszer és a simító sor munkahengereinek szinkronizálását minden idény kezdete előtt el kell végezni. Akkor is el kell végezni, miután kicserélte ezen körök valamelyik munkahengerét vagy hidraulikus táptömlőjét. A mélységállító munkahengereket időnként talajművelés közben is szinkronizálni kell; ilyenkor tartsa ráadva a nyomást pár másodpercig.



3.6. A kombinátor helyzetének beállítása

A vázkeret függőlegeshez viszonyított vízszintes helyzetét a feszítőcsavarral lehet beállítani. A beállítással biztosítható, hogy az összes kapa azonos munkamélységgel dolgozzon. A helyzet beállítása traktoronként eltérő, és a traktor vonószerkezetének magasságától függ. Ha a feszítőcsavart rövidebbre állítja, akkor a vázkeret eleje lejjebb ereszkedik –. ha pedig a feszítőcsavart hosszabbra állítja, azzal megemeli a vázkeret elejét. A megfelelő helyzet beállítását követően a feszítőcsavart rögzíteni kell. A beállítást munka közben ellenőrizni kell, mivel a traktor és a kombinátor eltérően süllyedhet a talajba.

3.7. Az oldalsó szárnyak alapvető beállításai

A beállítás célja, hogy az oldalsó szárnyak a középső blokkhoz képest mindkét oldalon azonos mélységben legyenek. A gyári beállítást a gép szántóföldi üzembe helyezésekor ellenőrizni kell.

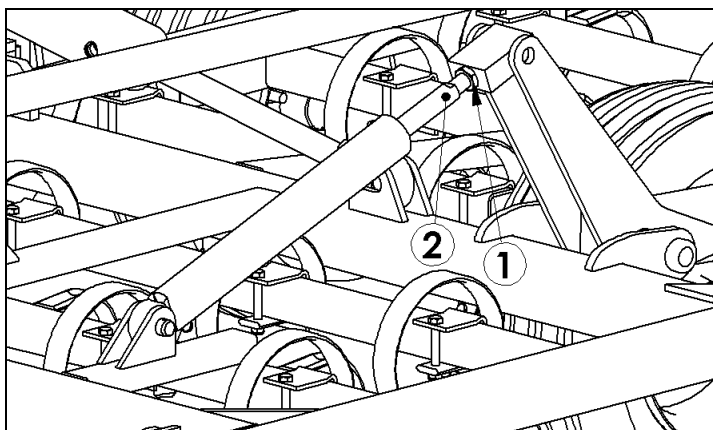

Fontos megjegyzés! A beállítás előtt ellenőrizze, hogy a mélységállító munkahengerek szinkronizálása megtörtént, és az oldalsó szárnyakat emelő munkahengerek nem támasztják alá az oldalsó szárnyakat.

A beállítást a munkahenger végén lévő ellenanya meglazításával lehet elvégezni (1. pont). Az oldalsó szárnyak mélységét a munkahengerszár (2. pont) elforgatásával lehet állítani. A munkahengerszár hosszabbításával az oldalsó szárny munkamélysége csökken, rövidítésével pedig növekszik. Egy fordulat 5 mm-rel módosítja a művelési mélységet.

	500–700-as kombinátorok	800–1500
Ellenanya kulcsmérete	36 mm	55 mm
Munkahengerszár kulcsmérete	24 mm	36 mm



4. A KOMBINÁTOR HASZNÁLATA ÉS BEÁLLÍTÁSA

Kombinátortípustól függően a jelen kézikönyvben említett felszerelések némelyike az alapfelszereltséghez tartozik, míg mások opcionálisan választhatók.

4.1. Magágykészítés

A kombinátor feladata a talaj lazítása és morzsalékosá tétele a megfelelő eredmény érdekében. A termesztett növények egyenletes és optimális növekedése érdekében szükséges követelmények körébe a magágy is beletartozik, amelynek a lehető legegyszerűsebbnek kell lennie; szintén elvárás, hogy a felszín megfelelően morzsalékos szerkezetű legyen. Az egyenletes magágy a vetőgép csoroszájainak mélységtartása szempontjából is fontos.

A talajművelés hatását a művelési mélység változtatása, a fordulók száma, a talajművelés ideje, a talajművelés sebessége és iránya, valamint a simítósorok és a pálcás henger művelési intenzitása határozza meg.

A megfelelő művelési mélység a növény vetési mélysége. Agyagos és iszapos talajok esetén elegendő finom morzsalékos talajnak kell lennie a felszínen. Ez a morzsalékréteg megakadályozza a kipárolgást, ezáltal a talaj túlzott kiszáradását. A magágy felszíni rétegében nagyobb morzsaszerkezetű talajra van szükség. Ezáltal csökken a mállás kockázata, és fenntartható a magágy laza szerkezete. Különösen iszapos talajon a felszíni réteget nem szabad túlzottan finomra művelni. A magágykészítés elsődleges célja a könnyen művelhető homokos, kotu- és tözegtalajon, hogy a vetéshez egyenletessé tegye a talajt. Kedvező körülmények esetén akár egyetlen alkalommal is elegendő lehet áthaladni az érintett területen a Multiva S-kapás kombinátorral. Az áthaladások számát azonban mindig az adott körülmények alapján kell meghatározni. Ha többszöri áthaladásra van szükség, akkor az egyes áthaladásoknak egymásra merőlegesen kell történniük. Így tehető a magágy a lehető leginkább egyenletessé.

4.2. Művelési sebesség

A művelési sebességet a talaj típusa és a korábbi művelési mód határozza meg. Az S-kapák és a hátsó pálcás elmunkáló megfelelő működése 8–15 km/h művelési sebesség mellett biztosított. Túl nagy művelési sebesség esetén az S-kapák munkaminősége romlik.

4.3. Talajművelési technikák

A megfelelő talajművelési technikát számos tényező befolyásolja, például a tábla mérete és formája, valamint a vetés iránya. A megfelelően megválasztott talajművelési technika csökkenti a szükséges munkaráfordítást, és a lehető legjobb eredményt biztosítja. Ha a művelést többszöri áthaladással végzi, akkor az utolsó áthaladás irányának meg kell egyeznie a vetés tervezett irányával. Ezzel csökkenthető a vetőgép szükségtelen megdőlése. Ha lehetséges, ajánlott a tábla leghosszabb oldalával párhuzamosan haladni, hogy minimálisra csökkenhessen a fordulókkal töltött idő.

Óvatosan fordítsa el vagy kissé emelje meg a széles kombinátort, amikor megfordul a tábla végén.

Ne tolasson a kombinátorral, amíg a kapák a talajban vannak.



4.4. Indulás és munkapozícióba állítás

Emelje a kombinátort szállítási magasságba. Ellenőrizze, hogy senki sem tartózkodik az oldalsó szárnyak biztonsági zónájában (a biztonsági távolságon belül). Hajtsa le az oldalsó szárnyakat. Az oldalsó szárnyak reteszei automatikusan kioldanak. Addig működtesse a hidraulikát, amíg a munkahengerek teljesen kitolt helyzetbe nem kerülnek.

Az 1250-es és 1500-as modelleken szelepek osztják el az olajat a legfelső szárnyakhoz. A szárnyak nyitáskor először a belső szakaszok nyílnak ki, majd utána a külső szárnyak. A kombinátor szállítási pozícióba állításakor a gép először a legkülső szárnyakat hajtja fel.

A talajművelés megkezdése előtt minden alkalommal javasolt elvégezni az elülső simítósorok és a mélységállító rendszer szinkronizálását a 3.5. részben ismertetett módon. Ezzel biztosítja a simítósor és a munkamélység-állító munkahengerek megfelelő működését. Ha a szinkronizálást elég gyakran elvégzi, akkor a hidraulikának csak egy pár másodpercre van szüksége az átkeringetéshez. Ha észreveszi, hogy az elülső simítósor relatív helyzete vagy a mélységbeállítás megváltozott, akkor a traktort meg kell állítani, és a szinkronizálást el kell végezni.

Fontos megjegyzés! 10 üzemóra után ellenőrizze az összes csavar meghúzását. Különösen az S-kapák vagy a simítósor kapáinak rögzítőcsavarjai lazulhatnak meg az első hektárok alatt.

4.5. Szállítási pozíció

Emelje a kombinátor mélységállítóját a legmagasabb állásba. Ezt követően emelje fel az oldalsó szárnyakat szállítási pozícióba a másik szelep segítségével. A reteszek rugói (1. pont) automatikusan rögzítik őket. Ennek ellenére feltétlenül ellenőrizze, hogy a retesz teljesen felhajtott helyzetben rögzítette-e az oldalsó szárnyakat (2. pont). A retesz bütykének teljesen a lemez mögött kell lennie a szállítás megkezdése előtt. Ha a szárnyak reteszelése nem történt meg, kissé nyissa le őket, majd emelje fel őket ismét a teljesen felhajtott helyzetbe.

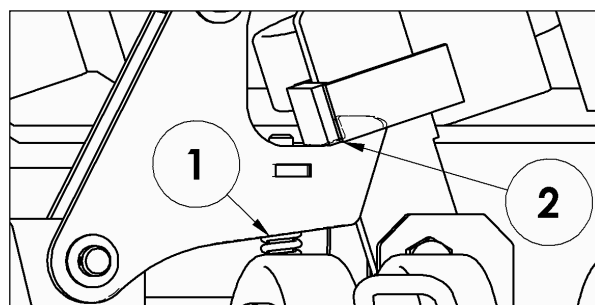

A szárnyak emelésekor a traktor szelepét addig kell működtetni, amíg az oldalsó szárnyak reteszei minden kétséget kizáróan fel nem emelkedtek az alsó helyzetükből, teljesen felhajtott helyzetben rögzítve az oldalsó szárnyakat. A szelep csak ezt követően állítható a szárnyakat adott helyzetben tartó állásba. Néhány traktor szelepe olyan nagy ellennyomást fejthet ki, hogy a retesz rugójának ereje nem elegendő az oldalsó szárnyak rögzítéséhez. Ebben az esetben a traktor szelepét úszó állásba kell kapcsolni, és ezzel egy időben ellenőrizni kell, hogy az oldalsó szárnyak reteszelése valóban megtörtént.

Fontos megjegyzés! A közútra való ráhajtás előtt mindig győződjön meg arról, hogy a kombinátor kellően tiszta.



4.6. A munkamélység beállítása

A munkamélységet mindig a kombinátor mögött, a megművelt talajtól kell mérni, és a kombinátort mindig az adott tábla, valamint a vetni kívánt növény alapján kell beállítani. A beállítást a tábla legkötöttebb talajú részéhez kell igazítani. A lazább területeken a munkamélység munkavégzés közben csökkenthető a mélységállító hidraulika és a mélységjelző segítségével.

A kombinátor legkisebb munkamélysége a középső szárny munkahengerének határoló elemeivel lehetséges. A határoló elemek segítségével a munkamélység 5 mm-es lépésekben állítható. A kombinátort kissé meg kell emelni a beállítás elvégzéséhez.

Fontos megjegyzés! A határoló elemeknek az egyik végállásukban kell lenniük, azaz vagy a dugattyúrúdra kell ráfordítani őket, vagy teljesen oldalra.

4.7. A mélységskála beállítása

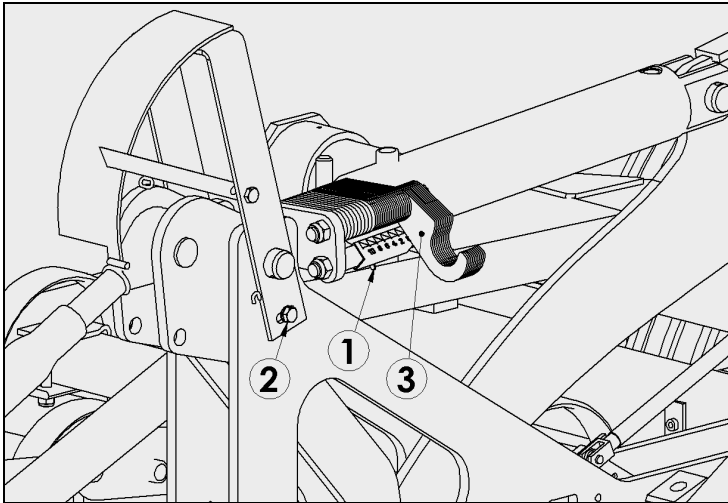

A határoló elemek alatti skála a skála (1. pont) alatti szárnyas anya meglazításával a tényleges munkamélységhez igazítható. A beállítást követően a skálát rögzíteni kell a szárnyas anyával.

A munkamélységjelző (a kombinátor előtt középen) úgy állítható be, hogy centiméterben jelezze a tényleges munkamélységet. Miután beállította a kombinátor kívánt munkamélységét, mérje meg a megművelt talajtól számított tényleges munkamélységet a kombinátor mögött. A skálát úgy kell beállítani, hogy ugyanazt a munkamélységet mutassa. Lazítsa meg a skála rögzítőcsavarját (2. pont), és fordítsa el a skálát.

4.8. A simítósorok használata

A simítósorok feladata a rögök aprítása és a talaj felszínében mutatkozó szintkülönbségek kiegyenlítése. A megfelelően beállított simító sor összetöri és morzsalékosá teszi a rögöket, de nem tolja össze a talajt maga előtt. Ezáltal üzemanyagot is megtakarít, mivel a simító sor túlzott használata nagymértékű vonóerőt igényel a traktortól.

Alapvető beállítások:

A kombinátor munkahengereinek szárjai menetesek, így az egyes szárnyak azonos helyzetbe állíthatók. A beállításhoz lazítsa meg az ellenanyát (36 mm-es kulcs), majd forgassa el a dugattyúrudat (2. pont, 24 mm-es kulcs). A rudat meghosszabbítva megemeli az elülső simító sor, rövidítve pedig leengedi azt. Mielőtt bármilyen beállítást végezne, azt javasoljuk, hogy dolgozzon egy kis ideig a géppel, és szinkronizálja a simító sor. Így meggyőződhet arról, hogy a simító sorok elállítódását nem a munkahengerek eltérő beállítása okozza.

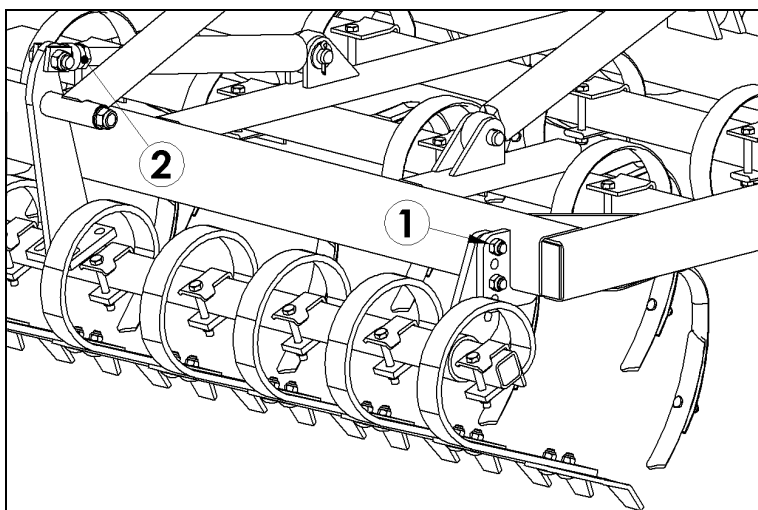

Alapvető magasságállítás:

Az elülső simító sor három féle magasságba állítható. A magasság módosítása az egyes tartókon lévő két csavar kicsavarásával lehetséges (1. pont, fenti ábra). A legmagasabb pozícióban az elülső simító sor függőlegesebben áll, és hatékonyabban tör fel például a mállott talajt. A legalsó helyzetbe állítva a simító sor hatékonyabban és kisebbre tör a rögöket. A simító sor gyárilag a középső helyzetbe van állítva.

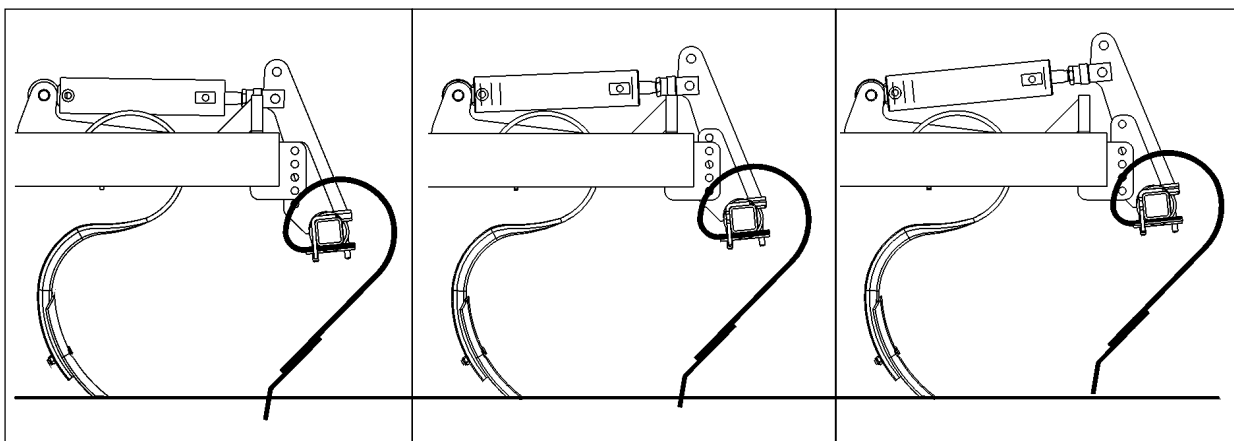

Az elülső simító sor alapvető magassági beállításai. Alacsony – közepes – magas.



Ha a gépen középső és hátsó simítósor is van, az elülső simítósor munkahengerei rudazat segítségével azokat is mozgatják.

A hátsó simítósor többi simítósorhoz viszonyított magassága a kombinátor hátulján található forgatókarral állítható.

A TopLine Cross modellen lévő középső simítósor magassága a kombinátor elején található forgatókarral állítható.

4.9. A hátsó pálcás elmunkáló használata

A hátsó pálcás elmunkáló 1 vagy 2 soros lehet.

A hátsó pálcás elmunkáló feladata, hogy kisimítsa az s-kapák által képzett földbordákat, és elrendezze a művelt területen a talajt. A hátsó pálcás elmunkáló a kis rögöket a művelt réteg aljára, a nagyokat pedig a felszínre rendezi. Így a megművelt talajrétegből nem párolog el a nedvesség, és mállás nélkül állja ki az eső hatásait. A magasságot úgy kell beállítani, hogy a pálcák elegyengessék az S-kapák által képzett földbordákat, de ne hagyjanak barázdákat maguk után.

A szög beállítása:

A képen egy 2 soros modell látható. Az 1 soros modellek ugyanígy működnek.

A hátsó pálcás elmunkáló három különböző szögbe állítható. Az állítás az U alakú csap másik furatba helyezésével történik. Egy adott rész mindkét végét azonos magasságra kell állítani. A hátsó pálcás elmunkáló akkor rendezi a leghatékonyabban a finom talajszemcséket a vetési mélységbe, és akkor hozza létre a legegyenletesebb felszínt, ha a pálcái a talajhoz képest a leginkább függőleges helyzetben állnak. Ha a hátsó pálcás elmunkáló szögét kevésbé meredekre állítja, akkor a növényi maradványok könnyebben átjutnak a pálcákon.

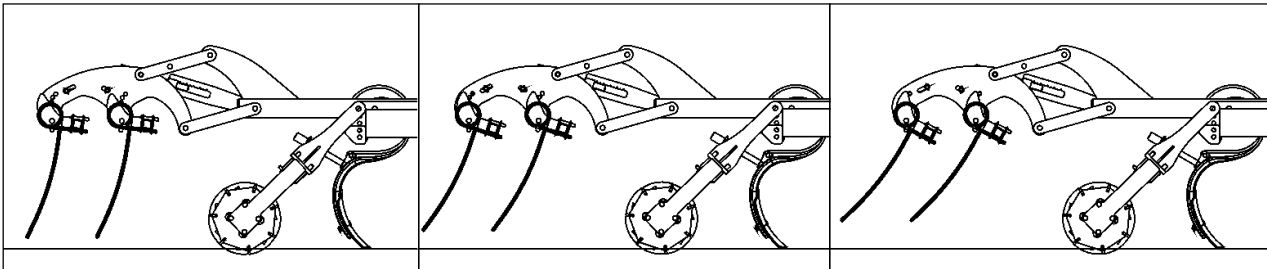

A hátsó pálcás elmunkáló szögbeállításai Meredek – közepes – enyhe.

A hátsó pálcás elmunkáló tengelyei előre fordulnak, ha a kombinátorral nekitolat valamilyen akadálnak.

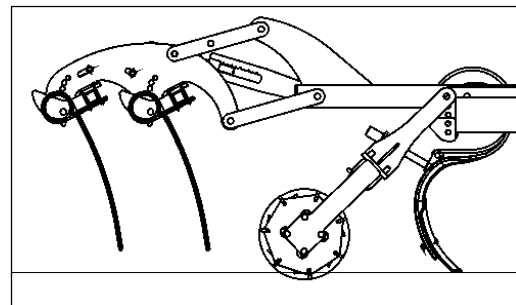

Magasság állítása, 1 soros hátsó pálcás elmunkáló

A legalacsonyabb helyzet beállítása a hátsó pálcás elmunkáló felemelésével és az állítócsap másik furatba helyezésével történik. Egy adott rész mindkét végét azonos magasságra kell állítani.

Fontos megjegyzés: Az állítócsapoknak a hátsó pálcás elmunkáló karjai alatt kell lenniük. Nem szabad megakadályozni a pálcás elmunkáló felfelé történő elmozdulását. A pálcás elmunkáló fel tud emelkedni, és saját súlyánál fogva követi a talaj felszínét. Szükség esetén el kell tudnia mozdulni felfelé, így nem nehezedik rá a teljes kombinátor tömege.

Magasság állítása, 2 soros hátsó pálcás elmunkáló

A legalacsonyabb helyzet beállítása egy forgatókarral történik. A pálcás elmunkáló karján lévő skála segítségével az összes állítási pont azonos szintre állítható. A karos mechanizmus felépítése révén a pálcás elmunkáló a saját súlyánál fogva 5 cm-t tud emelkedni.

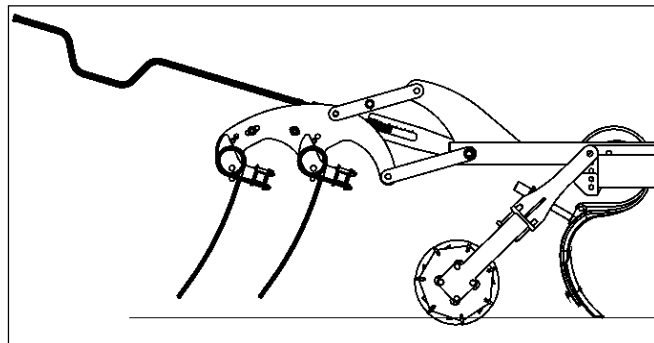

4.10. A pálcás henger használata

A pálcás henger feladata a rögök törése és a kombinátor S-kapái által képzett földbordák elsimítása. A pálcás henger által kifejtett nyomóerő egy forgatókarral állítható. A kart az óramutató járásával megegyező irányba tekerve a henger által kifejtett nyomóerő növelhető, az óramutató járásával ellentétes irányba tekerve pedig csökkenthető.

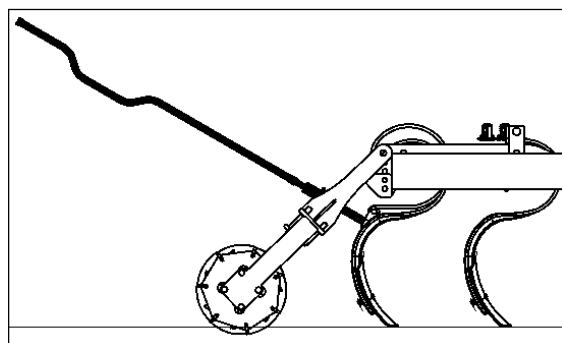

4.11. Elülső támasztókerék

Az elülső támasztókerékek stabilizálják az oldalsó szárnyak elmozdulását. Különösen hasznosak a széles (≥ 800 méretű) kombinátorokon, mérsékelt művelési sebesség mellett.

A gép által kifejtett nyomóerőt úgy kell beállítani, hogy a kerék a munkamélységben végzett talajművelés közben enyhén a talajon nyugodjon. A keréknek kézzel elforgathatónak kell lennie.

Ha a gép által kifejtett nyomóerő túlzottan nagyra van állítva, a kombinátor eleje felemelkedik, és a támasztókerék túlterhelődik. Ha a gép nem nyomódik eléggé nagy erővel a talajhoz, akkor a kerék nem ér le, így nem képes segíteni a kombinátor mozgását.

Tarló és előkészített talaj művelése esetén a beállítások ugyanazon alapelvek szerint történnek.



5. KARBANTARTÁS

A pótalkatrészek és felszerelések beszerzése ügyében a forgalmazóhoz, illetve adott esetben a gyártóhoz ajánlatos fordulni.

5.1. Kopó alkatrészek

Új S-kapa felszerelése: Először helyezze fel a váztagra a kapa rögzítőbilincset. Forgassa be a kapát a bilincsnél fogva, és helyezze a csavart a furatba. Használjon új nejlontetítéses önzáró anyát, ha az anyát korábban már meglazították. Ügyeljen arra, hogy a bilincs átlósan és vízszintesen is tökéletesen illeszkedjen a váztaghoz. Egy napi kombinátorozás után ismét húzza meg a csavart.

Az S-kapák pengéinek megfordításakor a régi csavar és anya is használható, a pengék cseréjekor azonban a csavart és az anyát is cserélni kell.

Megjegyzés Soha ne tartsa kézzel a az ovális fejű csavart, amikor elfordítja.

5.2. Kerékcseré

A középső szárny valamelyik kerekének eltávolításához egy kis helyre van szükség a kombinátor alatt: Emelje fel a kombinátort a mélységállító hidraulika segítségével. Engedje le a traktor vonószerkezetét a kombinátor hátsó részének megemeléséhez. Helyezzen egy pár tengelybakot a kombinátor hátsó részén a vázkeret alá. Emelje fel a traktor vonószerkezetét, hogy az egész kombinátor felemelkedjen. Mielőtt bármilyen munkát végezne, győződjön meg arról, hogy a kombinátor alátámasztása biztonságos.

Az oldalsó szárnyak kerekai akkor szerelhetők le, ha leengedi az adott szárnyat a bakra.

A 300-as kerek cseréjekor először tekerje ki az agy zsírzógombját. Ellenkező esetben ez a keréken marad.



6. KARBANTARTÁSI PROGRAM, ÁTVIZSGÁLÁSOK

A következő oldalak részletes információkat tartalmaznak az átvizsgálásokra vonatkozóan.

A táblázat a kombinátor méretétől és a megművelendő terület nagyságától függően alkalmazható a gyakorlatban. A szervizelést akkor kell elvégezni, ha elérte a megművelt hektárok vagy a munkanapok adott számát.

A táblázat oszlopai:

- 1) Az első 20 ha vagy egy munkanap után
- 2) Az első 200 ha vagy 5 munkanap után
- 3) 500 ha-onként vagy idényenként egyszer

	1) <20 ha	2) <200 ha	3) 500 ha
Csavarok meghúzási nyomatéka	X		X
Abroncok nyomása		X	X
Kerékagycsapágy hézaga		X	X
Felfüggesztés csapágyhézaga		X	X
Hidraulika			X
Oldalsó szárnyak reteszelve			X
Elülső támasztókerék csapágyhézaga		X	X

6.1. Csavarok meghúzási nyomatéka

A kapák és kapapengék rögzítőcsavarjai az első pár hektár alatt meglazulhatnak.

	Csavar szilárdsága	mérete,	Kulcsméret (mm)	Nyomaték (Nm)
Kapapengék	M12-60, 8.8		19	120
S-kapák bilincsei	M12-100, 10.9		19	120
Simítósor kapáinak bilincsei	M12-100, 10.9		19	120
Simítósor pengéi	M12-35, 8.8		19	90
Kerékcsavarok, 300-as kerék	M16		27	250
Kerékcsavarok, 340-es kerék	M18		24	320
Vonószem, csavarozott	M20-50, 8.8		30	400
Vonószem, lemez	M20-50, 8.8		30	400

6.2. Abroncok nyomása

300/65-12"	3,6 bar
340/55-16"	4 bar

6.3. Kerékagycsapágy hézaga

A csapágyak sérülésének elkerülése érdekében rendszeresen ellenőrizni kell a kerékagycsapágyak hézagát. **Nagyon fontos, hogy húzza meg őket, különösen az első idényben, 50–200 ha megművelése után, amikor a kúpgörgős csapágyak már beálltak.** Ezután elegendő 500 ha-onként, vagy idényenként egyszer ellenőrizni őket.

A csapágyjáték ellenőrzése és beállítása:

Az ellenőrzést az agyak zsírzása előtt kell elvégezni. Közvetlenül a csapágyak zsírzása után a holtjáték nem érezhető.

Engedje le a kombinátort a kapákra, hogy a kerekek elemelkedjenek a földről. Erősen fogja meg és forgassa el a kereket, hogy érezze a csapágyjátékot. A keréknek ellenállás nélkül kell forognia, de az agy egyáltalán nem lehet laza. Ezzel egyidejűleg a kerékcsavarok meghúzását is ellenőrizheti.

A csapágyak meghúzásához távolítsa el az agy csapágyfedelét. Távolítsa el a tengely koronás anyáját rögzítő sasszeget, és a kerék forgatásával egy időben húzza meg az anyát addig, amíg kismértékű ellenállást nem érez a csapágy felől. Ezt követően lazítsa addig az anyát, amíg a sasszeg a következő anyafuratba nem illeszkedik, ahol a csapágy forog. Ha az anya már most illeszkedik a furathoz, akkor addig lazítsa az anyát, amíg a következő furat nem lesz látható (legfeljebb 30 fok). Húzza meg az agy csapágyfedelét. Adagoljon zsírt a zsírógombra, amíg a zsír ki nem lép a tömítésnél.

6.4. Felfüggesztés csapágyhézaga

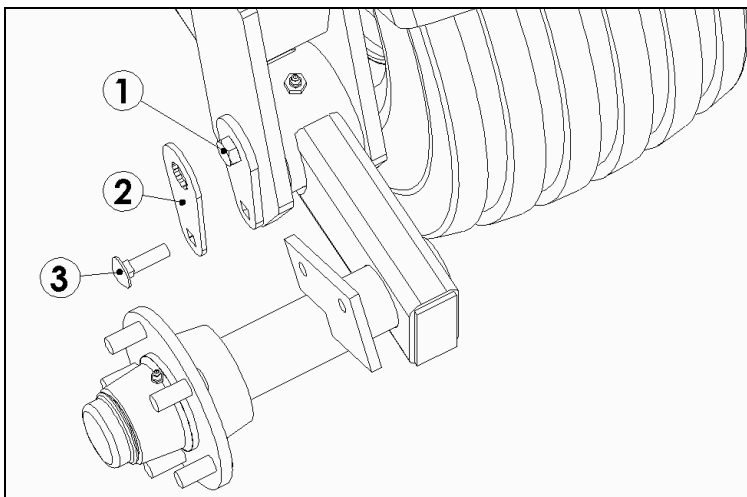

A felfüggesztés tengelyei kúpgörgős csapágyakkal vannak ellátva. Az ellenőrzést a felfüggesztés zsírzása előtt kell elvégezni. A csapágyhézag ellenőrzéséhez engedje le annyira a kombinátort, hogy az a kapákon üljön, és a kerekek elemelkedjenek a talajtól úgy, hogy a felfüggesztés akadálytalanul mozoghasson. A felfüggesztésnek egyenletesen kell mozognia, és nem lehet holtjátéka, ha megcsavarja.

A felfüggesztés holtjátéka a felfüggesztés csapján lévő 1. csavarral állítható. A 3-as jelű csavar zárólemezt fogó csavart kilazítva távolítsa el a 2-es jelű zárólemezt. Ezt követően húzza addig az állítócsavart, amíg a holtjáték meg nem szűnik. Szerelje vissza a zárólemezt; ehhez szükség esetén lazítsa meg az állítócsavart. Helyezze vissza a zárólemez 3-as jelű rögzítőcsavarját, és húzza meg.

6.5. Hidraulika

Ellenőrizze a hidraulika-rendszer elemeinek megfelelő rögzítését és tömítettségét, és ha szükséges, húzza meg a csatlakozásokat.

6.6. Oldalsó szárnyak reteszelése

Az oldalsó szárnyak reteszelésének működését idényenként egyszer, a gép üzembe helyezése előtt ellenőrizni kell.

A retesz lemezei között egy rugó található, amely a lemez mögötti bütyköket az oldalsó szárnyba nyomja (1. pont).

A retesz lemezeinek úgy kell az oldalsó szárny lemezeihez nyomódniuk, hogy a bütykök a lemez mögött maradjanak (2. pont).

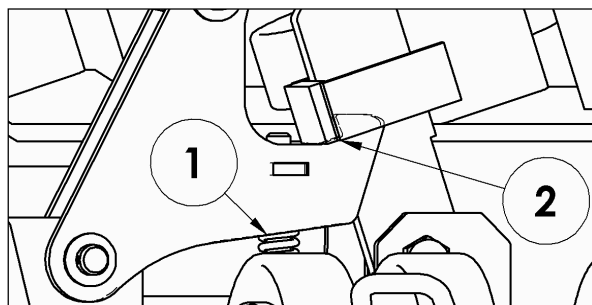

TopLine Cross 600–700 és TopLine Super XL 500–700 típus:

Az oldalsó szárnyak munkahengere a szárnyak nyitása előtt automatikusan kioldja a reteszelést. A retesz elmozdulása a 3-as számú csavarral állítható.

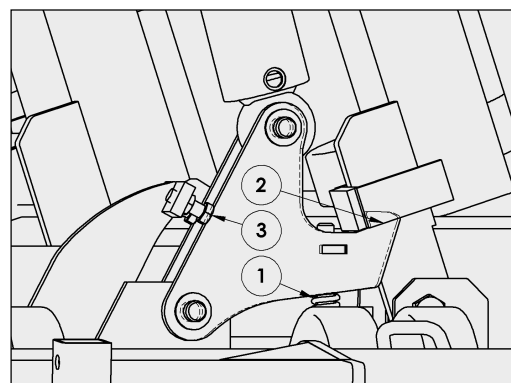

TopLine Cross 800–1000 és TopLine Super XL 800–1500 típus:

Kis munkahengerek először oldják a reteszeket, majd az olajnyomás ezt követően az oldalsó szárnyak munkahengereihez jut.

A retesz elmozdulása a 3-as számú dugattyúrúd hosszával állítható.

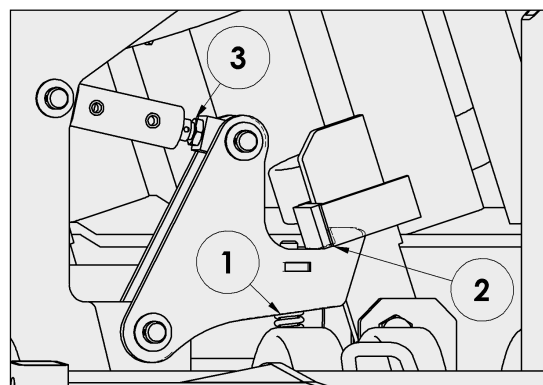

6.7. Elülső támasztókerék csapágyházaga

A támasztókerék függőleges tengelyén kúpgörgős csapágyak találhatók. A csapágyjáték a fedél kinyitását követően a koronás anya meghúzásával állítható. Az alapelv ugyanaz, mint a kerékagyaknál. A tengelyen semmilyen lazulás nem lehet érezhető.

7. KARBANTARTÁSI PROGRAM, KENÉS

A gép mosása után az összes kenési pontot ismét meg kell kenni. NE irányítsa a magasnyomású mosót közvetlenül a címkékre vagy a csapágyazott alkatrészekre. A mosó fúvókáját legalább 30 cm távolságra tartsa a tisztítandó alkatrésztől.

A kenés előtt tisztítsa meg a zsírzógombokat. Törölje le a felesleges kenőanyagot. Minden kenési pontnál addig kell a zsírt a zsírzógomba adagolni, amíg tiszta zsír nem kezd el szivárogni a kenéssel érintett alkatrészből. Néhány kenési ponton csak pár csepp kenőanyag szükséges - ezek ismertetése a későbbiekben történik. Kenőanyagként általános célú, lítiumszappan-bázisú, EP adalékot tartalmazó zsírt használjon.

A kombinátor zsírzására soha ne használjon úgynevezett csapzsirokat. Az ilyen zsirok használatakor a csapágyak tönkremehetnek.

A táblázat oszlopai:

1) Naponta

2) 500 ha-onként vagy idényenként egyszer

	1) 10 h	2) 500 ha
Pálcás henger csapágyai	X	
Pálcás henger terhelését állító menetes száruk		X
Vonószem		X
Oldalsó szárny felfüggesztésének csapja		X
Kerékagyak		X
Felfüggesztések		X
Középső tengely		X
Oldalsó szárnyak reteszelése		X
Oldalsó szárnyak csuklópántjai		X
Elülső támasztókerekek csapágyai		X
Vonórúd feszítőcsavarja		X
Hidraulikus munkahengerek gömbcsukló		X
Elülső támasztókerekek beállítására szolgáló menetes száruk		X

A következő oldalakon részletes utasítások olvashatók.

Pálcás henger csapágái

2 db / henger. 2. pont

Pálcás henger terhelésének állítására szolgáló menetes szár

1 db / henger. 1. pont

Néhány csepp zsír a szárok meneteire

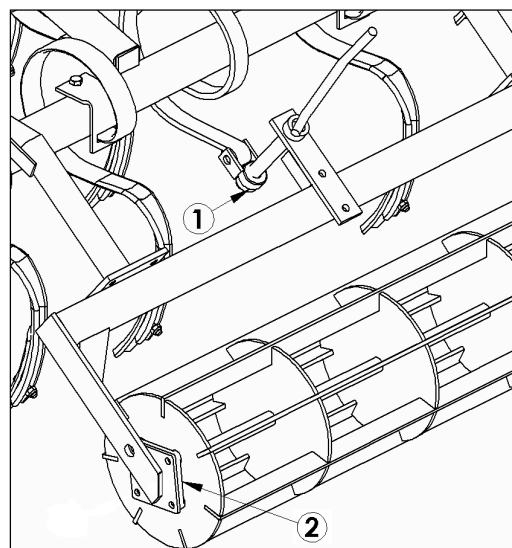

Oldalsó szárny felfüggesztésének csapja

2. pont

Kerékagyak

3. pont

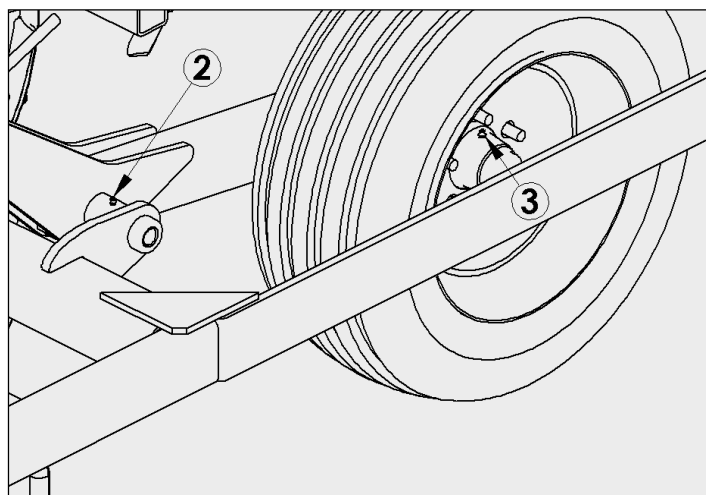

Felfüggesztések

1. pont Ellenőrizze, hogy a zsír valóban bejut a csapágyakba. Kissé emelje fel a talajról a felfüggesztést a mélységállító segítségével. Lengesse meg a felfüggesztést, és addig adagolja a zsírt, amíg az ki nem szívárog a tömítésnél.

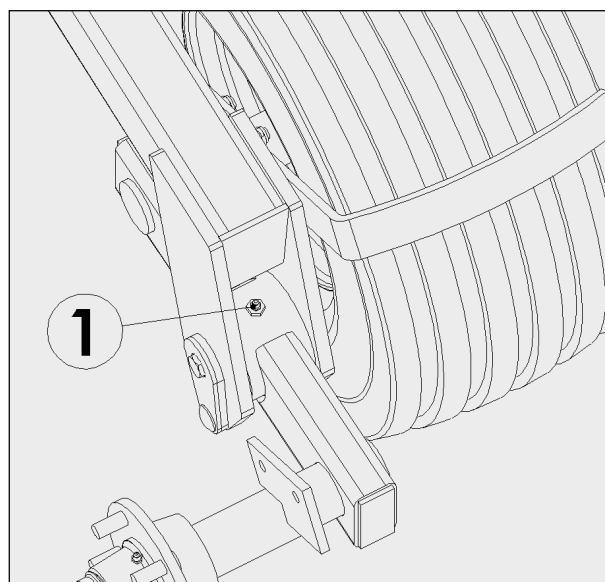

Vonószem

A vonószem kenéséhez vigyen fel kenőzsírt az elülső és alsó peremére.

A nagyobb kombinátoroknál a vonószem illeszkedési pontjánál egy zsírzógomb található.

Középső tengely

A közepén és a végeken lévő karimák (gyűrűk). 1. pont

Oldalsó szárnyak reteszélése

2. pont

Oldalsó szárnyak csuklópántjai

3. pont

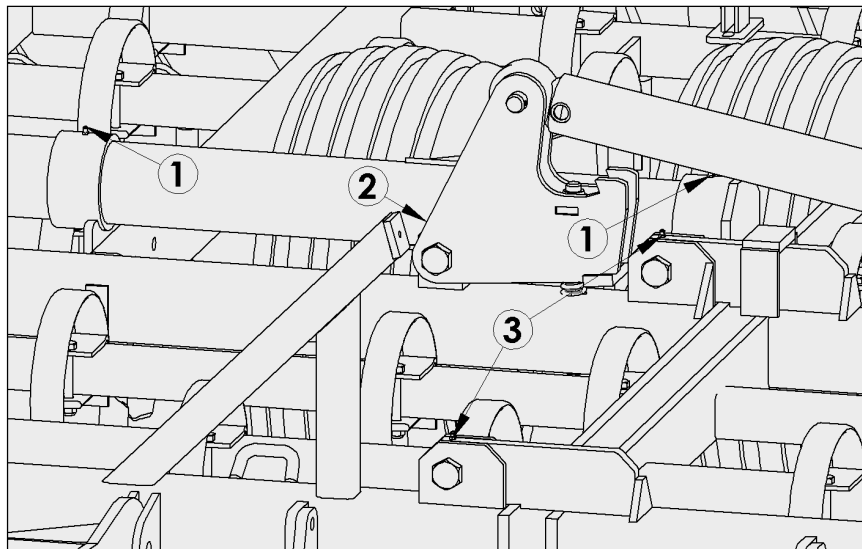

Vonórúd feszítőcsavarja

Néhány csepp zsír a zsírzógombokra.

Hidraulikus munkahengerek gömbcsuklói

Néhány csepp kenőzsír az összes zsírzógombra.

A fent említett legfontosabb zsírzógombokon kívül a kombinátoron más zsírzógombok is találhatóak, amelyek itt nem kerültek bemutatásra. Ezeket idényenként egyszer kell zsírozni.



8. TÁROLÁS

A kombinátor vonórúdja felemelhető, így a gép kisebb helyet foglal a tárolás során.

A vonórúd felemelése:

1. Engedje le a kombinátort.
2. Csatlakoztassa le a gépet a traktorról, és álljon el a traktorral.
3. Használjon megfelelő hevedert és megfelelő munkagépet, például hidraulikus rakodót a vonórúd megtámasztásához.
4. Távolítsa el a csapszeget a feszítőcsavar felső rögzítésénél és távolítsa el a hidraulikacsövek tartóját a vonórúdról.
5. Hajtsa fel a vonórudat úgy, hogy a lyukba dugott csavarral rögzíteni tudja. Legalább M16-os csavart használjon.

A hosszú ideig tartó tárolás előtt a gépet meg kell tisztítani és meg kell zsírozni. A hidraulikus munkahengereket úgy kell leállítani, hogy a krómozott dugattyúrudak minimális mértékben legyenek szabadon a tárolás alatt. **A dugattyúrudak szabadon maradó felületeit vazelinnel vagy sűrű olajjal kell bevonni.**

Ha a hosszabb tárolás alatt (télen) a kombinátor teljes súlyát a kapák tartják, akkor megsérülhetnek. A legjobb megoldás, ha megemeli a kombinátort, és a középső szárny sarkainál alátámasztja, így nem terheli meg a kapákat vagy a kerekeket. A kombinátor úgy is tárolható, ha az összes állítóelemet a legmélyebb helyzetbe állítja, és leengedi a kombinátort a határoló elemekre.

Az abroncsok, a csapágyak és a hidraulikatömlők a hosszan tartó kültéri tárolás eredményeként megsérülhetnek.



9. GARANCIA

A Multiva mezőgazdasági munkagépekre egy év garancia vonatkozik.

Garanciafeltételek:

1. A gyártónak térítésmentesen ki kell cserélnie minden olyan alkatrészt, amely gyártási vagy anyaghibák miatt válik használhatatlanná a garanciális időszakon belül. A kopó alkatrészekre azonban ez a garancia nem vonatkozik.
2. A nem megfelelő használat, helytelen szervizelés, a gyártó által nem engedélyezett módosítások, közúti balesetek miatt, továbbá egyéb, ki nem vizsgálható okokból bekövetkező sérülésekre nem érvényes a garancia.
3. A garancia olyan károkra sem érvényes, amelyek egyértelműen túlméretezett traktor használatából erednek.
4. Ha hiba javítását harmadik fél végzi, akkor a gyártó csak abban az esetben téríti a javítási költségeket, ha a javítás előzetesen egyeztetésre került a gyártó képviselőjével.
5. A gyártó nem vállal felelősséget a sérülések miatti üzemkiesés következtében elmaradt bevételekért, továbbá a gép sérülése által okozott bármely egyéb közvetett veszteségért.

1. melléklet EK MEGFELELŐSÉGI NYILATKOZAT

DOMETAL OY
Kotimäentie 1
FI-32210 Loimaa, Finnország
Finnország

ezúton tanúsítja, hogy a szóban forgó gép

**Multiva TopLine Cross 600, 700, 800, 900 and 1000 és
Multiva TopLine Super XL 500, 600 700, 800, 900, 1000, 1250, 1500** S-kapás kombinátorok a
05240016 szériaszámtól kezdődően

megfelelnek a gépekről szóló 2006/42/EC jelű irányelvnek.
A gép tervezése során a következő szabványokat vettük figyelembe:

ISO 4254-1:2013

2016.01.12. Loimaa



Vesa Mäkelä
Kotimäentie 1
FI-32210 Loimaa
Finland

Az aláíró jogosult a fenti munkagépek műszaki dokumentációjának összeállítására.

1. Melléklet: TopLine Cross és Super XL 500-700 hidraulikus sémája

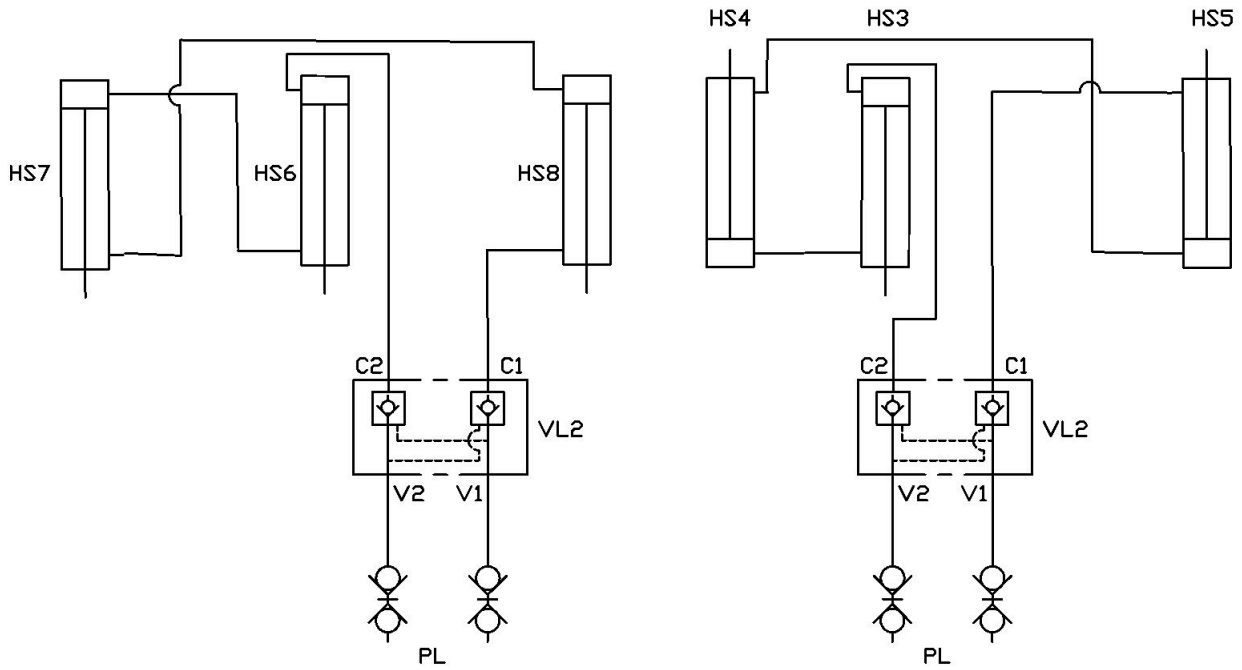

Mélységállítás

Simítók

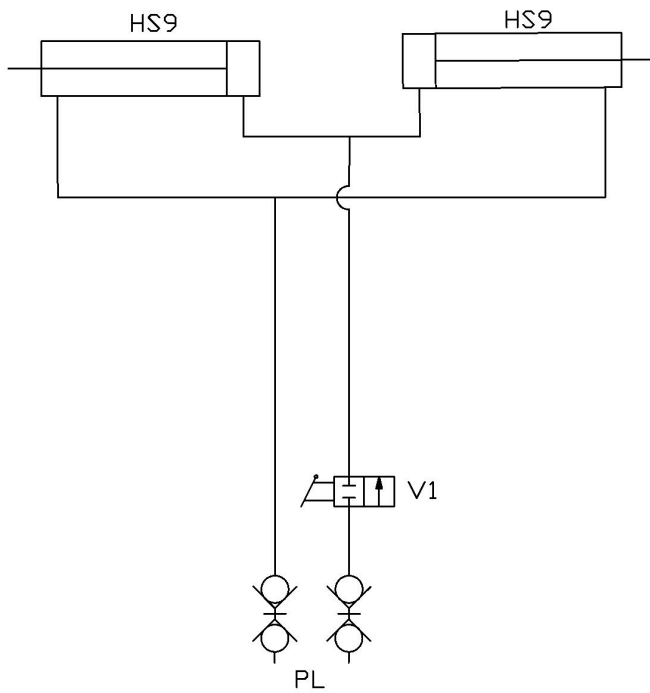

Oldalsó szárnyak

2. Melléklet: TopLine Cross és Super XL 800-900 hidraulikus sémája

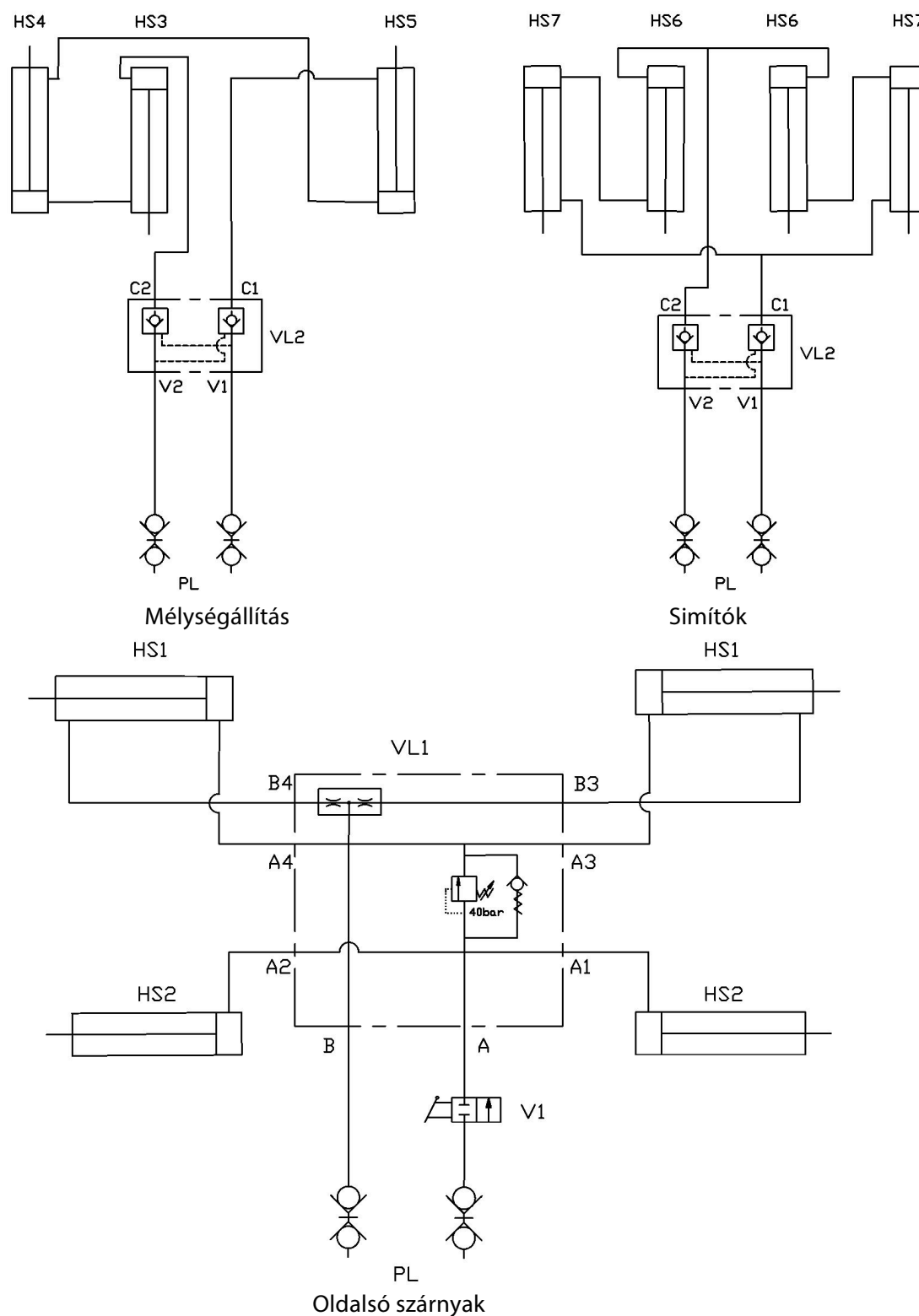

3. Melléklet: Cross és Super XL 1000 hidraulikus sémája

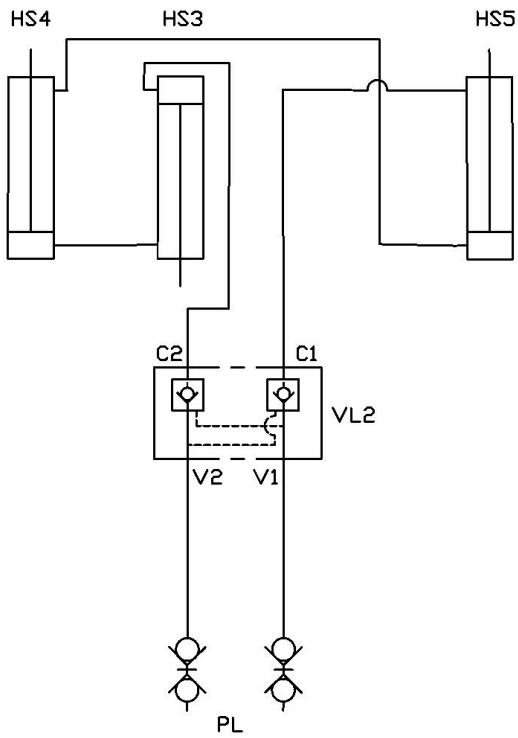

Mélységállítás

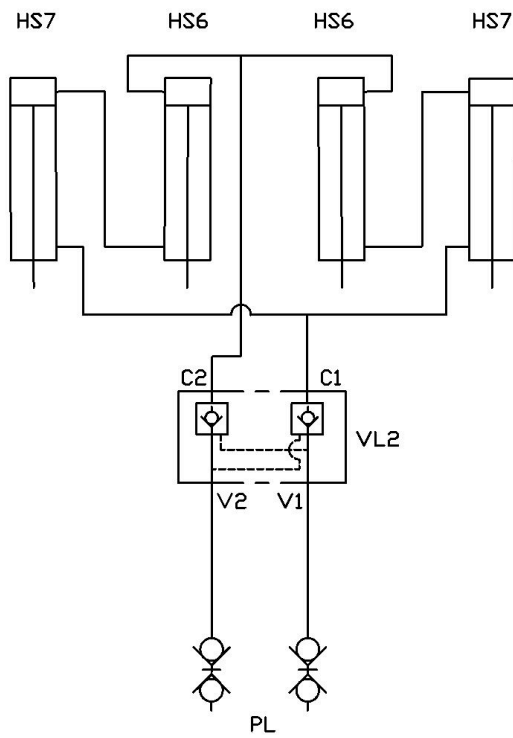

Simítók

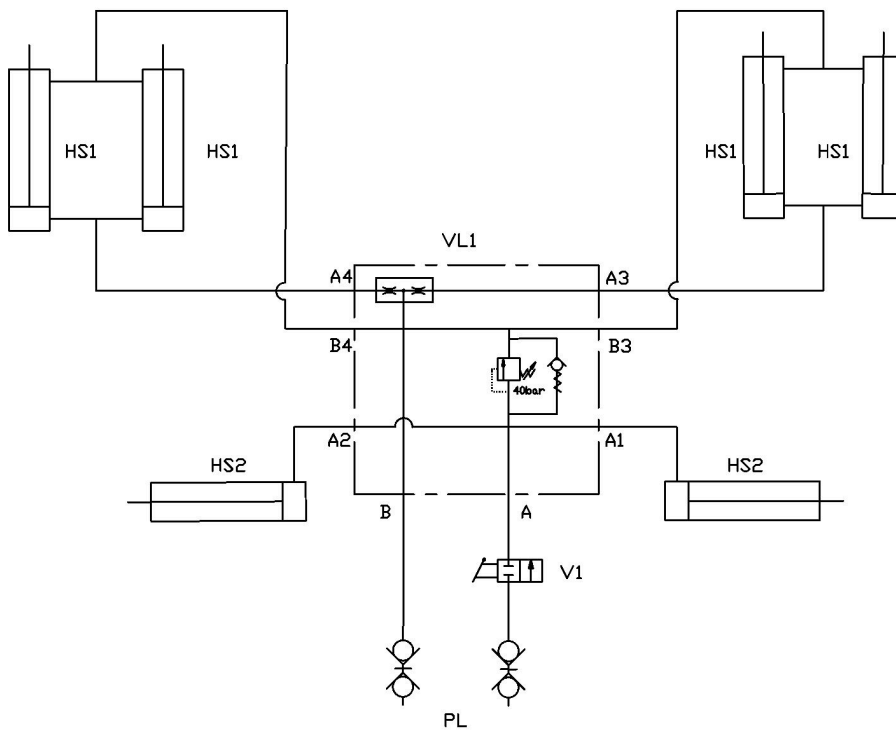

Oldalsó szárnyak

4. Melléklet: Super XL 1250 hidraulikus sémája

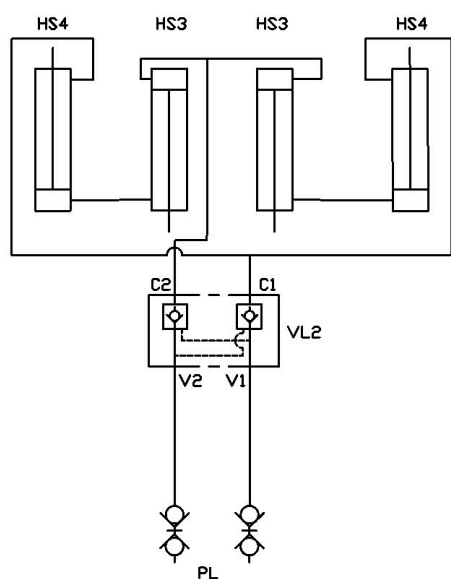

Mélységállítás

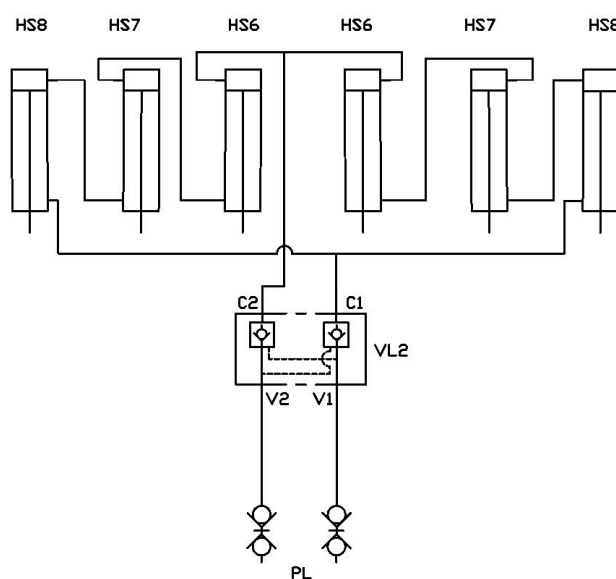

Simítók

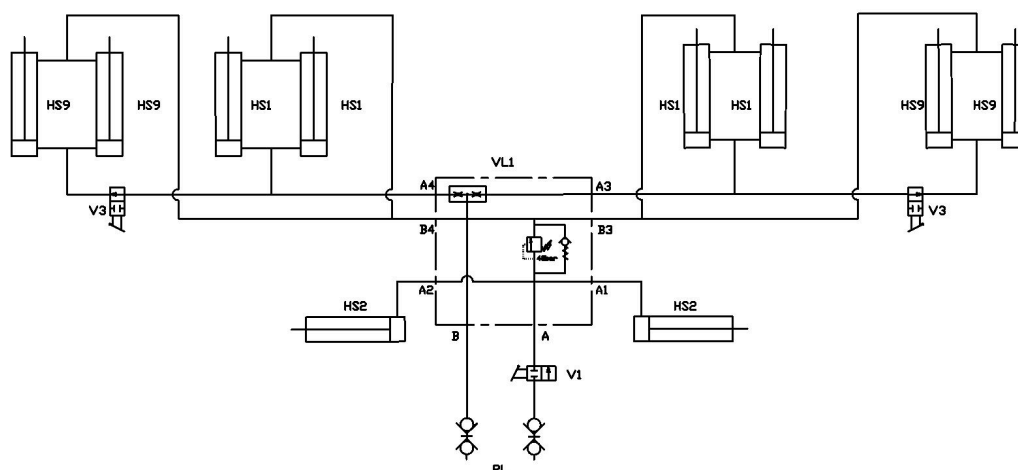

Oldalsó szárnyak

5. Melléklet: TopLine Super XL 1500 hidraulikus sémája

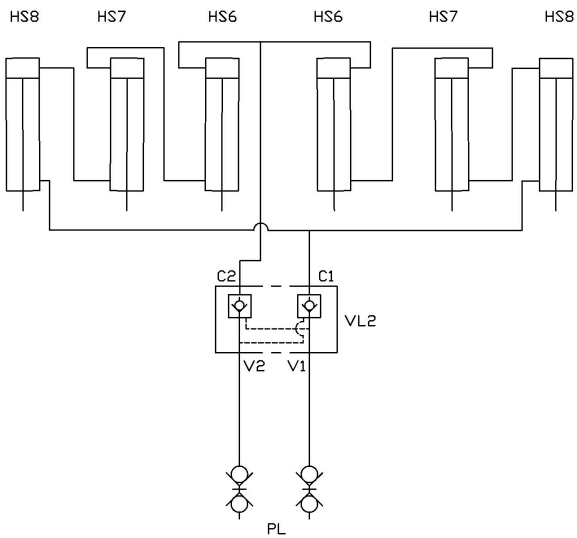

Simítók

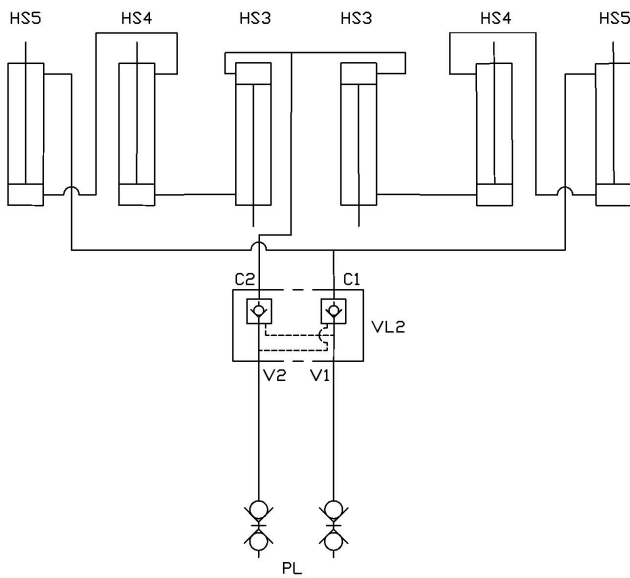

Mélységállítás

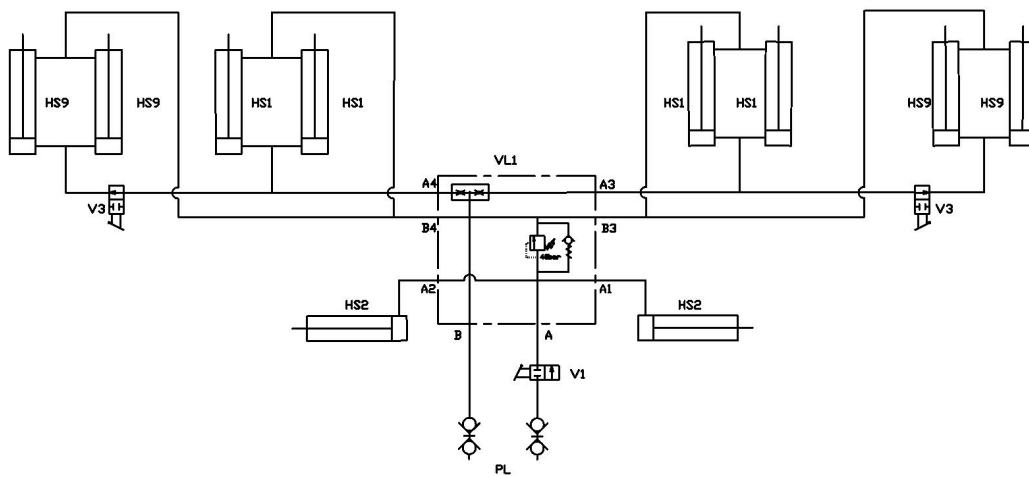

Oldalsó szárnyak

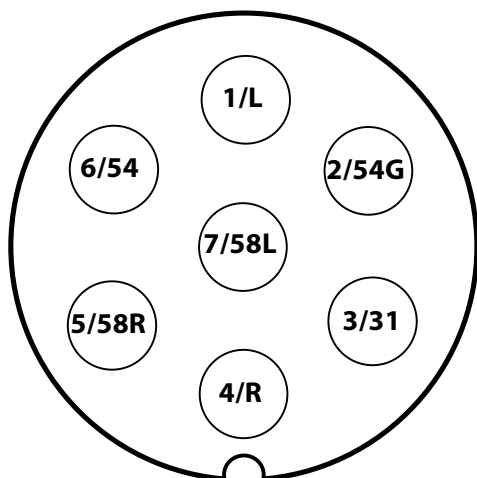
2. melléklet SFS 2473 szerinti csatlakozó aljzat

1/L	Bal oldali irányjelző	sárga
2/54G	Szabad	-
3/31	Test	fehér
4/R	Jobb oldali irányjelző	zöld
5/58R	Jobb hátsó lámpa + rendszámtábla világítás	barna
6/54	Féklámpa	piros
7/58L	Bal hátsó lámpa	fekete