



MULTIVA
CULTIVATING THE FUTURE

Návod k obsluze a údržbě
Secí stroj

FORTE 300-400 EVO Comfort
Překlad originálního návodu
CS

www.multiva.info

Obsah

1 Úvod	7
1.1 Účel použití stroje	7
1.2 Specifikace	7
1.3 Typový štítek	10
1.4 Podmínky odpovědnosti	10
1.5 Utahovací momenty	11
2 Záruční podmínky	12
3 Bezpečnostní pokyny	13
3.1 Zbytková rizika	13
3.2 Symboly použité v návodu k použití	15
3.3 Výstražné štítky na stroji	17
3.4 Použití kulových ventilů středního značkovače	24
4 Ovladače	26
4.1 Ovládací systém Comfort	26
4.1.1 Součásti ovládacího systému	26
4.1.1.1 Snímač rychlosti	26
4.1.1.2 Snímač secí polohy	27
4.1.1.3 Snímače hladiny násypky	27
4.1.1.4 Spojky kolejových řádků	28
4.1.1.5 Prodloužení kolejových řádků	29
4.1.1.6 Lineární ovladač cílové hodnoty	29
4.1.1.7 Tlakoměr radličky	30
4.1.2 Tlačítka ovládacího systému Comfort	31
4.1.3 Obrazovky uživatelského rozhraní	32
4.1.4 Použití uživatelského rozhraní	33
4.1.4.1 Uživatelské nastavení	34
4.1.4.2 Úprava kroku cílové dávky hnojiva	35
4.1.4.3 Parametry secího stroje	36
4.1.4.4 Nastavení automatizace kolejového řádku.	37
4.1.4.5 Nastavení alarmů	38
5 Uvedení do provozu a základní nastavení	40
5.1 Uvedení do provozního stavu	40
5.1.1 Montáž kolového pěchu	40
5.1.2 Montáž válce táhla	43
5.1.3 Namontujte napínák.	43
5.1.4 Montáž přední nivelační desky	44
5.1.5 Montáž předních bran	46
5.1.6 Montáž předního diskového kultivátoru	48
5.1.7 Montáž odstraňovačů dráhy	50
5.1.8 Montáž středních značkovačů	53
5.1.9 Odstranění přepravních podpěr	53
5.1.10 Upevnění dílů demontovaných pro účely balení	54
5.1.11 Montáž stěrky	55
5.1.12 Montáž stěrky k secímu stroji s brzdami	57
5.1.13 Montáž zadních bran	59
5.1.14 Montáž zadních značkovačů na zadní brány	61
5.1.15 Montáž přední pracovní plošiny ke stroji se standardním táhlem ...	63
5.1.16 Montáž přední pracovní plošiny ke stroji s předním diskovým	

kultivátorem	67
5.1.17 Otočení zadního zábradlí pracovní plošiny a upevnění koncového zábradlí	71
5.2 Uvedení do provozu	73
5.2.1 Instalace ovládacího panelu Comfort	73
5.3 Připojení k traktoru	74
5.3.1 Úprava délky nosníku kolového pěchu	77
5.3.2 Použití pozemní opěry	78
5.3.3 Úprava podélné úrovně stroje pomocí napínáku	78
5.3.4 Úprava podélné úrovně stroje pomocí válce táhla	79
5.3.5 Použití kulového ventilu zdvihacího obvodu stroje	80
5.3.6 Použití kulového ventilu zdvihu středové nápravy přepravních kol ..	81
5.3.7 Zajištění říditelnosti traktoru	82
5.3.8 Úprava středních značkovačů	82
5.3.9 Úprava šířky zadních značkovačů	84
6 Regulace a použití stroje	85
6.1 Uvedení secího stroje do přepravní polohy	85
6.2 Uvedení secího stroje do pracovní polohy	86
6.3 Uživatelské nastavení ovládacího systému Comfort	87
6.3.1 Aktivní provozní režim	87
6.3.2 Použití středních značkovačů	89
6.3.2.1 Volba automatického a manuálního ručního režimu	89
6.3.2.2 Výběr středních značkovačů	89
6.3.3 Použití počítadla kolejových řádků	90
6.3.3.1 Korekce počítadla kolejových řádků	90
6.3.3.2 Podržení počítadla kolejových řádků	90
6.3.4 Nastavení cílové dávky hnojiva	91
6.3.5 Volba režimu dálkového ovládnání	92
6.3.6 Použití počítadel plochy	92
6.4 Podavače	93
6.5 Vysévané množství	93
6.6 Přípravné práce před plněním násypky	95
6.6.1 Přípravné práce před plněním násypky hnojiva	95
6.6.2 Přípravné práce před plněním násypky osiva	95
6.6.3 Přípravné práce před plněním malého osiva	96
6.6.4 Úprava rozdělovače násypky na stroji s násypkou na malé osivo	96
6.6.4.1 Objemy násypky s rozdělovači malého osiva otočenými vzad	98
6.6.5 Úprava rozdělovače násypky na stroji bez násypky na malé osivo	98
6.6.6 Úprava přiváděného množství pomocí ovládací páky převodovky ..	100
6.6.7 Úprava podávacích jednotek násypky hnojiva	101
6.6.7.1 Regulace pozice spodní klapky	101
6.6.7.2 Regulace pozice uzavírací destičky	102
6.6.8 Úprava podávacích jednotek násypky osiva	102
6.6.8.1 Regulace pozice spodní klapky	102
6.6.8.2 Regulace pozice uzavírací destičky	103
6.6.9 Úprava podávacích jednotek násypky malého osiva	104
6.6.9.1 Regulace pozice spodní klapky	104
6.6.9.2 Regulace pozice uzavírací destičky	105
6.6.10 Výběr způsobu setí malého osiva	105
6.7 Plnění násypky	106

6.8 Kalibrování produktu	107
6.8.1 Kalibrační zkouška hnojiva	109
6.8.2 Kalibrační zkouška osiva	112
6.8.3 Kalibrační zkouška malého osiva	116
6.8.4 Kalibrační zkouška s úpravou cílové dávky hnojiva	121
6.9 Úprava secí hloubky radličky	128
6.10 Úprava tlaku radličky	129
6.11 Regulace zadních bran	130
6.12 Regulace přední nivelační desky	131
6.13 Regulace předních bran	131
6.14 Regulace předního diskového kultivátoru	132
6.15 Použití odstraňovače dráhy	134
6.15.1 Regulace výšky odstraňovače dráhy	134
6.15.2 Výměna špičky S-hrotu	135
6.16 Použití dávkovacích os	135
6.16.1 Použití dávkovací osy hnojiva	136
6.16.2 Použití dávkovací osy osiva	136
6.16.3 Použití kyvadlového dávkovače malého osiva	137
6.17 Kontrola secí hloubky	137
6.18 Zajištění pozice středních značkovačů	137
6.19 Fungování brzdového systému	138
6.19.1 Použití parkovací brzdy	138
6.19.2 Uvolnění brzd	138
6.19.3 Regulace brzdné síly	139
6.20 Vyprázdnění násypek	140
6.20.1 Vyprázdnění násypek do kalibrační misky	140
6.20.2 Vyprázdnění násypek přes radličky	141
6.21 Vysypání násypky malého osiva	142
6.21.1 Vyprázdnění násypky do kalibrační misky	142
6.21.2 Vysypání násypky malého osiva přes trubky	142
6.22 Odpojení od traktoru	143
6.23 Uložení stroje	143
7 Údržba	145
7.1 Kontroly	146
7.1.1 Rychlé pokyny, kontrola	146
7.1.2 Kontrola dotažení šroubů	147
7.1.2.1 Kontrola utažení šroubů přepravních kol	147
7.1.2.2 Kontrola utažení šroubů na přírubových ložiscích přepravních kol	147
7.1.2.3 Kontrola utažení šroubů kolového pěchu	148
7.1.2.4 Kontrola dotažení šroubů radličky	149
7.1.2.5 Kontrola dotažení šroubů pracovní plošiny	150
7.1.2.6 Kontrola dotažení šroubů tažných ok	151
7.1.3 Kontrola tlaku pneumatik	151
7.1.4 Kontrola vůle ložiska nábojů kolového pěchu	151
7.1.5 Kontrola dotažení převodových řetězů	152
7.1.5.1 Kontrola napnutí řetězu, převodovka hnojiva a osiva ...	152
7.1.5.2 Kontrola napnutí řetězu, převodovka malého osiva	152
7.1.5.3 Kontrola napnutí řetězu, převodovka dávkovací osy hnojiva	153
7.1.5.4 Kontrola napnutí řetězu, převodovka dávkovací osy	

osiva	153
7.1.6 Kontrola napnutí hnacího řetězu kol	154
7.1.7 Kontrola vůle pohonu kola	155
7.1.8 Kontrola vůle pohonu kola	155
7.1.9 Kontrola stavu hydrauliky	156
7.1.10 Kontrola stavu elektrických vodičů	156
7.1.11 Zkontrolujte tažné oko	157
7.1.12 Kontrola hladiny převodového oleje	157
7.1.13 Kontrola radličkových disků	158
7.1.14 Kontrola fungování regulace cílové dávky hnojiva	158
7.1.15 Kontrola brzdového systému	159
7.1.15.1 Kontrola brzdových destiček	159
7.1.15.2 Vypuštění vody z pneumatické nádrže	159
7.1.15.3 Kontrola hladiny oleje v pneumaticko-hydraulickém měniči	160
7.1.15.4 Čištění filtrů rychlospojek	161
7.2 Mazání	161
7.2.1 Rychlé pokyny, mazání	161
7.2.2 Mazání převodových řetězů	162
7.2.2.1 Mazání řetězu, převodovka násypky hnojiva a osiva	162
7.2.2.2 Mazání řetězu, převodovka násypky malého osiva	163
7.2.3 Mazání pohonu kola	164
7.2.3.1 Mazání řetězu pohonu kola	164
7.2.3.2 Mazání ložisek nápravy kol	165
7.2.4 Mazání upevnění zadní osy	166
7.2.5 Mazání ložisek nápravy kol	166
7.2.6 Mazání zvedacího válce	167
7.2.7 Mazání tažného oka	167
7.2.8 Mazání válců středních značkovačů	168
7.2.9 Mazání válců zadních značkovačů	168
7.2.10 Mazání nábojů kol a kolíků kolového pěchu	169
7.2.11 Mazání válců přední nivelační desky	170
7.2.12 Mazání válců předních bran	171
7.2.13 Mazání válců předního diskového kultivátoru	171
7.2.14 Mazání válce táhla	172
7.2.15 Mazání napínáku	172
7.2.16 Mazání pákových hřídelí parkovací brzdy	173
7.2.17 Mazání kliky parkovací brzdy	173
7.2.18 Mazání válce zdvihu středové nápravy přepravních kol	174
7.3 Čištění	174
7.3.1 Čištění násypek	174
7.3.2 Vyčištění násypky malého osiva	175
7.3.3 Čištění natřeného povrchu	176
7.3.4 Čištění radličkových disků	176
7.3.5 Vyčištění jednotek podavačů	177
7.3.6 Vyčištění podávací jednotky násypky malého osiva	177
7.4 Sestava přepravních kol	178
7.4.1 Demontáž sestavy kola	178
7.4.2 Demontáž sestavy kola	182
7.4.3 Montáž sestavy kola	183
7.4.4 Montáž sestavy kola	184

7.5 Napnutí převodových řetězů	185
7.5.1 Napnutí řetězu, převodovka hnojiva a osiva	185
7.5.2 Dotažení řetězu, převodovka malého osiva	186
7.5.3 Napnutí řetězu, převodovka dávkovací osy hnojiva	187
7.5.4 Napnutí řetězu, převodovka dávkovací osy osiva	188
7.6 Vůle ložiska náboje kola pěchovacího kola	189
7.6.1 Dotažení ložiska	189
7.7 Pohon kola	190
7.7.1 Dotahování řetězu pohonu kola	190
7.7.2 Výměna spojky pohonu kola	191
7.7.2.1 Demontáž spojky	191
7.7.2.2 Montáž spojky	191
7.8 Tažné oko	192
7.8.1 Výměna tažného oka	192
7.8.1.1 Demontáž tažného oka	192
7.8.1.2 Montáž tažného oka	192
7.9 Radličky	193
7.9.1 Výměna radličky	193
7.9.1.1 Demontáž radličky	193
7.9.1.2 Montáž radličky	194
7.9.2 Výměna disku radličky	196
7.9.2.1 Odpojení disku	196
7.9.2.2 Montáž disku	197
7.9.3 Výměna ložiska radličky	198
7.9.3.1 Odpojení ložiska	198
7.9.3.2 Montáž ložiska	199
7.9.4 Výměna uzavíracího kola radličky	200
7.9.4.1 Demontáž uzavíracího kola	200
7.9.4.2 Instalace uzavíracího kola	201
7.9.5 Regulace stěrek	201
7.9.5.1 Regulace stěrky disku	201
7.9.5.2 Regulace stěrky uzavíracího kolečka	202
7.10 Údržba ovládacího systému Comfort	202
7.10.1 Ruční kalibrace snímače rychlosti	202
7.10.2 Kalibrace snímače rychlosti při řízení	203
8 Chybové situace	205
8.1 Řešení potíží ovládacího systému Comfort	205
8.2 Řešení potíží secího stroje	207
9 Nástavce	209
9.1 ES PROHLÁŠENÍ O SHODĚ	210
9.2 Hydraulická schémata	211
9.3 Elektrická schémata	216
9.4 Spojovací zdířka podle SFS 2473	219
9.5 Výpočet stability kombinace traktoru a secího stroje	220

1 Úvod

Děkujeme vám za důvěru a zakoupení vysoce kvalitního secího stroje Multiva FORTE EVO. Doufáme, že bude výrobek splňovat vaše požadavky a zajistí vám roky spolehlivého provozu. Před spuštěním stroje si prosím pečlivě přečtěte tento návod. Pro zajištění bezchybného provozu stroje a platnosti záruky je důležité, abyste prováděli opatření kontroly a údržby uvedené v tomto návodu. Musíte dodržovat všechny pokyny, varování a zákazy týkající se používání stroje. Zajišťují bezpečnost obsluhy a dlouhou životnost stroje.

Tento návod se týká secích strojů FORTE 300 EVO a FORTE 400 EVO a ovládacích systémů Comfort.

1.1 Účel použití stroje

Obsluha secího stroje se musí před zahájením práce seznámit se strojem, přečíst si návod k obsluze a porozumět jeho obsahu. Secí stroj je možné používat, pouze pokud je v bezvadném technickém stavu. Secí stroj je nutné používat v souladu s nařízeními, rozpoznat rizika a dodržovat bezpečnostní a provozní pokyny. Pro tento speciální stroj jsou k dispozici originální náhradní díly a příslušenství Multiva. Výrobce nenese odpovědnost za náhradní díly a příslušenství dodané jinými dodavateli. Jejich použití může za jistých okolností oslabit stroj a ohrozit bezpečnost osob. Stroj je určen pro setí semen a aplikaci hnojiva. Pokud je stroj v pracovní poloze, radličky se mohou spolu při ostrých zatáčkách dostat do kontaktu. Maximální povolený úhel zatáčení v pracovní poloze je 30°.

Konstrukce stroje umožňuje přepravu po silnici s plnými násypkami. Jakékoli jiné použití, jako je použití stroje pro přepravu, je chápáno jako použití v rozporu s nařízeními. Používání v souladu s nařízeními zahrnuje dodržování návodu k obsluze a pokynů výrobce, a také předpisů týkajících se servisu a údržby. Je také nutné dodržovat předpisy o bezpečnosti práce týkající se zemědělských strojů, další předpisy a nařízení týkající se obecné bezpečnostní techniky a ochrany zdraví při práci a také předpisy silničního provozu.

1.2 Specifikace

Tabulka. 1.2 - 1. Specifikace

Specifikace	FORTE 300 EVO	FORTE 400 EVO
Pracovní šířka (cm)	300	400
Přepravní výška (cm)	340 se středními značkovači 260 bez středních značkovačů	390 se středními značkovači 260 bez středních značkovačů
Přepravní šířka (cm)	300	409
Výška plnění násypky (cm)	215	
Hmotnost (kg)	4 200	5 500
Objem násypky (l)	3 800	5 300

Objem malé násypky osiva (l)	370	510
Tlak radličky (kg)	50–250	
Pneumatiky	250/80-18	
Radličky (ks)	20	26
Rozestup brzd (mm)	150	154
Doporučená pracovní rychlosti (km/h)	8–12	
Běžná šířka dráhy kolejového řádku (mm)	1 650	1 694
Alternativní šířka dráhy kolejového řádku (mm)	1 950	2 002
Navýšená šířka dráhy kolejového řádku (mm)	1 800	1 848
Požadavek na napájení traktoru (hp)	90	120

Tabulka. 1.2 - 2. Příslušenství, FORTE 300 EVO a FORTE 400 EVO

<p>Způsob vlečení (vyberte jeden z následujících)</p> <ul style="list-style-type: none"> • Závěs • Kolový pěch • Kolový pěch s předním diskovým kultivátorem
<p>Systém zadní nápravy (vyberte jeden z následujících)</p> <ul style="list-style-type: none"> • Bez brzd • Hydraulické brzdy, jednookruhové <ul style="list-style-type: none"> ◦ připojené k hydraulickému systému traktoru ◦ parkovací brzda ovládaná kabelem ◦ FORTE 400 EVO: zdvih středové nápravy přepravních kol • Pneumatické brzdy, dvouokruhové <ul style="list-style-type: none"> ◦ vybavené pneumatickým a hydraulickým konvertorem ◦ připojené k hydraulickému systému traktoru ◦ parkovací brzda ovládaná kabelem ◦ FORTE 400 EVO: zdvih středové nápravy přepravních kol
<p>Převodovka</p> <ul style="list-style-type: none"> • Převodovka pro osivo • Převodovka pro hnojivo • Převodovka pro malé osivo
Pohon kola od přepravních kol
Stěrky uzavíracího kolečka
Střední značkovače

Přední příslušenství

- Přední pracovní plošina
- Válec táhla
- Přední nivelační deska
 - k dispozici s kolovým pěchem
- Přední nivelační deska
 - k dispozici s kolovým pěchem
- Přední diskový kultivátor
 - kolový pěch je součástí dodávky s předním diskovým kultivátorem
- Odstraňovač stopy

Zadní příslušenství

- Zadní brány
- Zadní značkovače pro zadní brány
- Stěrka pro zadní kola
- Zadní světla
- Světla a reflektory

Příslušenství násypky

- Nastavitelné rozdělovače násypky
- Podavače malého osiva
- Síta pro zásobník hnojiva
- Síta na osivo
- Dávkovací osa hnojiva
- Dávkovací osa osiva
- Kyvadlový dávkovač malého osiva

Typ ovladače (vyberte jeden z následujících):

- Ovládač Comfort
- Ovládač SeedPilot se 7" displejem
- Ovládač SeedPilot ISOBUS, bez displeje

Příslušenství vhodné pro ovladače

- Snímače hladiny dvojitě násypky
- Úprava cílové dávky hnojiva
- Regulace cílové dávky osiva
- Prodloužení kolejových řádků

Přepravní sestava - 2,45 m

1.3 Typový štítek

Typový štítek se nachází pod krytem převodovky na levé straně stroje.

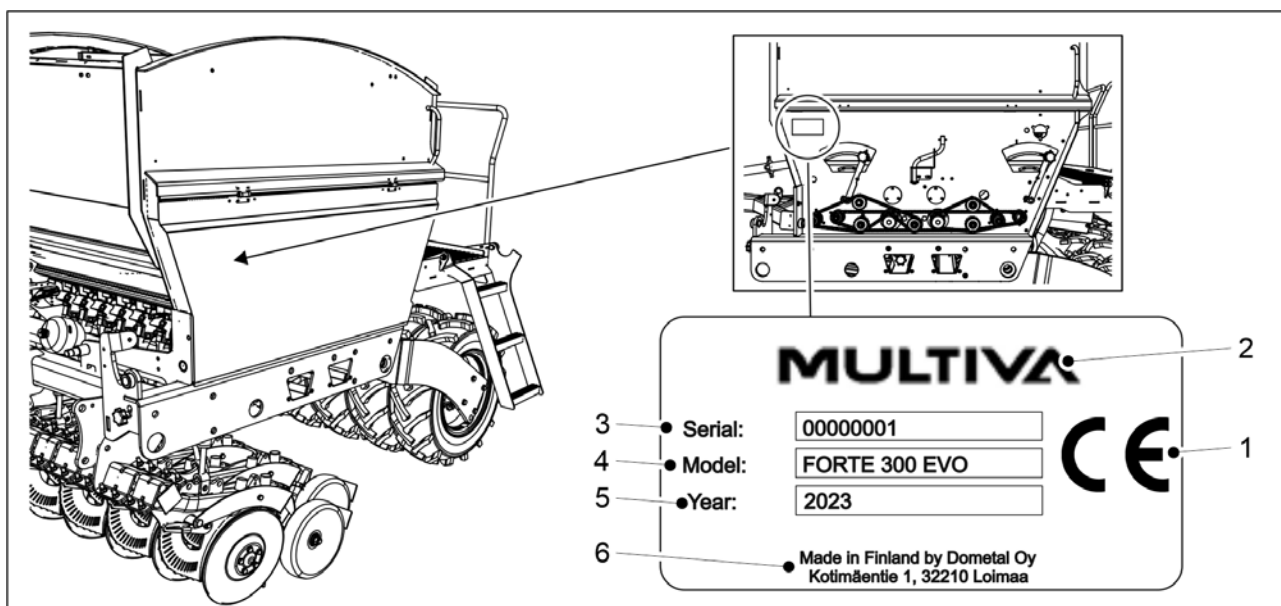

Obrázek. 1.3 - 1. Umístění a podrobnosti k typovému štítku

Tabulka. 1.3 - 3. Podrobnost typového štítku

1.	CE značení
2.	Výrobce stroje
3.	Výrobní číslo stroje
4.	Model stroje
5.	Rok výroby
6.	Informace o výrobcu

1.4 Podmínky odpovědnosti

Secí stroje FORTE EVO prošly kontrolou kvality a před dodáním byl jejich provoz testován. Přesto je vlastník/obsluha odpovědná za provoz stroje v reálných podmínkách. Náhrady škod se netýkají stroje samotného ani škod způsobených nesprávným použitím nebo nesprávným nastavením stroje.

Výrobce stroje není odpovědný za případné použití stroje při porušení zákona, bezpečnostních nařízení ani tohoto návodu k použití.

Upozorňujeme, že nevhodné používání hnojiv a prostředků na ochranu rostlin může způsobit poškození rostlin, lidí, zvířat, vodního systému nebo půdy. Dodržujte pokyny uvedené výrobcem těchto prostředků a pokyny dalších odborníků a také úřadů ohledně manipulace a použití uvedených látek.

Výrobce neodpovídá za výběr nesprávného množství osiva, prostředků na ochranu rostlin nebo hnojiva nebo za nesprávnou hloubku setí. Obsluha musí stále dbát na to, aby byla dodržena požadovaná hloubka setí. Pokud vám chybí informace nebo praktické znalosti, obraťte se na odborníka, který vám poradí. Výrobce není odpovědný za žádná selhání během setí. Obsluha musí průběžně sledovat spotřebu osiva a hnojiva, aby se ujistila, že vysévané množství je ve všech secích radličkách stále na správné úrovni.

Výrobce není odpovědný za škody vzniklé použitím dílů od jiných výrobců. Výrobce není odpovědný za škody vzniklé na jiných strojích nebo zařízeních, které vznikly z použití tohoto stroje. Výrobce si vyhrazuje právo na vývoj nebo úpravy konstrukce stroje. Vlastník stroje je odpovědný za to, že se všichni pracovníci obsluhy stroje seznámí s jeho provozními a bezpečnostními pokyny.

1.5 Utahovací momenty

Tabulka níže uvádí utahovací momenty ocelových šroubů a matic. Pokud se má použít jiný utahovací moment, než je uveden v tabulce, bude tento utahovací moment uveden v pokynech pro daný úkol.

Tabulka. 1.5 - 4. Utahovací momenty ocelových šroubů a matic

Ocelové šrouby a matice:8,8 Zn	
Závit	Moment (Nm)
M8	15
M12	90
M16	230
M18	250
M20	350









2 Záruční podmínky













1. Záruka na stroj platí po dobu 12 měsíců.
2. Záruční doba začíná běžet dnem dodání stroje autorizovaným prodejcem.
3. Záruka zahrnuje vady ve výrobním zpracování a materiálech. Poškozené díly budou opraveny nebo vyměněny do řádného provozního stavu v zařízení zákazníka, ve výrobním závodě nebo v autorizovaném servisu.
4. Záruční opravy záruční dobu neprodlužují.
5. Záruka nezahrnuje:
 - poškození způsobené nesprávným provozem nebo údržbou v rozporu s návodem k obsluze, nadměrným zatížením nebo běžným opotřebením,
 - ušlý zisk, prostoje, jiné nepřímé nebo následné škody vzniklé vlastníkovvi produktu nebo třetí straně,
 - náhrady na cestovné a stravné,
 - změnu původní konstrukce produktu.

Ohledně záruky se obraťte na prodejce stroje nebo výrobce. Veškerá opatření a náklady musí být vždy předem odsouhlaseny výrobcem.

3 Bezpečnostní pokyny

3.1 Zbytková rizika

	<p>Před spuštěním stroje si prosím pečlivě přečtěte tento návod a dodržujte pokyny v něm uvedené.</p>
	<p>Při odpojování a připojování secího stroje hrozí riziko rozdrčení. Minimální bezpečná vzdálenost - 5 m. Buďte mimořádně opatrní, pokud se v blízkosti secího stroje a traktoru vyskytují pracovníci, kteří dávají pokyny k připojování a odpojování.</p>
	<p>Riziko rozdrčení a nárazu při zvedání a spouštění středních značkovačů. Při zvedání a spouštění středních značkovačů zajistěte, aby se nikdo v blízkosti nevyskytoval. Při zvedání a spouštění stroje je minimální bezpečná vzdálenost 5 m. Před provedením kalibrační zkoušky se ujistěte, že jsou kulové ventily středového značkovače zavřené.</p>
	<p>Riziko rozdrčení a nárazu při zvedání a spouštění středních značkovačů. Při zvedání a spouštění středních značkovačů zajistěte, aby se nikdo v blízkosti nevyskytoval. Při zvedání a spouštění stroje je minimální bezpečná vzdálenost 5 m.</p>
	<p>Při nastavování příslušenství hrozí riziko rozdrčení. Před nastavením příslušenství se ujistěte, že je traktor vypnutý, klíč vytažená ze zapalování a parkovací brzda zatažená.</p>
	<p>Dávejte pozor, aby nedošlo k rozdrčení rukou nebo prstů v podavači násypky.</p> <p>Pokud se v blízkosti stroje nebo násypky vyskytují osoby, ujistěte se, že je traktor a ovladač vypnutý, klíč vytažený ze zapalování a parkovací brzda zatažená.</p>
	<p>Při provádění servisu a údržby hrozí riziko rozdrčení pod strojem a riziko pořezání v převodovce stroje. Před prováděním servisu se ujistěte, že je traktor vypnutý, klíč vytažený ze zapalování a parkovací brzda zatažená.</p>
	<p>Riziko rozdrčení při zvedání a spouštění secího stroje. Při zvedání a spouštění secího stroje se ujistěte, že se v jeho blízkosti nikdo nevyskytuje. Minimální bezpečná vzdálenost je 5 m.</p> <p>Hrozí riziko rozdrčení při provádění servisu a údržby. Před provedením servisu se ujistěte, že jsou na tyčích válců umístěny dorazy a že stroj je zespodu podepřen klínem nebo podobnou zarážkou. Nikdy nevstupujte pod stroj, který není podepřený.</p>

	<p>Hydraulické hadice pod tlakem mohou být zdrojem život ohrožujícího proudu kapaliny. Kapalina pod tlakem může také způsobit riziko rozdrčení, pořezání nebo nárazu.</p> <p>Před manipulací s tlakovými hadicemi, jejich odpojováním nebo připojováním je nutné hydraulický systém odtlakovat. Před údržbou uvolněte tlak v hydraulickém systému a odpojte hadice.</p> <p>Nikdy se nedotýkejte hydraulických válců, hadic a konektorů, pokud jsou válce v chodu.</p>
	<p>Při provádění prací na pracovní plošině a přední plošině hrozí riziko pádu. Vstup na plošinu je možný, pouze pokud je stroj spuštěn. Při provádění prací na pracovní plošině a přední plošině buďte opatrní.</p>
	<p>Riziko pádu Stání na stroji, kolech a snímačích je vždy zakázáno.</p>
	<p>Před pohybem a prováděním servisních prací se ujistěte, že jsou středové značkovače umístěny v přepravní poloze a jejich kulové ventily jsou uzavřeny.</p>
	<p>Před prováděním kalibrační zkoušky se ujistěte, že jsou středové značkovače umístěny v přepravní poloze, jejich kulové ventily jsou zavřené a je zatažena parkovací brzda traktoru.</p>
	<p>Riziko rozdrčení při zvedání secího stroje z povrchu pomocí zvedáku. Minimální bezpečná vzdálenost 10 m. Buďte velmi opatrní.</p>
	<p>Nebezpečí rozdrčení a pořezání při montáži tažné tyče, čelního zařízení, zadní brány, středových značkovačů a válců tažné tyče. Buďte velmi opatrní.</p>
	<p>Před jízdou se ujistěte, že je závěs traktoru zajištěn.</p>
	<p>Při demontáži kol hrozí rozdrčení a pořezání. Při manipulaci s koly buďte opatrní.</p>
	<p>Před prováděním servisních prací uvolněte tlak v hydraulickém systému, odpojte hadice a elektrické přípojky traktoru a nechte stroj vychladnout.</p>
	<p>Při plnění násypky zabraňte vdechnutí prachu z mořidla osiva a hnojiva. Prach z mořeného osiva může způsobit ohrožení zdraví. Přečtěte si bezpečnostní listy mořidla a hnojiva a dodržujte příslušná upozornění.</p>
	<p>Nikdy pod zvednutým břemenem při plnění násypky neprocházejte.</p>

	Při plnění násypky se ujistěte, že se na secím stroji ani uvnitř násypky nikdo nenachází.
--	---

	Při manipulaci s olejem nebo mazivem a při připojování a odpojování hydraulických součástí používejte ochranné rukavice. Zabraňte kontaktu s olejem a tukem, aby nedošlo k podráždění a poranění pokožky.
--	---

3.2 Symboly použité v návodu k použití

	NEBEZPEČÍ varuje před nebezpečnou situací, která může vést k úmrtí nebo vážnému zranění.
	UPOZORNĚNÍ varuje před nebezpečnou situací, která může vést k poškození zařízení.
•	RADA uvádí užitečné tipy, rady a informace v návodu, např. utahovací moment, regulační hodnoty, množství kapalin a speciální nástroje.

NEBEZPEČÍ
Při zapojování a odpojování hydraulických hadic a elektrických kabelů se ujistěte, že je traktor vypnutý a klíč vytažený ze zapalování.

NEBEZPEČÍ
Nikdy nenastavujte ani nečistěte secí stroj v pohybu.

NEBEZPEČÍ
Nikdy během provozu nestůjte nahoře na secím stroji ani v provozním prostoru. Minimální bezpečná vzdálenost je 5 m.

NEBEZPEČÍ
Před přemístováním a použitím vždy stav secího stroje zkontrolujte minimálně vizuální prohlídkou. Zkontrolujte tlak v pneumatikách, čistotu stroje a utažení šroubů tažného zařízení.

NEBEZPEČÍ
Před setím se ujistěte, že je stroj v provozuschopném stavu. Zkontrolujte, zda jsou hadice v pořádku a zda těsní. Zkontrolujte stav radliček a mechaniky. Zkontrolujte zejména, zda jsou všechny kolíky na svém místě.

NEBEZPEČÍ
Při přepravě secího stroje po silnici buďte opatrní a dodržujte pravidla silničního provozu a také konkrétní nařízení pro jízdu pomalých vozidel.

NEBEZPEČÍ
Před spuštěním traktoru zkontrolujte, zda je viditelný trojúhelník s pomalým vozidlem, zda jsou vidět světla traktoru a zda svítí. Trojúhelník a světla udržujte čisté, jelikož mají značný vliv na bezpečnost vozidla na vozovce.



NEBEZPEČÍ

Maximální povolená přepravní rychlost secího stroje je 40 km/h na silnici, pokud je v dobrém stavu a rovná. Maximální povolená přepravní rychlost secího stroje je 25 km/h na silnici, pokud je silnice poškozená.



NEBEZPEČÍ

Při výměně součástí hydraulického systému a vodičů používejte pouze takové díly, které mají dostatečnou odolnost vůči tlaku.



NEBEZPEČÍ

Nikdy nepoužívejte olej ani mazivo k čištění pokožky. Tyto látky mohou obsahovat kovové částičky, které způsobují podráždění pokožky nebo pořezání. Dodržujte pokyny pro manipulaci a bezpečnostní pokyny výrobců maziva. Syntetické oleje jsou často korozivní a způsobují podráždění pokožky. Pokud dojde ke zranění olejem nebo mazivem, obraťte se na lékaře.



NEBEZPEČÍ

Nikdy nestříkejte vodu přímo na elektrické zařízení.



UPOZORNĚNÍ

Před prováděním servisu zkontrolujte, že je kulový ventil zdvihu stroje uzavřen a že jsou válce vybaveny dorazy.



UPOZORNĚNÍ

Při každém provádění servisu a opravách secího stroje používejte původní náhradní díly. Použitím jiných náhradních dílů záruka propadá.



UPOZORNĚNÍ

Sbírejte odpadní olej a likvidujte jej v souladu s místními platnými nařízeními.



UPOZORNĚNÍ

Pokud dojde k vylití oleje na zem, odsajte jej absorpčním materiálem jako jsou drny, aby nedošlo k rozšíření oleje. S absorpčním materiálem nakládejte v souladu s nařízeními.



UPOZORNĚNÍ

Stroj vždy vyčistěte, pokud měníte hnojivo nebo osivo.



UPOZORNĚNÍ

Pokud stroj nebude přes noc používán, nebo během období deště, zásobník hnojiva předem vyprázdněte a vyčistěte drážky válců podavače. Jinak by mohlo dojít k rozpuštění hnojiva a ucpání podavačů.



UPOZORNĚNÍ

Před použitím čisticího přípravku se ujistěte, že je vhodný pro čištění secích strojů. Dodržujte bezpečnostní a provozní pokyny výrobce čisticího přípravku.

3.3 Výstražné štítky na stroji

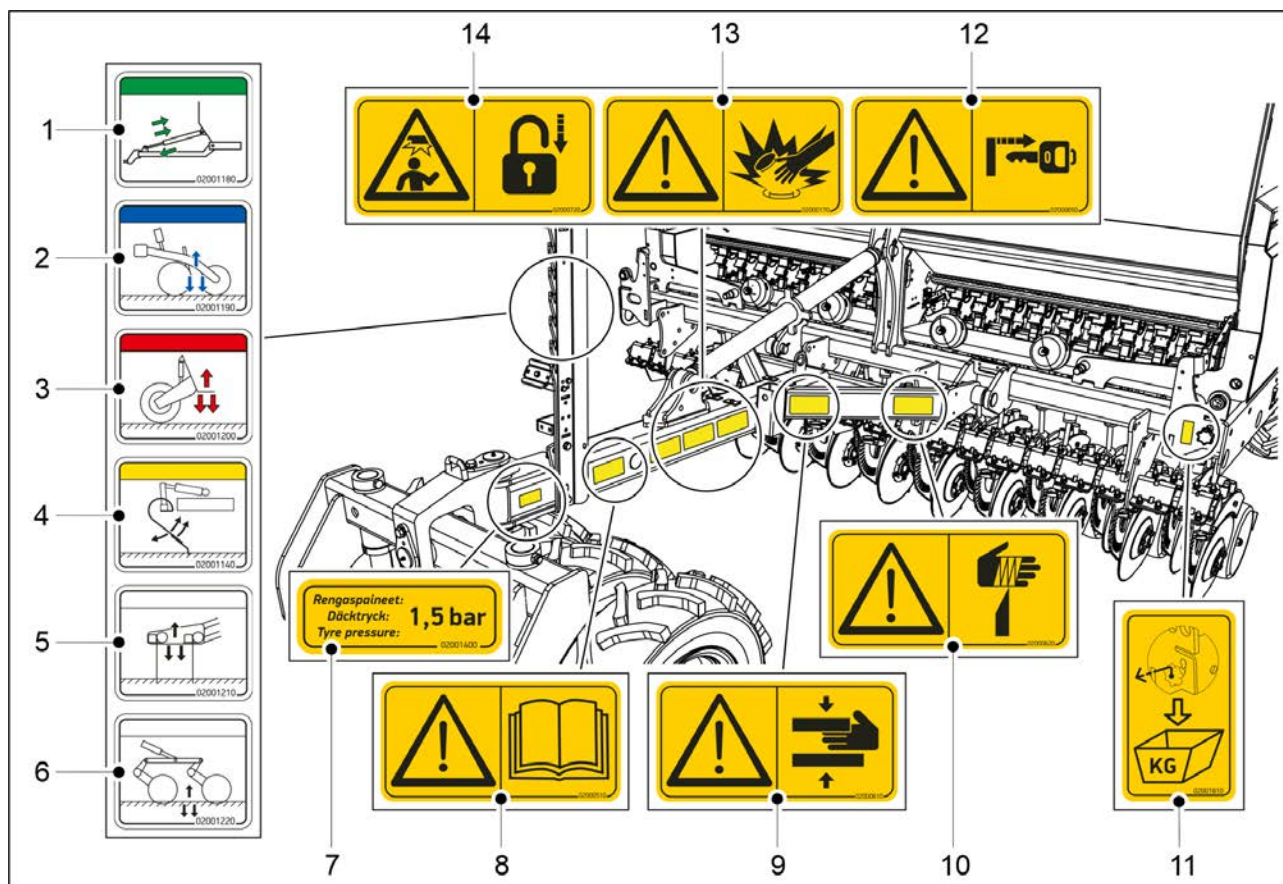

Obrázek. 3.3 - 2. Výstražné štítky na táhlu a v přední části secího stroje

Tabulka. 3.3 - 5. Výstražné štítky na táhlu a v přední části secího stroje

1.	Hydraulické připojení regulace táhla (volitelné)	1 ks
2.	Hydraulické připojení tlaku radličky	1 ks
3.	Hydraulické připojení zvedání stroje	1 ks
4.	Hydraulické připojení regulace pozice přední nivelační desky	1 ks
5.	Hydraulické připojení regulace pozice přední nivelační desky	1 ks
6.	Hydraulické připojení regulace pozice předního diskového kultivátoru	1 ks
7.	Štítek tlaku pneumatiky	1 ks
8.	Před použitím si pečlivě přečtěte návod k použití a údržbě.	1 ks
9.	Při odpojování a připojování hrozí riziko rozdrčení – minimální bezpečná vzdálenost činí 5 m.	1 ks
10.	Riziko pořezání	1 ks
11.	Štítek regulační tyče kalibrační zkoušky	1 ks
12.	Před nastavením hloubky setí a příslušenství musí být traktor vypnutý, klíč vytažený ze zapalování a parkovací brzda zatažená.	1 ks
13.	Dávejte pozor na hydraulické hadice pod tlakem.	1 ks

14.	Než začnete provádět kalibrační zkoušku, zkontrolujte, že je parkovací brzda traktoru zatažená a kulový ventil značkovače je v uzavřené pozici. Než dojde k pohybu, ujistěte se, že jsou značkovače umístěny v přepravní pozici a jejich kulové ventily jsou uzavřeny.	1 ks
-----	---	------

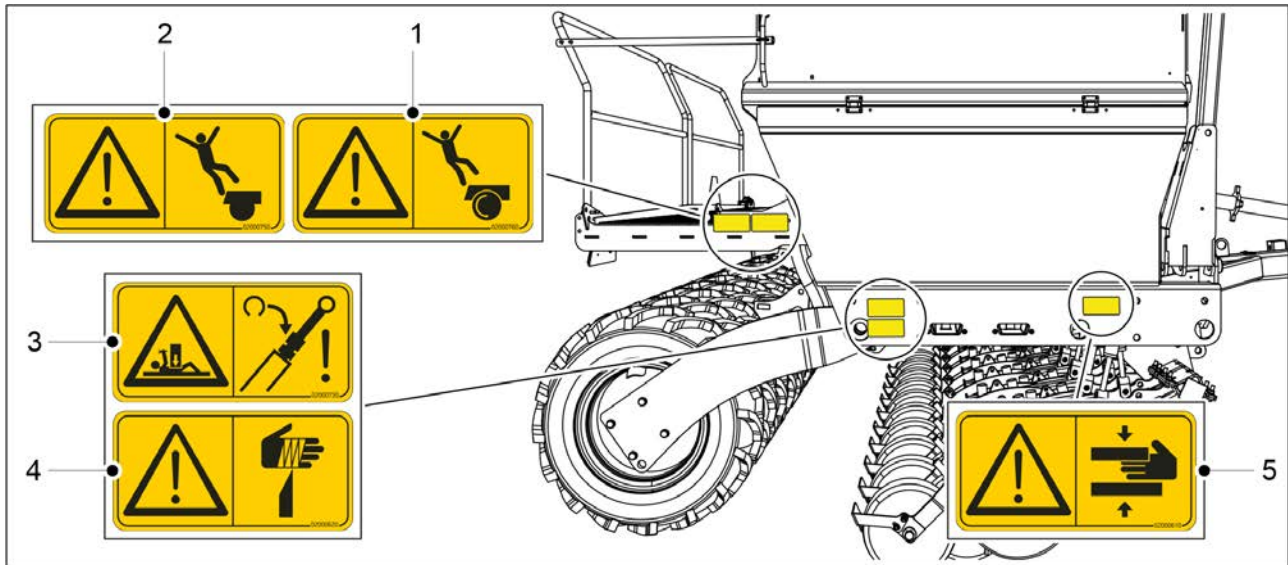

Obrázek. 3.3 - 3. Pravostranné výstražné štítky secího stroje

Tabulka. 3.3 - 6. Pravostranné výstražné štítky secího stroje

1.	Riziko pádu, nahoru na kolo nelezte	1 ks
2.	Riziko pádu	1 ks
3.	Riziko rozdrcení při provádění servisu a údržby.	1 ks
4.	Riziko pořezání	1 ks
5.	Riziko rozdrcení	1 ks

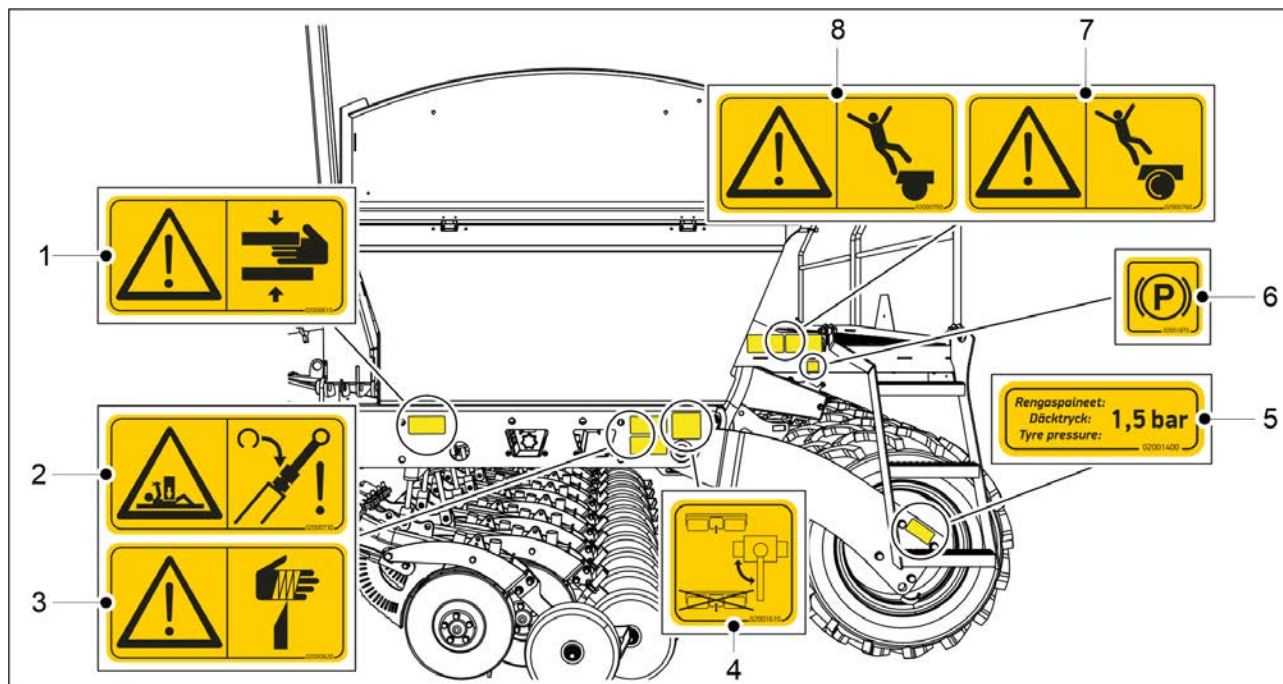

Obrázek. 3.3 - 4. Výstražné štítky secího stroje na levé straně

Tabulka. 3.3 - 7. Výstražné štítky secího stroje na levé straně

1.	Riziko rozdrcení	1 ks
2.	Riziko rozdrcení při provádění servisu a údržby.	1 ks
3.	Riziko pořezání	1 ks
4.	Štítek s pokyny pro použití kulového ventilu <ul style="list-style-type: none"> týká se zdvihu středové nápravy přepravních kol pouze stroje 400 s brzdovým systémem 	1 ks
5.	Štítek tlaku pneumatiky	1 ks
6.	Štítek parkovací brzdy <ul style="list-style-type: none"> pouze u strojů s brzdovým systémem 	1 ks
7.	Riziko pádu, nahoru na kolo nelezte	1 ks
8.	Riziko pádu	1 ks

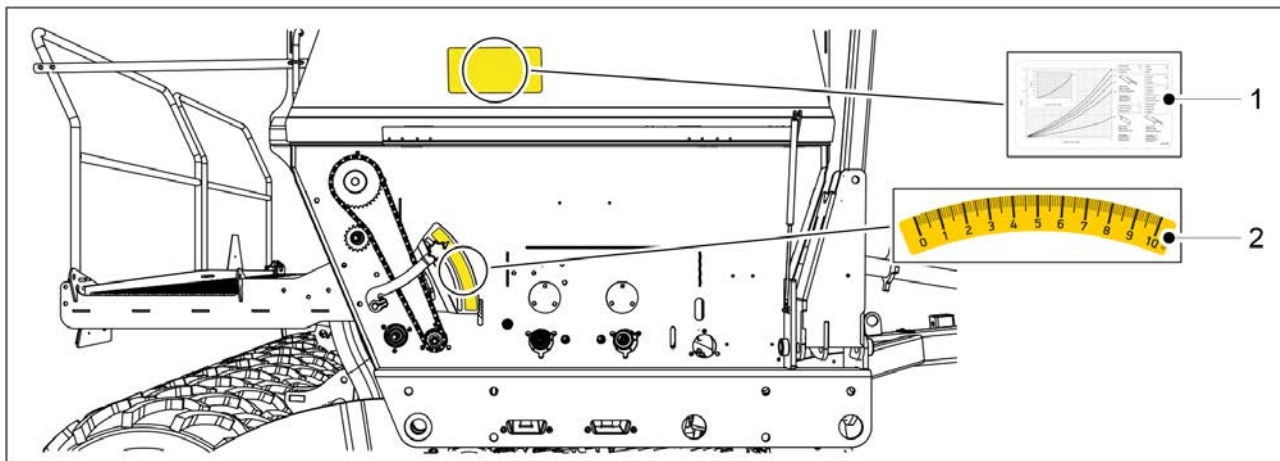

Obrázek. 3.3 - 5. Pravostranné štítky pro výsev a ovládání secího stroje

Tabulka. 3.3 - 8. Pravostranné štítky pro výsev a ovládání secího stroje

1.	Štítek pro množství osiva	1 ks pro malé osivo
2.	Regulační stupnice	1 ks

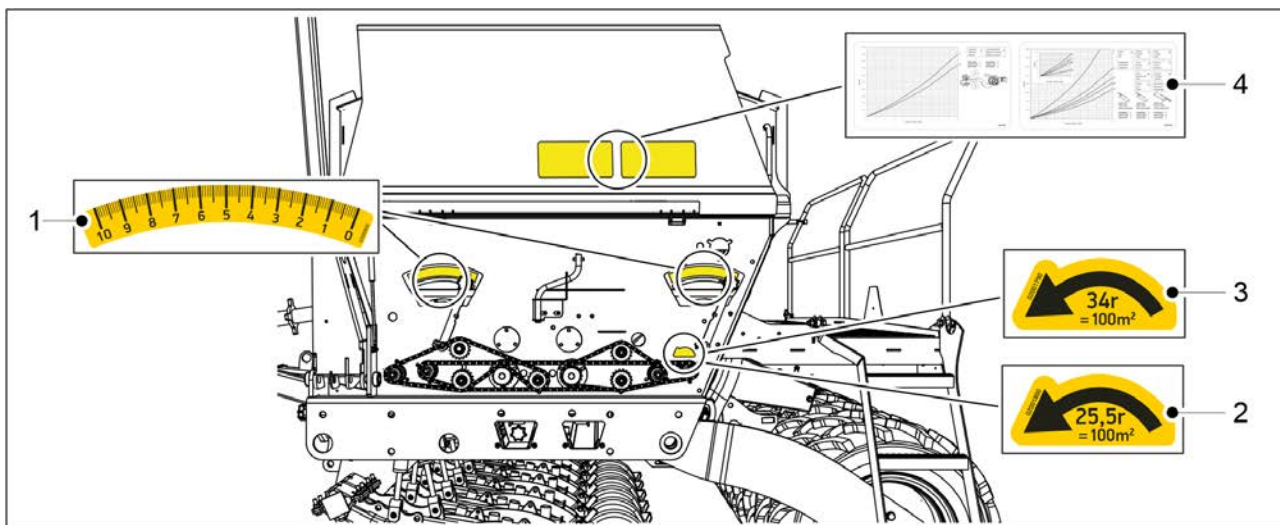

Obrázek. 3.3 - 6. Levostranné štítky pro výsev a ovládání secího stroje

Tabulka. 3.3 - 9. Levostranné štítky pro výsev a ovládání secího stroje

1.	Regulační stupnice	2 ks
2.	Směr otáčení při kalibrační zkoušce a počet otáček	1 ks (FORTE 400 EVO)
3.	Směr otáčení při kalibrační zkoušce a počet otáček	1 ks (FORTE 300 EVO)
4.	Nálepky pro množství osiva	1 ks pro hnojivo, 1 ks pro osivo

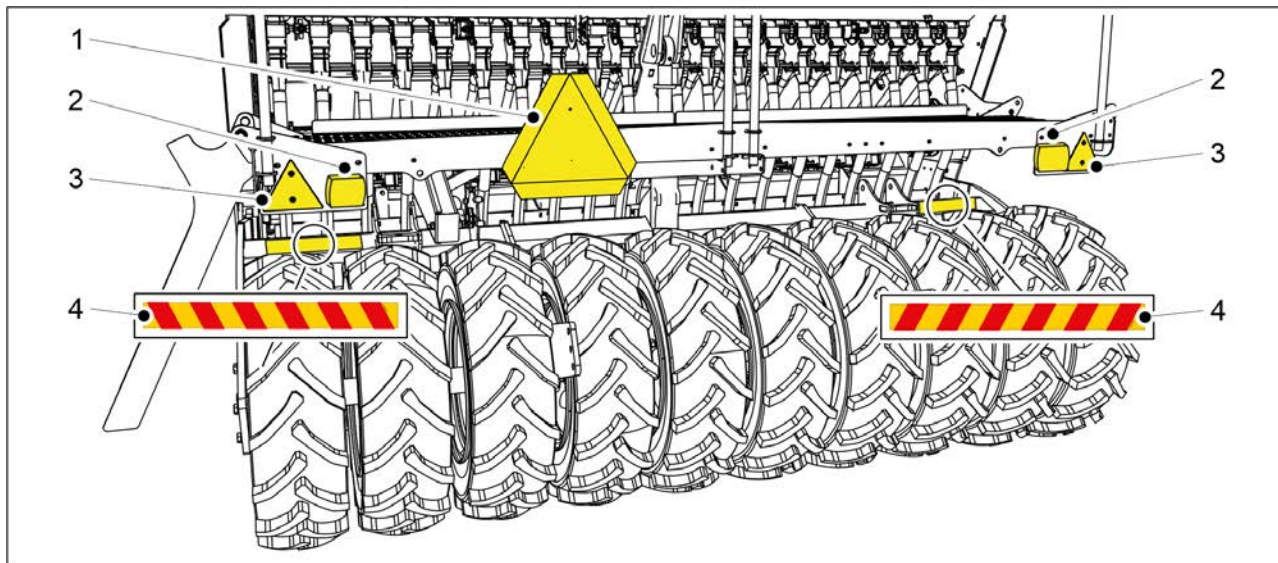

Obrázek. 3.3 - 7. Štítky, reflektory a světla zadní části secího stroje

Tabulka. 3.3 - 10. Štítky, reflektory a světla zadní části secího stroje

1.	Štítek pro pomalá vozidla	1 ks
2.	Zadní světlo	2 ks
3.	Reflektor	2 ks
4.	Výstražná páska	2 ks

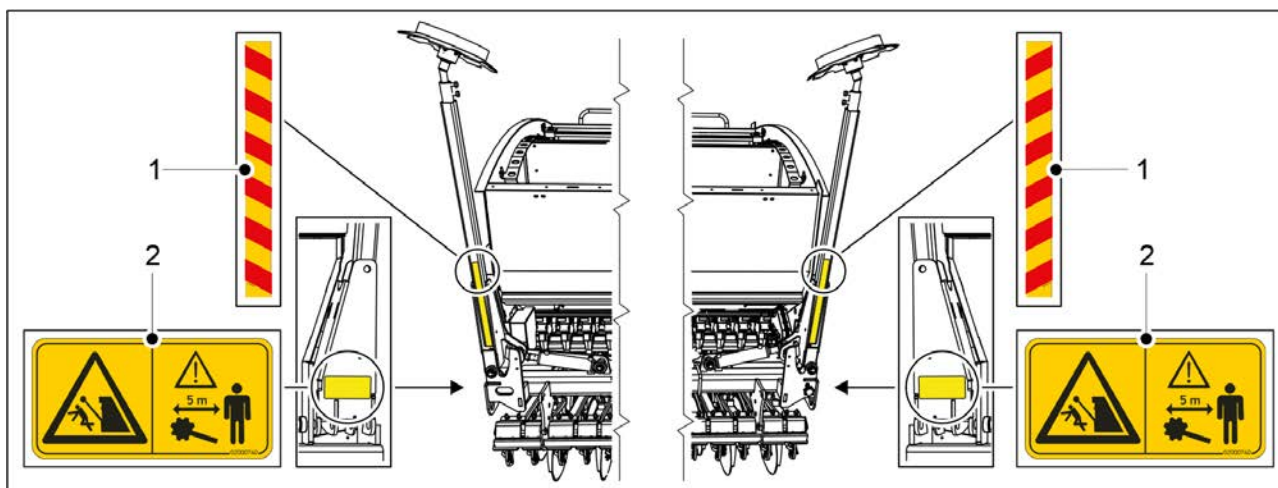

Obrázek. 3.3 - 8. Výstražné štítky středního značkovače

Tabulka. 3.3 - 11. Výstražné štítky středního značkovače

1.	Výstražná páska	2 ks
2.	Riziko rozdrčení a nárazu při zvedání a spouštění středních značkovačů	2 ks

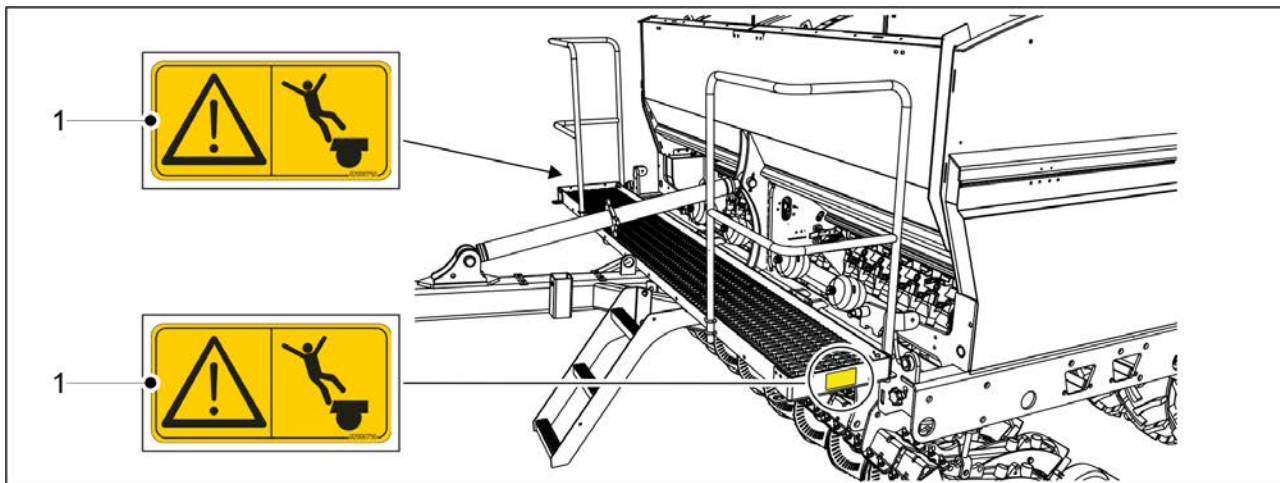

Obrázek. 3.3 - 9. Výstražné štítky přední pracovní plošiny

Tabulka. 3.3 - 12. Výstražné štítky přední pracovní plošiny

1.	Riziko pádu	2 ks
----	-------------	------

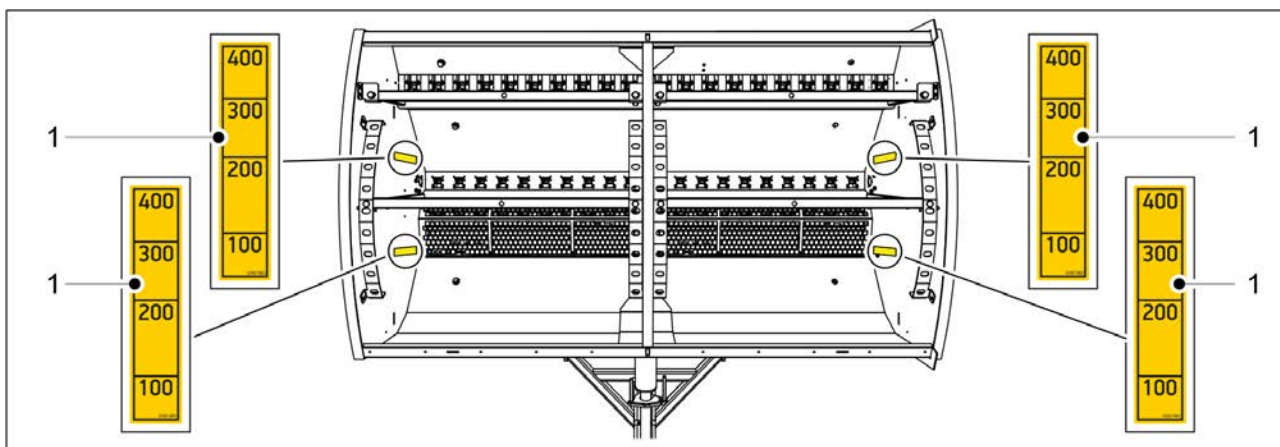

Obrázek. 3.3 - 10. Štítky násypky secího stroje

Tabulka. 3.3 - 13. Štítky násypky secího stroje

1.	Štítek hladiny násypky (stupnice 100-400 litrů)	2 ks pro zásobník hnojiva, 2 ks pro násypku osiva
----	---	---

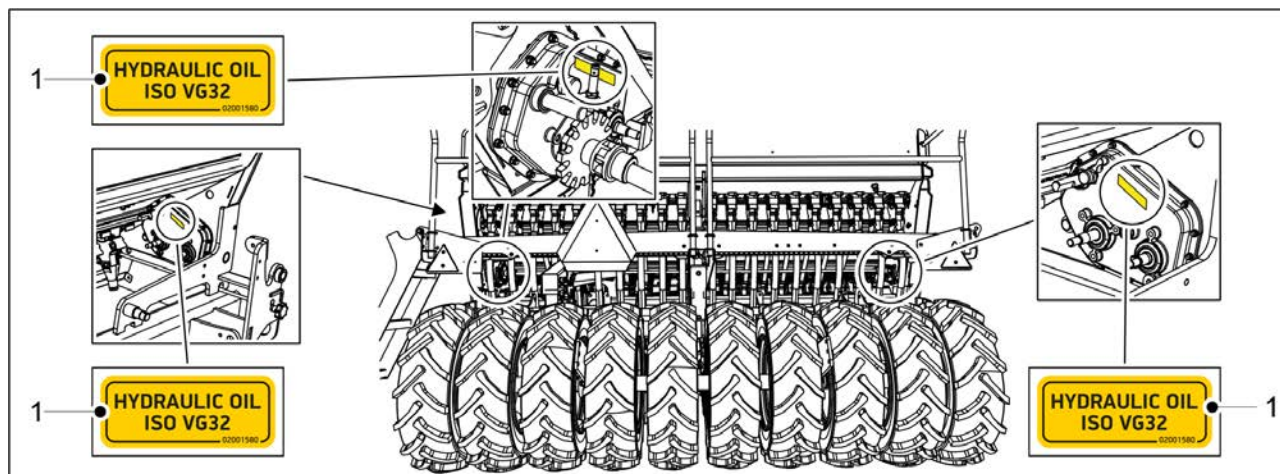

Obrázek. 3.3 - 11. Štítky převodovky

Tabulka. 3.3 - 14. Štítky převodovky

1.	Štítek pro používaný převodový olej	1 ks pro každou převodovku stroje
----	-------------------------------------	-----------------------------------

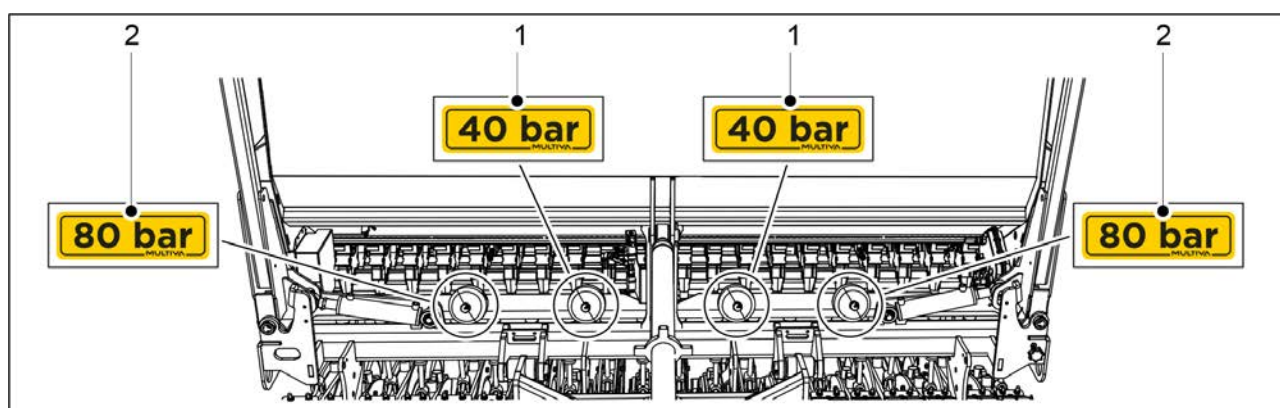

Obrázek. 3.3 - 12. Štítky tlakového akumulátoru

Tabulka. 3.3 - 15. Štítky tlakového akumulátoru

1.	Hodnota tlaku 40 bar	2 ks
2.	Hodnota tlaku 80 bar	2 ks

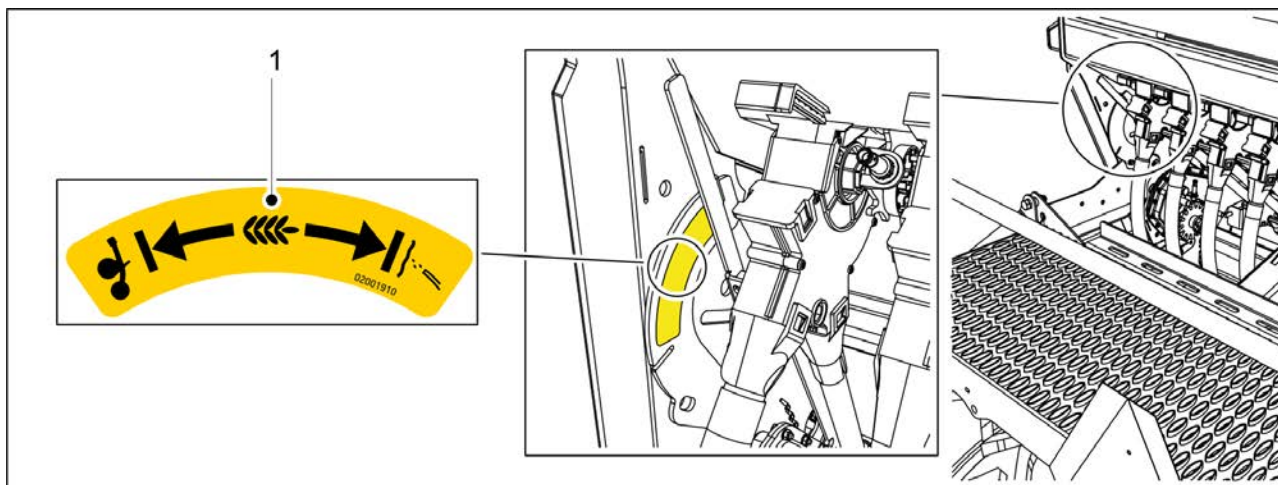

Obrázek. 3.3 - 13. Štítek s pokyny pro výběr způsobu setí malého osiva

Tabulka. 3.3 - 16. Štítek s pokyny pro výběr způsobu setí malého osiva

1.	Štítek s pokyny	1 ks
----	-----------------	------

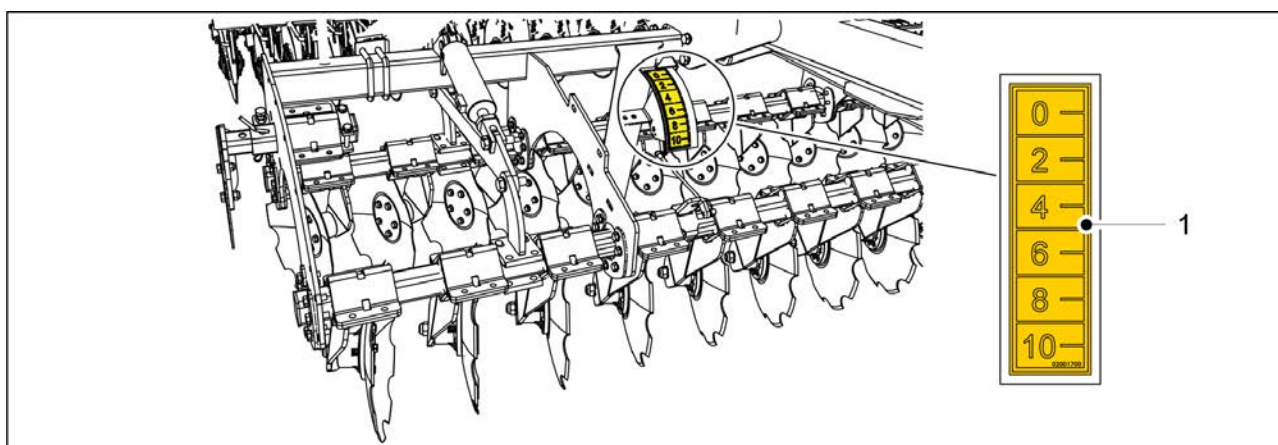

Obrázek. 3.3 - 14. Štítek předního diskového kultivátoru

Tabulka. 3.3 - 17. Štítek předního diskového kultivátoru

1.	Stupnice nastavení hloubky předního diskového kultivátoru	1 ks
----	---	------

3.4 Použití kulových ventilů středního značkovače



NEBEZPEČÍ

Hrozí riziko rozdrčení a nárazu při spouštění středních značkovačů.

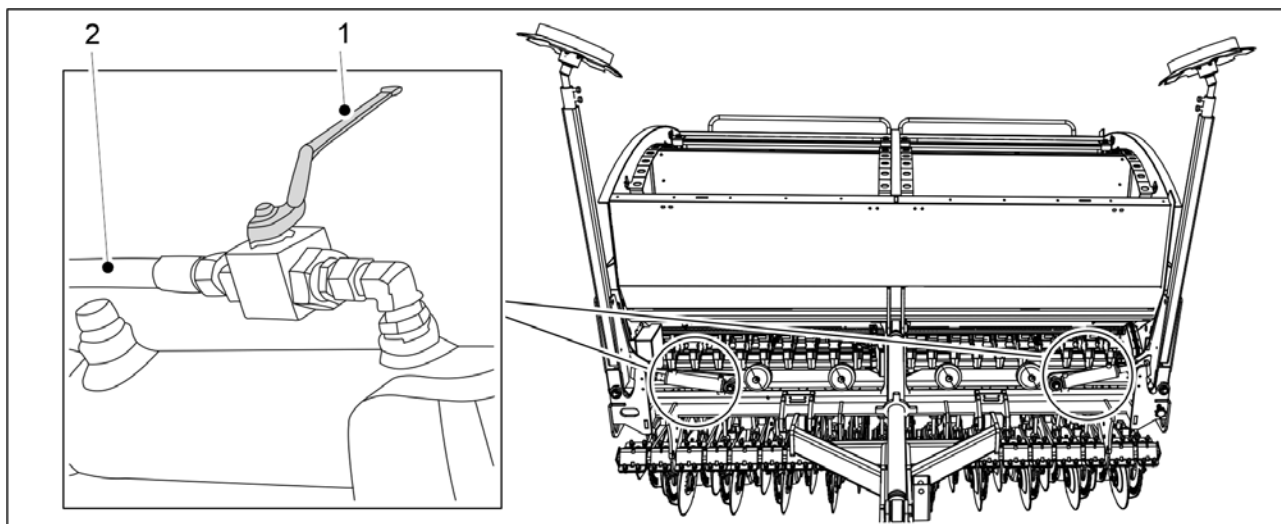

Obrázek. 3.4 - 15. Uzavření kulových ventilů středního značkovače

1. Uzavřete 2 kulové ventily středního značkovače před jízdou, provozem, kalibrační zkouškou a před prováděním servisu.
 - Kulový ventil je uzavřen, když je rukojeť (1) kolmo k hydraulické hadici (2).

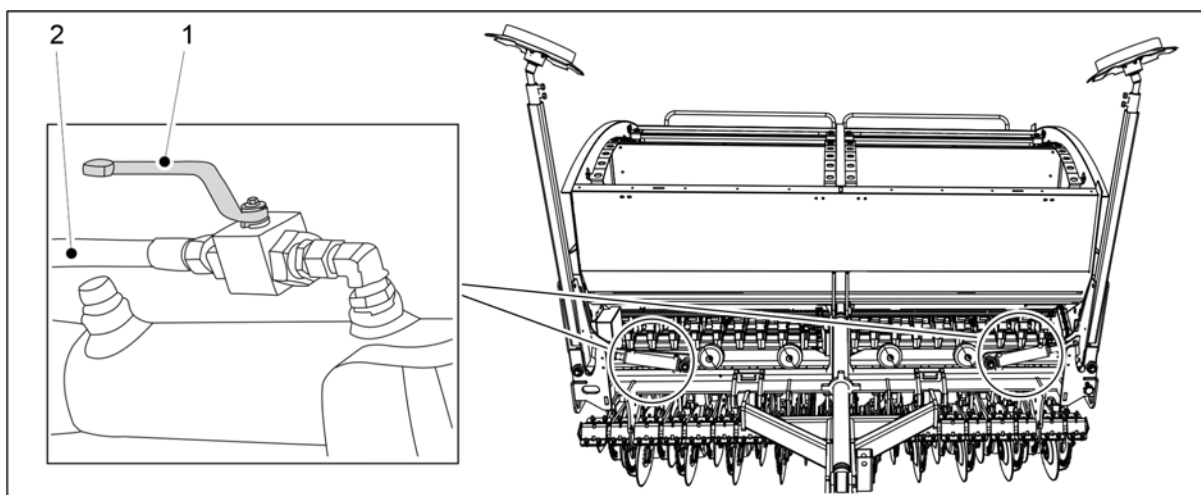

Obrázek. 3.4 - 16. Otevření kulových ventilů středního značkovače

2. Otevřete 2 kulové ventily středního značkovače při pohybu stroje do pracovní polohy.
 - Kulový ventil je otevřen, když je rukojeť (1) rovnoběžně s hydraulickou hadicí (2).

4 Ovladače

Vyberte jeden z následujících typů ovladače pro secí stroj:

- Ovládací systém Comfort
- Ovládací systém SeedPilot

Tento návod představuje ovládací systém Comfort.

4.1 Ovládací systém Comfort

4.1.1 Součásti ovládacího systému

4.1.1.1 Snímač rychlosti

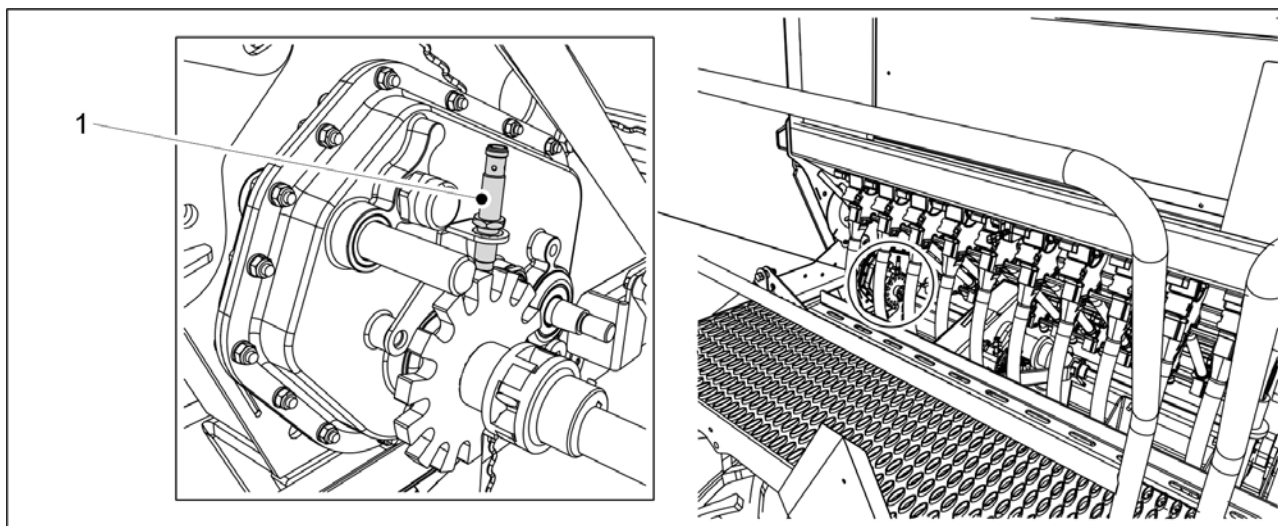

Obrázek. 4.1.1.1 - 17. Snímač rychlosti

Snímač rychlosti (1) vypočítá rychlost secího stroje a osetou plochu. Ovládací systém Comfort zobrazuje na displeji rychlost jízdy a osetou plochu. Snímač rychlosti a snímač secí polohy společně také hlásí, že funguje převodovka. Pokud je stroj v secí poloze a secí hřídel se neotáčí, spustí se do 7 sekund na ovladači alarm.

4.1.1.2 Snímač secí polohy

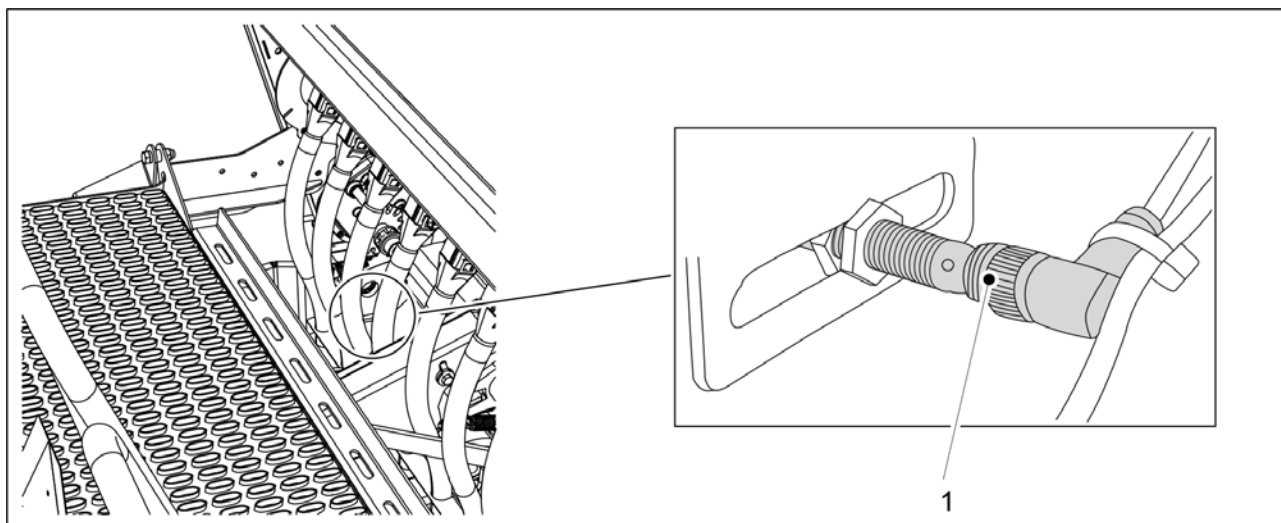

Obrázek. 4.1.1.2 - 18. Snímač secí polohy

Snímač secí polohy (1) rozpoznává, zda je stroj v přepravní nebo secí poloze. Pokud je stroj v secí poloze a secí hřídel se neotáčí, spustí se do 7 sekund na ovladači alarm.

Snímač secí polohy funguje také jako počítadlo. Při běžném provozu s vypnutou funkcí zdvihu jsou počítadla a spínač strany značkovače funkční při každém zvednutí. Viz návod [6.3.1 Aktivní provozní režim](#).

4.1.1.3 Snímače hladiny násypky

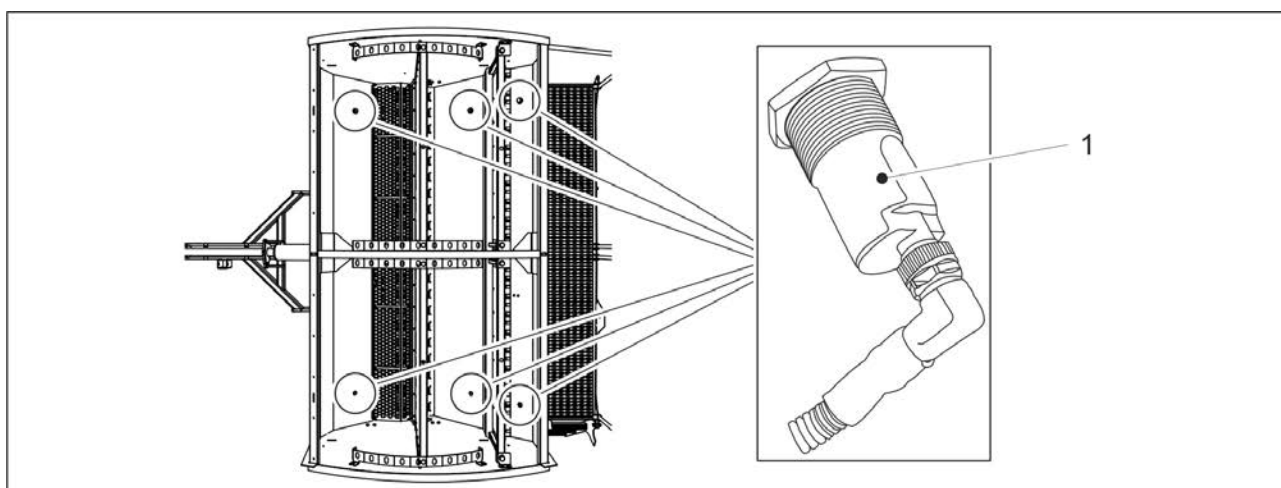

Obrázek. 4.1.1.3 - 19. Snímače hladiny násypky

Snímače hladiny násypky (1) jsou kapacitní snímače umístěné v násypce. Standardní verze obsahuje 3 snímače hladiny násypky: jeden v násypce osiva a jeden v násypce malého osiva na levé straně stroje. Snímače hladiny násypky jsou také k dispozici jako příslušenství na pravé straně násypky stroje, což zvedne celkový počet snímačů hladiny v násypkách na 6. Pokud je hladina hnojiva nebo osiva v zásobníku je příliš nízká, je v ovládacím systému Comfort spuštěn alarm.

4.1.1.4 Spojky kolejových řádků

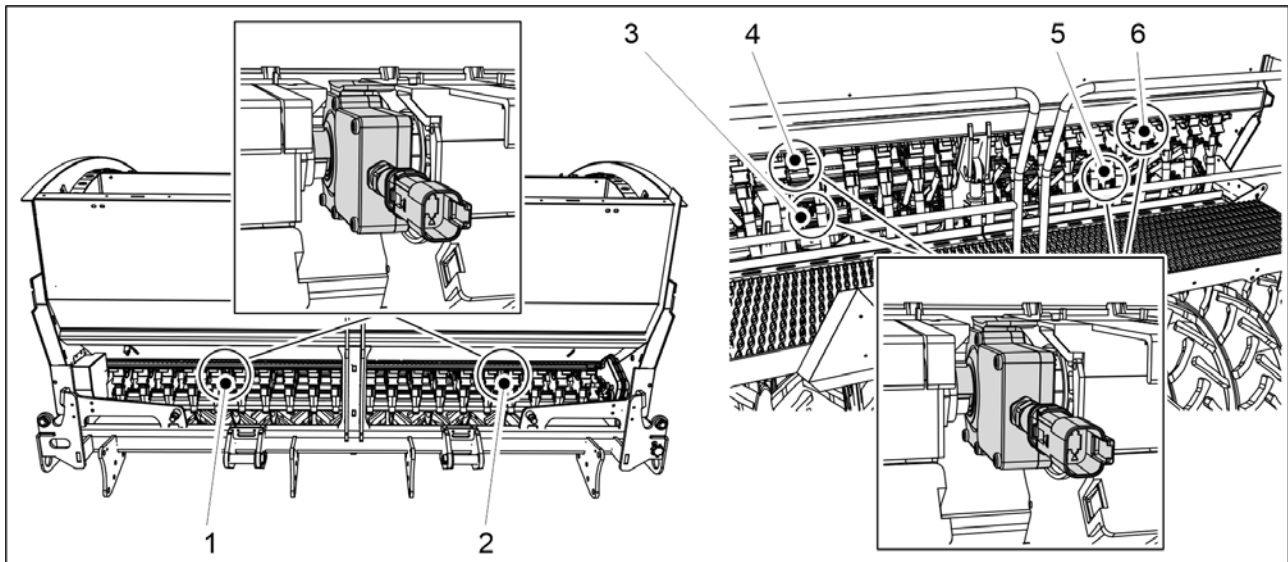

Obrázek. 4.1.1.4 - 20. Pozice spojky kolejových řádků

Je zde 6 spojky kolejových řádků: spojky kolejových řádků pro hnojivo (1, 2), spojky kolejových řádků pro osivo (3, 5) a spojky kolejových řádků pro malé osivo (4, 6).

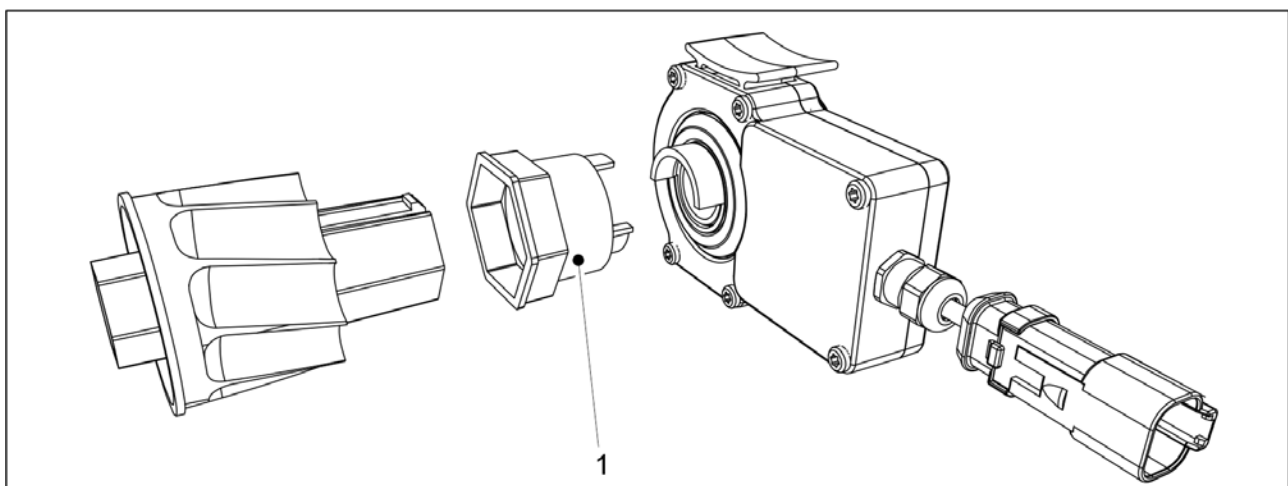

Obrázek. 4.1.1.4 - 21. Připojení pouzdra

Spojka kolejového řádku má standardně jeden podavač zapojený do spojovacího pouzdra (1). Jakmile je spojka kolejového řádku zapnuta, válec příslušného podavače se neotáčí. Při setí jsou vytvářeny kolejové řádky, když podavače připojené ke spojkám nesejí.

Kryty otočného hřídele jsou do spojky kolejového řádku integrovány.

4.1.1.5 Prodloužení kolejových řádků

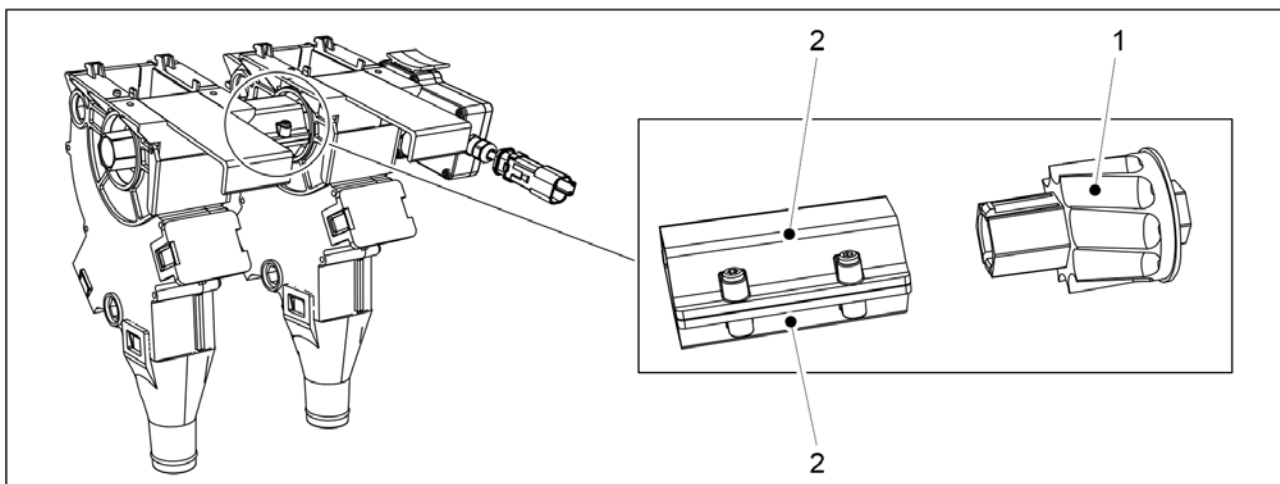

Obrázek. 4.1.1.5 - 22. Prodloužení kolejových řádků

Každá spojka kolejového řádku má standardně zapojen jeden podavač, viz kapitolu [4.1.1.4 Spojky kolejových řádků](#). Balíček rozšíření obsahuje podávací válec kolejových řádků (1) a 2 mezilehlá pouzdra (2). Mezilehlá pouzdra jsou zapojena mezi podávacími válci kolejového řádku. Při spuštění spojek kolejových řádků se podavače zapojené do spojek neotáčejí.

4.1.1.6 Lineární ovladač cílové hodnoty

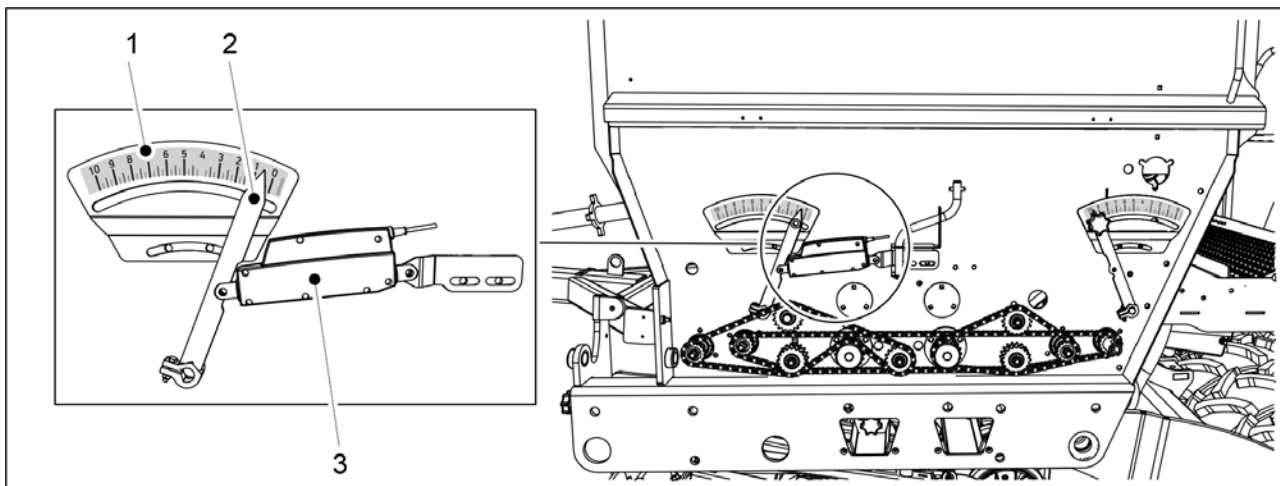

Obrázek. 4.1.1.6 - 23. Lineární ovladač cílové hodnoty

Lineární ovladač LINAK (3) se používá pro cílovou hodnotu hnojiva. Ukazatel (2) ukazuje hodnotu dávkování hnojiva na stupnici (1). Stupnice dávkování na lineárním ovladači uvádí relativní hodnotu dávkování hnojiva.

4.1.1.7 Tlakoměr radličky

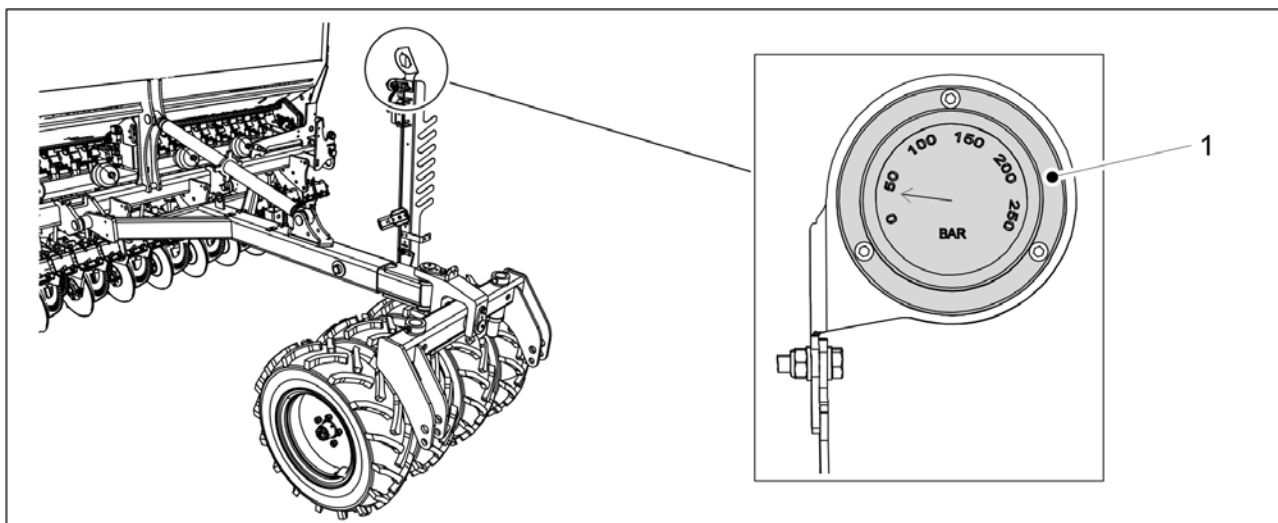

Obrázek. 4.1.1.7 - 24. Tlakoměr radličky

Tlakoměr radličky (1) se nachází na hadicovém držáku nahoře na kolovém pěchu nebo na standardním nosníku táhla. Tlakoměr radličky měří tlak radličky.

- Tlak je nastaven na hodnotu mezi 0 a 150 bar.
0 bar = 50 kg
150 bar = 250 kg

4.1.2 Tlačítka ovládacího systému Comfort



Obrázek. 4.1.2 - 25. Tlačítka ovládacího systému Comfort

1.	<p>Zapnutí a vypnutí napájení</p> <ul style="list-style-type: none"> • Pokud tlačítko držíte 3 sekundy, ovladač se vypne. <p>Aktivování funkce vypnutí zdvihu</p> <ul style="list-style-type: none"> • Viz návod 6.3.1 Aktivní provozní režim
2.	<p>Volba funkce středního značkovače</p> <ul style="list-style-type: none"> • Viz návod 6.3.2 Použití středních značkovačů.
3.	<p>Tlačítka s šipkami (4): nahoru, dolů, vlevo a vpravo</p>
4.	<p>Zastavení počítadla kolejových řádků</p> <ul style="list-style-type: none"> • Viz návod 6.3.3.2 Podržení počítadla kolejových řádků.
5.	<p>Změna strany</p> <ul style="list-style-type: none"> • Na HLAVNÍ obrazovce uživatelského rozhraní přejdete na další obrazovku (SHFT) stisknutím tlačítka na 3 sekundy. • Na obrazovce SHFT, INFO nebo Nastavení přejdete na další obrazovku jedním stisknutím tlačítka. • Číslo obrazovky je na obrazovce zobrazeno vpravo. Na každé obrazovce se objeví ikona. <p>Přidání počítadla kolejových řádků</p> <ul style="list-style-type: none"> • Viz návod 6.3.3.1 Korekce počítadla kolejových řádků.

4.1.3 Obrazovky uživatelského rozhraní

MAIN: hlavní displej

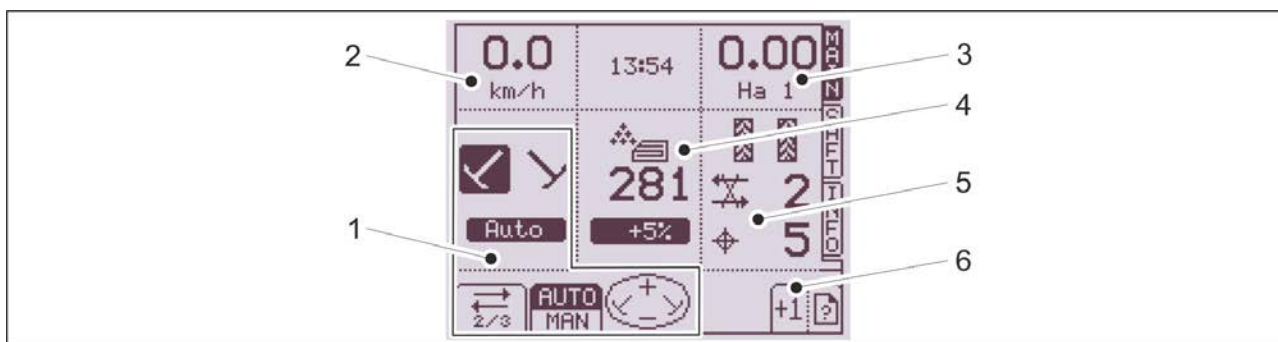

Obrázek. 4.1.3 - 26. MAIN: hlavní displej

1.	Aktivní pozice a chod středních značkovačů <ul style="list-style-type: none"> Viz návod 6.3.2 Použití středních značkovačů
2.	Rychlost jízdy
3.	Hodnota měření aktivní plochy
4.	Úprava cílové dávky hnojiva
5.	Stav a počítadlo spojek kolejových řádků <ul style="list-style-type: none"> Viz návod 6.3.3 Použití počítadla kolejových řádků
6.	Číslo obrazovky uživatelského rozhraní

SHFT: úprava a otočení záložky

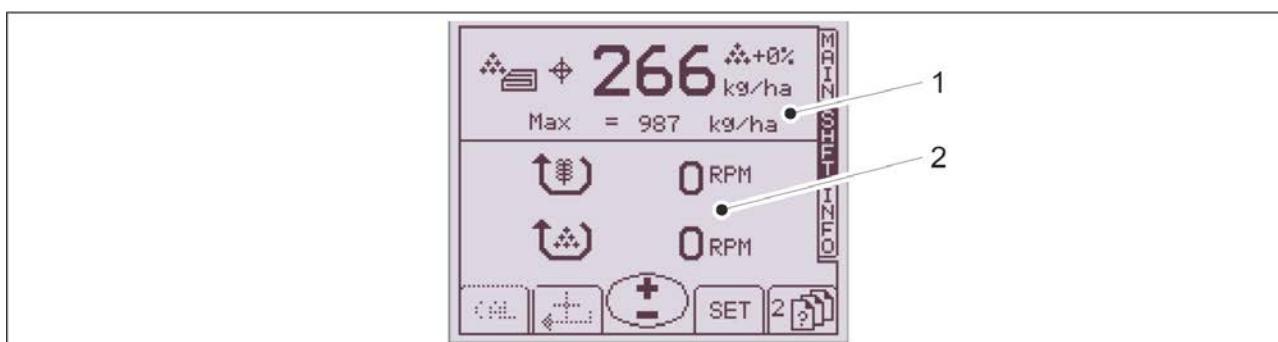

Obrázek. 4.1.3 - 27. SHFT: úprava a otočení záložky

1.	Úprava nastavení cílové dávky hnojiva <ul style="list-style-type: none"> Viz návod 6.3.5 Volba režimu dálkového ovládnání
2.	Rychlost otáčení hřídelů pro přívod osiva a hnojiva

INFO: záložka počítadla

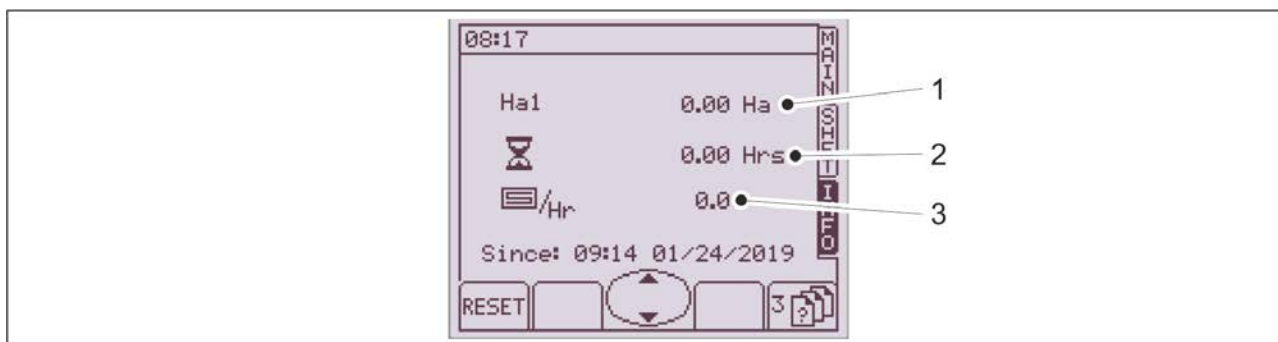

Obrázek. 4.1.3 - 28. INFO: záložka počítadla

1.	Celková osetá plocha
2.	Doba provozu
3.	Průměrná odvedená práce

- Pokyny k použití počítadla plochy jsou k dispozici v části [6.3.6 Použití počítadel plochy](#).

Displej nastavení



Obrázek. 4.1.3 - 29. Displej nastavení

1.	Kalibrování produktu
2.	Uživatelské nastavení
3.	Tovární nastavení
4.	Diagnostika

4.1.4 Použití uživatelského rozhraní

- Pokud spustíte ovládací systém, když stroj není v pracovní poloze, zvedejte a spouštějte stroj pomocí hydrauliky traktoru, než zahájíte práce nebo v nich budete znovu pokračovat. Tím zajistíte, že bude použito uživatelské nastavení.

4.1.4.1 Uživatelské nastavení

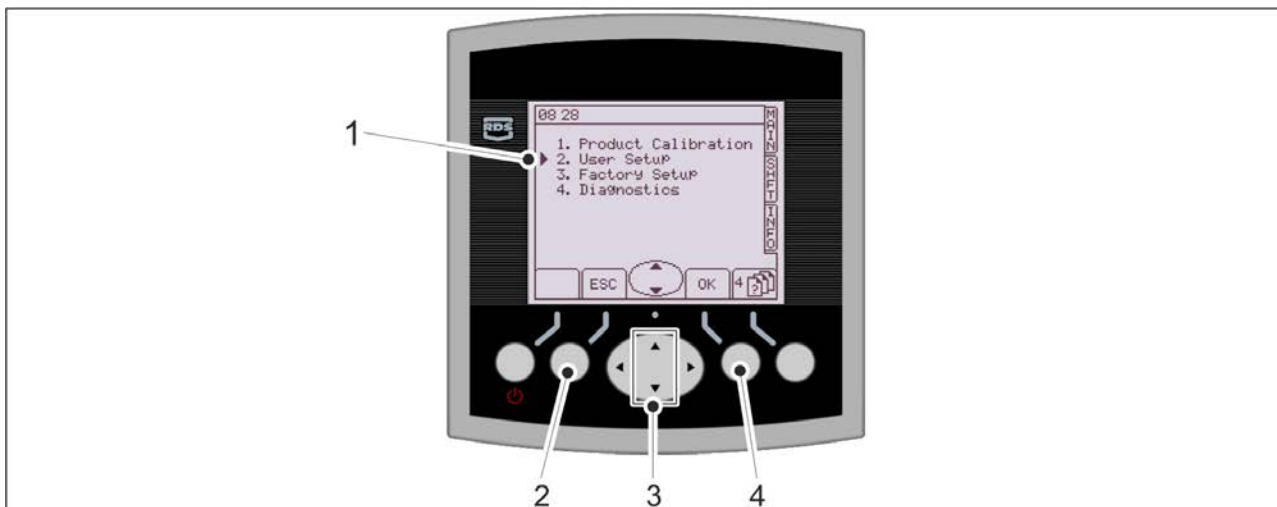

Obrázek. 4.1.4.1 - 30. Obrazovka nastavení uživatelského rozhraní

- Pomocí šipek nahoru a dolů procházejte nabídku. Pro návrat na předchozí obrazovku stiskněte klávesu ESC (2).
1. Najedte kurzorem na Nastavení uživatele (1) a obrazovku otevřete stisknutím klávesy OK (4).



Obrázek. 4.1.4.1 - 31. Uživatelské nastavení

1.	Displej <ul style="list-style-type: none"> • Úprava jasu displeje
2.	Úprava na míru <ul style="list-style-type: none"> • Úprava kroku cílové dávky hnojiva
3.	Čas/datum <ul style="list-style-type: none"> • Nastavení času a data

4.	Technická podpora <ul style="list-style-type: none"> • Kontaktní údaje technické podpory
5.	Jazyk <ul style="list-style-type: none"> • Volba jazyka
6.	Secí stroj <ul style="list-style-type: none"> • Nastavení parametrů secího stroje
7.	Kolejové řádky <ul style="list-style-type: none"> • Nastavení kolejových řádků
8.	Alarmy <ul style="list-style-type: none"> • Nastavení alarmů

4.1.4.2 Úprava kroku cílové dávky hnojiva



Obrázek. 4.1.4.2 - 32. Úprava kroku cílové dávky hnojiva

1. Stiskněte klávesu OK (1).
2. Nastavte novou cílovou hodnotu pomocí šipek nahoru/dolů. Potvrďte hodnotu stisknutím klávesy s pravou šipkou.
3. Potvrďte hodnotu kroku stisknutím klávesy OK (1).

4.1.4.3 Parametry secího stroje



Obrázek. 4.1.4.3 - 33. Parametry secího stroje

1.	Šířka secího stroje <ul style="list-style-type: none">• 3 m nebo 4 m
2.	Snímač rychlosti <ul style="list-style-type: none">• Tovární nastavení je 0,214.• Viz návod 7.10.1 Ruční kalibrace snímače rychlosti.
3.	Kalibrování snímače rychlosti <ul style="list-style-type: none">• Viz návod 7.10.2 Kalibrace snímače rychlosti při řízení.
4.	T faktor <ul style="list-style-type: none">• Kalibrovací hodnota elektrického ovládání hnojiva, která se liší podle testovacích výsledků kalibrace.• Na této obrazovce nelze hodnotu měnit.

4.1.4.4 Nastavení automatizace kolejového řádku.

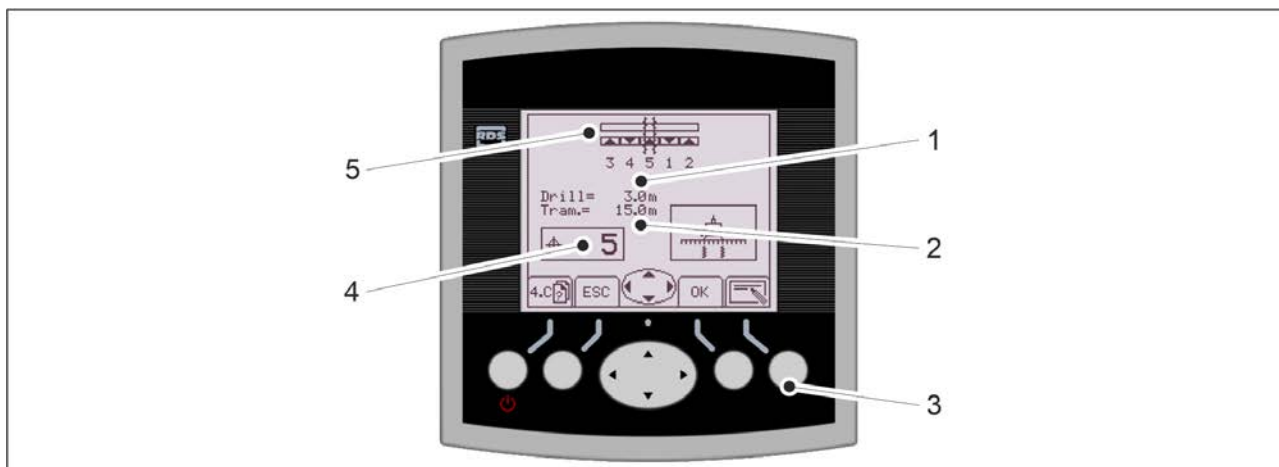

Obrázek. 4.1.4.4 - 34. Nastavení kolejových řádků

- Na obrazovce je zobrazena šířka secího stroje (1), šířka použitého postřikovače (2) a počet průjezdů (4).
1. Pomocí tlačítek s šipkami nahoru/dolů zadejte počet průjezdů (4).
 - Pokud má stroj pracovat bez kolejových řádků, zadejte u počtu kolejových řádků „0“. V takovém případě se kolejové řádky nepoužijí, ale středové značkovače budou přepínat strany.
 2. Vyberte pozici kolejových řádků pomocí kláves s šipkami nahoru/dolů (5).

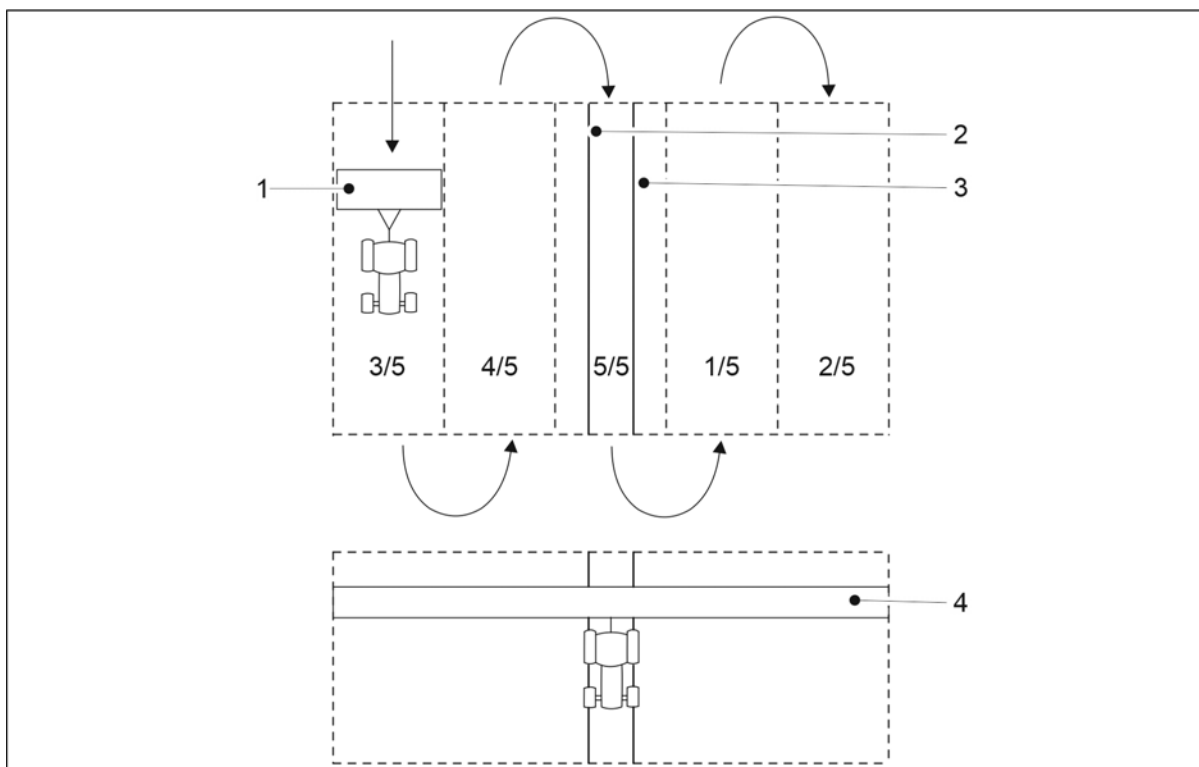

Obrázek. 4.1.4.4 - 35. Kolejové řádky

- Šířka průjezdu je stejná jako šířka secího stroje (1). V tomto případě je šířka secího stroje 3 m a je nastaveno 5 průjezdů, proto je šířka postřikovače (4) 15 m. Kolejové řádky (2, 3) jsou provedena u 5. průjezdu.

4.1.4.5 Nastavení alarmů

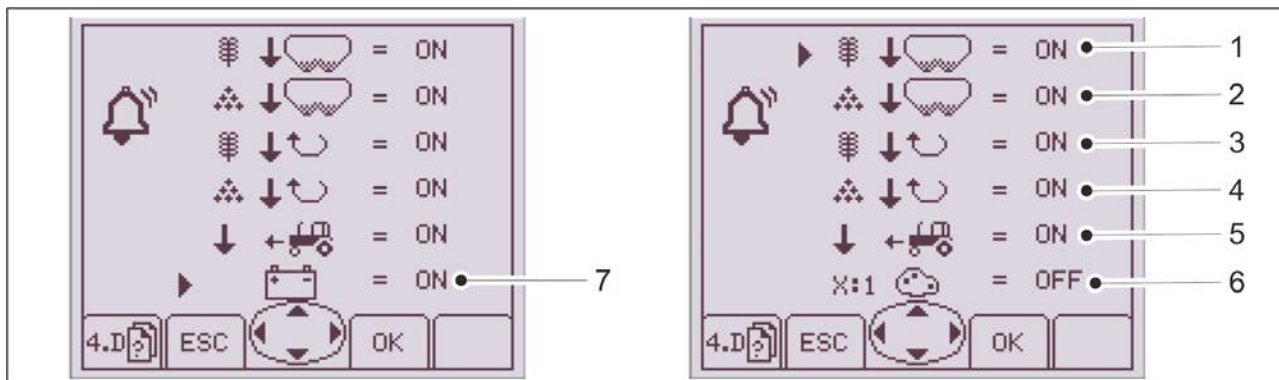

Obrázek. 4.1.4.5 - 36. Alarmy

1.	<p>Snímač hladiny zásobníku osiva</p> <ul style="list-style-type: none"> • Pokud je zásobník osiva prázdný, spustí se alarm.
2.	<p>Snímač hladiny zásobníku hnojiva</p> <ul style="list-style-type: none"> • Pokud je zásobník hnojiva prázdný, spustí se alarm.
3.	<p>Kryt otočného hřídele - osivo</p> <ul style="list-style-type: none"> • Pokud se hřídel zastaví, spustí se alarm, ale převodovka je stále v chodu.
4.	<p>Kryt otočného hřídele - hnojivo</p> <ul style="list-style-type: none"> • Pokud se hřídel zastaví, spustí se alarm, ale převodovka je stále v chodu.
5.	<p>Rychlost traktoru</p> <ul style="list-style-type: none"> • Pokud je secí stroj v pracovní poloze a traktor se nepohybuje, spustí se alarm. Rychlost jízdy začne na HLAVNÍ obrazovce blikat.
6.	<p>X:1</p> <ul style="list-style-type: none"> • Vypnuto. Alarm není aktivován.
7.	<p>Napětí</p> <ul style="list-style-type: none"> • Pokud napětí klesne pod 9 V, spustí se alarm.



Obrázek. 4.1.4.5 - 37. Výběr alarmů

- Pomocí šipek nahoru a dolů procházejte nabídku.
1. Pomocí klávesy s pravou šipkou alarm aktivujte nebo vypněte.
 2. Výběr potvrďte stisknutím tlačítka OK (1).

5 Uvedení do provozu a základní nastavení

5.1 Uvedení do provozního stavu

5.1.1 Montáž kolového pěchu



NEBEZPEČÍ

Pro montáž kolového pěchu jsou nutné dvě osoby.



NEBEZPEČÍ

Při montáži kolového pěchu použijte zdvihací příslušenství.



NEBEZPEČÍ

Kolový pěch zvedněte a montujte pouze tehdy, pokud je stroj na rovné ploše.

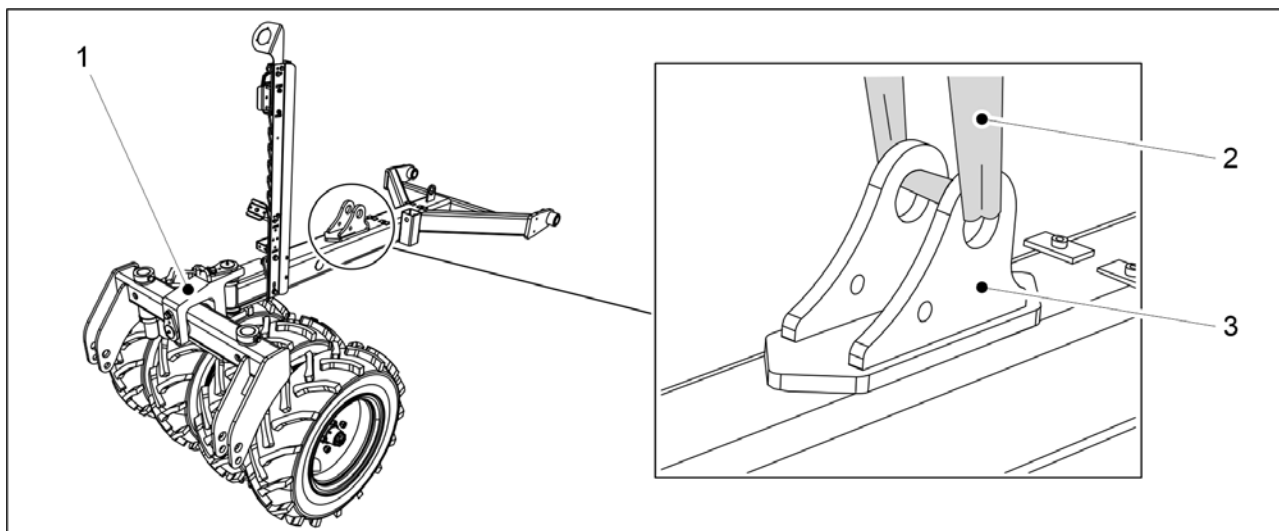

Obrázek. 5.1.1 - 38. Zvedání kolového pěchu

1. Umístěte kolový pěch (1) do středové osy před stroj a namontujte zvedací popruh (1) k držáku válce (3).



NEBEZPEČÍ

Nosnost zvedacího popruhu musí být pro zvedání zařízení dostatečná. Kolový pěch váží 250 kg.

2. Zvedněte tyč a zarovnejte ji se spojovacími body.

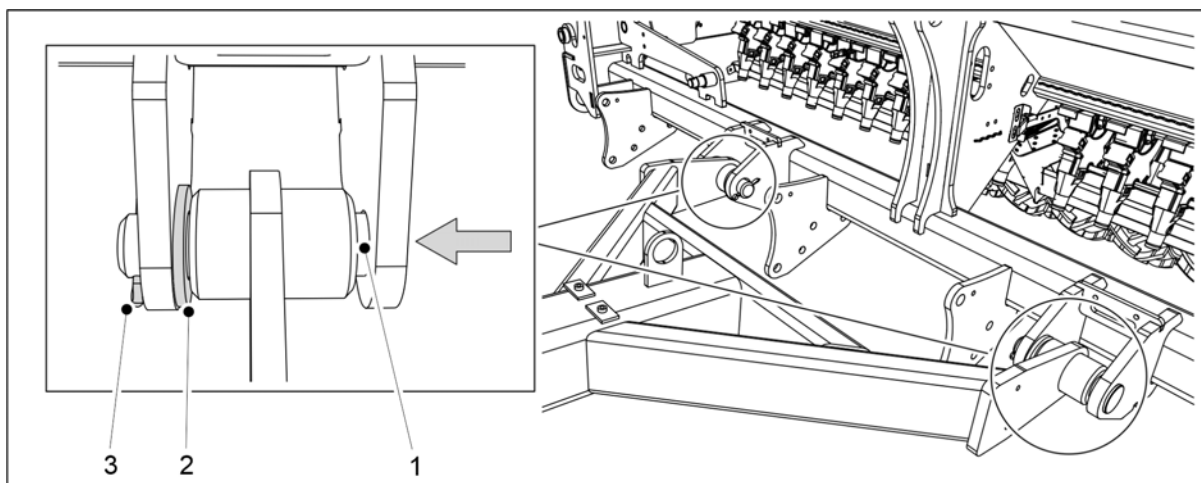

Obrázek. 5.1.1 - 39. Montáž kolového pěchu

3. Umístěte podložku (2) proti vnitřnímu osazení spojovacích bodů a protáhněte montážní kolík (1) skrz osazení a montážní válec tyče.
4. Zajistěte montážní kolík na místě pružinovou závlačkou (3).
5. Opakujte kroky 3–4 u druhého spojovacího bodu.

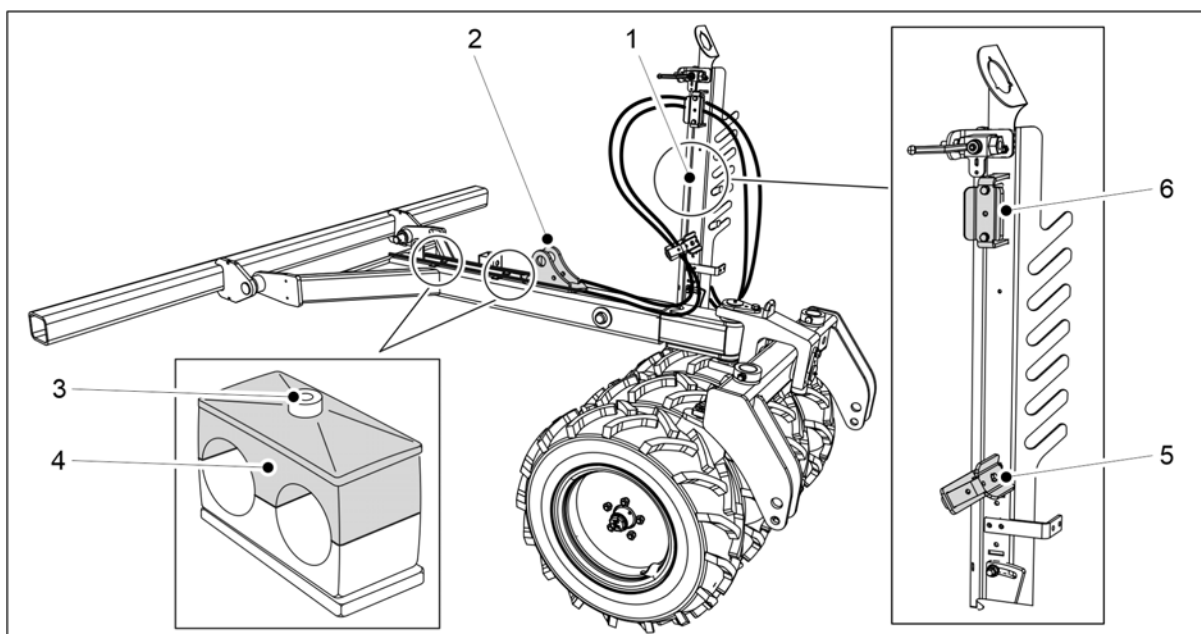

Obrázek. 5.1.1 - 40. Hydraulické hadice a elektrické vedení

6. Otevřete upínací šroub (3) uchycení trubek a demontujte horní část (4).
7. Vedte hydraulickou hadici na obou stranách držáku válce (2) do hadicových svorek (5, 6) hadicového stojanu (1).
8. Na obou stranách držáku válce uchyťte hadice pomocí stahovacích pásků.
 - Stahovací pásy zcela nedotahujte.
9. Umístěte hadice do držáků na trubky a upevněte horní části držáků na trubky a utahovací šrouby.

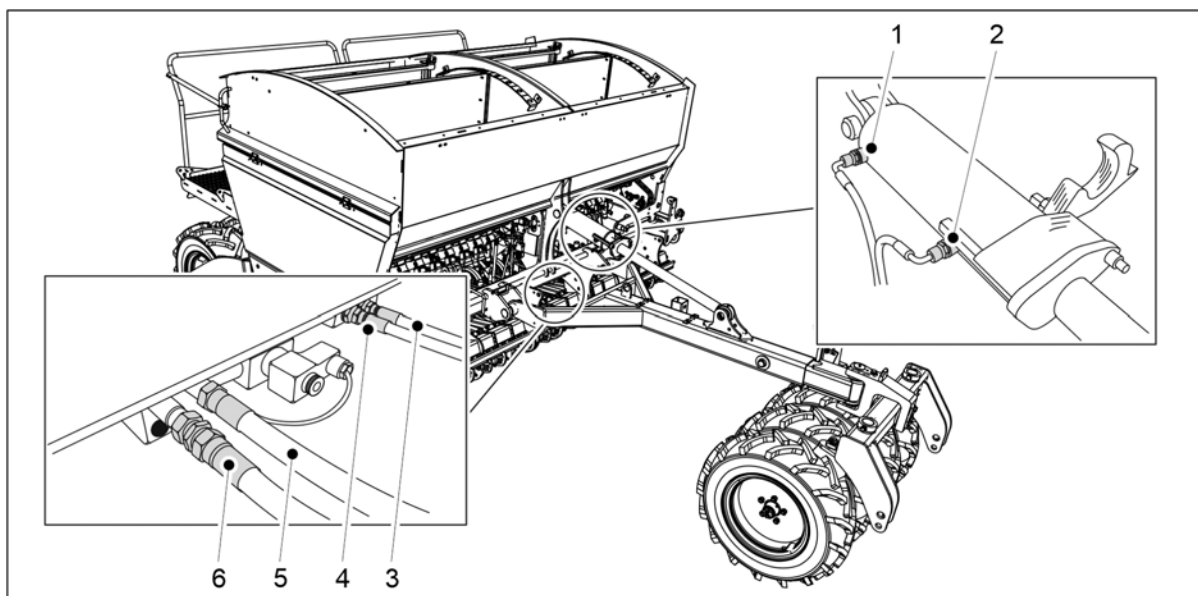

Obrázek. 5.1.1 - 41. Zapojení hydraulických hadic

1.	Zelená, jedna značka	Válec táhla, vysunutí válce
2.	Zelená, dvě značky	Válec táhla, zatažení válce
3.	Modrá, jedna značka	Tlak radličky, snížení tlaku radličky
4.	Modrá, dvě značky	Tlak radličky, zvýšení tlaku radličky
5.	Červená, jedna značka	Zvednutí secího stroje
6.	Červená, dvě značky	Spuštění secího stroje

10. Zapojte hydraulické hadice 3–6.

- Hydraulické hadice válce táhla zapojte pouze tehdy, pokud je válec táhla instalován.

11. Zatlačte hadice zpět k táhlu, abyste omezili jejich prověšení, a dotáhněte držáky na trubky a stahovací pásy.

12. Elektrické kabely v ochranné trubce připevněte k hydraulickým hadicím pomocí stahovacích pásků, vodiče vedte na pravé straně secího stroje (pohled zepředu).

13. Namontujte táhlo podle části 5.1.2 Montáž válce táhla.

5.1.2 Montáž válce táhla

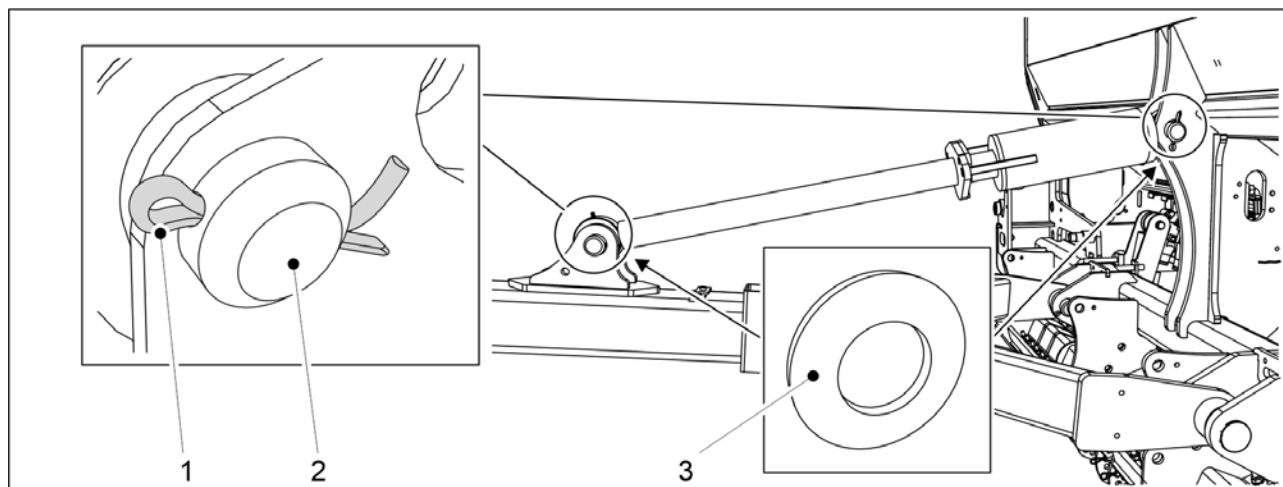

Obrázek. 5.1.2 - 42. Válec táhla

Číslo	Součást	Množství
1.	Pojistný kolík Ø8x71	2 ks
2.	Kolík Ø45x110	2 ks
3.	Podložka M45	4 ks

1. Nasadte podložku (3) zpět a upevněte válec táhla na secí stroj montážním kolíkem (2).
2. Zajistěte montážní kolík na místě závlačkou (1).
3. Opakujte kroky 1–2 u druhého spojovacího bodu válce.

5.1.3 Namontujte napínák.

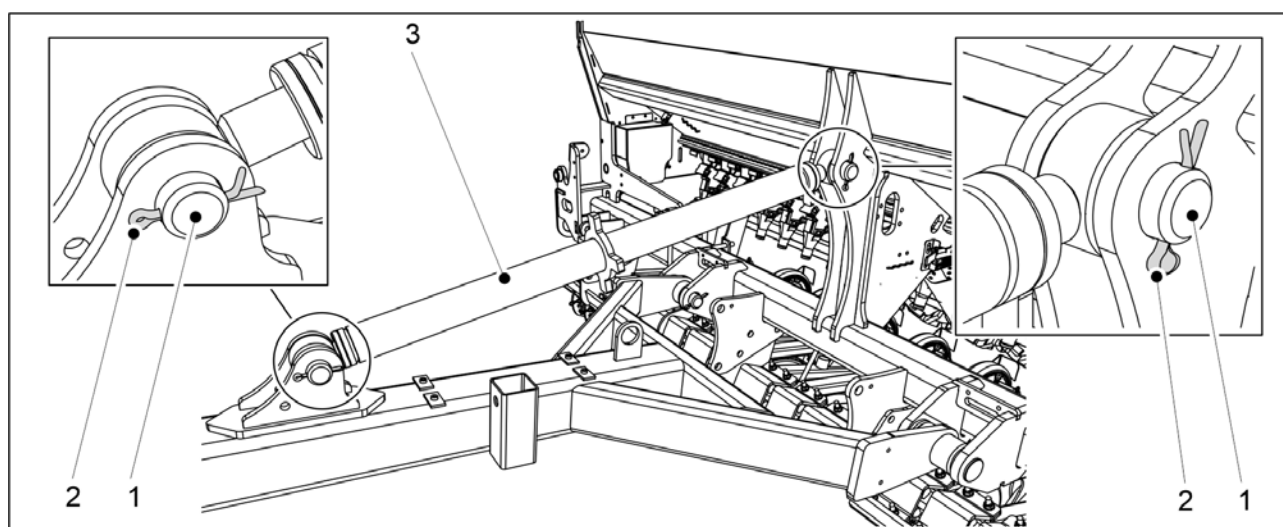

Obrázek. 5.1.3 - 43. Napínák

Číslo	Součást	Množství
1.	Kolík Ø45x110	2 ks
2.	Pojistný kolík Ø8x71	2 ks

1. Namontujte napínák (3) na secí stroj pomocí montážního kolíku (1).
2. Zajistěte montážní kolík na místě závlačkou (2).
3. Opakujte kroky 1–2 u druhého spojovacího bodu napínáku.

5.1.4 Montáž přední nivelační desky

- Použití přední nivelační desky vyžaduje, aby byl namontován kolový pěch.



NEBEZPEČÍ

Pro montáž přední nivelační desky jsou nutné dvě osoby.



NEBEZPEČÍ

Při montáži přední nivelační desky použijte zdvihací příslušenství.

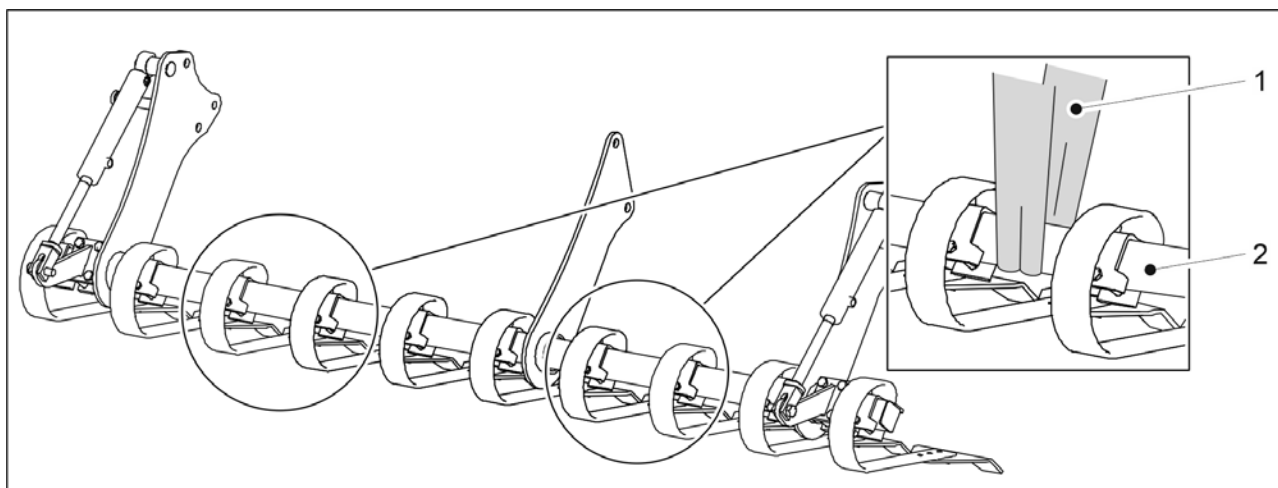

Obrázek. 5.1.4 - 44. Zvedání přední nivelační desky

1. Upevněte zvedací závěsy (1) na trubku (2).



NEBEZPEČÍ

Nosnost zvedacího popruhu musí být pro zvedání zařízení dostatečná. Přední nivelační deska váží 250 kg.

2. Postupujte podle montážních pokynů pro model FORTE 300 EVO- nebo FORTE 400 EVO.

Montáž přední nivelační desky na model FORTE 300 EVO

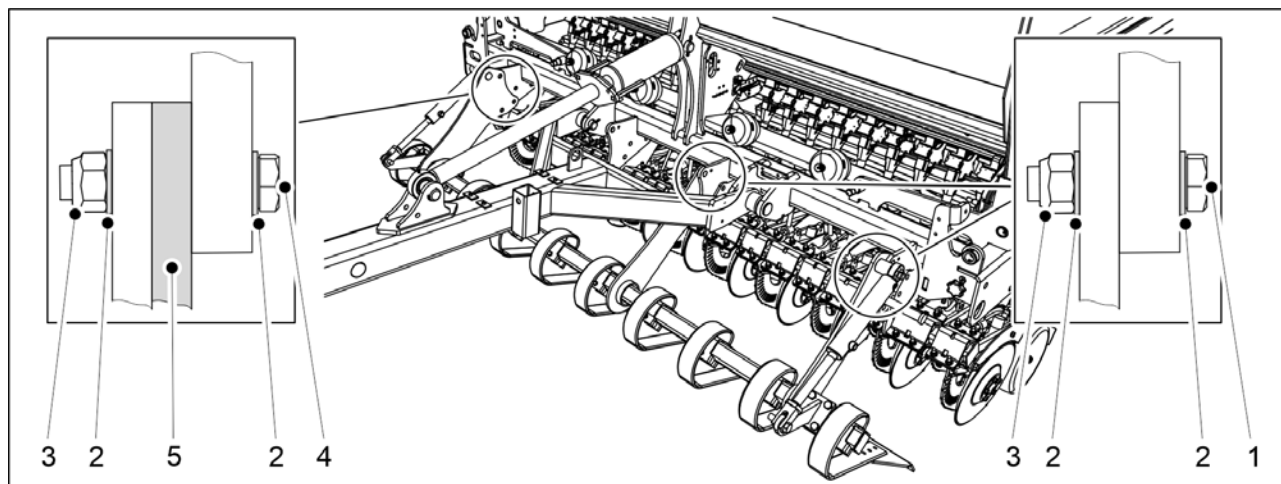

Obrázek. 5.1.4 - 45. Montáž přední nivelační desky na model FORTE 300 EVO

Číslo	Součást	Množství
1.	Šroub se šestihrannou hlavou M24x60	5 ks
2.	Podložka M24	16 ks
3.	Pojistná matice M24	8 ks
4.	Šroub se šestihrannou hlavou M24x75	3 ks
5.	Podložka	1 ks

1. Zvedněte přední nivelační desku pomocí zvedacích popruhů a zatlačte ji pod táhlo kolového pěchu ke karoserii stroje.
2. Namontujte přední nivelační desku ke karoserii stroje pomocí komponent (1–5).
 - Přední nivelační desku upevněte ke karoserii stroje ve třech upínacích bodech. Umístěte podložku mezi přední nivelační desku a karoserii stroje v upínacím bodu na levé straně stroje (pohled zepředu).

Montáž přední nivelační desky na model FORTE 400 EVO

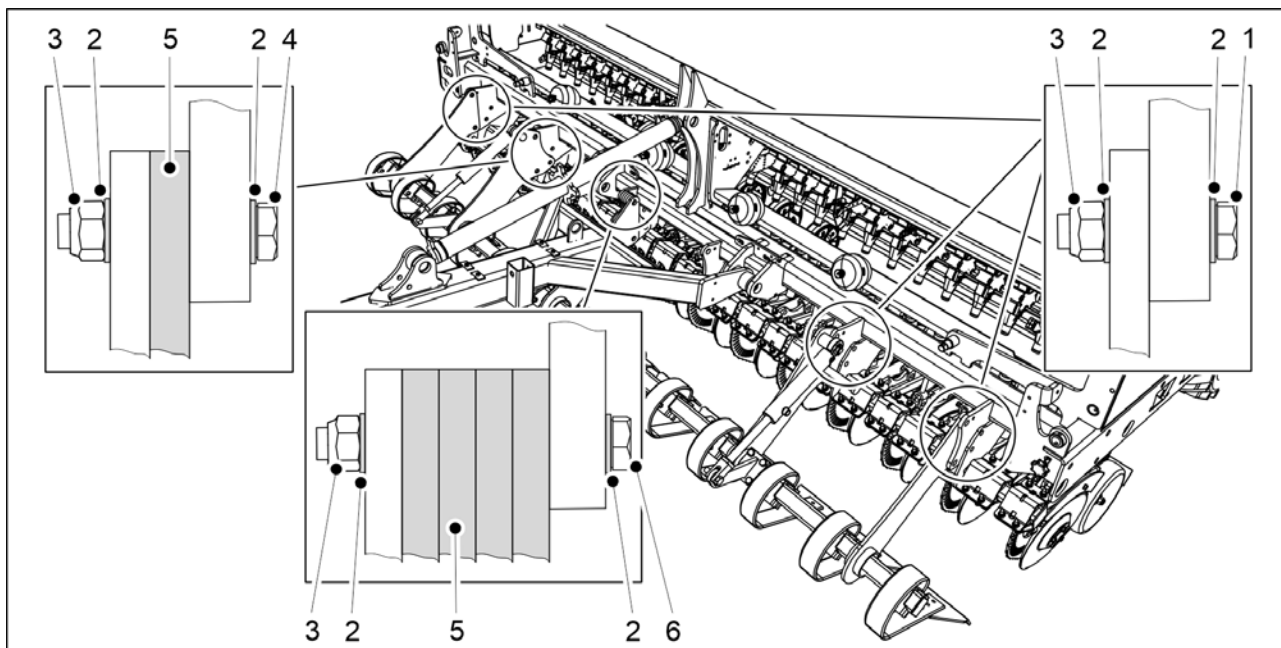

Obrázek. 5.1.4 - 46. Montáž přední nivelační desky na model FORTE 400 EVO

Číslo	Součást	Množství
1.	Šroub se šestihrannou hlavou M24x60	7 ks
2.	Podložka M24	26 ks
3.	Pojistná matice M24	13 ks
4.	Šroub se šestihrannou hlavou M24x75	3 ks
5.	Podložka	5 ks
6.	Šroub se šestihrannou hlavou M24x120	3 ks

1. Zvedněte přední nivelační desku pomocí zvedacích popruhů a zatlačte ji pod táhlo kolového pěchu ke karoserii stroje.
2. Namontujte přední nivelační desku ke karoserii stroje pomocí komponent (1–6).
 - Přední nivelační desku upevněte ke karoserii stroje v pěti upínacích bodech. Umístěte podložku mezi přední nivelační desku a karoserii stroje v druhém upínacím bodu na levé straně stroje (pohled zleva). Umístěte 4 podložky mezi přední nivelační desku a karoserii stroje v prostředním upínacím bodu.

5.1.5 Montáž předních bran



NEBEZPEČÍ

Pro montáž předních bran jsou nutné dvě osoby.



NEBEZPEČÍ

Při montáži předních bran použijte zdvihací příslušenství.

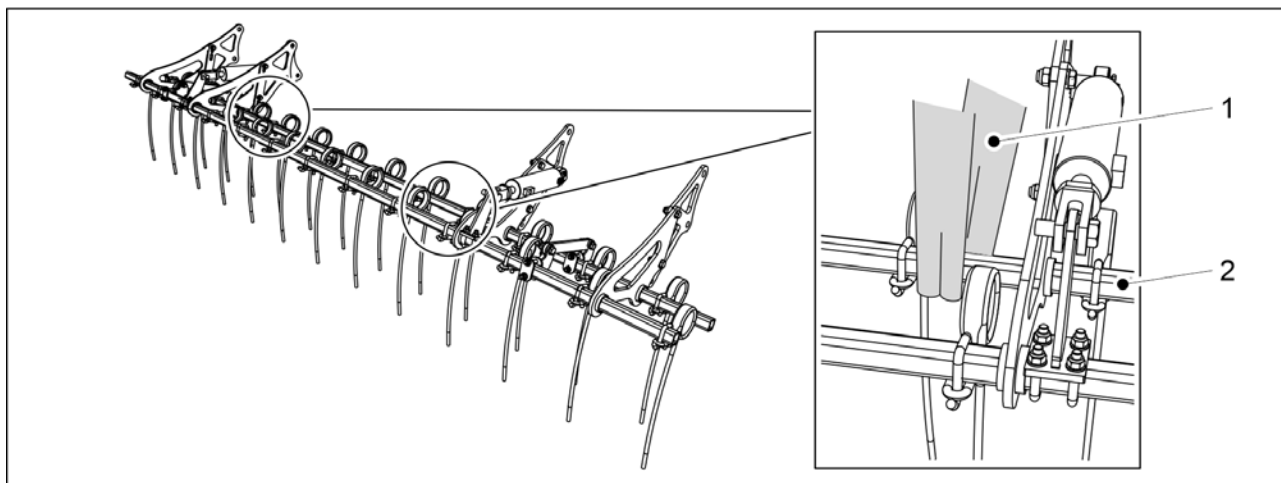

Obrázek. 5.1.5 - 47. Zvednutí předních bran

1. Upevněte zvedací závěsy (1) na trubku (2).



NEBEZPEČÍ

Nosnost zvedacího popruhu musí být pro zvedání zařízení dostatečná.

FORTE 300 EVO: Přední brány váží 140 kg. FORTE 400 EVO: Přední brány váží 160 kg.

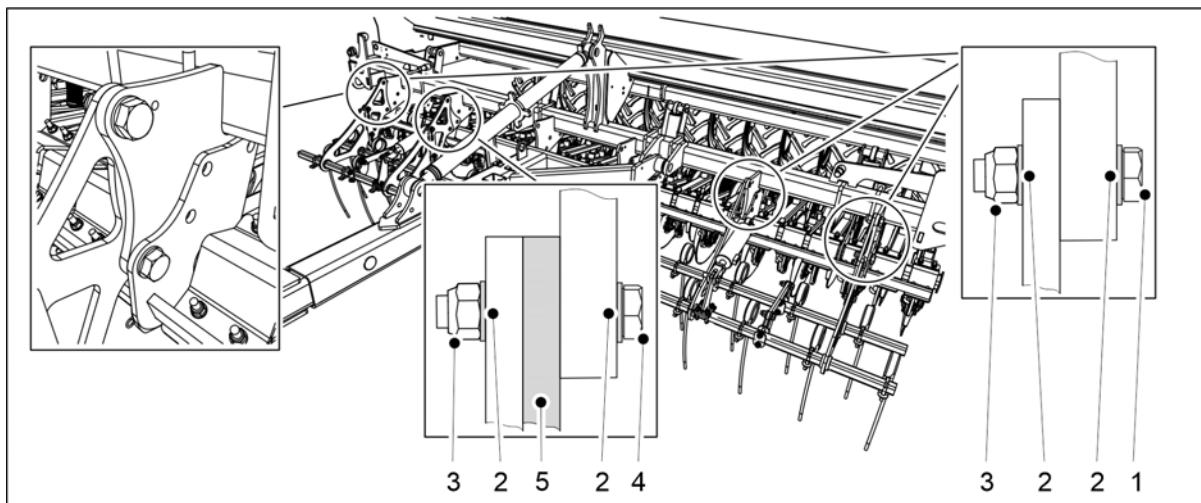

Obrázek. 5.1.5 - 48. Montáž předních bran

Číslo	Součást	Množství
1.	Šroub se šestihrannou hlavou M24x60	6 ks
2.	Podložka M24	16 ks
3.	Pojistná matice M24	16 ks
4.	Šroub se šestihrannou hlavou M24x75	2 ks
5.	Podložka	1 ks

2. Zvedněte přední brány pomocí zvedacích popruhů a zatlačte je pod táhlo kolového pěchu do rámu stroje.
3. Namontujte přední brány k rámu stroje pomocí komponent (1–5).
 - Přední brány se na rámu montují ve 4 montážních bodech. Umístěte podložku mezi přední brány a rám stroje ve vnějším upínacím bodu na levé straně (pohled zepředu).

5.1.6 Montáž předního diskového kultivátoru

- Použití předního diskového kultivátoru vyžaduje instalaci kolového pěchu.

NEBEZPEČÍ



Montáž předního diskového kultivátoru vyžaduje dvě osoby.

NEBEZPEČÍ



Při montáži předního diskového kultivátoru použijte zdvihací příslušenství.

1. Umístěte přední diskový kultivátor před secí stroj.

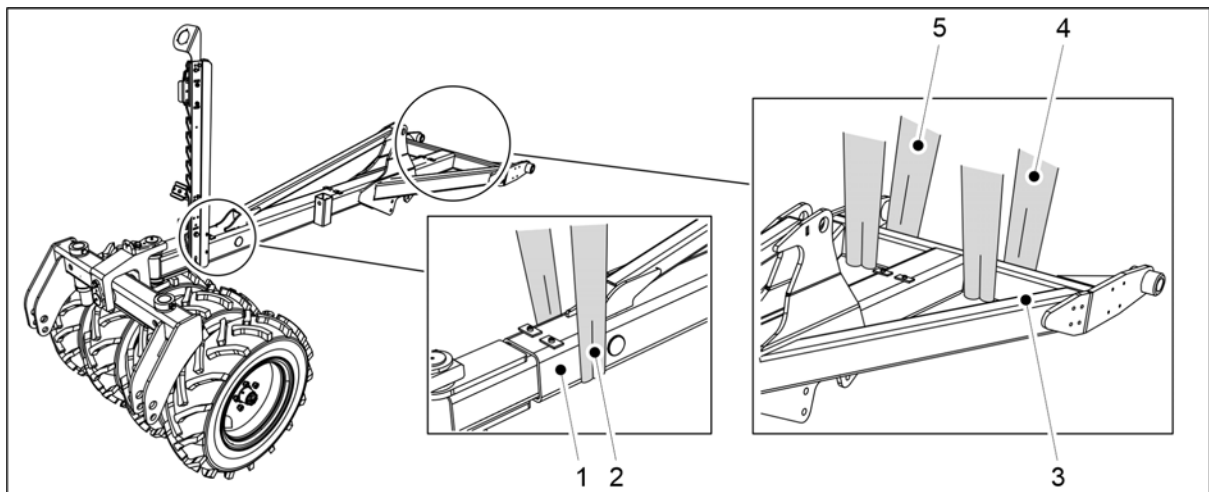

Obrázek. 5.1.6 - 49. Táhlo a kolový pěch

2. Upevněte zvedací popruh (2) na táhlo (1) blízko kolového pěchu a zvedacím popruhy (4, 5) k příčnicům táhla (3).

NEBEZPEČÍ



Nosnost zvedacího popruhu musí být pro zvedání zařízení dostatečná. Táhlo (včetně kolového pěchu) váží 500 kg.

3. Zvedněte táhlo nad přední diskový kultivátor.

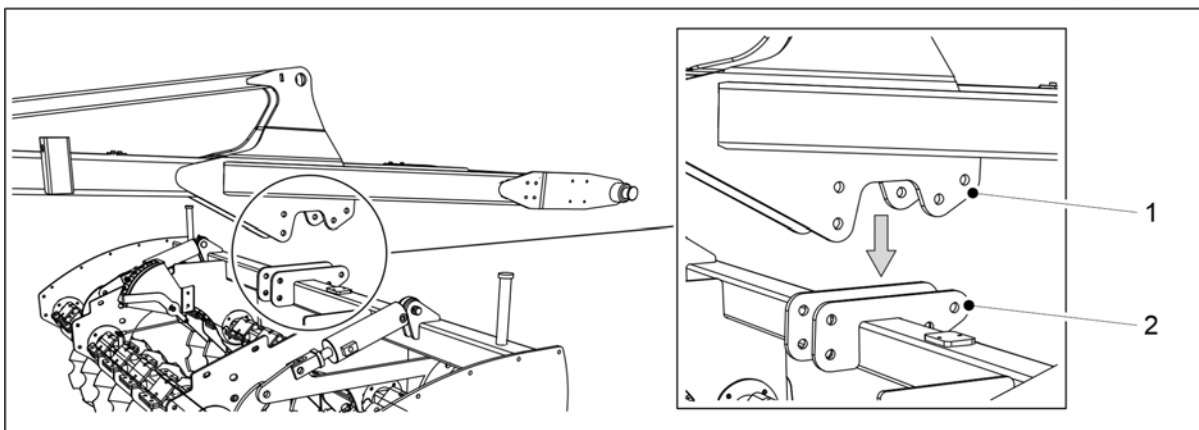

Obrázek. 5.1.6 - 50. Umístěte táhlo na přední diskový kultivátor.

4. Spustte táhlo tak, aby jeho středové konzole (1) byly zarovnané s montážními konzolami (2) na horizontálním nosníku předního diskového kultivátoru (2).

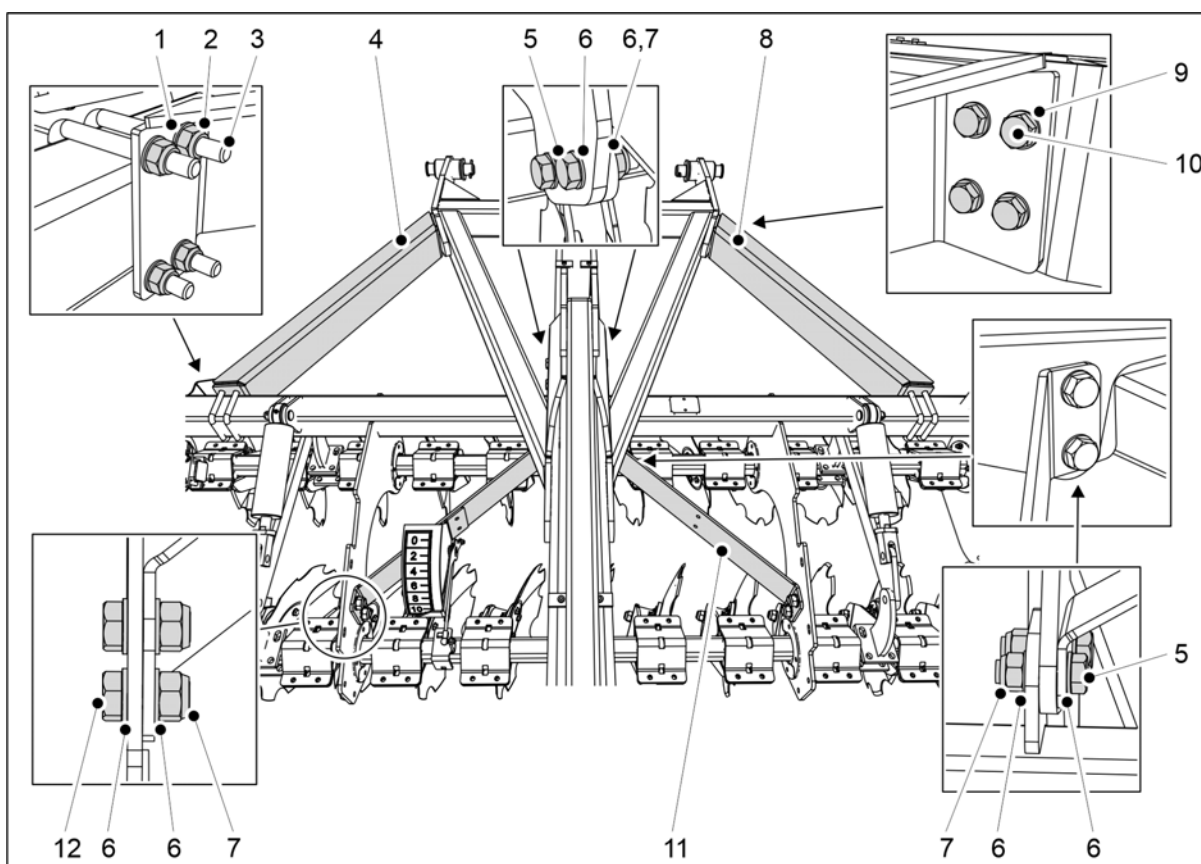

Obrázek. 5.1.6 - 51. Upevnění předního diskového kultivátoru k táhlu

Číslo	Součást	Množství
1.	Podložka M16	8 ks
2.	Pojistná matice M16	8 ks
3.	U-šroub M16 100x100	4 ks
4.	Opěrné železo	1 ks
5.	Šroub se šestihrannou hlavou M20x65	8 ks

6.	Podložka M20	24 ks
7.	Pojistná matice M20	12 ks
8.	Opěrné železo	1 ks
9.	Podložka M12	8 ks
10.	Šroub se šestihrannou hlavou M12x45	8 ks
11.	Opěrné železo	2 ks
12.	Šroub se šestihrannou hlavou M20x45	4 ks

5. Namontujte přední diskový kultivátor k táhlu pomocí součástek (1–12).

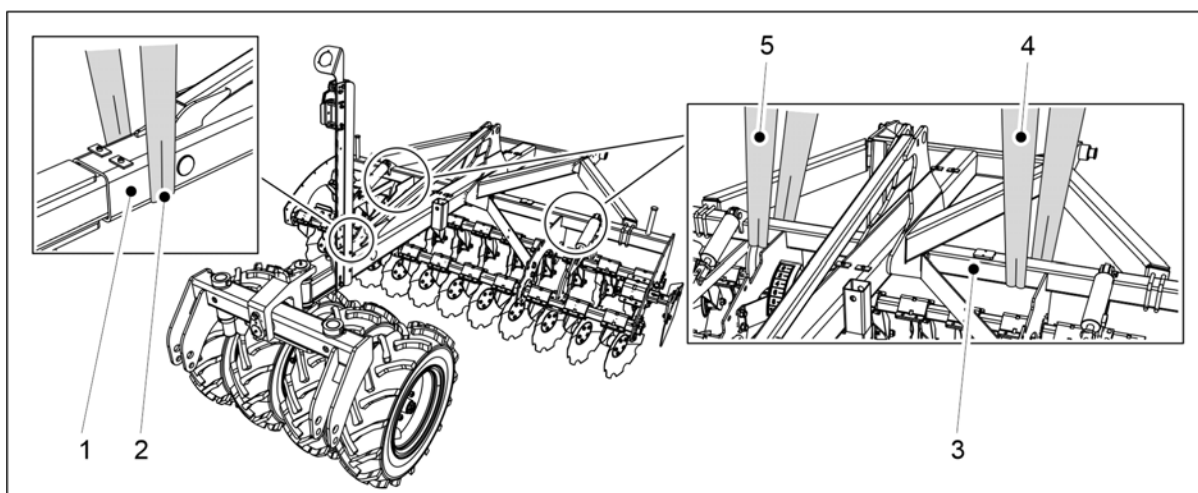

Obrázek. 5.1.6 - 52. Zvednutí táhla a předního diskového kultivátoru

6. Upevněte zvedací popruh (2) na táhlo (1) blízko kolového pěchu a zvedacím popruhy (4, 5) k příčnícím táhla (3).



NEBEZPEČÍ

Nosnost zvedacího popruhu musí být pro zvedání zařízení dostatečná.

FORTE 300 EVO: Celková hmotnost táhla a předního diskového kultivátoru je 1 100 kg.

FORTE 400 EVO: Celková hmotnost táhla a předního diskového kultivátoru je 1 300 kg.

7. Zvedněte táhlo a přední diskový kultivátor.

8. Namontujte táhlo k secímu stroji podle části 5.1.1 Montáž kolového pěchu.

9. Zajistěte, aby byl přední diskový kultivátor zarovnan s násypkou secího stroje.

- Pokud je to nutné, uvolněte montážní šrouby a upravte pozici předního diskového kultivátoru.

5.1.7 Montáž odstraňovačů dráhy



NEBEZPEČÍ

Pro montáž odstraňovačů dráhy jsou nutné dvě osoby.



NEBEZPEČÍ

Při montáži odstraňovače dráhy použijte zdvihací příslušenství.

Montáž odstraňovačů dráhy na model FORTE 300 EVO

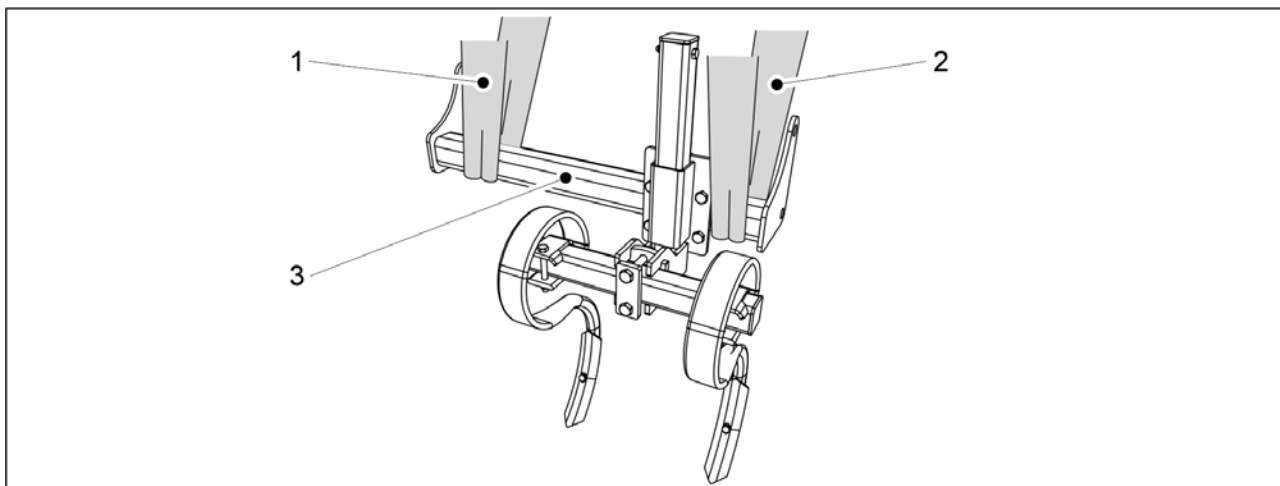

Obrázek. 5.1.7 - 53. Zvednutí odstraňovače dráhy

1. Upevněte zvedací popruhy (1, 2) na trubku (3).



NEBEZPEČÍ

Nosnost zvedacího popruhu musí být pro zvedání zařízení dostatečná. Odstraňovač dráhy váží 65 kg.

2. Pro zvednutí odstraňovače dráhy k rámu stroje použijte zvedací popruhy na levé straně stroje.

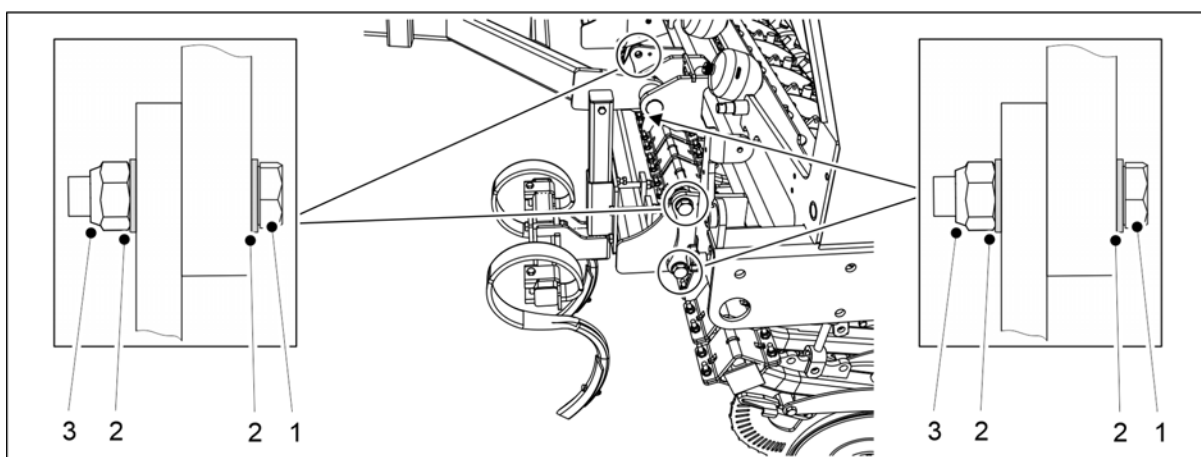

Obrázek. 5.1.7 - 54. Montáž odstraňovače dráhy

Číslo	Součást	Ks/odstraňovač dráhy
1.	Šroub se šestihlannou hlavou M24x70	4
2.	Podložka M24	8
3.	Pojistná matice M24	4

3. Namontujte odstraňovač dráhy k rámu stroje pomocí součástek (1–3).
4. Opakujte kroky 1 až 3 pro odstraňovač dráhy na pravé straně stroje.

Montáž odstraňovačů dráhy na model FORTE 400 EVO

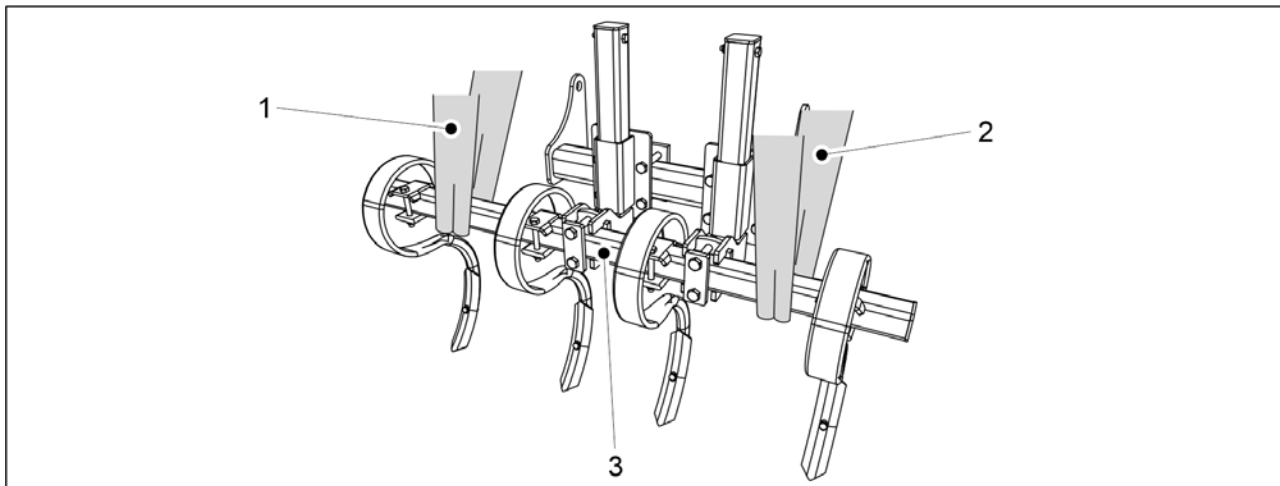

Obrázek. 5.1.7 - 55. Zvednutí odstraňovače dráhy

1. Upevněte zvedací popruhy (1, 2) na trubku (3).



NEBEZPEČÍ

Nosnost zvedacího popruhu musí být pro zvedání zařízení dostatečná. Odstraňovač dráhy váží 100 kg.

2. Pro zvednutí odstraňovače dráhy k rámu stroje použijte zvedací popruhy na levé straně stroje.

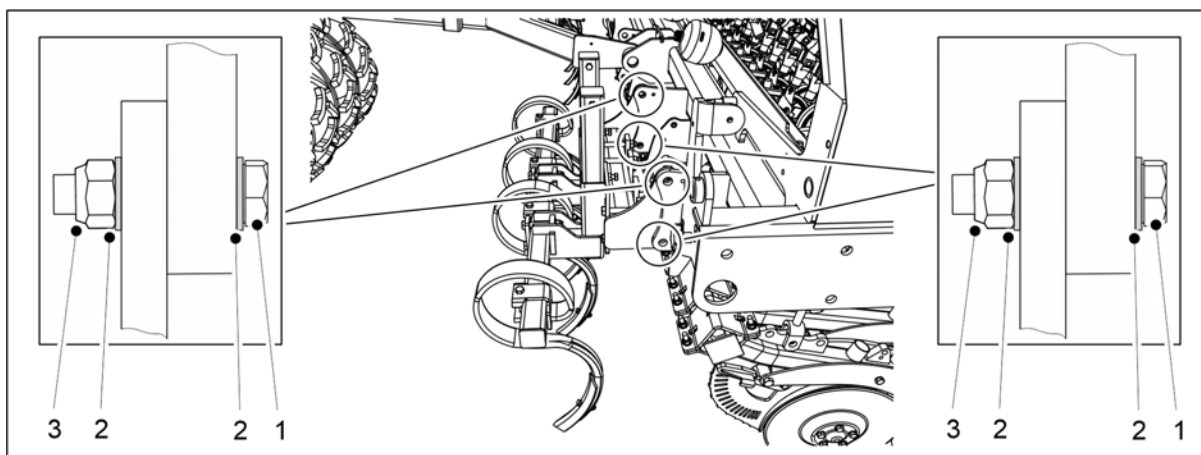

Obrázek. 5.1.7 - 56. Montáž odstraňovače dráhy

Číslo	Součást	Ks/odstraňovač dráhy
1.	Šroub se šestihlannou hlavou M24x70	4
2.	Podložka M24	8
3.	Pojistná matice M24	4

3. Namontujte odstraňovač dráhy k rámu stroje pomocí součástek (1–3).
4. Opakujte kroky 1 až 3 pro odstraňovač dráhy na pravé straně stroje.

5.1.8 Montáž středních značkovačů

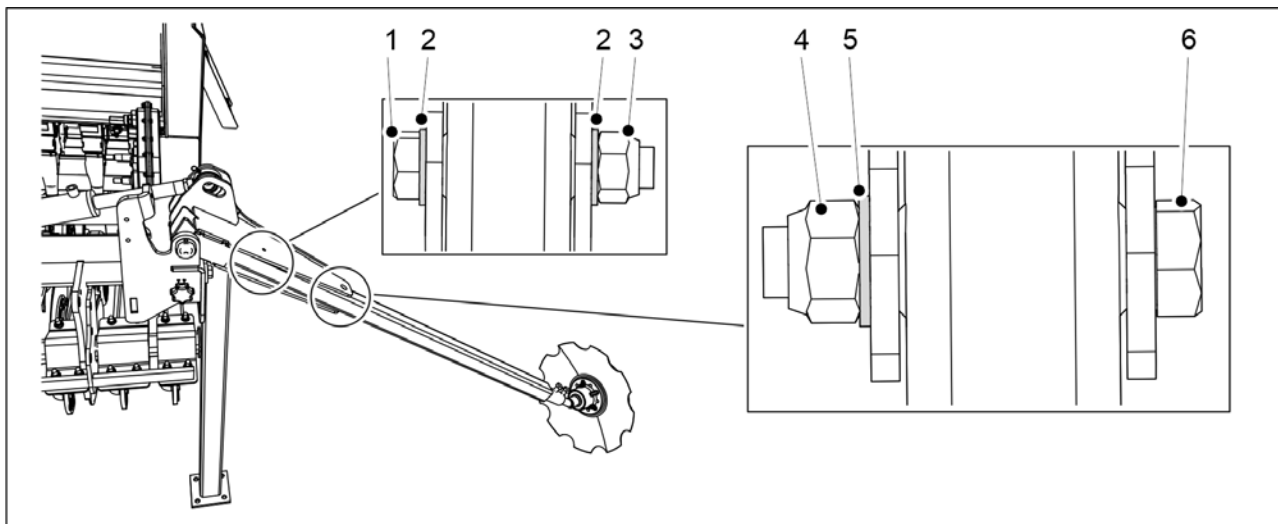

Obrázek. 5.1.8 - 57. Montáž středních značkovačů

Číslo	Součást	Množství
1.	Šroub se šestihrannou hlavou M8x100	2 ks
2.	Podložka M8	4 ks
3.	Pojistná matice M8	2 ks
4.	Pojistná matice M20	2 ks
5.	Podložka M20	2 ks
6.	Šroub se šestihrannou hlavou M20x110	2 ks

1. Namontujte značkovače na hřídel značkovačů na obou stranách secího stroje pomocí součástek (1–6).
 - Dotáhněte šrouby značkovačů tak, aby nevznikla žádná vůle.

5.1.9 Odstranění přepravních podpěr

- Jakmile je přední příslušenství namontováno na secí stroj, lze jej připojit k traktoru podle části [5.3 Připojení k traktoru](#) a přepravní podpěry je možné odebrat.

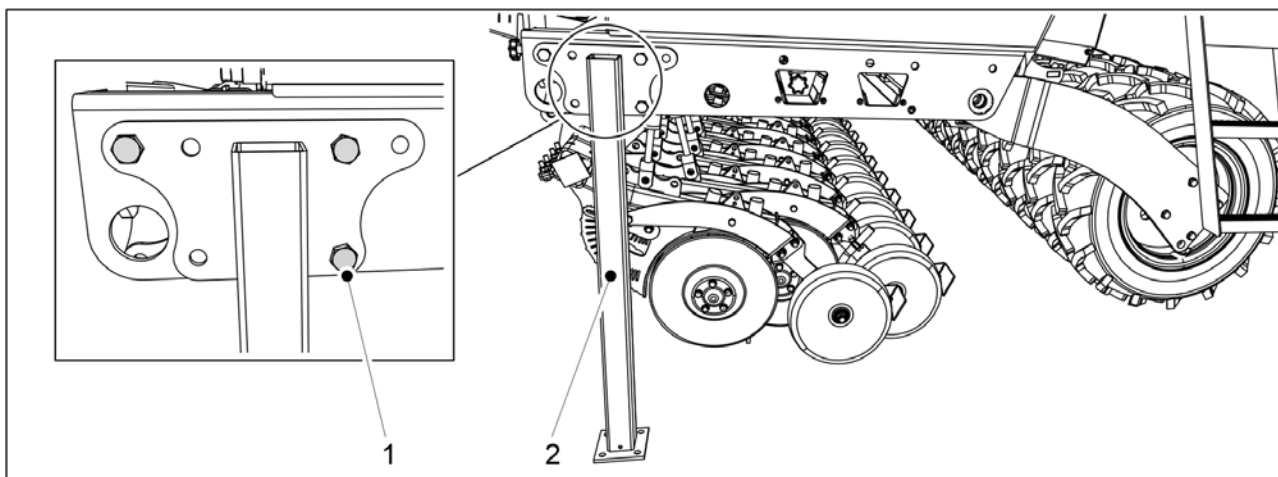

Obrázek. 5.1.9 - 58. Převravní podpěra

1. Otevřete tři převravní opěrné šrouby (1) a demontujte převravní podpěry (2) z obou stran secího stroje.

5.1.10 Upevnění dílů demontovaných pro účely balení

- Během přepravy lze demontovat secí hadici, hnojící hadici a válec ze dvou radliček secího stroje. Před opětovným spuštěním stroje znovu demontované díly připevněte.

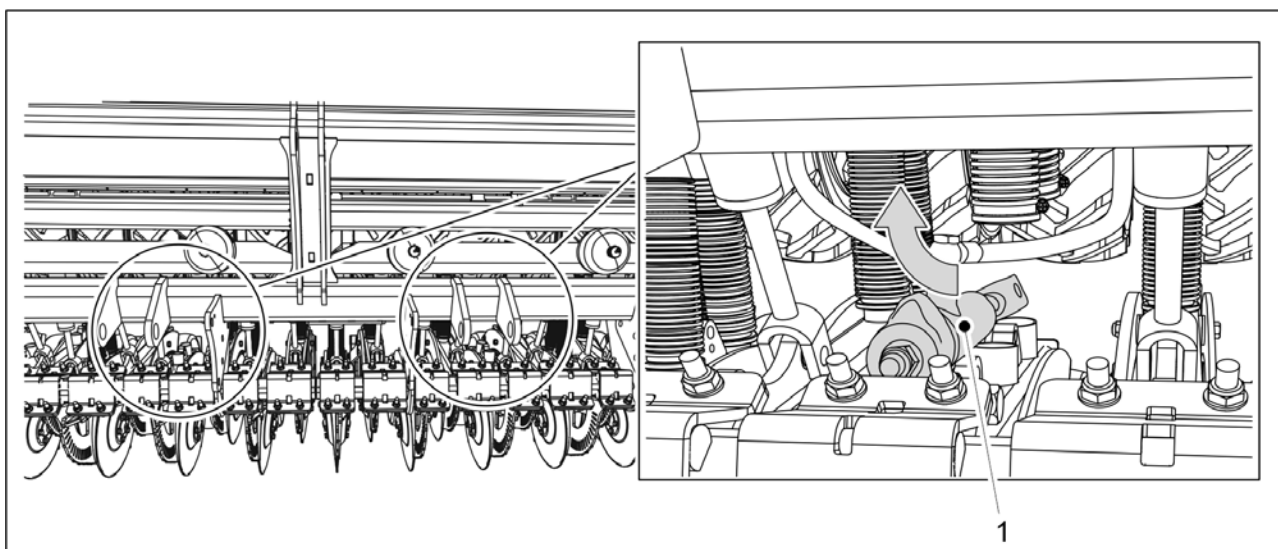

Obrázek. 5.1.10 - 59. Montáž válce

1. Namontujte válec radličky (1).
 - Na válci se nacházejí upínače.

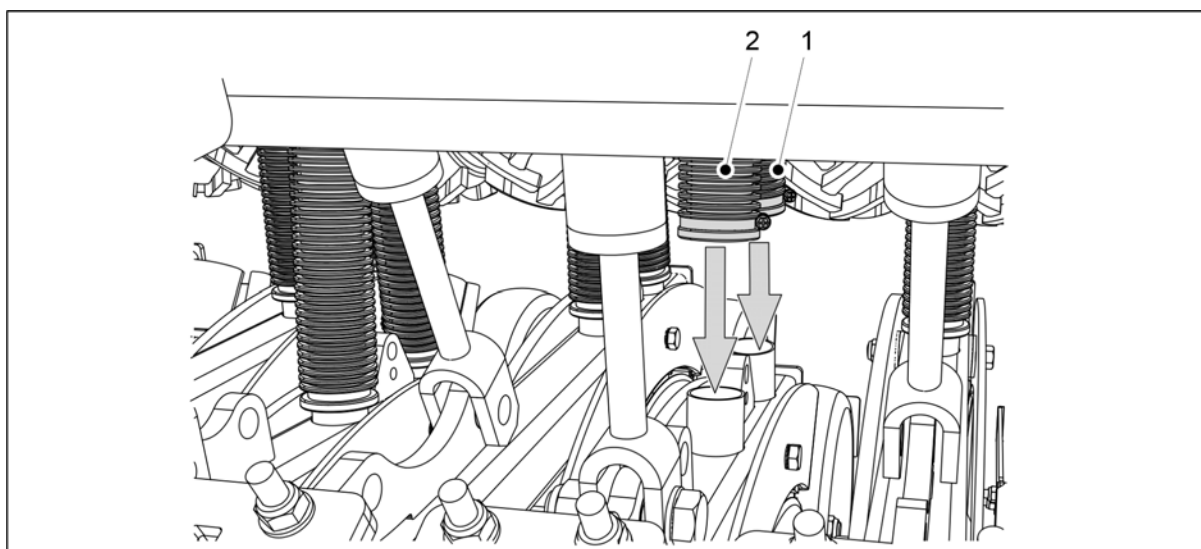

Obrázek. 5.1.10 - 60. Stažení secí a hnojící hadice

2. Stáhněte konce secí hadice (1) a hnojící hadice (2) ze spojů radliček.

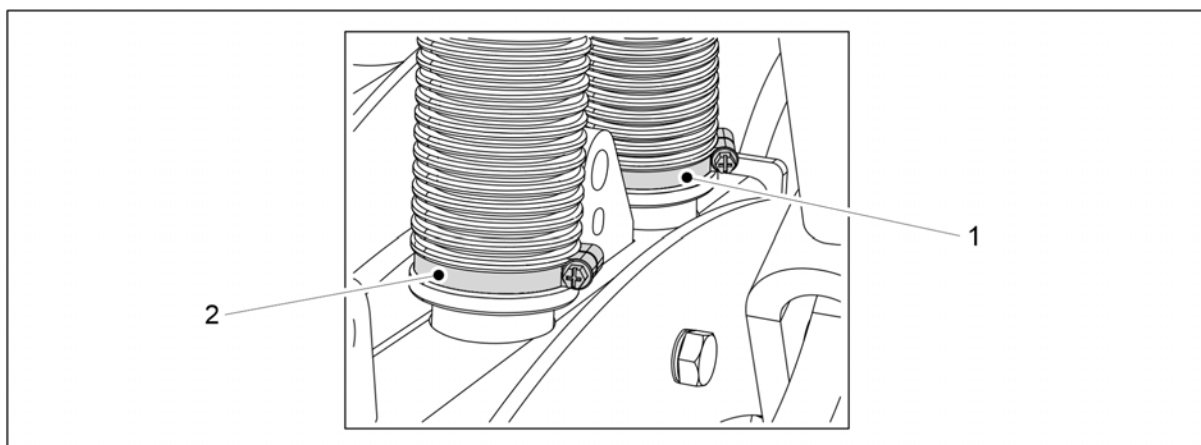

Obrázek. 5.1.10 - 61. Upevnění secí a hnojící hadice k radličce

3. Upevněte secí hadici k hadicové svorce (1).

4. Upevněte hnojící hadici k hadicové svorce (2).

- Hadicové svorky jsou na hadicích již instalovány.

5.1.11 Montáž stěrky



NEBEZPEČÍ

Montáž stěrky vyžaduje dvě osoby.

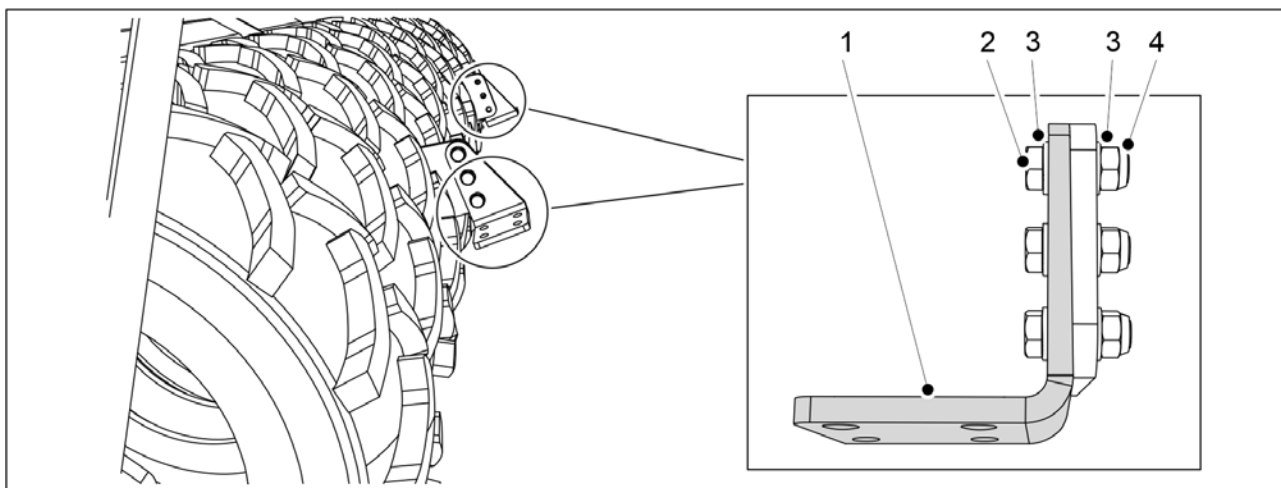

Obrázek. 5.1.11 - 62. Montáž závěsných desek stěrky

Číslo	Součást	Množství
2.	Šroub se šestihrannou hlavou M16X50	6 ks
3.	Podložka M16	12 ks
4.	Pojistná matice M16	6 ks

1. Namontujte dvě závěsné desky stěrky (1) ke stroji pomocí součástek (2–4).

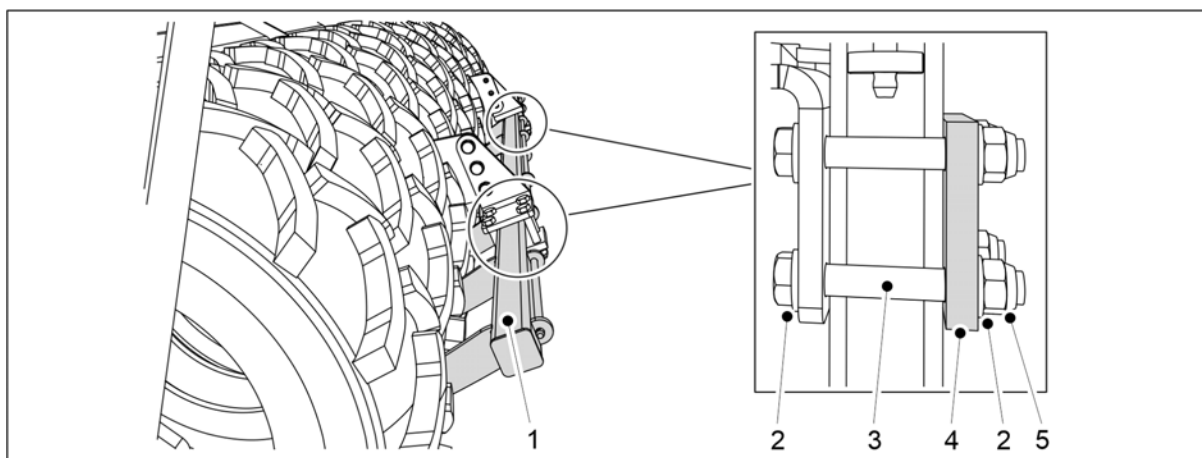

Obrázek. 5.1.11 - 63. Montáž stěrky

Číslo	Součást	Množství
2.	Podložka M16	16 ks
3.	Šroub se šestihrannou hlavou M16x110	8 ks
4.	Deska	2 ks
5.	Pojistná matice M16	8 ks

2. Připojte stěrku (1) k závěsným deskám pomocí součástek (2–5).

5.1.12 Montáž stěrky k secímu stroji s brzdami



NEBEZPEČÍ
Montáž stěrky vyžaduje dvě osoby.

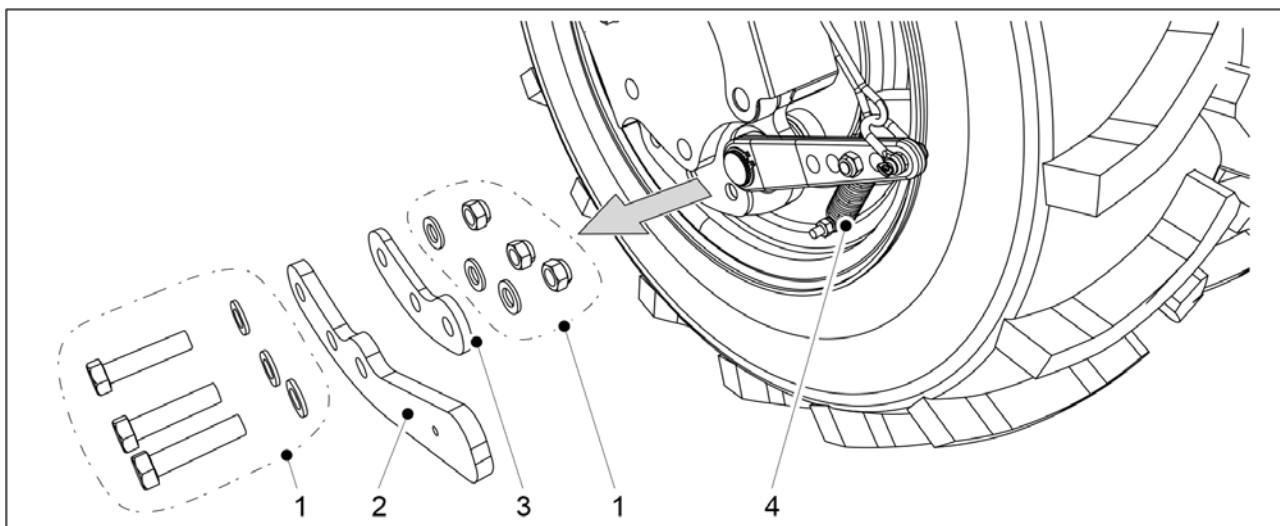

Obrázek. 5.1.12 - 64. Demontáž páky a podložky

1. Na levé straně stroje demontujte upínače (1) páky (2) z vnějšího kola s brzdami vzadu.
2. Demontujte páku (2) z konstrukce.
 - Zároveň demontujte držák ve spodní části pružiny (4).
3. Opakujte kroky 1–2 na pravé straně stroje.

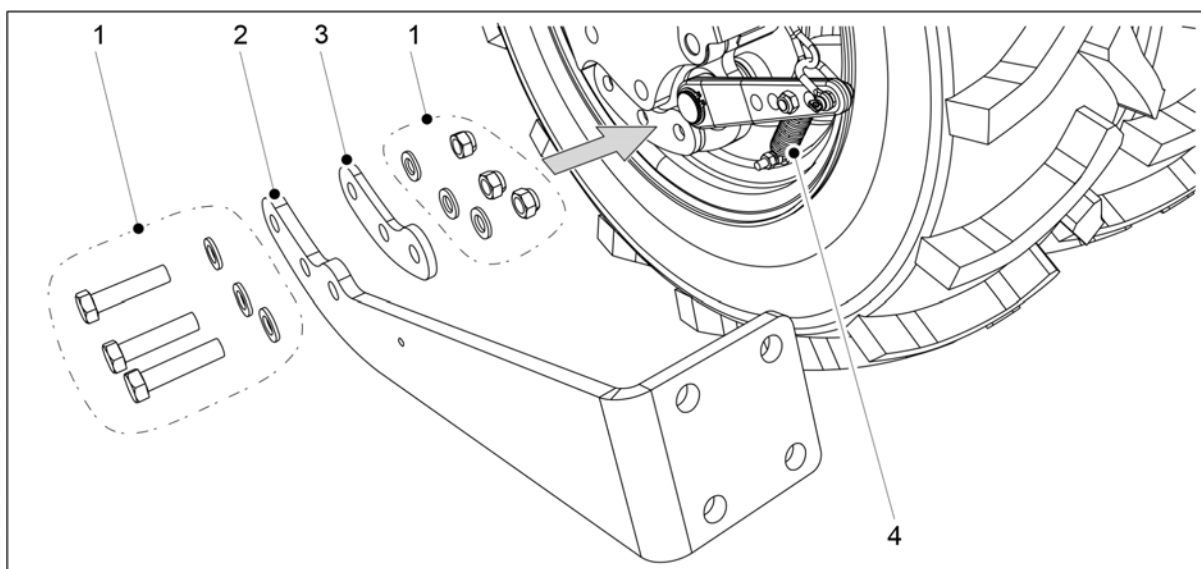

Obrázek. 5.1.12 - 65. Montáž stěrky k nastavci držáku

4. Na levé straně stroje připevněte podložku (3) a držák nastavce stěrky (2) na vnější kolo pomocí upínacích prvků (1).
 - Zároveň upevněte spodní část pružiny (4) k držáku nastavce.
5. Opakujte kroky 4 na pravé straně stroje.

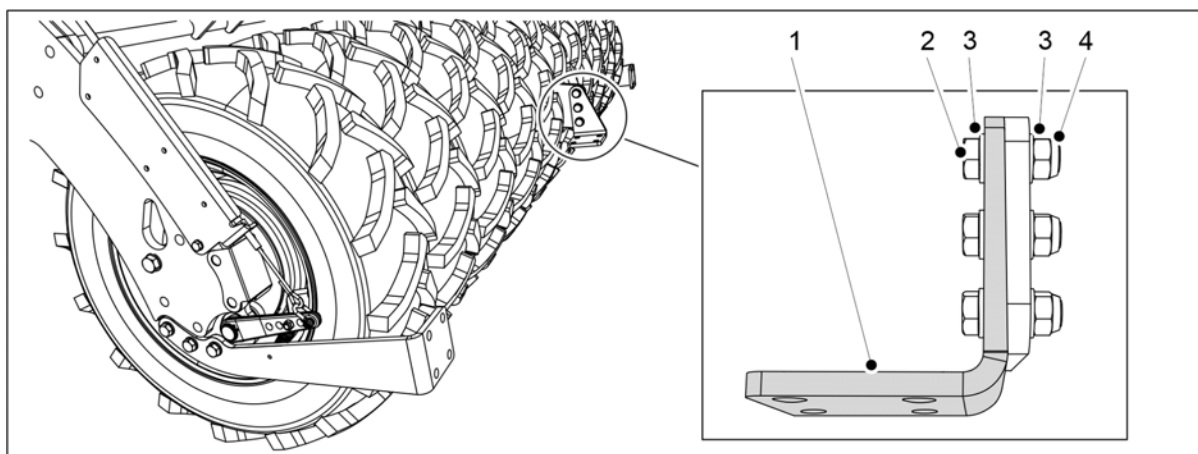

Obrázek. 5.1.12 - 66. Montáž závěsných desek stěrky

Číslo	Součást	Množství
2.	Šroub se šestihrannou hlavou M16X55	3 ks
3.	Podložka M16	6 ks
4.	Pojistná matice M16	3 ks

6. Namontujte závěsné desky stěrky (1) ke stroji pomocí součástek (2–4).

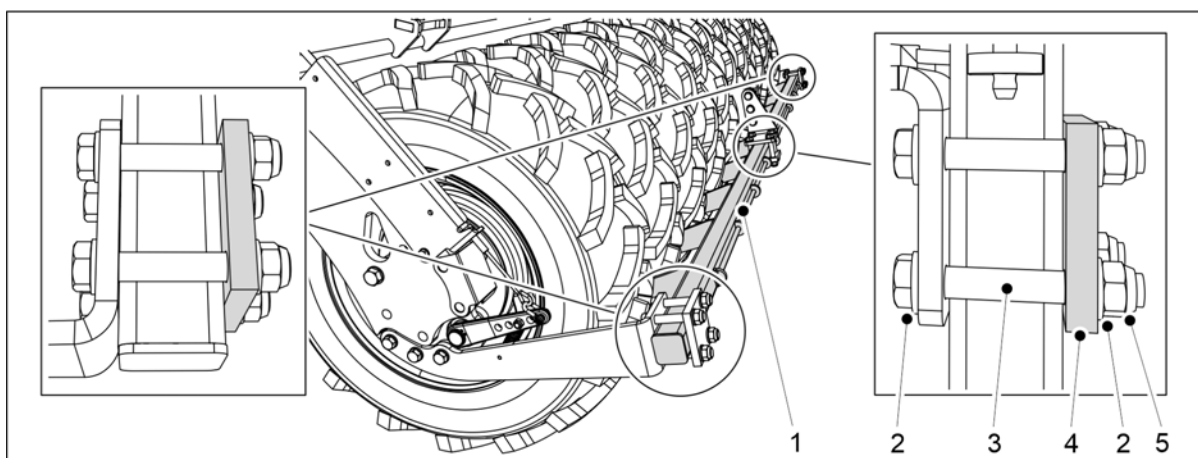

Obrázek. 5.1.12 - 67. Montáž stěrky

Číslo	Součást	Množství
2.	Šroub se šestihrannou hlavou M16x110	12 ks
3.	Podložka M16	24 ks
4.	Deska	3 ks
5.	Pojistná matice M16	12 ks

7. Připojte stěrku (1) k závěsným deskám a držákům nástavce pomocí součástek (2–5).

5.1.13 Montáž zadních bran



NEBEZPEČÍ

Pro montáž zadních bran jsou nutné dvě osoby.



NEBEZPEČÍ

Při montáži zadních bran použijte zdvihací příslušenství.

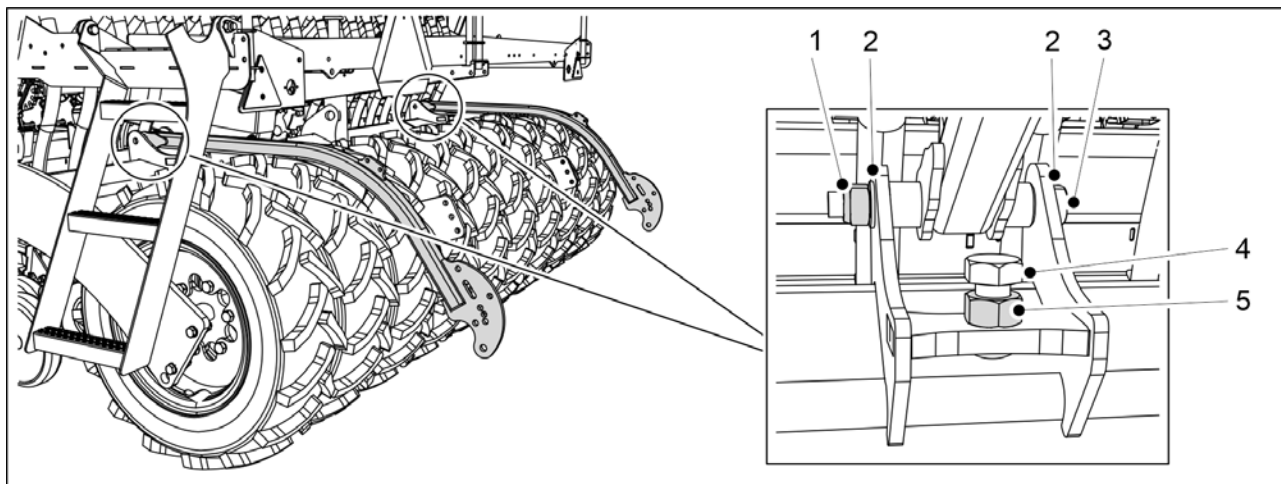

Obrázek. 5.1.13 - 68. Montáž ramen zadních bran

Číslo	Součást	Množství
1.	Pojistná matice M20	2 ks
2.	Podložka M20	4 ks
3.	Šroub se šestihrannou hlavou M20x180	2 ks
4.	Šroub se šestihrannou hlavou M24x55	2 ks
5.	Šestihranná matice M24	2 ks

1. Namontujte ramena zadních bran k secímu stroji pomocí součástek (1–5).

- Dotáhněte šrouby ramen zadních bran tak, aby nevznikla žádná vůle.

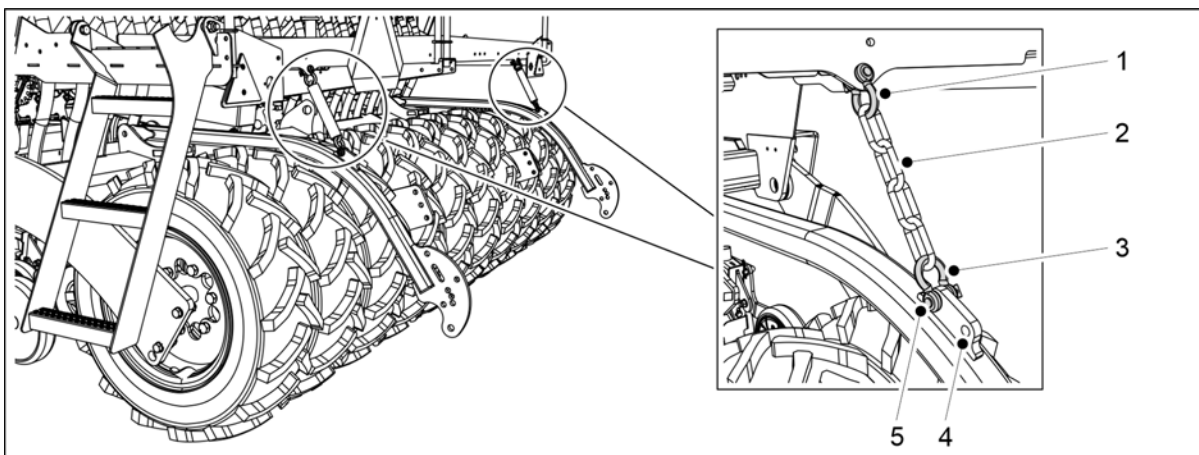

Obrázek. 5.1.13 - 69. Montáž řetězů zadních bran

2. Připevněte řetězy (2) k pracovní plošině secího stroje pomocí ok (1, 3).
- Na rameni zadních bran jsou dva otvory pro upevnění řetězu. První otvor vpředu představuje výchozí nastavení (5). Pokud je to nutné, upravte pozici zadní brány pomocí otvoru, který je nejvíce vzadu (4).

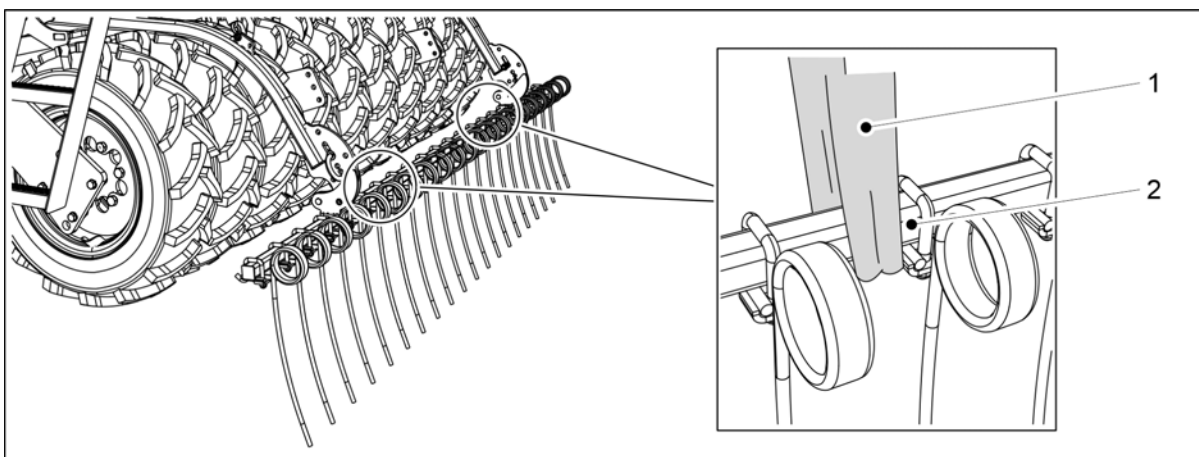

Obrázek. 5.1.13 - 70. Zvednutí zadních bran

3. Upevněte zvedací závěs (1) na trubku (2).



NEBEZPEČÍ

Nosnost zvedacího popruhu musí být pro zvedání zařízení dostatečná. Zadní brány váží 100 kg.

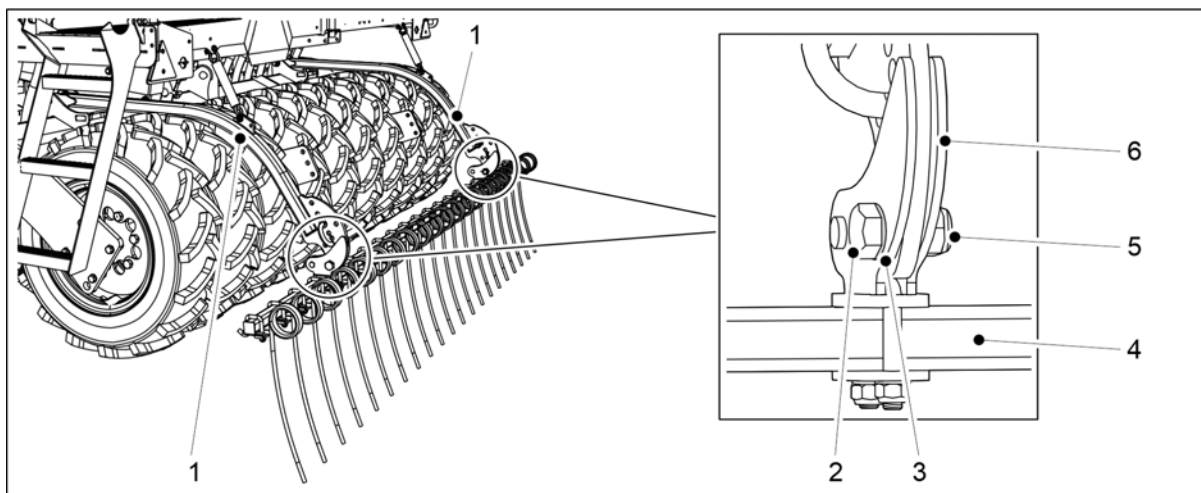

Obrázek. 5.1.13 - 71. Montáž zadních bran

Číslo	Součást	Množství
1.	Rameno zadních bran	2 komplety
2.	Šroub se šestihrannou hlavou M20x60	2 ks
3.	Podložka M20	4 ks
4.	Trubka	1 ks
5.	Pojistná matice M20	2 ks
6.	Svorka	2 ks

4. Zvedněte trubku (4) zadních bran pomocí závěsu a umístěte trubku tak, aby se rameno zadních bran (1) nacházelo mezi úchyty (6).
5. Upevněte trubku zadních bran k ramenům zadních bran upevněním úchyty pomocí podložek (3), šestihranného šroubu (2) a pojistné matice (5).
 - Dotáhněte šrouby zadních bran tak, aby nevznikla žádná vůle.
6. Opakujte krok 5 u druhého úchyty.

5.1.14 Montáž zadních značkovačů na zadní brány



NEBEZPEČÍ
Montáž zadních značkovačů vyžaduje dvě osoby.



NEBEZPEČÍ
Pro montáž zadních značkovačů použijte zvedací zařízení.

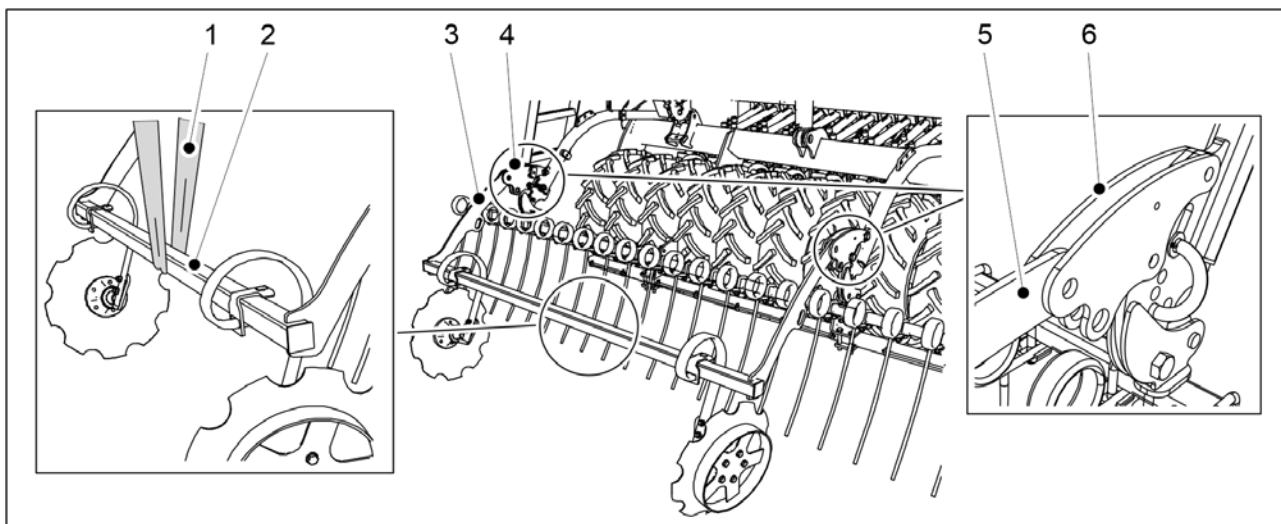

Obrázek. 5.1.14 - 72. Zvednutí zadních značkovačů

1. Upevněte zvedací závěs (1) okolo rámu značkovače (2).



NEBEZPEČÍ

Nosnost zvedacího popruhu musí být pro zvedání zařízení dostatečná. Zadní značkovače váží 75 kg.

2. Zvedněte zadní značkovače pomocí zvedacího závěsu (1) protaženého rámem (2) a umístěte rám tak, aby se ramena zadního značkovače (3, 5) nacházela mezi spouštěcími rameny přední nivelační desky (4, 6).

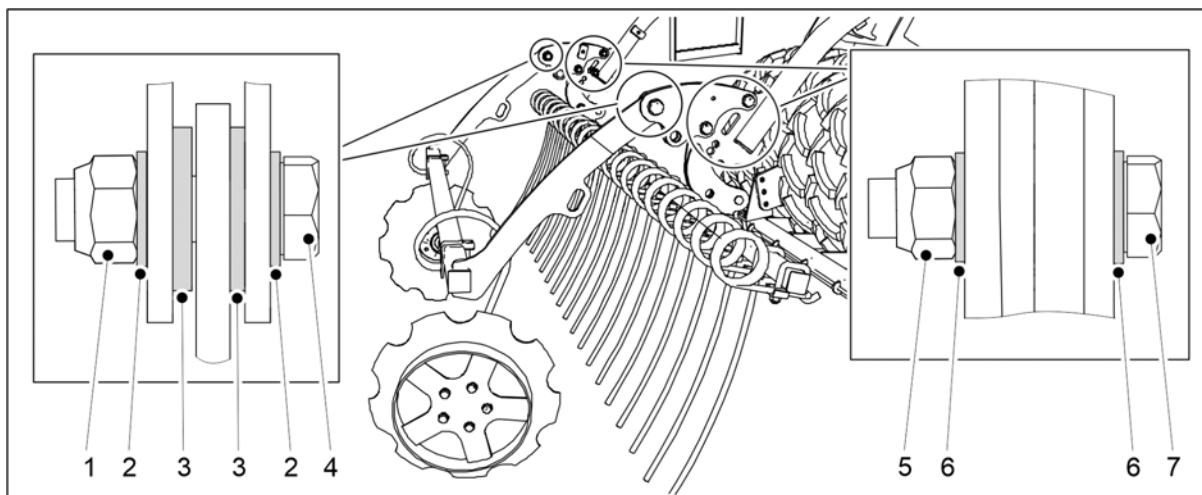

Obrázek. 5.1.14 - 73. Montáž zadních značkovačů na zadní brány

Číslo	Součást	Množství
1.	Pojistná matice M20	2 ks
2.	Podložka M20	4 ks
3.	Podložka M20	4 ks
4.	Šroub se šestihrannou hlavou M20x70	2 ks
5.	Pojistná matice M16	4 ks

6.	Podložka M16	8 ks
7.	Šroub se šestihrannou hlavou M16x70	4 ks

- Upevněte zadní značkovače ke spouštěcím ramenům přední nivelační desky pomocí podložek (2, 3, 6), šestihranných šroubů (4, 7) a pojistných matic (1, 5).
- Opakujte krok 3 u druhého spojovacího bodu.

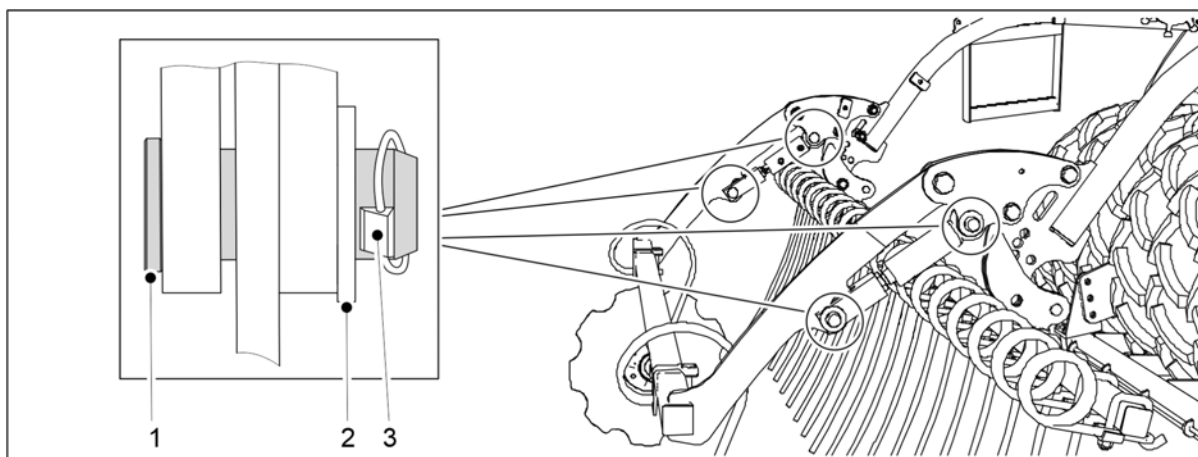

Obrázek. 5.1.14 - 74. Montáž válců zadních značkovačů

Číslo	Součást	Množství
1.	Kolík Ø 24	4 ks
2.	Podložka M24	4 ks
3.	Zákolník	4 ks

- Vezměte válec z pracovní plošiny a namontujte jej na spouštěcí rameno pomocí kolíků (1) a podložek (2).
- Zajistěte montážní kolík na místě zákolníkem (3).
- Opakujte kroky 5–6 u druhého válce.

5.1.15 Montáž přední pracovní plošiny ke stroji se standardním táhlem

- Přední pracovní plošinu namontujte před instalací válce táhla/napínáku.



NEBEZPEČÍ

Pro montáž přední pracovní plošiny jsou nutné dvě osoby.



NEBEZPEČÍ

Při montáži přední pracovní plošiny použijte zdvihací příslušenství.

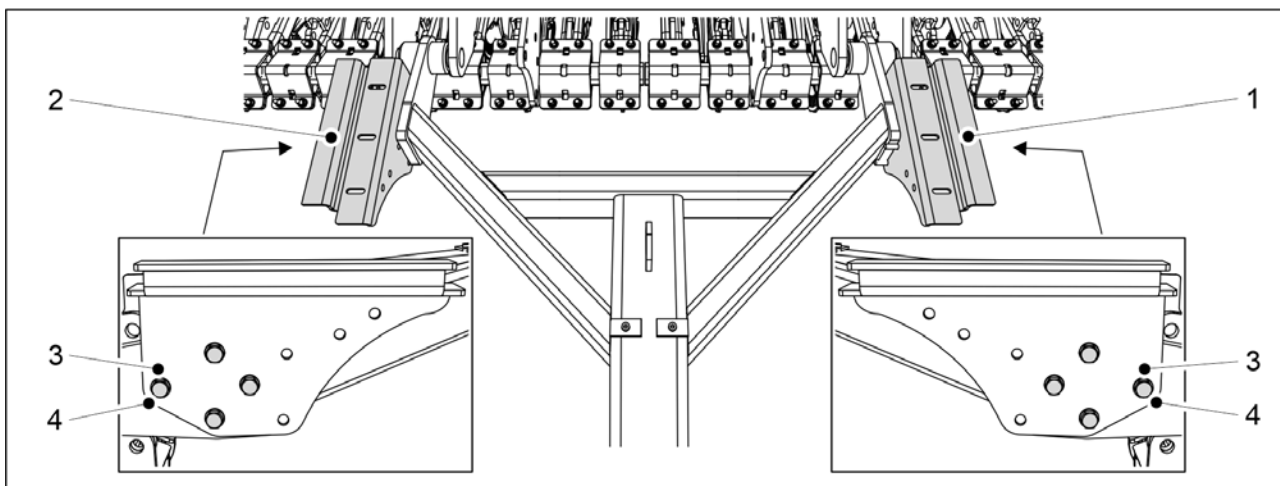

Obrázek. 5.1.15 - 75. Montáž opěrných držáků lávky

1. Namontujte opěrné držáky lávky (1, 2) na táhlo pomocí 8 šroubů M12x75 (3) a 8 podložek M12 (4).

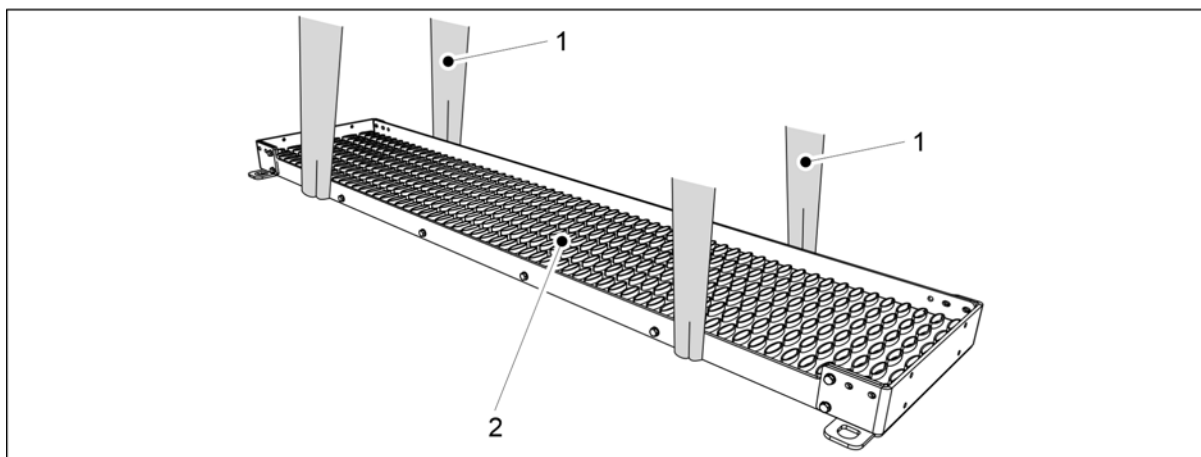

Obrázek. 5.1.15 - 76. Zvedání lávky

2. Upevněte kolem lávky (2) 2 zvedací popruhy (1).



NEBEZPEČÍ

Nosnost zvedacího popruhu musí být pro zvedání zařízení dostatečná.
FORTE 300 EVO: Lávka váží 60 kg. FORTE 400 EVO: Lávka váží 80 kg.

3. Pro zvednutí lávky nad táhlo použijte zvedací závěsy.
4. Symetricky zarovnejte lávku se středem stroje a spusťte ji na opěrné držáky.

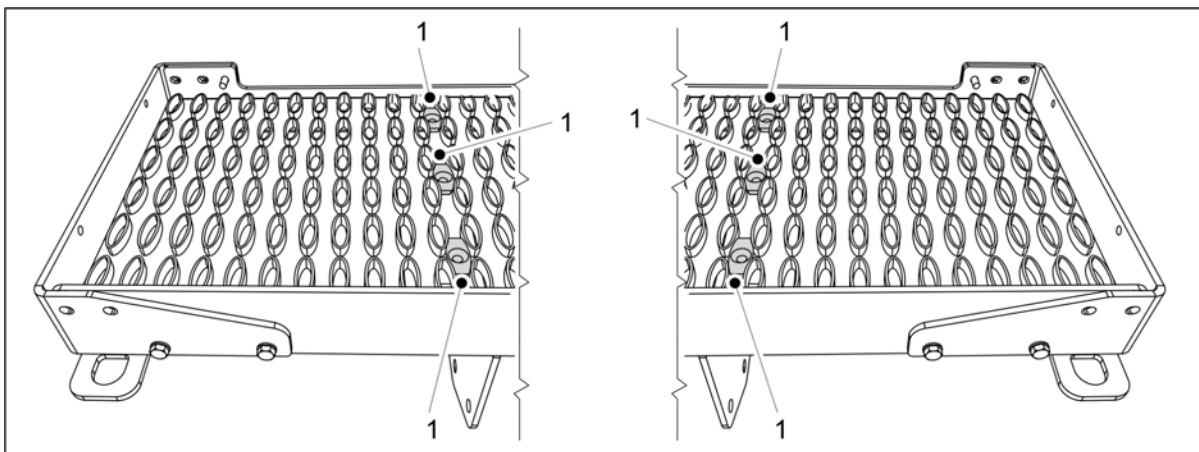

Obrázek. 5.1.15 - 77. Držáky lávky

5. Připevněte 6 držáků (1) k otvorům na šrouby v držácích lávky.

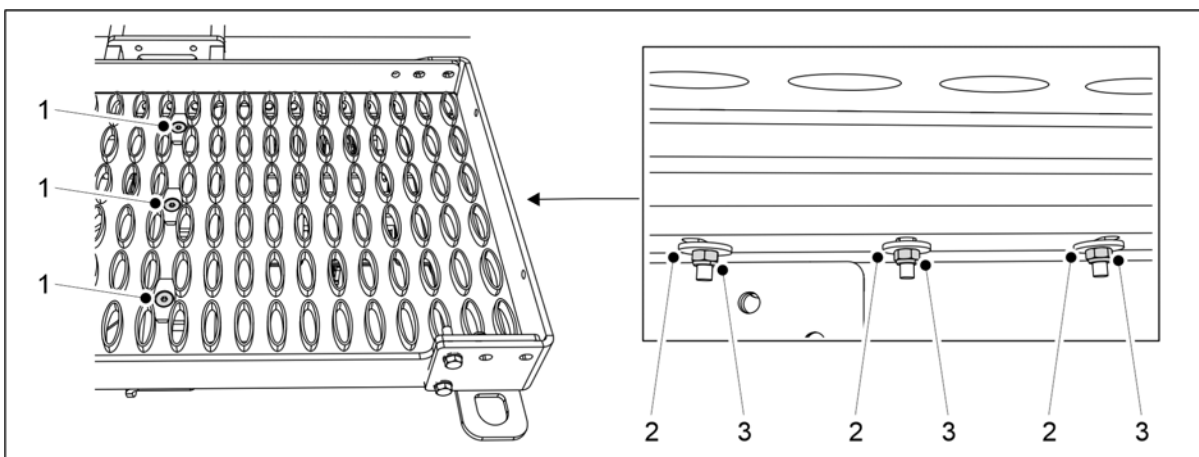

Obrázek. 5.1.15 - 78. Montáž lávky na držáky

Číslo	Součást	Ks
1.	Šroub se šestihrannou zapuštěnou hlavou M8x70	6
2.	Podložka M8	6
3.	Pojistná matice M8	6

6. Namontujte lávku na držáky pomocí součástek (1–3).

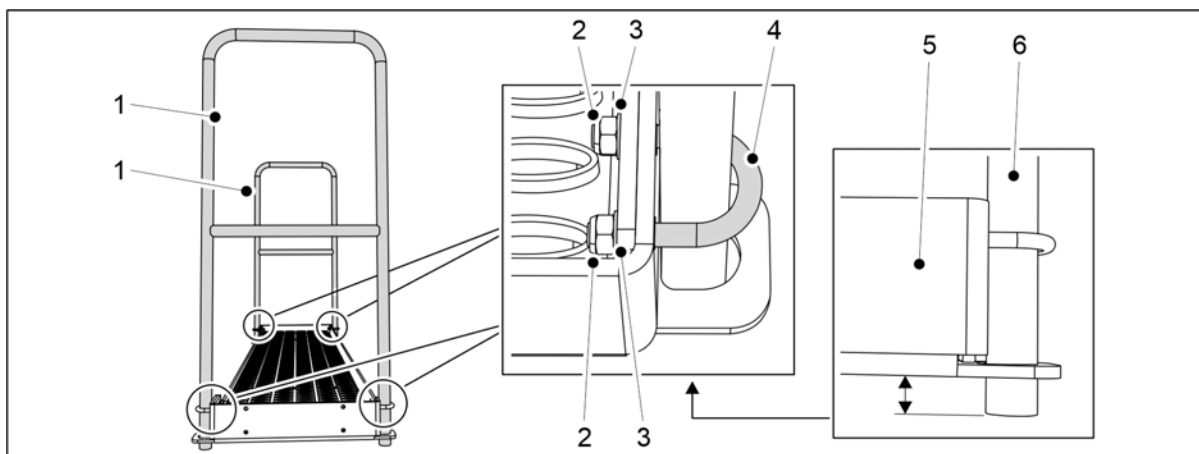

Obrázek. 5.1.15 - 79. Montáž zábradlí na model FORTE 300 EVO

Číslo	Součást	Ks
2.	U-šroub	4
3.	Podložka M8	8
4.	Pojistná matice M8	8

7. FORTE 300 EVO: Upevněte 2 zábradlí (1) na konce lávky pomocí součástek (2–4).

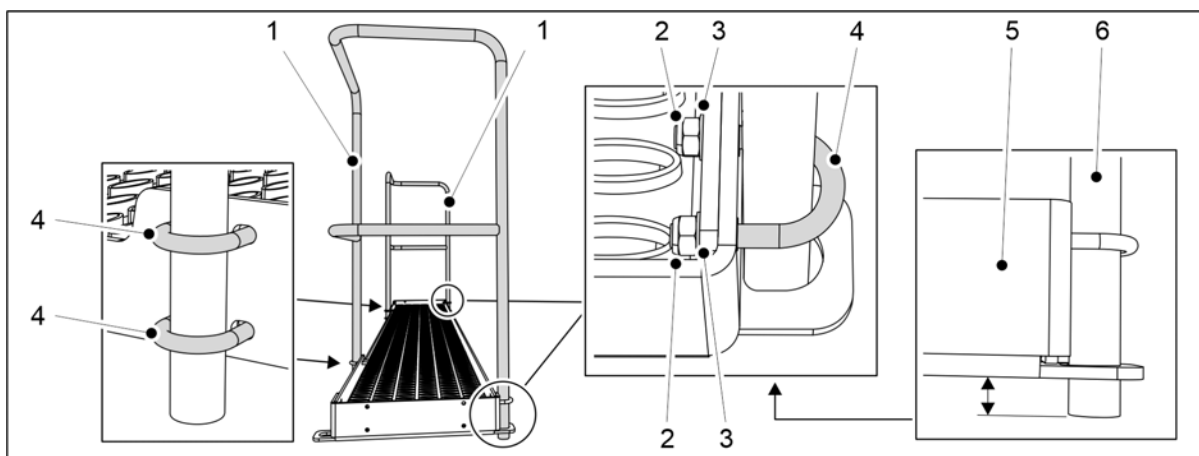

Obrázek. 5.1.15 - 80. Montáž zábradlí na model FORTE 400 EVO

Číslo	Součást	Ks
2.	Pojistná matice M8	12
3.	Podložka M8	12
4.	U-šroub	6

8. FORTE 400 EVO: Upevněte 2 zábradlí (1) na konce a přední stranu lávky pomocí součástek (2–4).

- Umístěte konce trubek zábradlí (5) lehce pod koncové desky (6) lávky.

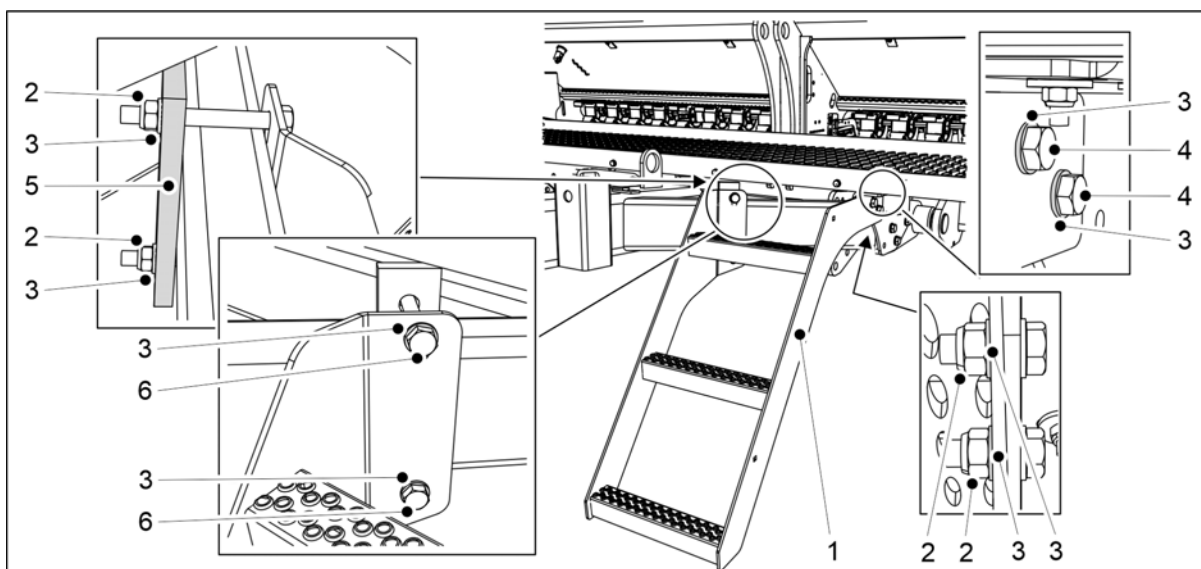

Obrázek. 5.1.15 - 81. Montáž schůdků

Číslo	Součást	Ks
2.	Pojistná matice M12	4
3.	Podložka M12	8
4.	Šroub se šestihrannou hlavou M12x35	2
5.	Montážní deska	1
6.	Šroub se šestihrannou hlavou M12x110	2

9. Namontujte schody (1) k táhlu pomocí součástí (2–6).

5.1.16 Montáž přední pracovní plošiny ke stroji s předním diskovým kultivátorem

- Přední pracovní plošinu namontujte před instalací válce táhla/napínáku.



NEBEZPEČÍ

Pro montáž přední pracovní plošiny jsou nutné dvě osoby.



NEBEZPEČÍ

Při montáži lávky přední pracovní plošiny použijte zdvihací příslušenství.

1. Namontujte přední diskový kultivátor na stroj tak, jak uvádí kapitola [5.1.6 Montáž předního diskového kultivátoru](#).

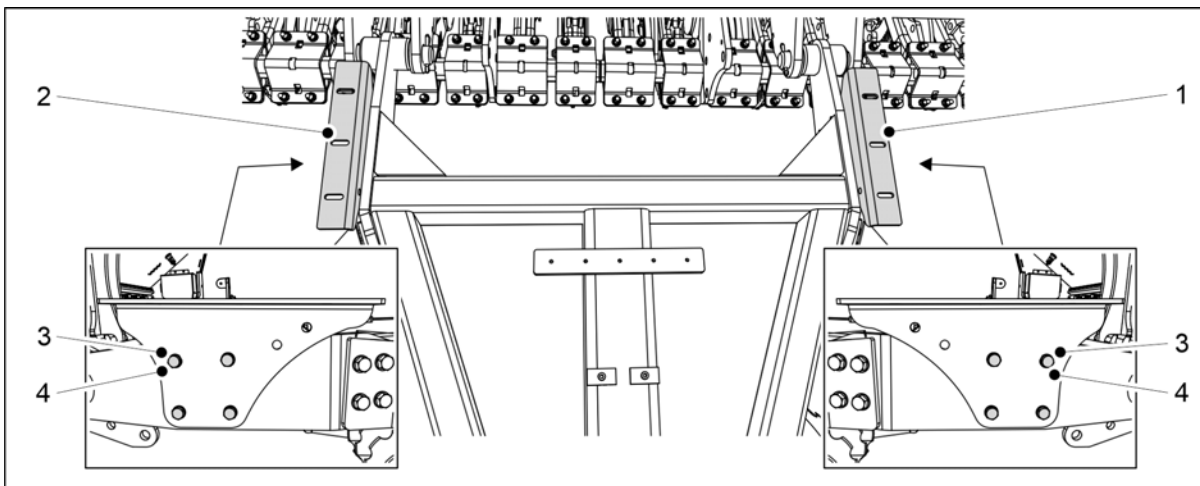

Obrázek. 5.1.16 - 82. Montáž opěrných držáků lávky

2. Namontujte opěrné držáky lávky (1, 2) na táhlo pomocí 8 šroubů M10x30 (3) a 8 podložek M10 (4).

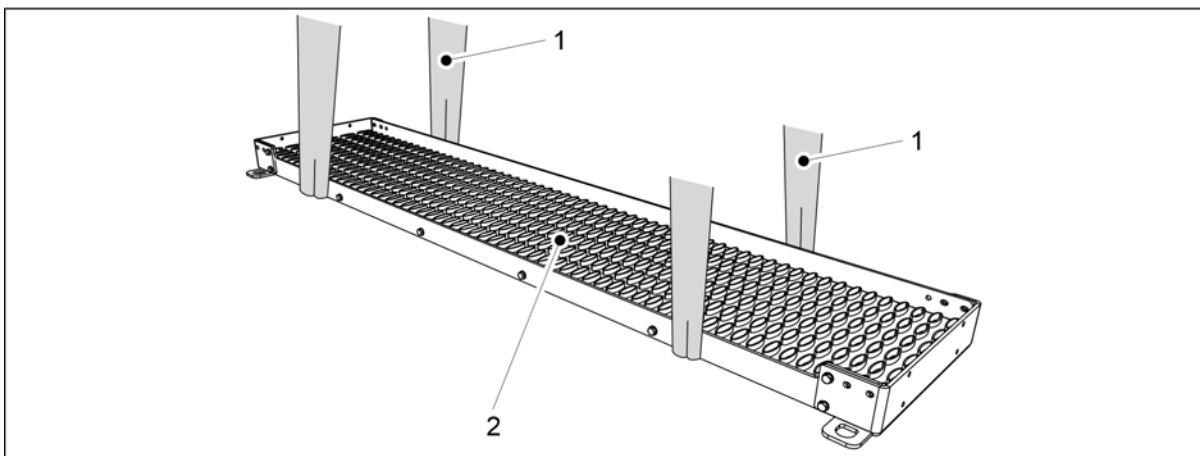

Obrázek. 5.1.16 - 83. Zvedání lávky

3. Upevněte kolem lávky (2) 2 zvedací popruhy (1).



NEBEZPEČÍ

Nosnost zvedacího popruhu musí být pro zvedání zařízení dostatečná.

FORTE 300 EVO: Lávka váží 60 kg. FORTE 400 EVO: Lávka váží 80 kg.

4. Pro zvednutí lávky nad táhlo použijte zvedací závěsy.
5. Symetricky zarovnejte lávku se středem stroje a spusťte ji na opěrné držáky.

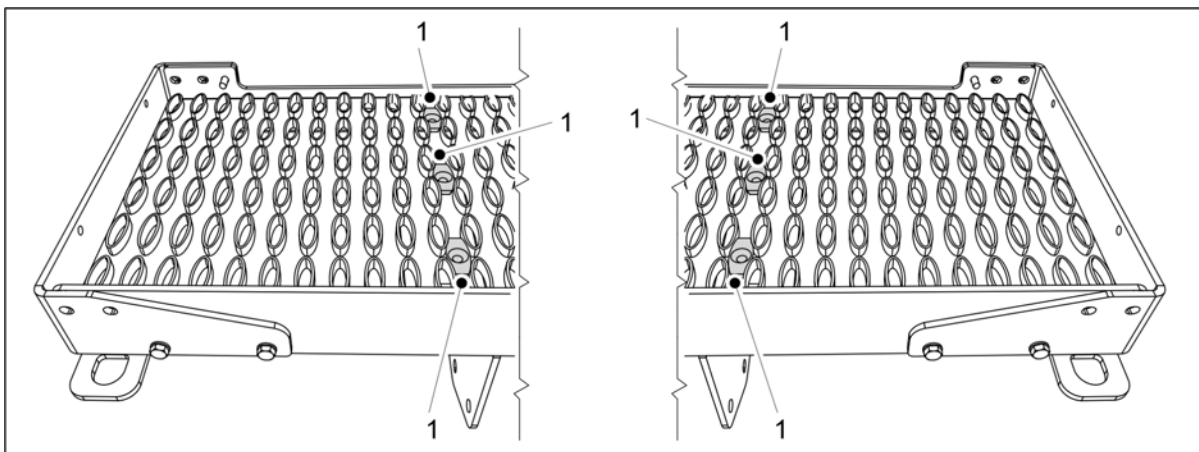

Obrázek. 5.1.16 - 84. Držáky lávky

6. Připevněte 6 držáků (1) k otvorům na šrouby v držácích lávky.

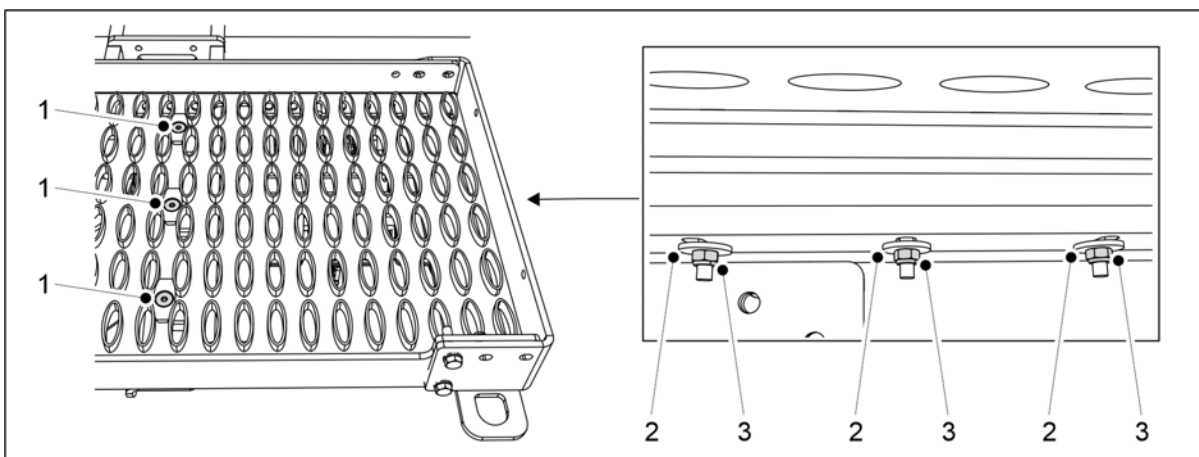

Obrázek. 5.1.16 - 85. Montáž lávky na držáky

Číslo	Součást	Ks
1.	Šroub se šestihrannou zapuštěnou hlavou M8x70	6
2.	Podložka M8	6
3.	Pojistná matice M8	6

7. Namontujte lávku na držáky pomocí součástek (1–3).

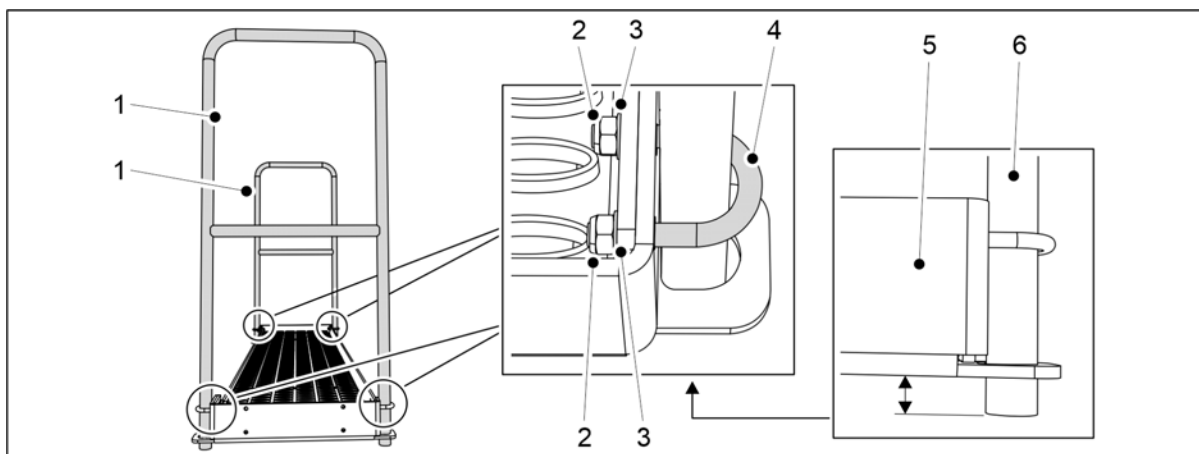

Obrázek. 5.1.16 - 86. Montáž zábradlí na stroj 300

Číslo	Součást	Ks
2.	U-šroub	4
3.	Podložka M8	8
4.	Pojistná matice M8	8

8. Stroj 300: Upevněte 2 kolejnice (1) na konce lávky pomocí součástek (2–4).

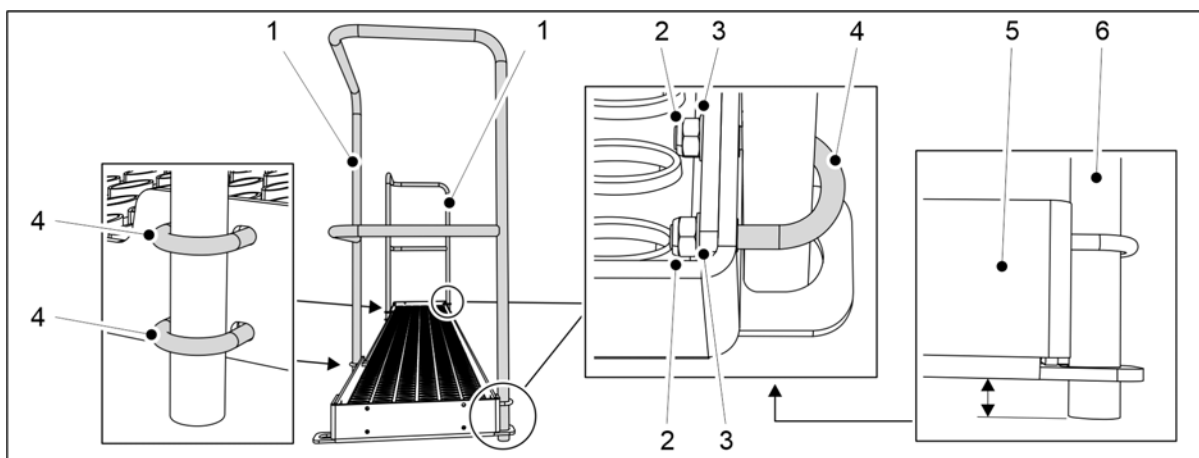

Obrázek. 5.1.16 - 87. Montáž zábradlí na stroj 400

Číslo	Součást	Ks
2.	Pojistná matice M8	12
3.	Podložka M8	12
4.	U-šroub	6

9. Stroj 400: Upevněte 2 zábradlí (1) na konce a přední stranu lávky pomocí součástek (2–4).

- Umístěte konce trubek zábradlí (5) lehce pod koncové desky (6) lávky.

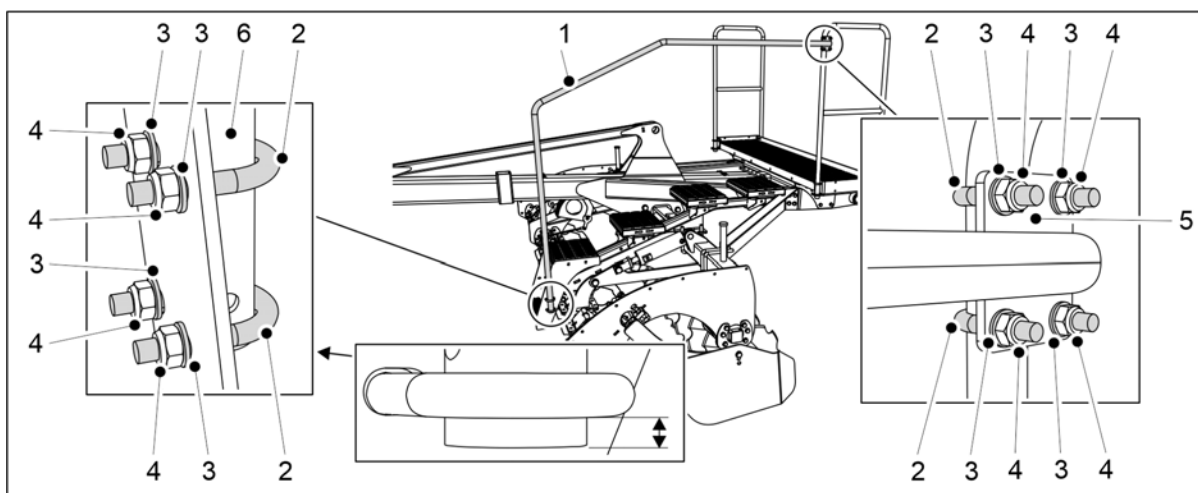

Obrázek. 5.1.16 - 88. Montáž zábradlí schodů

Číslo	Součást	Ks
2.	U-šroub	4
3.	Podložka M8	8
4.	Pojistná matice M8	8

10. Upevněte spodní část (6) zábradlí schodů (1) ke schodům předního diskového kultivátoru pomocí součástek (2–4).

- Umístěte spodní část zábradlí schodů pod U šroub.

11. Použijte součástky (2–4) k upevnění horního držáku (5) zábradlí schodů (1) k přední pracovní plošině.

5.1.17 Otočení zadního zábradlí pracovní plošiny a upevnění koncového zábradlí

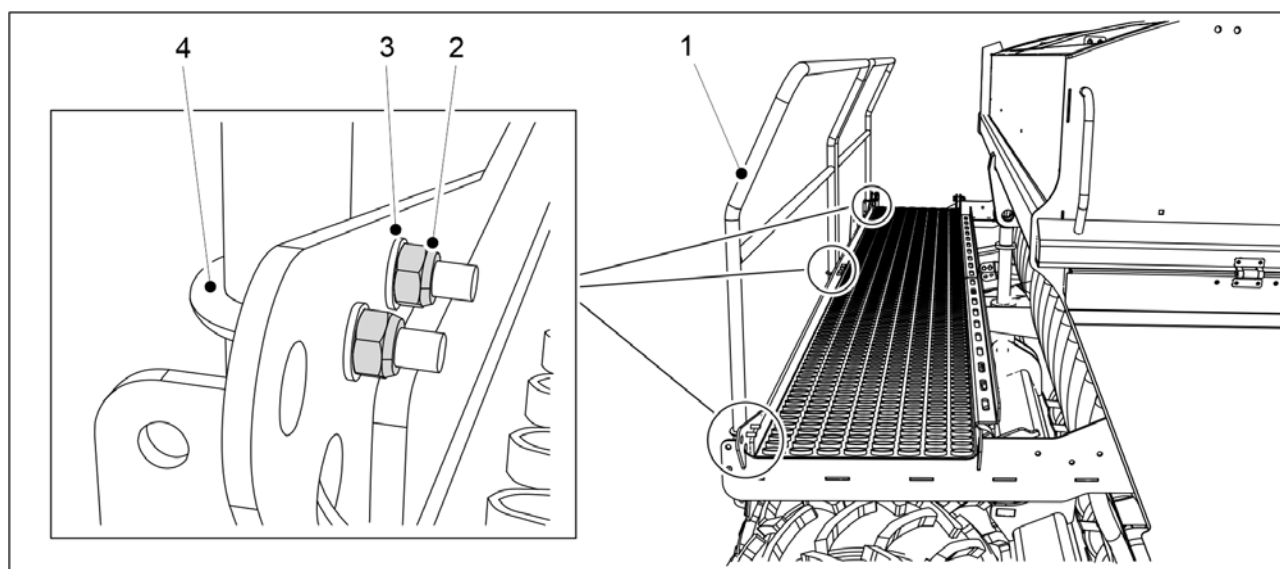

Obrázek. 5.1.17 - 89. Otočení zadního zábradlí pracovní plošiny

Číslo	Součást	Množství
1.	Zadní zábradlí	1 ks
2.	Pojistná matice M8	8 ks
3.	Podložka M8	8 ks
4.	U-šroub	4 ks

- Pro účely přepravy bylo zadní zábradlí (1) pracovní plošiny otočeno dovnitř.

1. Vyšroubujte šrouby zadního zábradlí pracovní plošiny.
2. Otočte zábradlí směrem ven a namontujte je k pracovní plošině pomocí podložek (3), U-šroubu (4) a pojistných matic (2).
3. Opakujte krok 2 u všech spojovacích bodů zadního zábradlí.

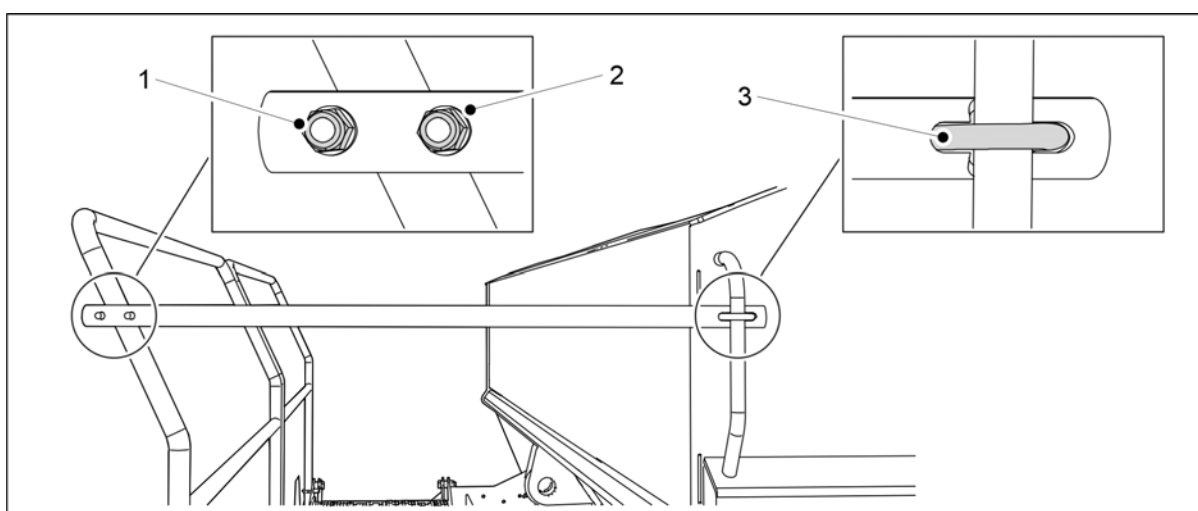

Obrázek. 5.1.17 - 90. Upevnění zadního zábradlí pracovní plošiny

Číslo	Součást	Množství
1.	Pojistná matice M8	4 ks
2.	Podložka M8	4 ks
3.	U-šroub	2 ks

4. Upevněte zadní zábradlí k pracovní plošině pomocí podložek (2), U-šroubů (3) a pojistných matic (1).
5. Opakujte krok 4 u druhého spojovacího bodu.

5.2 Uvedení do provozu

5.2.1 Instalace ovládacího panelu Comfort

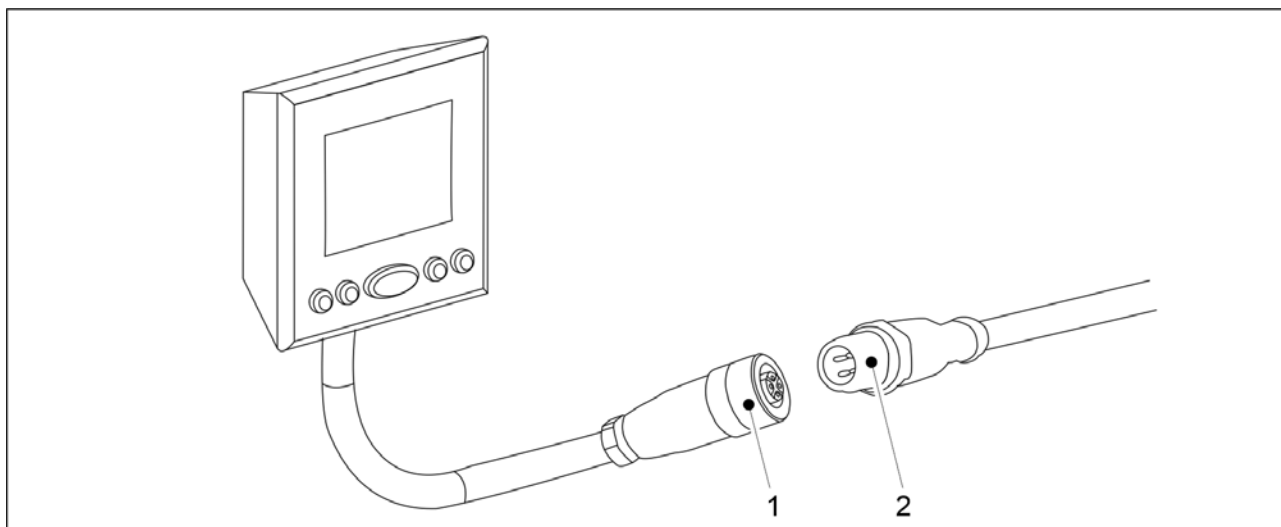

Obrázek. 5.2.1 - 91. Instalace ovládacího panelu Comfort

1. Připojte kabel (1) ovládacího panelu Comfort ke kabelu (2) zapojenému do secího stroje.
 - Kabel upněte správně, aby nedošlo k jeho skřípnutí během zatáčení nebo zvedání.

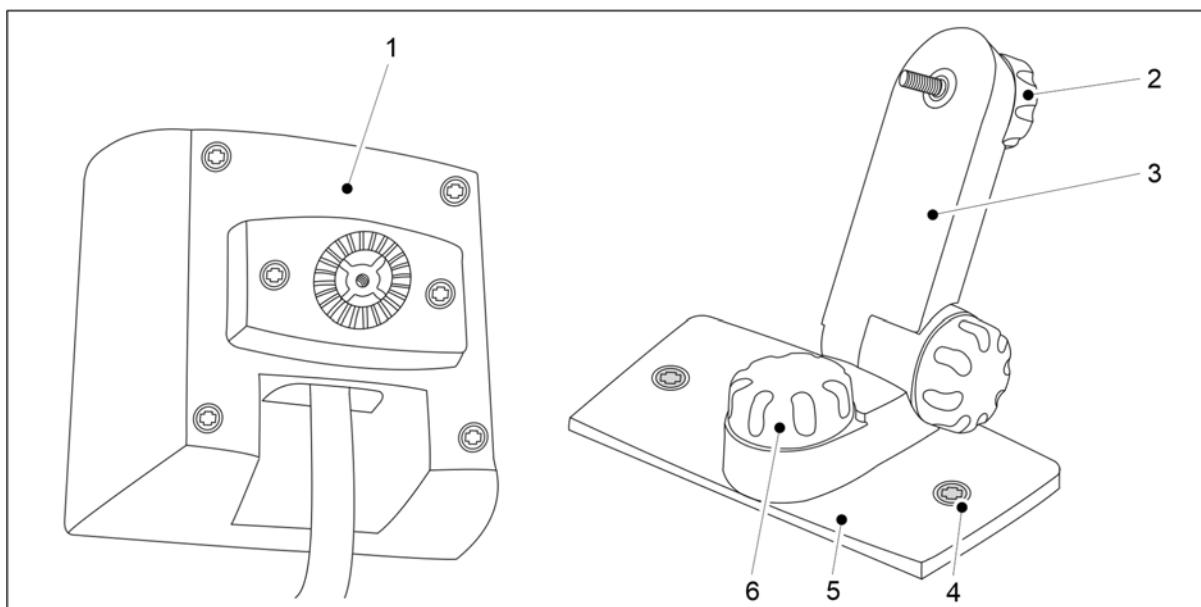

Obrázek. 5.2.1 - 92. Upevnění ovládacího panelu Comfort

2. Upevněte držák displeje (3) k desce (5) pomocí šroubu (6).
3. Upevněte držák displeje (4) ke kabině pomocí dvou upínacích šroubů (4).
 - Upevněte displej na místo, kde pohledu nic nebrání a kde bude při řízení dobře viditelný jediným pohledem. Upevněte displej ve vhodné výšce, aby bylo možné bez potíží dosáhnout na tlačítka.
4. Upevněte displej ovladače (1) k držáku displeje (3) pomocí šroubu (2).

5.3 Připojení k traktoru



NEBEZPEČÍ

Při odpojování a připojování secího stroje hrozí riziko rozdrčení. Minimální bezpečná vzdálenost - 5 m. Buďte mimořádně opatrní, pokud se v blízkosti secího stroje a traktoru vyskytnou pracovníci, kteří dávají pokyny k připojování a odpojování.

- Při připojování secího stroje k traktoru noste ochranné rukavice.
1. Zajistěte, aby ventil traktoru použitý pro hydrauliku ke zdvihu secího stroje do přepravní pozice nebyl v plovoucí pozici.
 2. Pokud je stroj vybaven kolovým pěchem, upravte délku táhla kolového pěchu podle části [5.3.1 Úprava délky nosníku kolového pěchu](#).
 3. Zapojte táhlo secího stroje k závěsu traktoru nebo tažný výložník kolového pěchu ke spojovacím ramenům traktoru.
 4. Zvedněte stroj pomocí hydrauliky traktoru.
 5. Zvedněte pozemní opěru do horní pozice podle pokynů uvedených v části [5.3.2 Použití pozemní opěry](#).

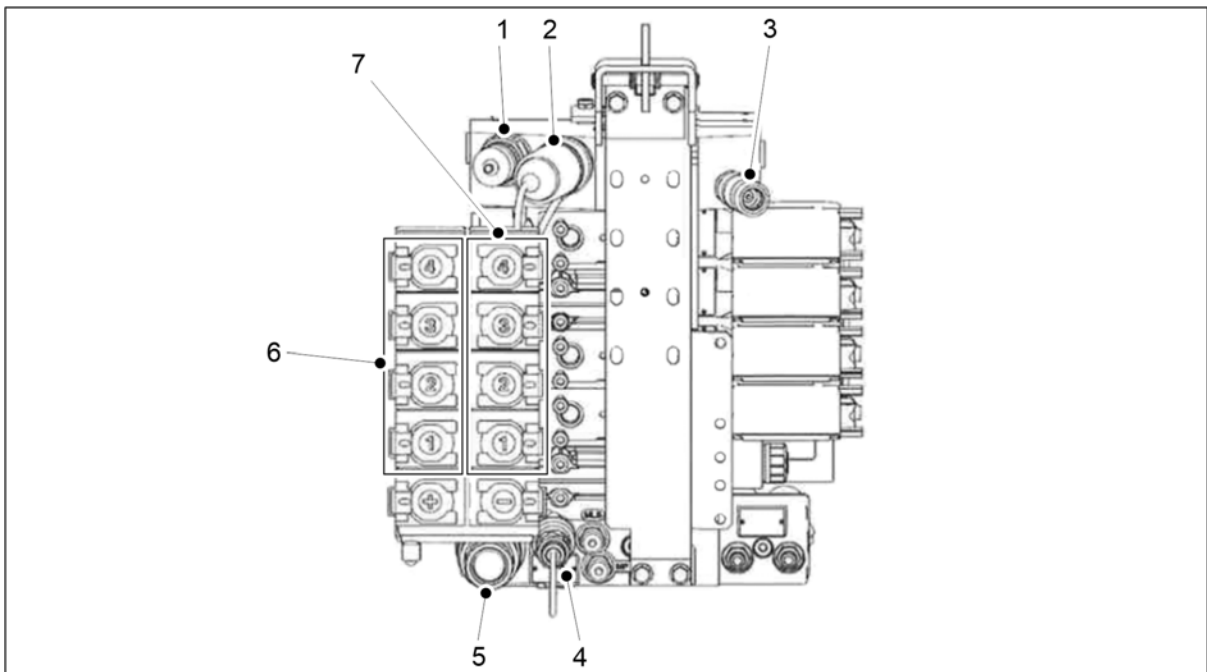

Obrázek. 5.3 - 93. Jako spojovací model jsou dodány hydraulické spoje série T Valtra.

1.	Návrat funkce Power Beyond (zpětný tlak 8 bar)
2.	Tlak Power Beyond
3.	Ovládání snímání tlaku
4.	Připojení přetoku (nepřipojujte zpětné vedení)
5.	Spojení s volným návratem
6.	Dvojčinné spojení 1-4. + připojení funkcí
7.	Dvojčinné spojení 1-4. - konektory funkcí

6. Připojte hydraulické hadice secího stroje k dvojčinnému šoupátkovému ventilu traktoru (6, 7).



NEBEZPEČÍ

Ujistěte se, že je traktor vypnutý a klíč vytažen ze zapalování.



NEBEZPEČÍ

Při připojování musí být hydraulické hadice odtlakované.

- Připojte hydraulické hadice v párech tak, aby byl zajištěn správný směr toku. Hydraulické hadice jsou označeny barevnými objímkami. Nahlédněte do návodu traktoru a zkontrolujte vhodné hydraulické připojení.

Číslo	Hydraulická hadice	Barevný kód a symbol
1.	Hydraulické připojení regulace táhla <ul style="list-style-type: none"> ◦ 2 samčí konektory 1/2" 	
2.	Hydraulické připojení regulace tlaku radličky <ul style="list-style-type: none"> ◦ 2 samčí konektory 1/2" 	
3.	Hydraulické připojení pro zdvih stroje do přepravní pozice <ul style="list-style-type: none"> ◦ 2 samčí konektory 1/2" 	
4.	Hydraulické připojení regulace pozice přední nivelační desky <ul style="list-style-type: none"> ◦ 2 samčí konektory 1/2" 	
5.	Hydraulické připojení regulace pozice přední brány <ul style="list-style-type: none"> ◦ 2 samčí konektory 1/2" 	
6.	Hydraulické připojení regulace pozice předního diskového kultivátoru <ul style="list-style-type: none"> ◦ 2 samčí konektory 1/2" 	

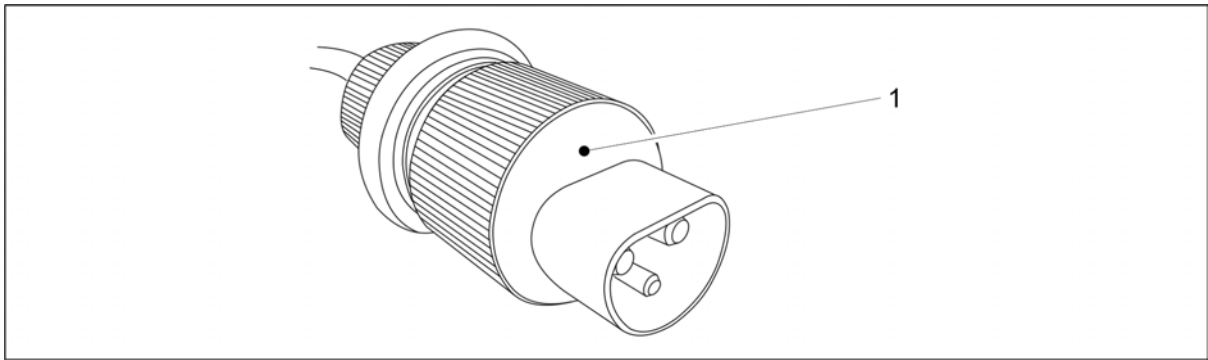

Obrázek. 5.3 - 94. Napájecí kabel ovladače Comfort DIN 9680

7. Připojte napájecí kabel (1) z ovládacího panelu Comfort k zástrčce kabiny traktoru.



NEBEZPEČÍ

Ujistěte se, že je traktor vypnutý a klíč vytažen ze zapalování.

- Zajistěte, aby kabel nebyl drcen zadním oknem traktoru. Kabel upněte správně, aby nedošlo k jeho skřípnutí během zatáčení nebo zvedání.
8. Hydraulické brzdy, jednookruhové (jsou-li namontované): Zapojte brzdné vedení secího stroje k brzdové přípojce traktoru.
- Na hadicích není žádné barevné označení.
9. Pneumatické brzdy, dvouokruhové (jsou-li namontované): Připojte rychlospojku secího stroje do brzdové přípojky traktoru.
- Rychlospojky mají barevné označení.
 - Žlutá = ovládání
 - Červená = podávání
10. Pokud je to nutné, narovnejte stroj podle pokynů v části 5.3.3 Úprava podélné úrovně stroje pomocí napínáku nebo 5.3.4 Úprava podélné úrovně stroje pomocí válce táhla.

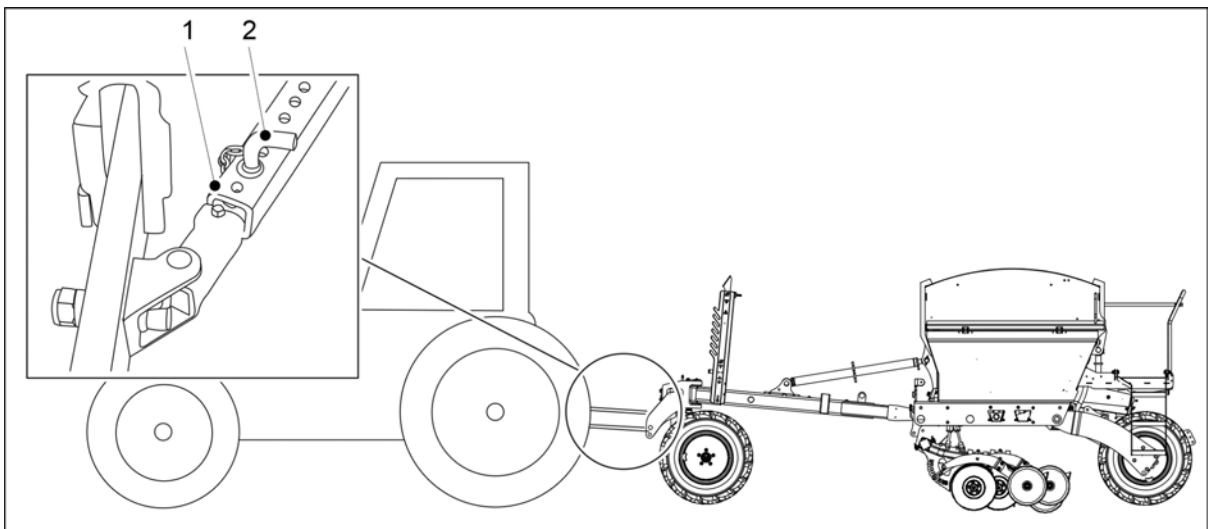

Obrázek. 5.3 - 95. Boční omezovače spojovacích ramen traktorů

11. Zajistěte boční omezovače (1) spojovacích ramen traktoru vložení kolíku (2) do příslušných otvorů tak, aby se spojovací rameno nedotýkalo pneumatik.

12. Otevřete kulový ventil zdvihacího obvodu stroje podle pokynů v části 5.3.5 Použití kulového ventilu zdvihacího obvodu stroje.
13. Zkontrolujte řiditelnost traktoru podle pokynů v části 5.3.7 Zajištění řiditelnosti traktoru.
14. Při první jízdě na poli nastavte střední značkovače podle pokynů uvedených v části 5.3.8 Úprava středních značkovačů.

5.3.1 Úprava délky nosníku kolového pěchu

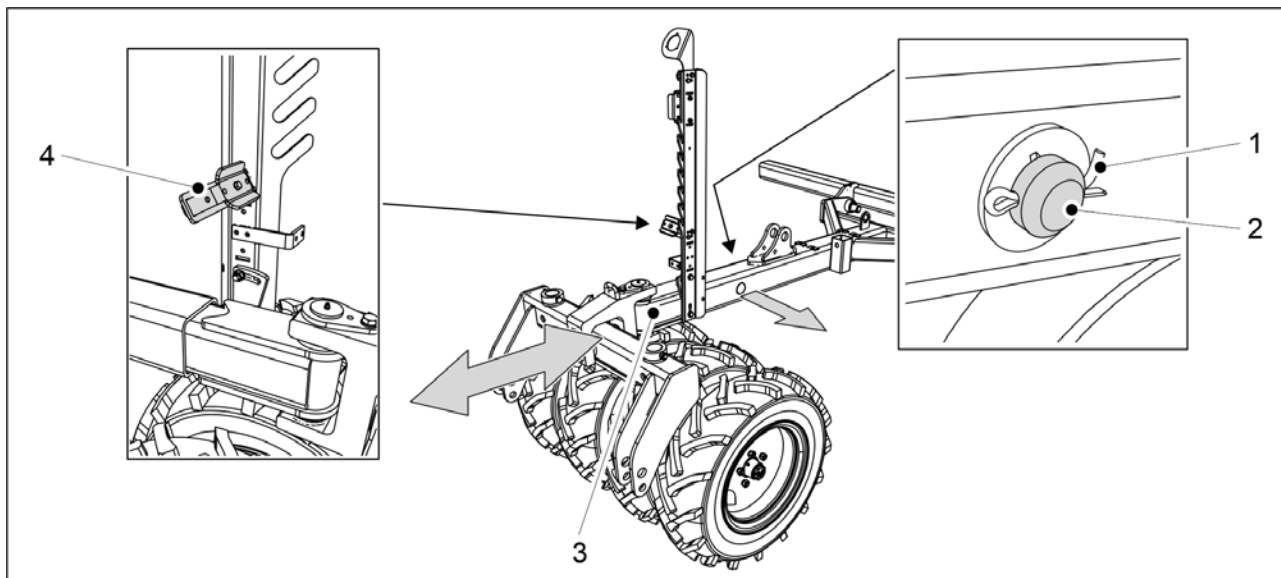

Obrázek. 5.3.1 - 96. Úprava délky nosníku

1. Vyměňte závlačku (1) montážního kolíku nosníku (2) a vytáhněte montážní kolík z nosníku.
2. Upravte délku nosníku (3) tak, aby vyhovovala traktoru.
 - Nosník má tři pozice nastavení s roztečí 200 mm. Maximální délka nastavení je 400 mm.
Při úpravě délky táhla můžete demontovat spodní hadicovou svorku (4), která usnadní umístění hydraulických hadic.
3. Vložte montážní kolík do nosníku a zajistěte kolík na svém místě závlačkou.

5.3.2 Použití pozemní opěry

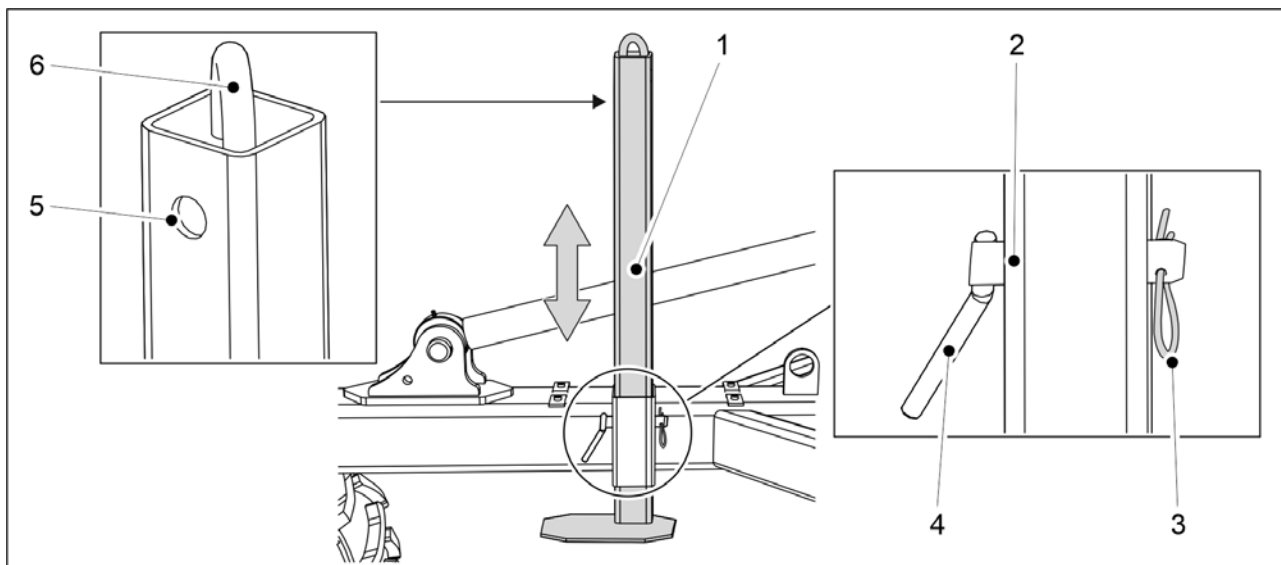

Obrázek. 5.3.2 - 97. Pozemní opěra

1. Vytáhněte závlačku (3) z montážního kolíku (4) pozemní opěry (1).
2. Vyjměte montážní kolík z pozemní opěry.
3. Posuňte pozemní opěru nahoru nebo dolů pomocí páky (6).
4. Vyberte montážní otvor.
 - Otvor (2) = spodní pozice pozemní opěry
 - Otvor (5) = přepravní pozice pozemní opěry
5. Vložte montážní kolík do otvoru a zajistěte kolík na svém místě závlačkou.

5.3.3 Úprava podélné úrovně stroje pomocí napínáku

- Úpravu provádějte, pouze pokud stroj stojí na rovné ploše.

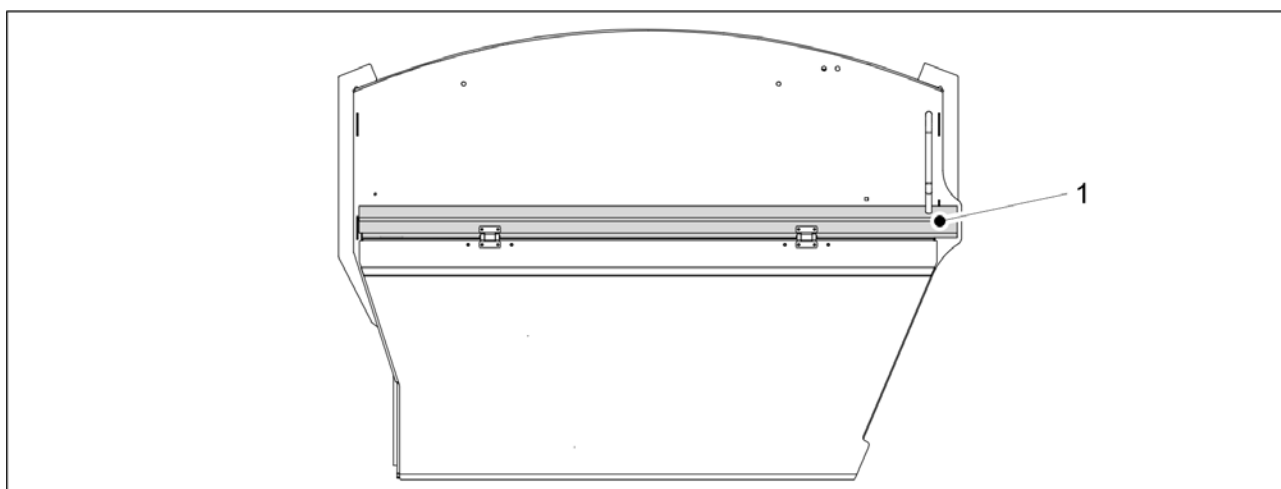

Obrázek. 5.3.3 - 98. Podélná úroveň

- Stroj je vyrovnaný, pokud je boční tyč (1) stroje vodorovná.
Připojte secí stroj k traktoru podle části 5.3 Připojení k traktoru.

1. Spustíte stroj pomocí hydrauliky traktoru.
2. Vypnete napájení traktoru, vyjměte klíč ze zapalování a zatáhněte parkovací brzdou.

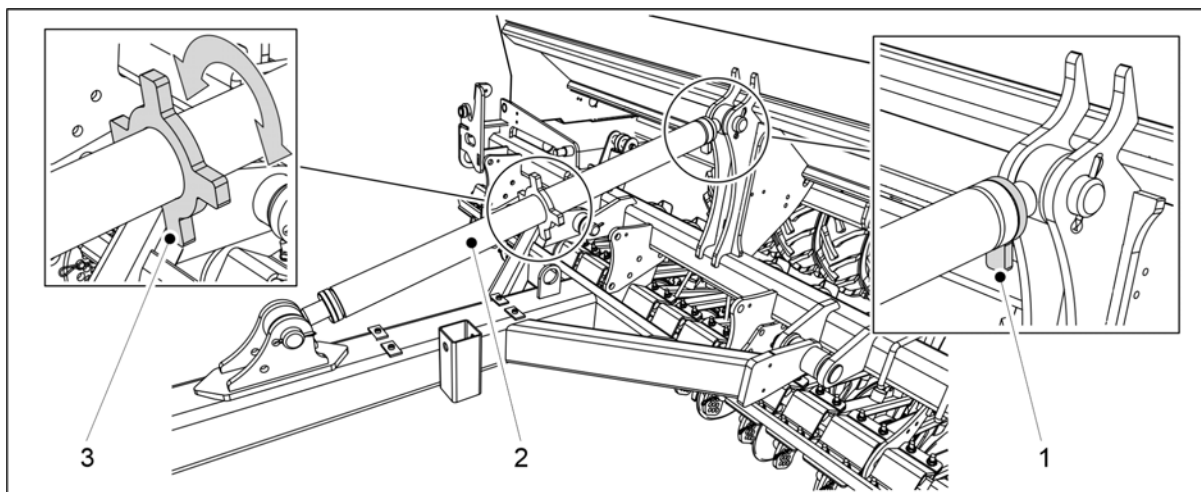

Obrázek. 5.3.3 - 99. Úprava pomocí napínáku

3. Otevřete zámek napínáku (2) otočením zámku (1).
4. Upravte napínák otáčením hřídele (3) a pohledem zkontrolujte, zda je stroj vodorovný.
5. Pokud je stroj vodorovný, dotáhněte zámek napínáku.

5.3.4 Úprava podélné úrovně stroje pomocí válce táhla

- Připojte secí stroj k traktoru, než upravíte podélnou rovinu podle části [5.3 Připojení k traktoru](#). Traktor musí být během úpravy zapnutý. Úpravu provádějte, pouze pokud stroj stojí na rovné ploše.

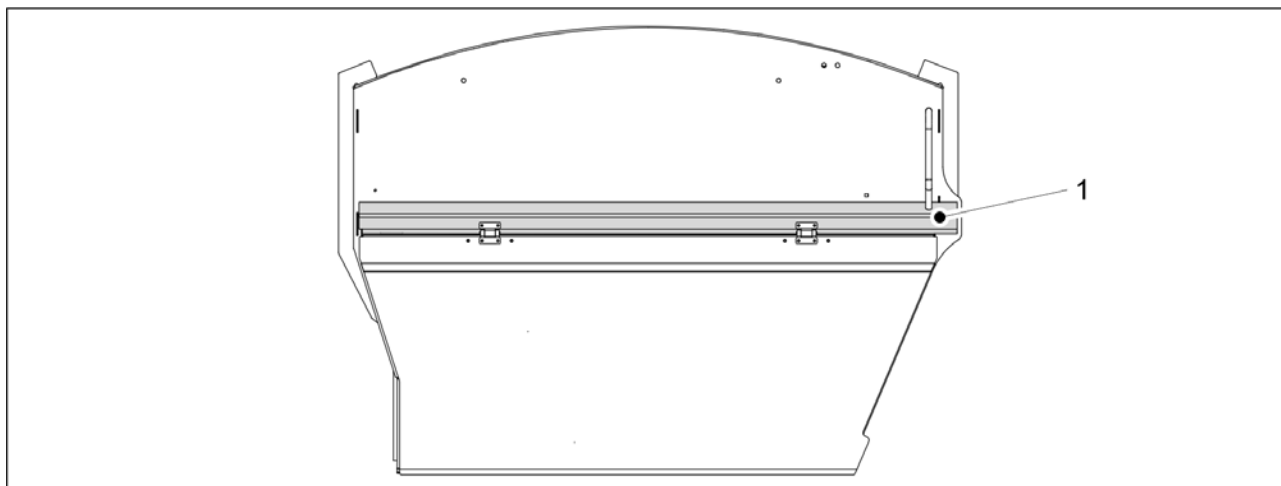

Obrázek. 5.3.4 - 100. Podélná úroveň

- Stroj je vyrovnaný, pokud je boční tyč (1) stroje vodorovná.

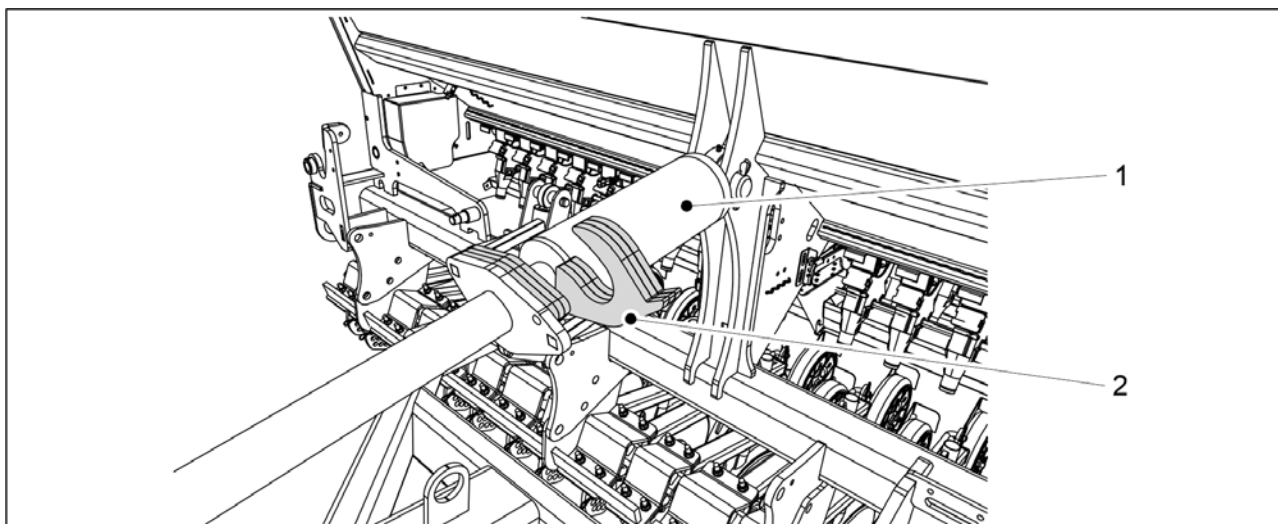

Obrázek. 5.3.4 - 101. Nastavovací lišty válce

1. Otočte lišty (2) přes hřídel válce (1).
2. Opatrně vedte válec proti lištám a kontrolujte pohledem, zda je stroj vodorovně.
 - Dle potřeby válec vytáhněte a přidávejte nebo odebírejte lišty, dokud nebude stroj vyrovnaný.

5.3.5 Použití kulového ventilu zdvihacího obvodu stroje

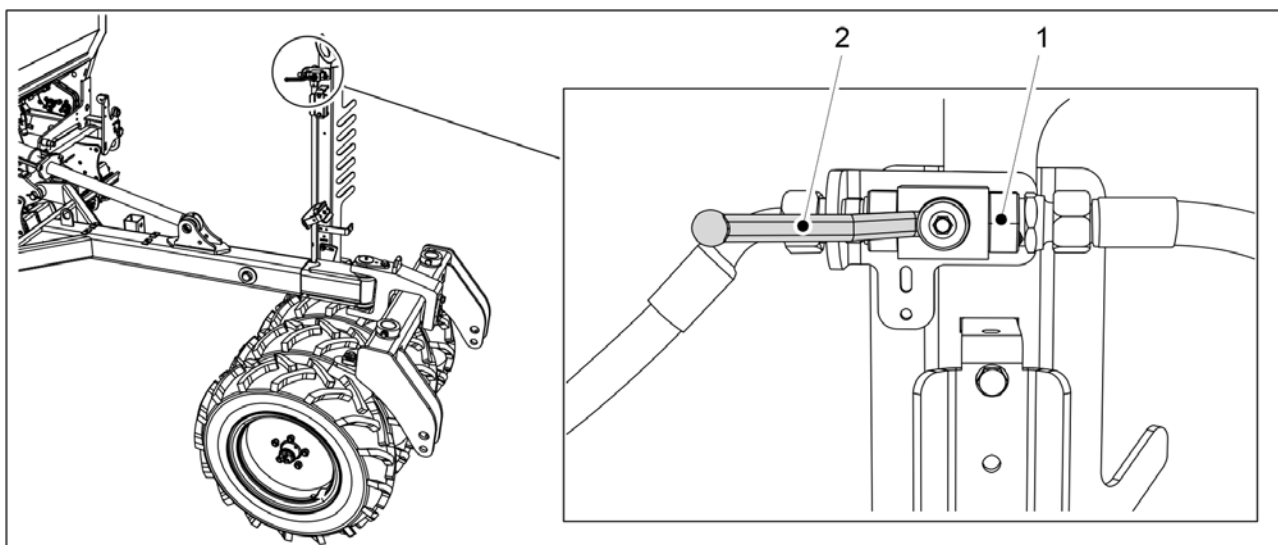

Obrázek. 5.3.5 - 102. Otevření kulového ventilu zdvihacího obvodu

1. Po přestavení stroje do pracovní polohy otevřete kulový ventil zvedacího okruhu stroje (1).
 - Kulový ventil je uzavřen, když je rukojeť (1) rovnoběžně s kulovým ventilem.

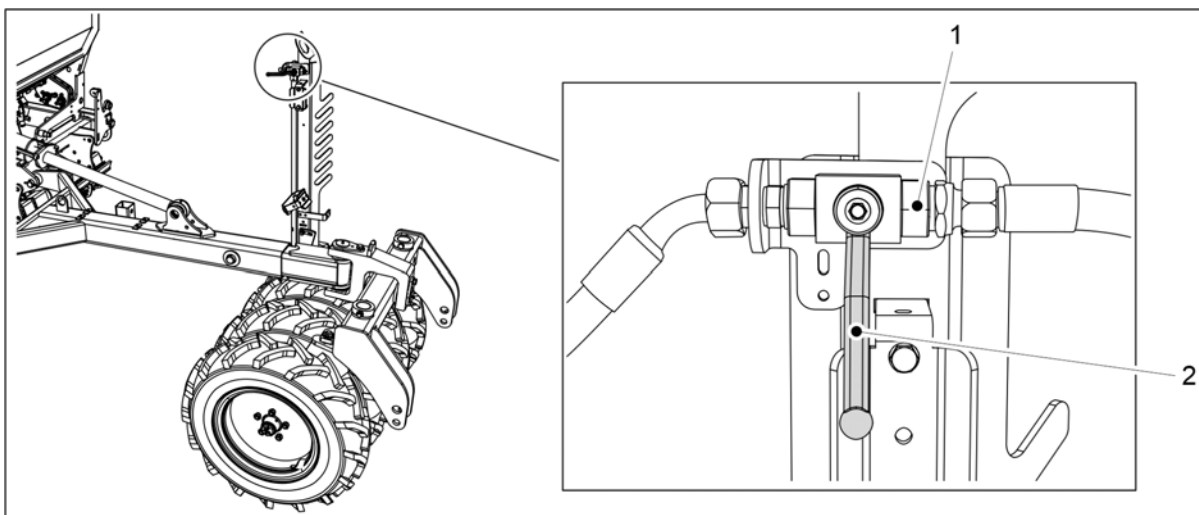

Obrázek. 5.3.5 - 103. Uzavření kulového ventilu zdvihacího obvodu

2. Před spuštěním a prováděním údržby zavřete kulový ventil zvedacího okruhu (1).
 - Kulový ventil je uzavřen, když je rukojeť (2) kolmo na kulový ventil.

5.3.6 Použití kulového ventilu zdvihu středové nápravy přepravních kol

- Tento návod se vztahuje pouze na secí stroj FORTE 400 EVO s brzdým systémem.

Kulový ventil se nachází v horní části hadicového stojanu, který je uchycen v horní části přepravních kol stroje.

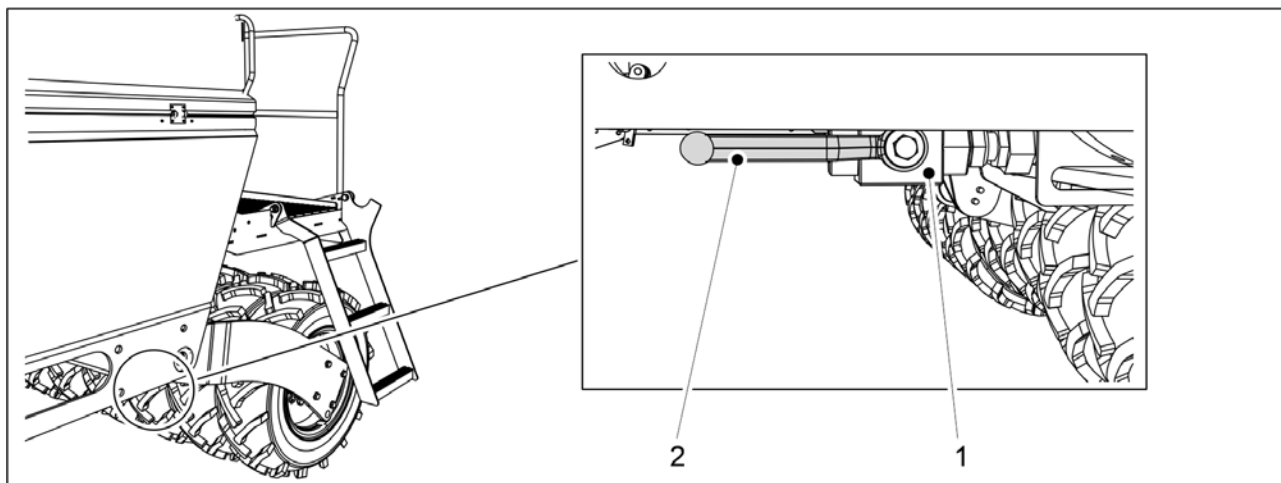

Obrázek. 5.3.6 - 104. Otevření kulového ventilu

1. Kulový ventil zdvihu středové nápravy přepravních kol (1) otevřete, když budete uvádět stroj do přepravní polohy.
 - Kulový ventil je uzavřen, když je rukojeť (2) rovnoběžně s kulovým ventilem. V tomto případě je zdvih středové nápravy v chodu.

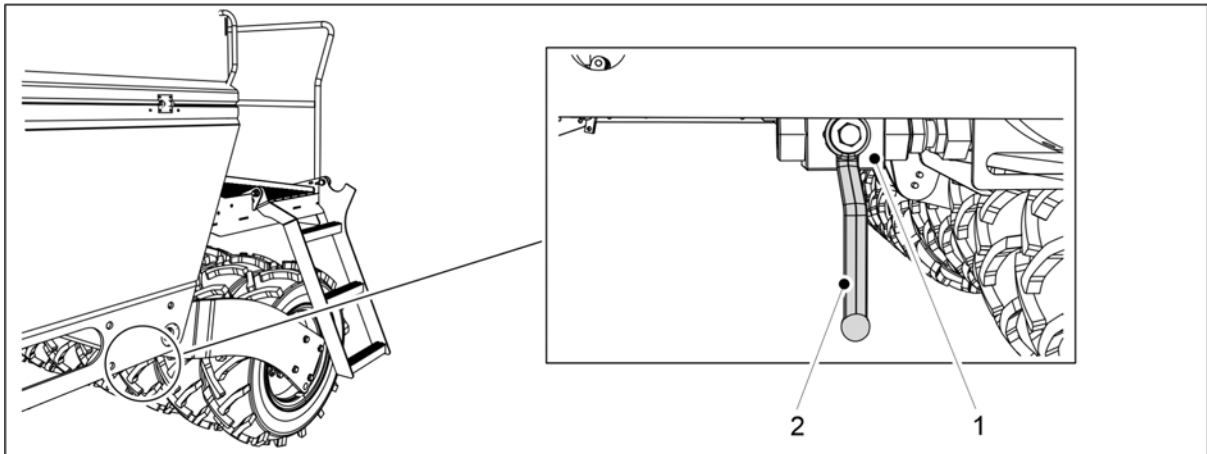

Obrázek. 5.3.6 - 105. Zavření kulového ventilu

2. Kulový ventil zdvihu středové nápravy přepravních kol (1) zavřete, když budete uvádět stroj do pracovní polohy.
 - Kulový ventil je uzavřen, když je rukojeť (2) kolmo ke kulovému ventilu. V tomto případě není zdvih středové nápravy v chodu.

5.3.7 Zajištění říditelnosti traktoru

Výpočet stability kombinace traktoru a secího stroje je uveden v příloze. *Výpočet stability kombinace traktoru a secího stroje.* Reakce řízení malého traktoru může být ohrožena, pokud táhne secí stroj, jelikož část hmotnosti secího stroje spočívá na zadní ose traktoru. Pokud je reakce řízení slabá, doporučujeme použít na traktor přední závaží. Systém přenášení váhy traktoru by měl být také vypnutý, protože při použití systému ovládní hmotnosti se může výška zdvihacího zařízení měnit podle zatížení, a ovlivnit tak hloubku setí.

5.3.8 Úprava středních značkovačů

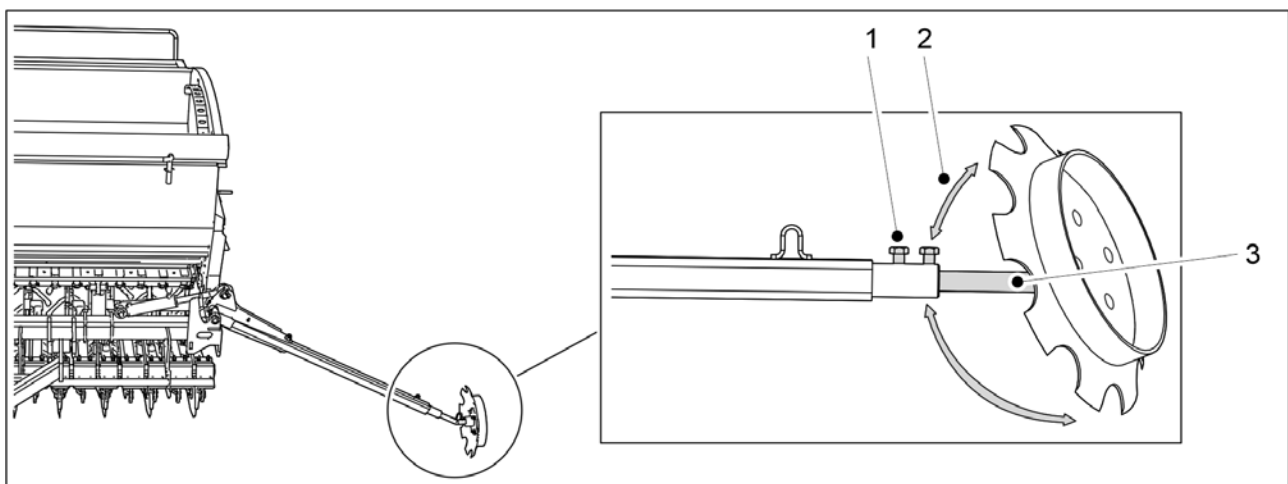

Obrázek. 5.3.8 - 106. Úprava středních značkovačů

1. Uvolněte dva šrouby (1).
2. Upravte sbíhavost (2) otáčením disku okolo osy (3).

- Střední značkovač by měl vyorat dostatečně hlubokou brázdou, aby byla v zemi vidět.

Vzdálenost mezi středovou čarou secího stroje a brázdou vytvořenou středním značkovačem by měla být 3 metry u modelu FORTE 300 EVO a 4 metry u modelu FORTE 400 EVO. Úprava je ovšem pouze orientační. Zkontrolujte úpravu na poli, aby nedocházelo k přesahu setí a páskování podle části 6.18 Zajištění pozice středních značkovačů. Přesah setí a páskování může například nastat, pokud obsluha sedí v traktoru pod úhlem.

3. Upravte šířku osy značkovače (3).

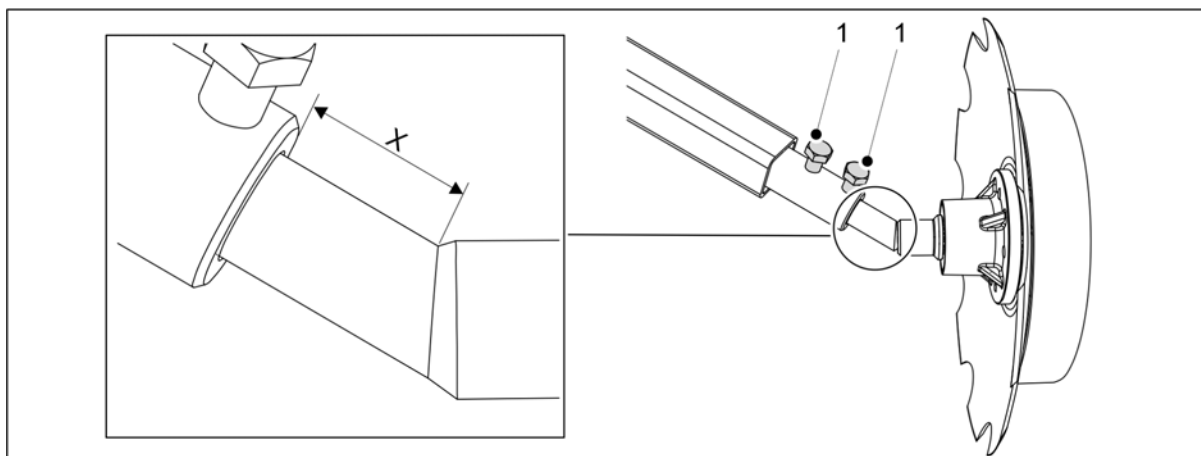

Obrázek. 5.3.8 - 107. Měření výchozí úpravy šířky

- FORTE 300 EVO: X = 50 mm
FORTE 400 EVO: X = 180 mm
Měření jsou pouze orientační.

4. Dotáhněte dva šrouby (1).

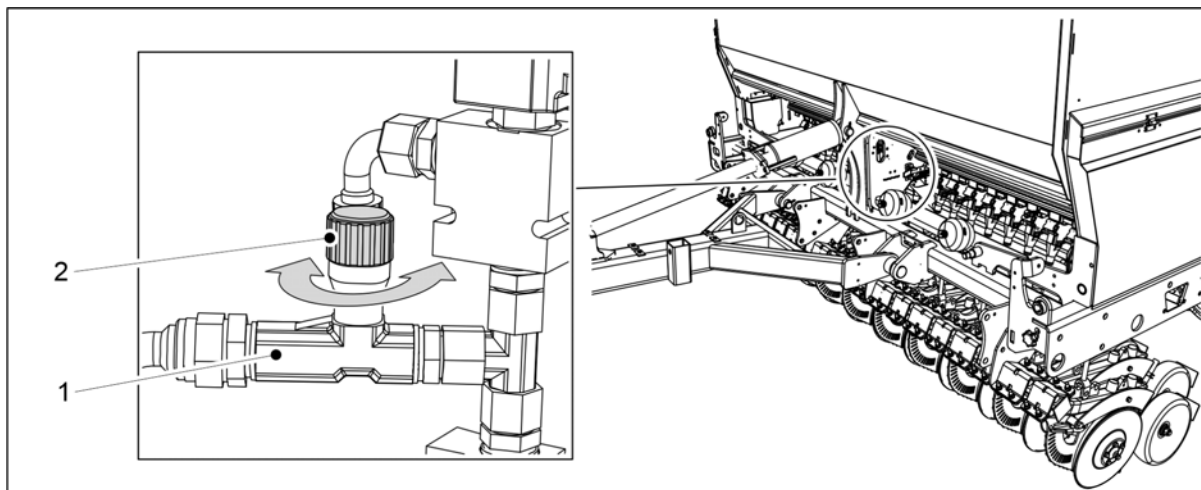

Obrázek. 5.3.8 - 108. Úprava rychlosti zdvihu středních značkovačů

5. Rychlost zdvihu středních značkovačů se provádí otočením ovladače (2) omezovacího ventilu (1).

- Pro snížení rychlosti otočte ovladačem doprava.
Pro zvýšení rychlosti otočte ovladačem doleva.

5.3.9 Úprava šířky zadních značkovačů

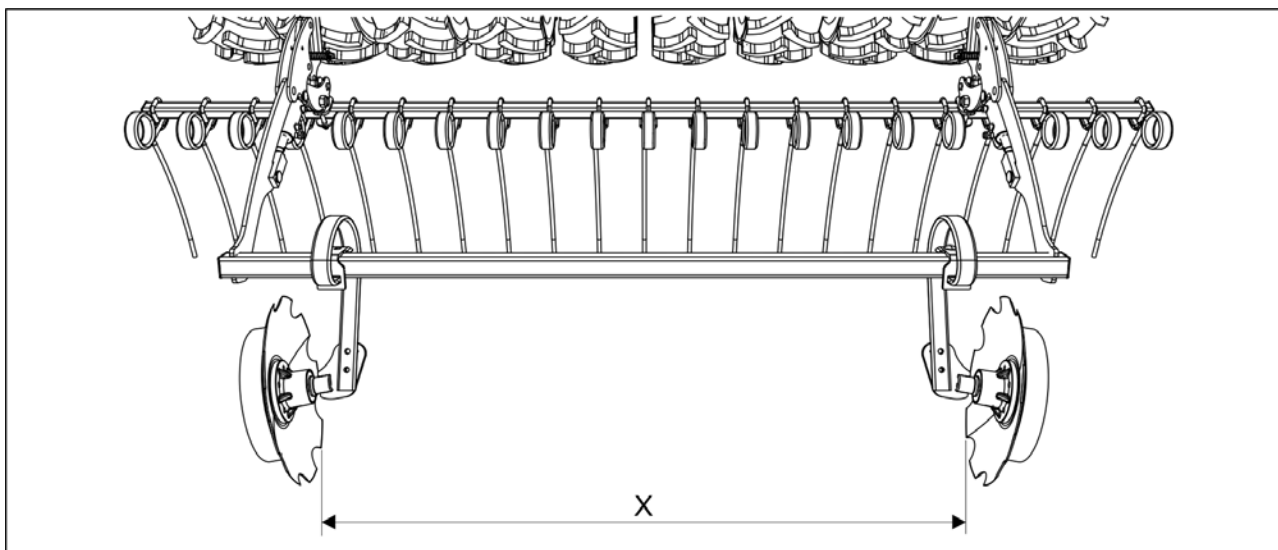

Obrázek. 5.3.9 - 109. Úprava šířky zadních značkovačů

1. Upravte rozteč disku - rozměr X podle šířky dráhy kolejového řádku.
 - Možné šířky dráhy kolejového řádku jsou uvedeny v části 1.2 Specifikace.

6 Regulace a použití stroje

6.1 Uvedení secího stroje do přepravní polohy

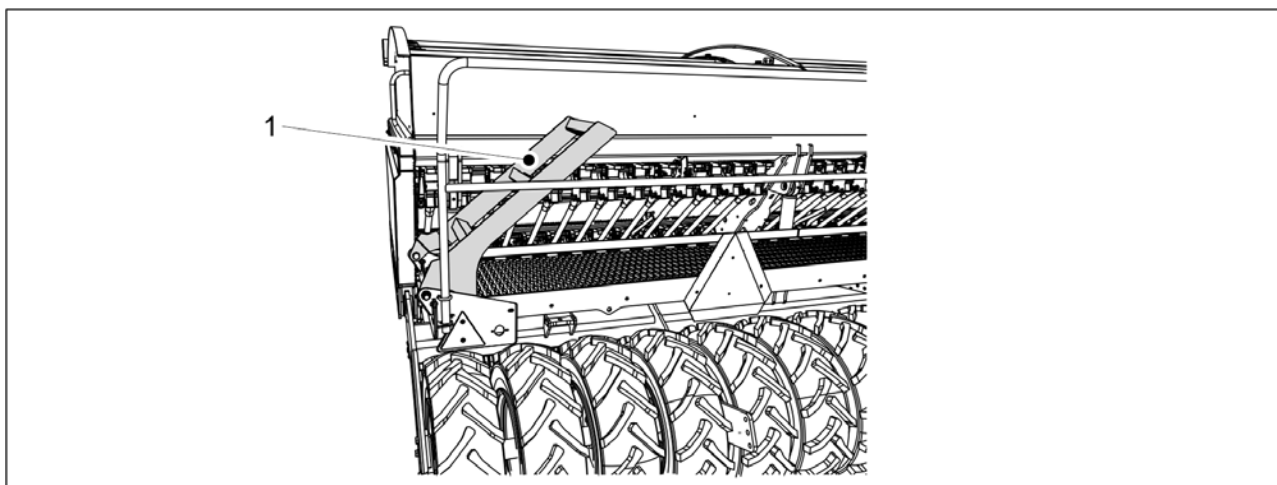

Obrázek. 6.1 - 110. Schůdky pracovní plošiny

1. Složte schůdky (1) pracovní plošiny nahoru.
 - Při zvednutí budou schůdky v úhlu zhruba 40 stupňů vůči pracovní plošině.
2. Otevřete kulový ventil zdvihu středové nápravy přepravních kol podle části [5.3.6 Použití kulového ventilu zdvihu středové nápravy přepravních kol](#).
 - Tyto pokyny platí pouze pro model FORTE 400 EVO vybavený brzdovým systémem.
3. Zvedněte stroj pomocí hydrauliky traktoru.
4. Pokud je stroj vybaven středními značkovači, zajistěte, aby byly střední značkovače umístěny do přepravní polohy a aby byly jejich kulové ventily uzavřeny podle části [3.4 Použití kulových ventilů středního značkovače](#).
5. Uzavřete kulový ventil zdvihacího obvodu stroje podle pokynů v části [5.3.5 Použití kulového ventilu zdvihacího obvodu stroje](#).
6. Zkontrolujte tlak v pneumatikách podle části [7.1.3 Kontrola tlaku pneumatik](#).
7. Zajistěte, aby byl stroj čistý.
 - Pokud to je nutné, stroj vyčistěte podle části [7.3 Čištění](#).
8. Vizually zkontrolujte, zda jsou šrouby přepravních kol dotaženy podle části [7.1.2.1 Kontrola utažení šroubů přepravních kol](#) a dle potřeby je dotáhněte.
9. Zkontrolujte, zda jsou šrouby na ložiscích dotaženy podle části [7.1.2.2 Kontrola utažení šroubů na přírubových ložiscích přepravních kol](#) a dle potřeby je dotáhněte.
10. Pokud je stroj vybaven standardním táhlem, vizually zkontrolujte, zda jsou šrouby tažného zařízení dotaženy podle části [7.1.2.6 Kontrola dotažení šroubů tažných ok](#) a dle potřeby je dotáhněte.

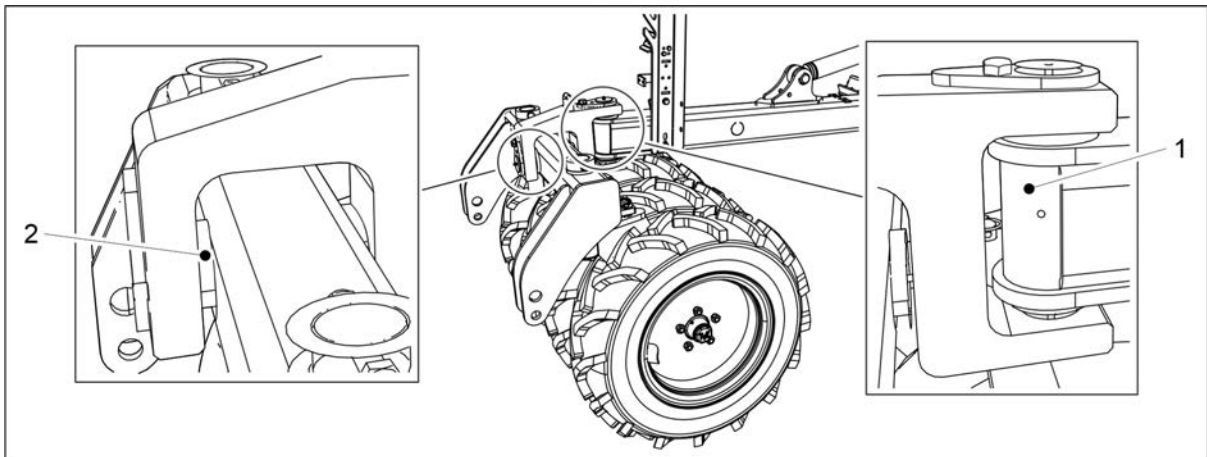

Obrázek. 6.1 - 111. Kolíky kolového pěchu

11. Pokud je stroj vybaven kolovým pěchem, pohledem zkontrolujte, zda jsou kolíky kolového pěchu (1, 2) uzavřeny.
12. Pokud je secí stroj vybaven standardním táhlem, ujistěte se, že je závěs traktoru zapojen a zajištěn.
13. Pokud je secí stroj vybaven kolovým pěchem, ujistěte se, že jsou spojovací ramena traktoru zapojena a zajištěna.

6.2 Uvedení secího stroje do pracovní polohy

1. Zajistěte, aby ventil traktoru zapojený do okruhu zdvihu nebyl v plovoucí pozici.
2. Otevřete kulový ventil zdvihacího obvodu stroje podle pokynů v části [5.3.5 Použití kulového ventilu zdvihacího obvodu stroje](#).
3. Zavřete kulový ventil zdvihu středové nápravy přepravních kol podle části [5.3.6 Použití kulového ventilu zdvihu středové nápravy přepravních kol](#).
 - Tyto pokyny platí pouze pro model FORTE 400 EVO vybavený brzdovým systémem.
4. Pokud je stroj vybaven středními značkovači, otevřete kulové ventily středních značkovačů v souladu s částí [3.4 Použití kulových ventilů středního značkovače](#).

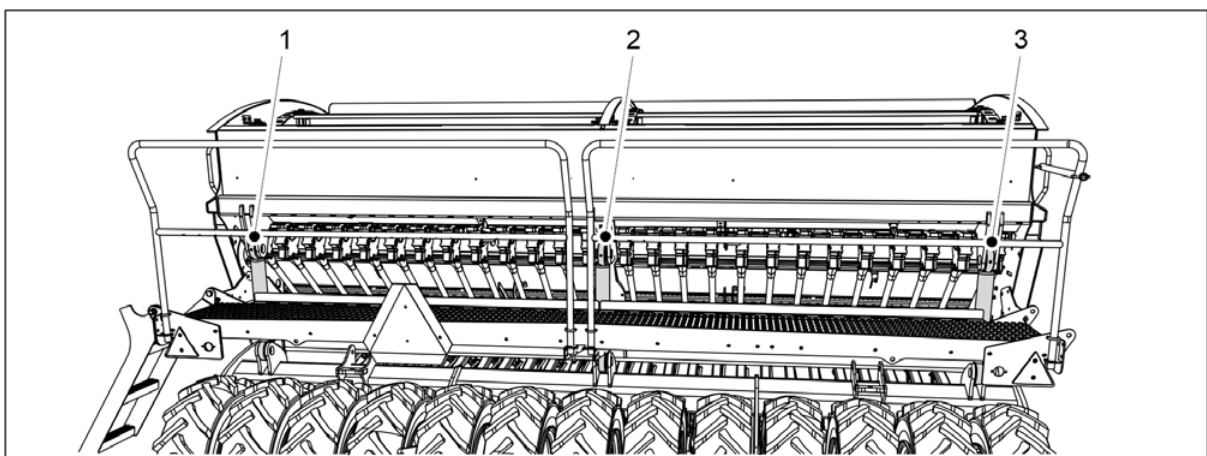

Obrázek. 6.2 - 112. Zvedací válec

5. Spusťte zvedací válce do spodní polohy pomocí hydrauliky traktoru.
 - FORTE 300 EVO má 1 zvedací válec (2). FORTE 400 EVO má 3 zvedací válce (1–3).

6.3 Uživatelské nastavení ovládacího systému Comfort

- Pokud spustíte ovládací systém, když stroj není v pracovní poloze, zvedejte a spouštějte stroj pomocí hydrauliky traktoru, než zahájíte práce nebo v nich budete znovu pokračovat. Tím zajistíte, že bude použito uživatelské nastavení.

6.3.1 Aktivní provozní režim



Obrázek. 6.3.1 - 113. Aktivní provozní režim

- Vyberte požadovaný provozní režim (3 možnosti) na HLAVNÍ obrazovce (1) stisknutím spínače ovladače (2).
Výchozím provozním režimem je normální režim.

Normální stav

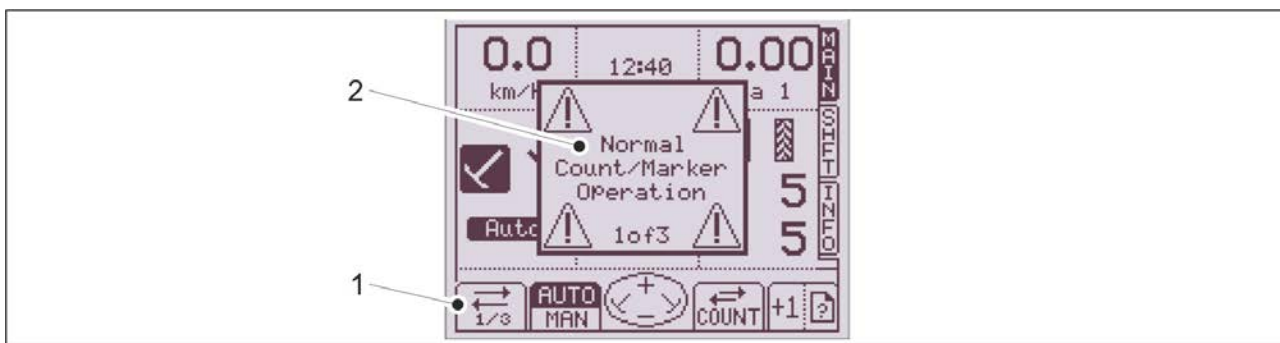

Obrázek. 6.3.1 - 114. Normální stav

- V normálním režimu funguje stroj a středové značkovače jako obvykle. Počítadla a přepínání stran středového značkovače jsou v chodu při každém zdvihu. Číslo funkční obrazovky (1) je uvedeno dole vlevo na uživatelském rozhraní. Informační pole o funkci (2) na obrazovce při přechodu do normálního režimu bliká.

Režim vypnutého zdvihu

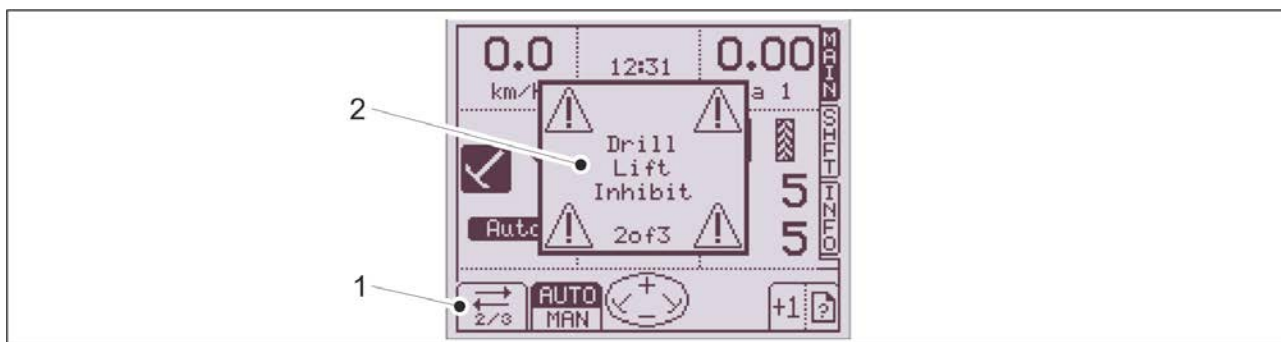

Obrázek. 6.3.1 - 115. Režim vypnutého zdvihu

- Stroj zůstává v secí poloze, ale středové značkovače jsou zvednuty. Tato funkce se používá, pokud se chce operátor vyhnout překážce před středními značkovači během provozu. Číslo funkční obrazovky (1) je uvedeno dole vlevo na uživatelském rozhraní. Informační pole o funkci (2) na obrazovce také bliká.

Režim zastavení počítadla

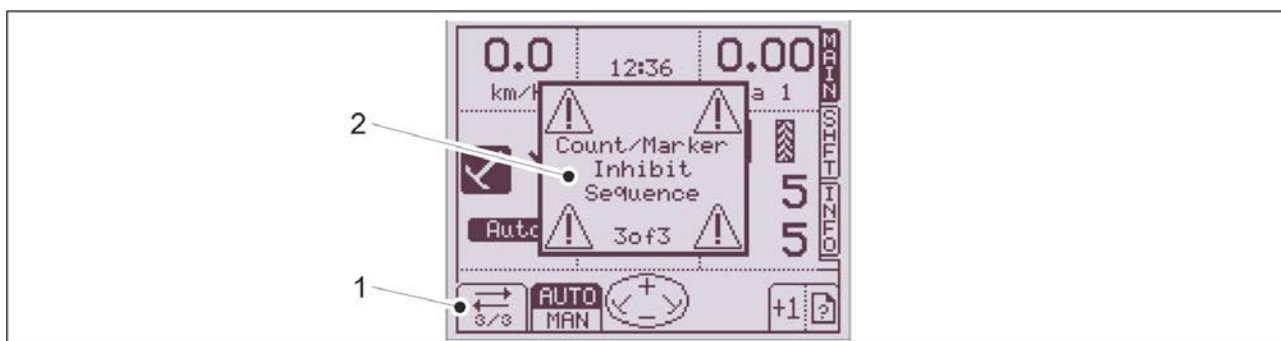

Obrázek. 6.3.1 - 116. Režim zastavení počítadla

- Odpovídá funkci Zastavení kolejových řádků. Viz návod [6.3.3.2 Podržení počítadla kolejových řádků](#). Počítadlo kolejových řádků se vypne. Automatické přepínání stran středních značkovačů není použito. Používá se při plnění, pokud je nutné stroj spustit. Číslo funkční obrazovky (1) je uvedeno dole vlevo na uživatelském rozhraní. Informační pole o funkci (2) na obrazovce také bliká.

6.3.2 Použití středních značkovačů

6.3.2.1 Volba automatického a manuálního ručního režimu

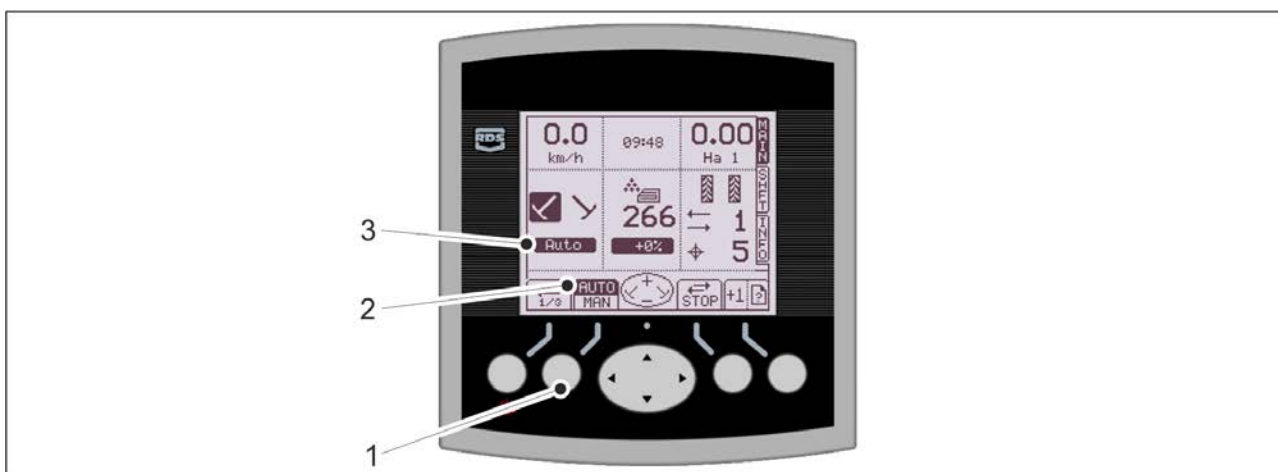

Obrázek. 6.3.2.1 - 117. Volba automatického a manuálního režimu pro střední značkovače

1. Změňte funkci středního značkovače stisknutím klávesy AUTO-MAN (1).
 - Režim středního značkovače se objeví na obrazovce zvýrazněn (2) a (3).

6.3.2.2 Výběr středních značkovačů



Obrázek. 6.3.2.2 - 118. Výběr středních značkovačů

1. Vyberte střední značkovač pomocí kláves s šipkami.
 - Stiskněte klávesu levé šipky pro aktivování levého středního značkovače. Stiskněte klávesu pravé šipky pro aktivování pravého středního značkovače. Aktivní střední značkovač se objeví zvýrazněn (1) na obrazovce. V automatickém režimu střední značkovač automaticky přepne stranu, jakmile dosáhne okraje pole. V ručním režimu se střední značkovač zapíná a vypíná pomocí kláves s šipkami.

6.3.3 Použití počítadla kolejových řádků

6.3.3.1 Korekce počítadla kolejových řádků



Obrázek. 6.3.3.1 - 119. Korekce počítadla kolejových řádků

- Stiskněte klávesu PŘIDAT POČÍTADLO KOLEJOVÉHO ŘÁDKU (2), abyste přidali kolejový řádek (1) k jízdám okolo pole nebo odebrali kolejový řádek (1) z jízd tam a zpět, pokud je stroj neúmyslně mnohokrát zvednut.

1. Stiskněte klávesu PŘIDAT POČÍTADLO KOLEJOVÉHO ŘÁDKU.
2. Chcete-li odebrat kolejový řádek, stiskněte klávesu PŘIDAT POČÍTADLO KOLEJOVÉHO ŘÁDKU několikrát, dokud se neobjeví požadovaný počet kolejových řádků.
 - Počet kolejových řádků se napřed zvýší a poté začne od 1 znovu.

6.3.3.2 Podržení počítadla kolejových řádků



Obrázek. 6.3.3.2 - 120. Podržení počítadla kolejových řádků

- Počítadlo kolejového řádku lze zastavit, pokud je práce přerušena, a při plnění stroje. Počítadlo kolejových řádků lze zastavit, pokud je funkce vypnutí zdvihu v normálním režimu (1/3). Viz návod [6.3.1 Aktivní provozní režim](#).

1. Stiskněte klávesu ZASTAVIT POČÍTADLO KOLEJOVÝCH ŘÁDKŮ (1), čímž toto počítadlo zastavíte.

6.3.4 Nastavení cílové dávky hnojiva

- Úprava cílové dávky hnojiva je volitelná.



Obrázek. 6.3.4 - 121. Nastavení cílové dávky hnojiva

- Cílová dávka hnojiva (1) se nastavuje na obrazovce SHFT.
1. Stiskněte klávesu SET (2).
 - První číslo začne blikat.
 2. Změňte hodnotu stisknutím klávesy s šipkami nahoru/dolů.
 3. Potvrďte hodnotu stisknutím klávesy s pravou šipkou.
 4. Opakujte kroky 2–3 u dalších čísel.



Obrázek. 6.3.4 - 122. Potvrzení cílové dávky hnojiva

5. Potvrďte cílovou dávku hnojiva stisknutím klávesy OK (1).

6.3.5 Volba režimu dálkového ovládání



Obrázek. 6.3.5 - 123. Změna úpravy cílové hodnoty hnojiva

1. Změňte úpravu cílové hodnoty hnojiva (1) stisknutím kláves se šipkami.
 - Stiskněte klávesu se šipkou nahoru a zvýšte cílovou hodnotu hnojiva o nastavený krok (ve výchozím nastavení o 5 %). Stiskněte klávesu se šipkou dolů a snižte cílovou hodnotu hnojiva o nastavený krok (ve výchozím nastavení o 5 %). Změna hodnoty se na obrazovce zobrazí jako procento (2).
Pokyny pro nastavení kroku jsou uvedeny v části [4.1.4.2 Úprava kroku cílové dávky hnojiva](#).
2. Pokud se cílová hodnota hnojiva při stisknutí klávesy se šipkou nesníží, přejděte do režimu vypnutí zdvihu na hlavní obrazovce (viz návod [6.3.1 Aktivní provozní režim](#)) a pak se vraťte a upravte hodnotu.

6.3.6 Použití počítadel plochy

Ovládací systém Comfort má dvě počítadla pro měření plochy: Ha1 a Ha2. Během provozu hodnoty obou počítadel narůstají bez ohledu na to, které počítadlo je na hlavní obrazovce aktivní.

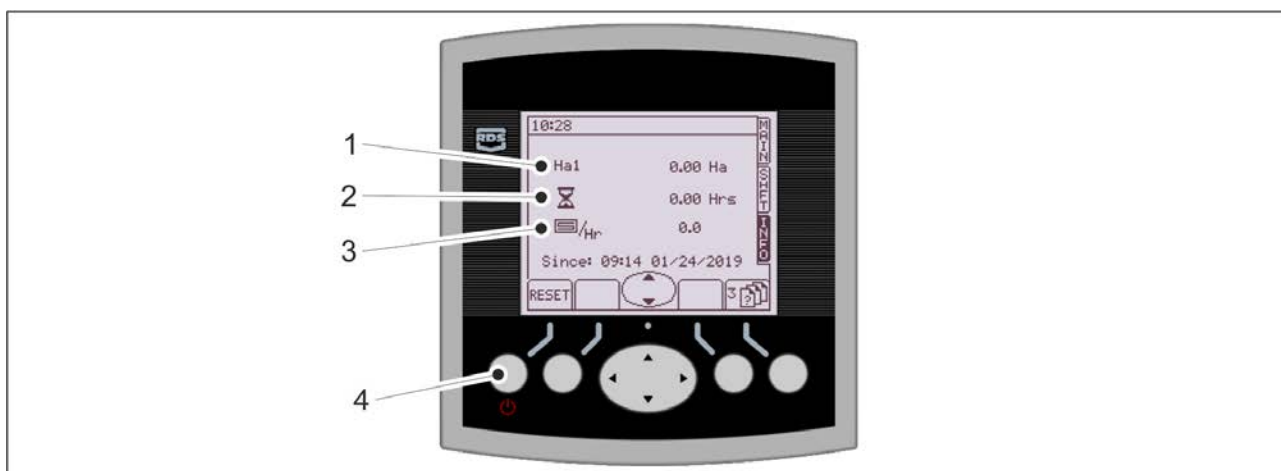

Obrázek. 6.3.6 - 124. Resetování počítadla plochy

- Na obrazovce je zobrazena ošetá plocha (1), doba setí (2) a průměrná provedená práce (3). Pro výběr informací v jednotlivých polích (Ha1, Ha2 a celkové množství stroje) použijte tlačítka se šipkami nahoru/dolů. Celkové množství nelze resetovat.

1. Pole resetujete stisknutím tlačítka RESET (4).



Obrázek. 6.3.6 - 125. Potvrzení resetování počítadel plochy

2. Reset potvrďte stisknutím tlačítka ANO (1).

6.4 Podavače

Podavače jsou poháněny levým převodem stroje pomocí řetězu.

Přívodní množství hnojiva a osiva je regulováno pomocí ovládacích pák na levé převodovce stroje. Množství malého osiva je regulováno pomocí ovládací páky na pravé převodovce stroje.

V každém podavači je mezi komorou podavače a násypkou vypínací deska pro úplné vypnutí podávání z podavače, pokud to je nutné. To umožňuje setí s neúplnou pracovní šířkou nebo například zvýšení rozteče řádku použitím každé druhé radličky.

6.5 Vysévané množství

Výsevní tabulky uvádějící základní hodnoty pro úpravu vysévaného množství jsou uvedeny pod krytem převodovky secího stroje. Výsevní tabulky pro různé druhy jsou uvedeny níže.

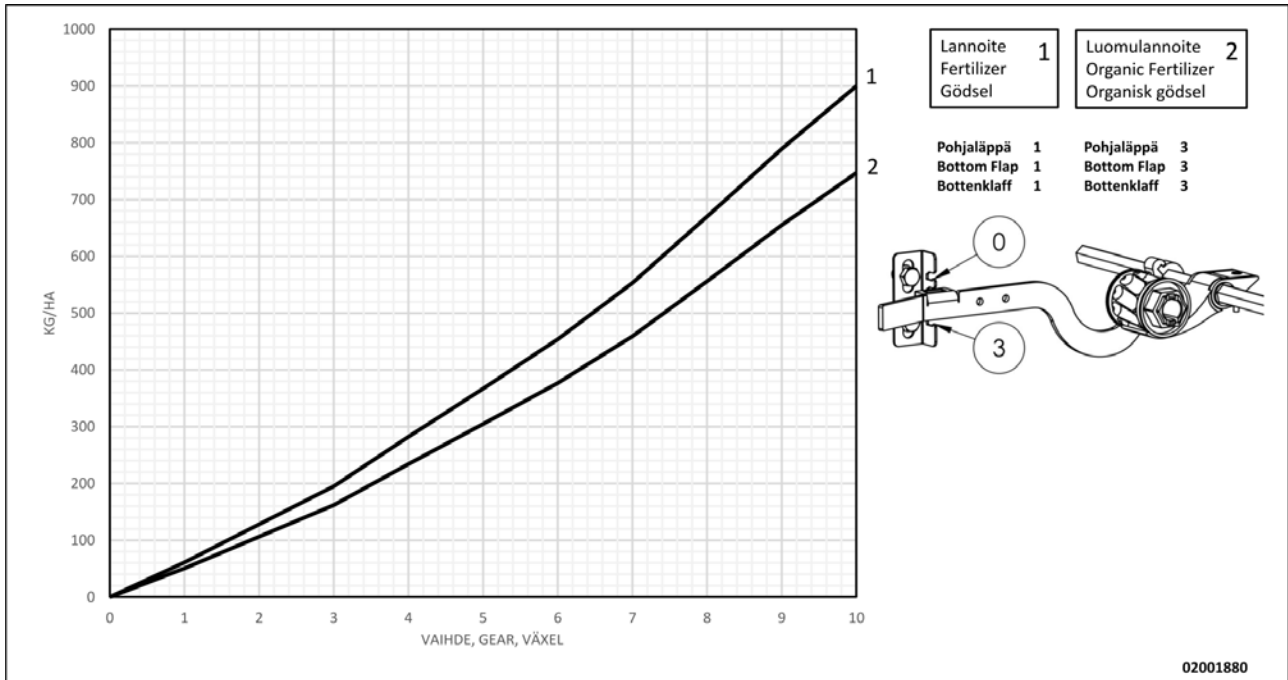

Obrázek. 6.5 - 126. Výsevní tabulka pro hnojivo

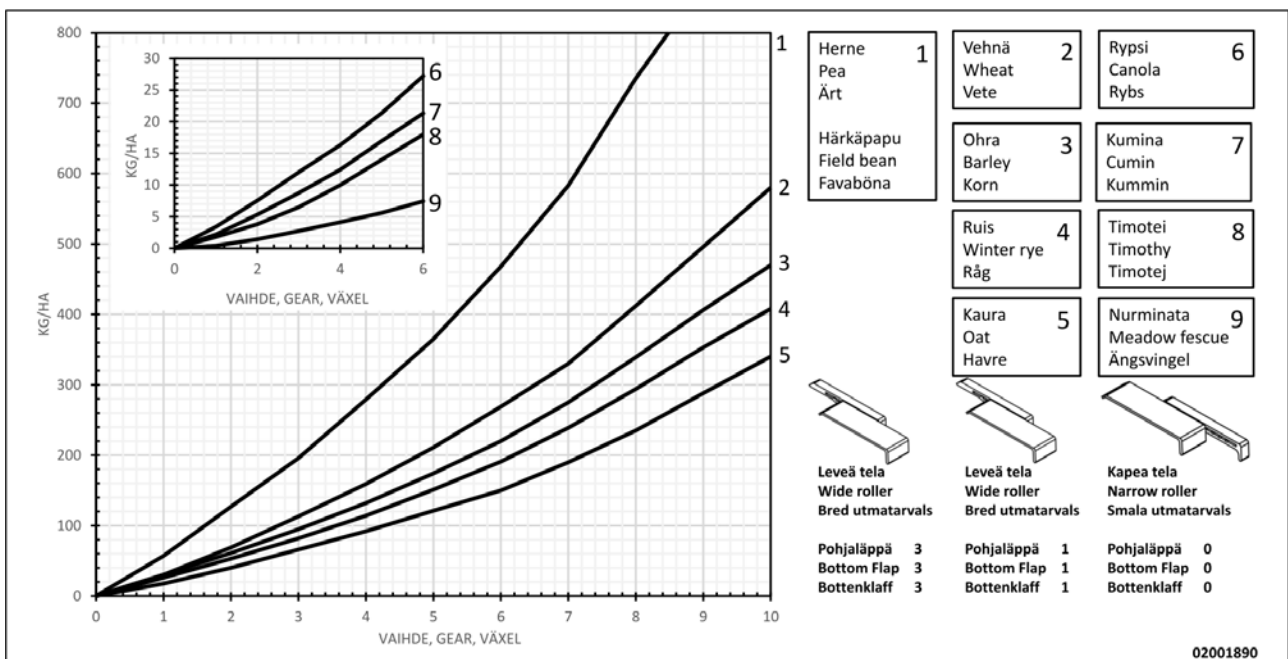

Obrázek. 6.5 - 127. Výsevní tabulka pro osivo

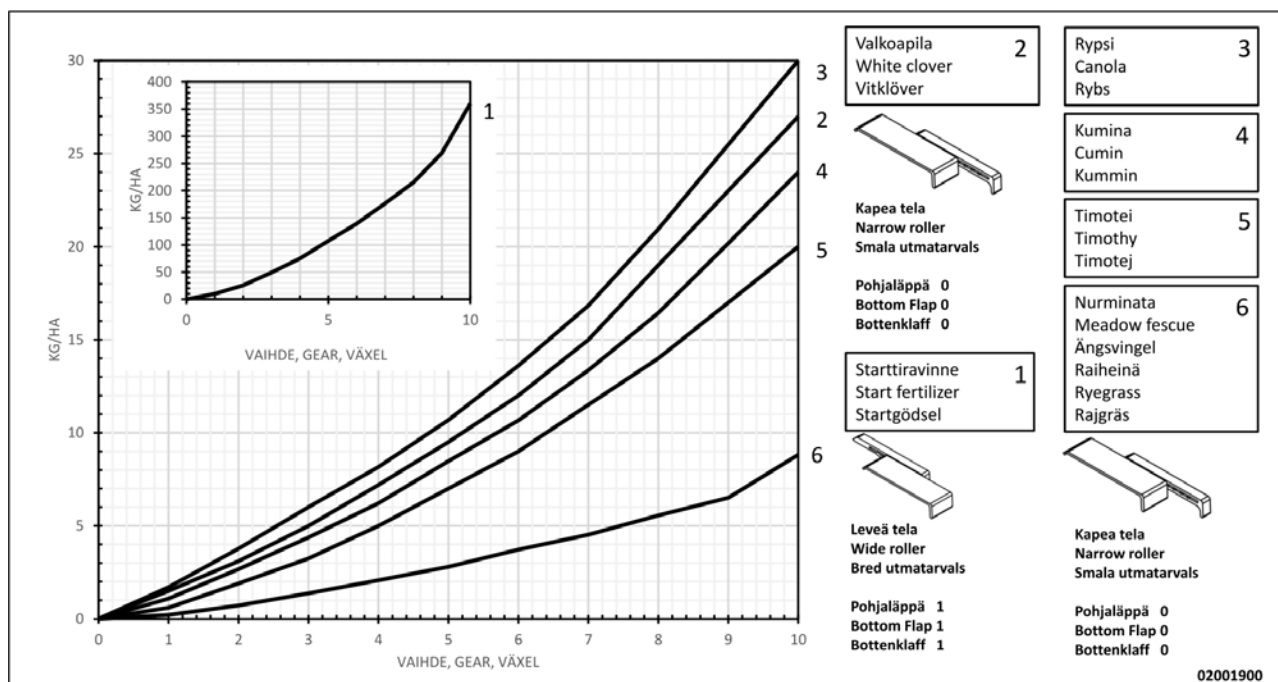

Obrázek. 6.5 - 128. Výsevní tabulka pro malé osivo

6.6 Přípravné práce před plněním násypky

6.6.1 Přípravné práce před plněním násypky hnojiva

1. Zajistěte, aby byl proveden výpočet stability kombinace traktoru a secího stroje.
 - Výpočet stability je uveden v příloze. *Výpočet stability kombinace traktoru a secího stroje.*
2. Zkontrolujte, zda je násypka hnojiva prázdná, čistá a suchá.
 - Pokud to je nutné, násypku vyčistěte podle části 7.3.1 Čištění násypky.
3. Zkontrolujte, zda je rozdělovač násypky v požadované poloze.
 - Pokud je stroj vybaven násypkou na malé osivo, dle potřeby upravte rozdělovač podle pokynů v části 6.6.4 Úprava rozdělovače násypky na stroji s násypkou na malé osivo.
Pokud stroj není vybaven násypkou na malé osivo, dle potřeby upravte rozdělovač podle pokynů v části 6.6.5 Úprava rozdělovače násypky na stroji bez násypky na malé osivo.
4. Upravte dávkování hnojiva podle pokynů v části 6.6.6 Úprava přiváděného množství pomocí ovládací páky převodovky.
5. Upravte pozici spodní klapky jednotek podavače podle části 6.6.7.1 Regulace pozice spodní klapky.
6. Upravte pozici uzavíracích desek jednotek podavače podle části 6.6.7.2 Regulace pozice uzavírací destičky.

6.6.2 Přípravné práce před plněním násypky osiva

1. Zajistěte, aby byl proveden výpočet stability kombinace traktoru a secího stroje.
 - Výpočet stability je uveden v příloze. *Výpočet stability kombinace traktoru a secího stroje.*

2. Zkontrolujte, zda je násypka osiva prázdná, čistá a suchá.
 - Pokud to je nutné, násypku vyčistěte podle části [7.3.1 Čištění násypky](#).
3. Zkontrolujte, zda je rozdělovač násypky v požadované poloze.
 - Pokud je stroj vybaven násypkou na malé osivo, dle potřeby upravte rozdělovač podle pokynů v části [6.6.4 Úprava rozdělovače násypky na stroji s násypkou na malé osivo](#).
Pokud stroj není vybaven násypkou na malé osivo, dle potřeby upravte rozdělovač podle pokynů v části [6.6.5 Úprava rozdělovače násypky na stroji bez násypky na malé osivo](#).
4. Upravte dávkování osiva podle pokynů v části [6.6.6 Úprava přiváděného množství pomocí ovládací páky převodovky](#).
5. Upravte pozici spodní klapky jednotek podavače podle části [6.6.8.1 Regulace pozice spodní klapky](#).
6. Upravte pozici uzavíracích desek jednotek podavače podle části [6.6.8.2 Regulace pozice uzavírací destičky](#).

6.6.3 Přípravné práce před plněním malého osiva

1. Zajistěte, aby byl proveden výpočet stability kombinace traktoru a secího stroje.
 - Výpočet stability je uveden v příloze. *Výpočet stability kombinace traktoru a secího stroje.*
2. Zkontrolujte, zda je násypka malého osiva prázdná, čistá a suchá.
 - Pokud to je nutné, násypku malého osiva vyčistěte podle části [7.3.2 Vyčištění násypky malého osiva](#).
3. Upravte dávkování malého osiva podle pokynů v části [6.6.6 Úprava přiváděného množství pomocí ovládací páky převodovky](#).
4. Upravte pozici spodní klapky jednotek podavače násypky malého osiva podle části [6.6.9.1 Regulace pozice spodní klapky](#).
5. Upravte pozici vypínacích desek jednotek podavače násypky malého osiva podle části [6.6.9.2 Regulace pozice uzavírací destičky](#).
6. Vyberte způsob osevu pro malé osivo podle pokynů v části [6.6.10 Výběr způsobu setí malého osiva](#).

6.6.4 Úprava rozdělovače násypky na stroji s násypkou na malé osivo



NEBEZPEČÍ

Před úpravou rozdělovače se ujistěte, že jsou násypky prázdné.

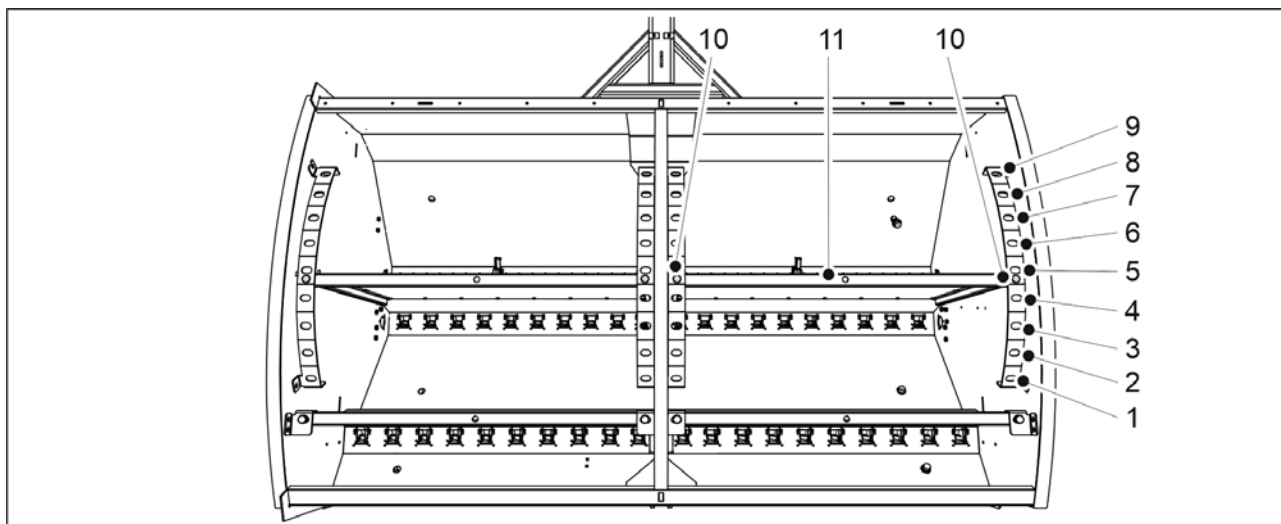

Obrázek. 6.6.4 - 129. Úprava rozdělovače násypky

1. Vytáhněte dva pojistné kolíky (10) na jedné straně rozdělovače (11).
2. Zatlačte rozdělovač na příslušné místo.
3. Znovu zasuňte pojistné kolíky.
4. Upravte druhou stranu.

Tabulka. 6.6.4 - 18. Objemy násypky v různých pozicích rozdělovače u modelu FORTE 300 EVO s násypkou na malé osivo

FORTE 300 EVO	Osivo (l)	Hnojivo (l)	Malé osivo (l)	Celkem (l)
1.	1 030	2 400	370	3 800
2.	1 190	2 240	370	3 800
3.	1 340	2 090	370	3 800
4.	1 480	1 950	370	3 800
5.	1 630	1 800	370	3 800
6.	1 780	1 650	370	3 800
7.	1 930	1 500	370	3 800
8.	2 080	1 350	370	3 800
9.	2 230	1 200	370	3 800

Tabulka. 6.6.4 - 19. Objemy násypky v různých pozicích rozdělovače u modelu FORTE 400 EVO s násypkou na malé osivo

FORTE 400 EVO	Osivo (l)	Hnojivo (l)	Malé osivo (l)	Celkem (l)
1.	1 450	3 340	510	5 300
2.	1 680	3 110	510	5 300
3.	1 890	2 900	510	5 300
4.	2 100	2 690	510	5 300
5.	2 300	2 490	510	5 300

6.	2 490	2 300	510	5 300
7.	2 690	2 100	510	5 300
8.	2 900	1 890	510	5 300
9.	3 120	1 670	510	5 300

6.6.4.1 Objemy násypky s rozdělovači malého osiva otočenými vzad

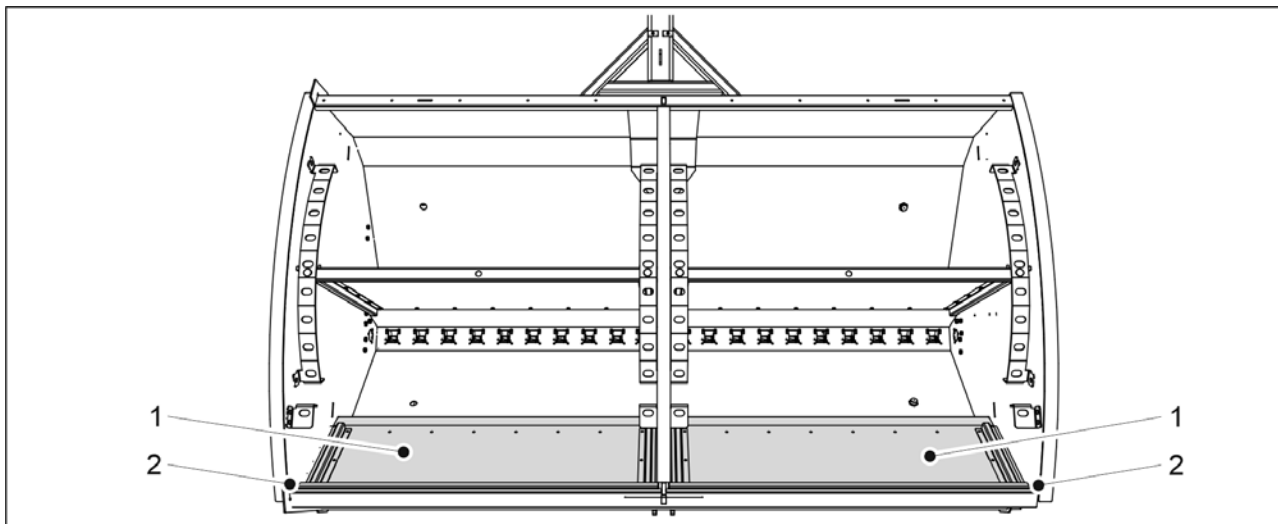

Obrázek. 6.6.4.1 - 130. Rozdělovače násypky malého osiva otočené vzad

- Pokud jsou rozdělovače násypky pro malé osivo (1) otočeny vzad (2), objemy násypky odpovídají objemu násypky uvedenému v kapitole [6.6.5 Úprava rozdělovače násypky na stroji bez násypky na malé osivo](#).

6.6.5 Úprava rozdělovače násypky na stroji bez násypky na malé osivo



NEBEZPEČÍ

Před úpravou rozdělovače se ujistěte, že jsou násypky prázdné.

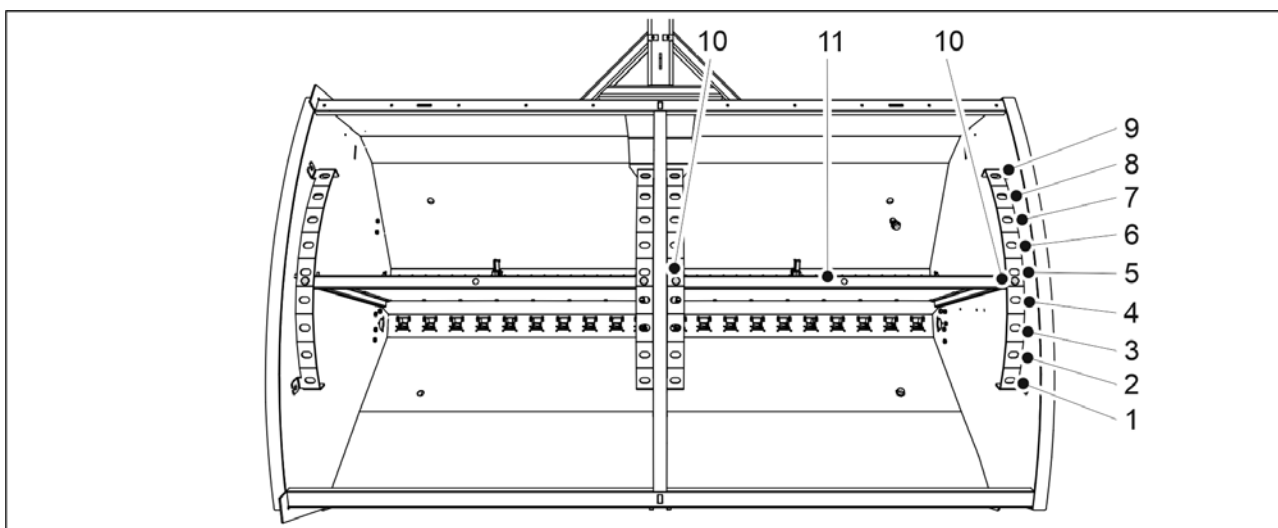

Obrázek. 6.6.5 - 131. Úprava rozdělovače násypky

1. Vytáhněte dva pojistné kolíky (10) na jedné straně rozdělovače (11).
2. Zatlačte rozdělovač na příslušné místo.
3. Znovu zasuňte pojistné kolíky.
4. Upravte druhou stranu.

Tabulka. 6.6.5 - 20. Objemy násypky v různých pozicích rozdělovače u modelu FORTE 300 EVO bez násypky na malé osivo

FORTE 300 EVO	Osivo (l)	Hnojivo (l)	Celkem (l)
1.	1 400	2 400	3 800
2.	1 560	2 240	3 800
3.	1 710	2 090	3 800
4.	1 850	1 950	3 800
5.	2 000	1 800	3 800
6.	2 150	1 650	3 800
7.	2 300	1 500	3 800
8.	2 450	1 350	3 800
9.	2 600	1 200	3 800

Tabulka. 6.6.5 - 21. Objemy násypky v různých pozicích rozdělovače u modelu FORTE 400 EVO bez násypky na malé osivo

FORTE 400 EVO	Osivo (l)	Hnojivo (l)	Celkem (l)
1.	1 960	3 340	5 300
2.	2 190	3 110	5 300
3.	2 400	2 900	5 300
4.	2 610	2 690	5 300
5.	2 810	2 490	5 300
6.	3 000	2 300	5 300
7.	3 200	2 100	5 300
8.	3 410	1 890	5 300
9.	3 630	1 670	5 300

6.6.6 Úprava přiváděného množství pomocí ovládací páky převodovky

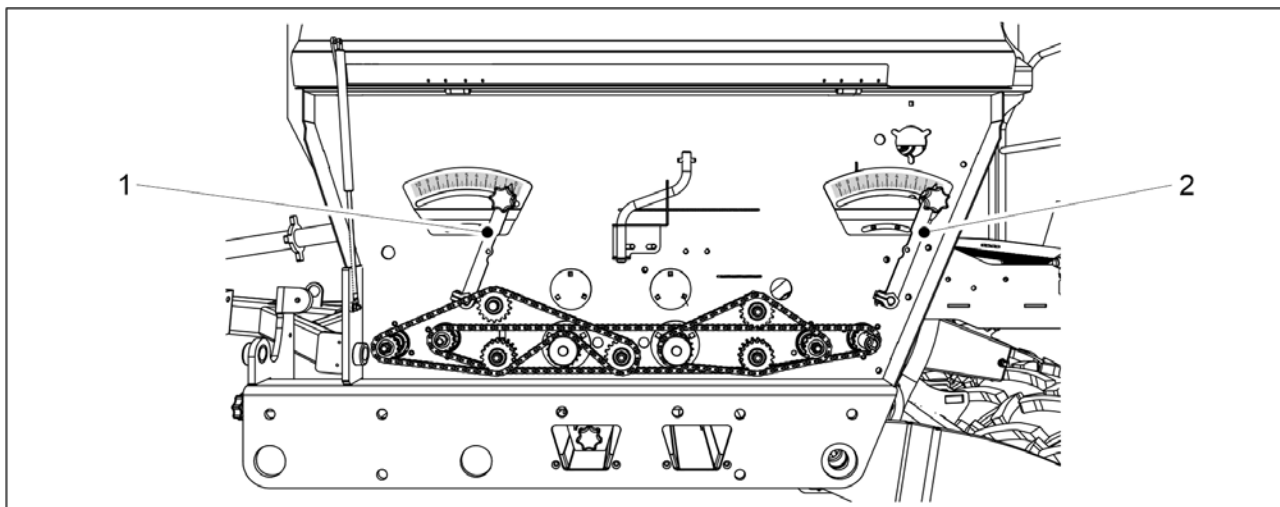

Obrázek. 6.6.6 - 132. Úprava přiváděného množství, hnojivo a osivo

1. Upravte přívodní množství hnojiva a osiva pomocí ovládacích pák na levé převodovce stroje.
 - Ovládací páka (1) je pro hnojivo, ovládací páka (2) je pro osivo. Regulační stupnice na hrotu regulační páky má hodnoty od 0 do 10. Pokud je špička regulační páky na 0, rychlost podávání je 0 %. Pokud je špička regulační páky na 10, rychlost podávání je 100 %.

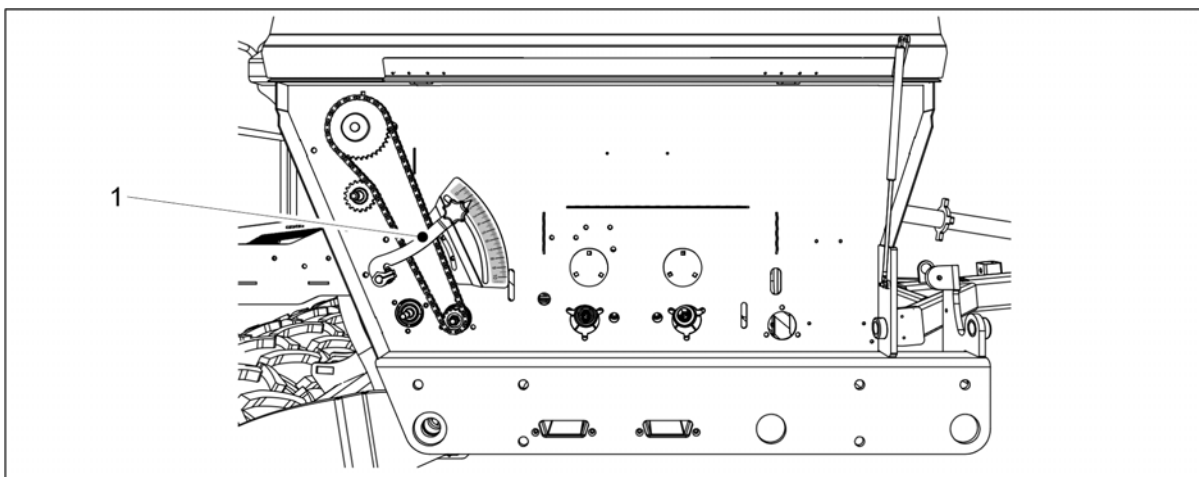

Obrázek. 6.6.6 - 133. Úprava rychlosti podávání, malé osivo

2. Upravte přívodní množství malého osiva pomocí ovládací páky (1) na pravé převodovce stroje.
 - Regulační stupnice na hrotu regulační páky má hodnoty od 0 do 10. Pokud je špička regulační páky na 0, rychlost podávání je 0 %. Pokud je špička regulační páky na 10, rychlost podávání je 100 %.

6.6.7 Úprava podávacích jednotek násypky hnojiva

6.6.7.1 Regulace pozice spodní klapky



UPOZORNĚNÍ

Při použití stroje musí být ovládací páka spodních klapek v jedné z omezovacích drážek. Pokud je ovládací páka umístěna za omezovačem, zkušební klapka kalibrace stroje se nemůže volně otáčet.

Obrázek. 6.6.7.1 - 134. Ovládací páka pro spodní klapky podavačů, zásobník hnojiva

1. Posuňte ovládací páku (1) na drážkové stupnici omezovače (2) podle materiálu, který se má vysévat.
 - FORTE 300 EVO: 1 ovládací páka ve středu stroje.
FORTE 400 EVO: 2 ovládací páky (1 ve středu každé poloviny násypky).

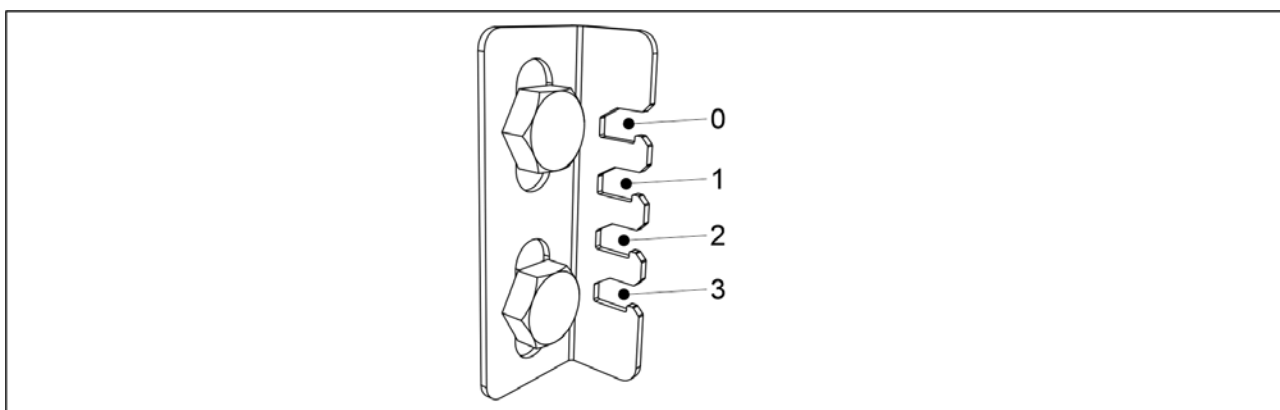

Obrázek. 6.6.7.1 - 135. Pozice ovládací páky / materiál k vysetí

- Při setí malého osiva nastavte ovládací páku do pozice 0.
Při setí osiva a použití hnojiva nastavte ovládací páku do pozice 1.
Při setí velkého osiva, jako jsou hrách nebo fazole, nastavte ovládací páku do pozice 3.
Při použití organického hnojiva nastavte ovládací páku do pozice 3.

6.6.7.2 Regulace pozice uzavírací destičky

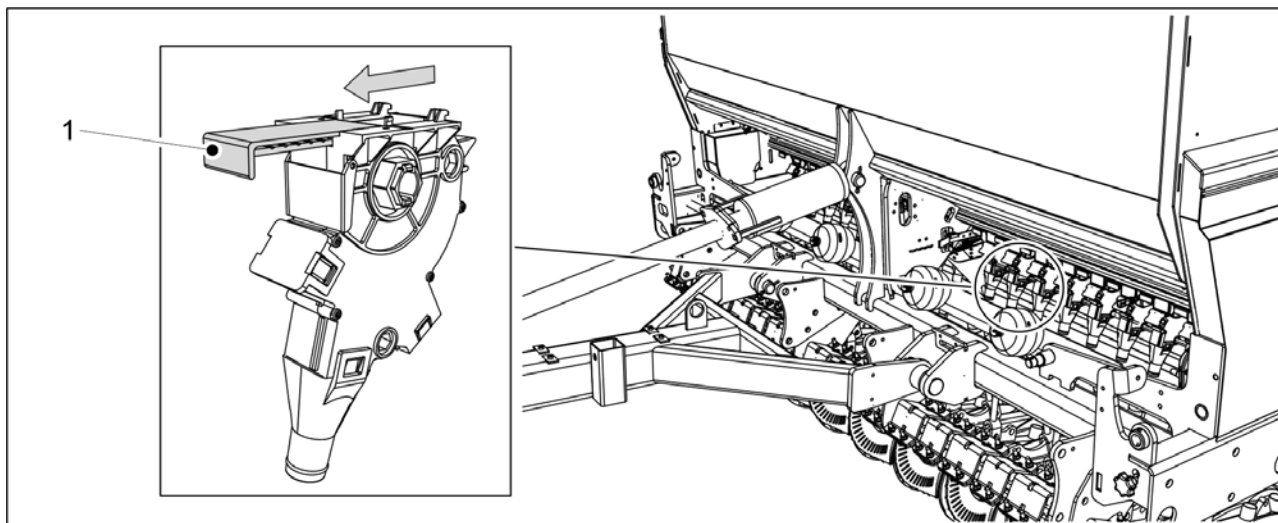

Obrázek. 6.6.7.2 - 136. Uzavírací deska podávací jednotky hnojiva

1. U všech použitých podavačů hnojiva nastavte uzavírací destičku (1) do zcela otevřené polohy.
 - Tabulka dávkování hnojiva je uvedena v kapitole [6.5 Vysévané množství](#).

6.6.8 Úprava podávacích jednotek násypky osiva

6.6.8.1 Regulace pozice spodní klapky



UPOZORNĚNÍ

Při použití stroje musí být ovládací páka spodních klapek v jedné z omezovacích drážek. Pokud je ovládací páka umístěna za omezovačem, zkušební klapka kalibrace stroje se nemůže volně otáčet.

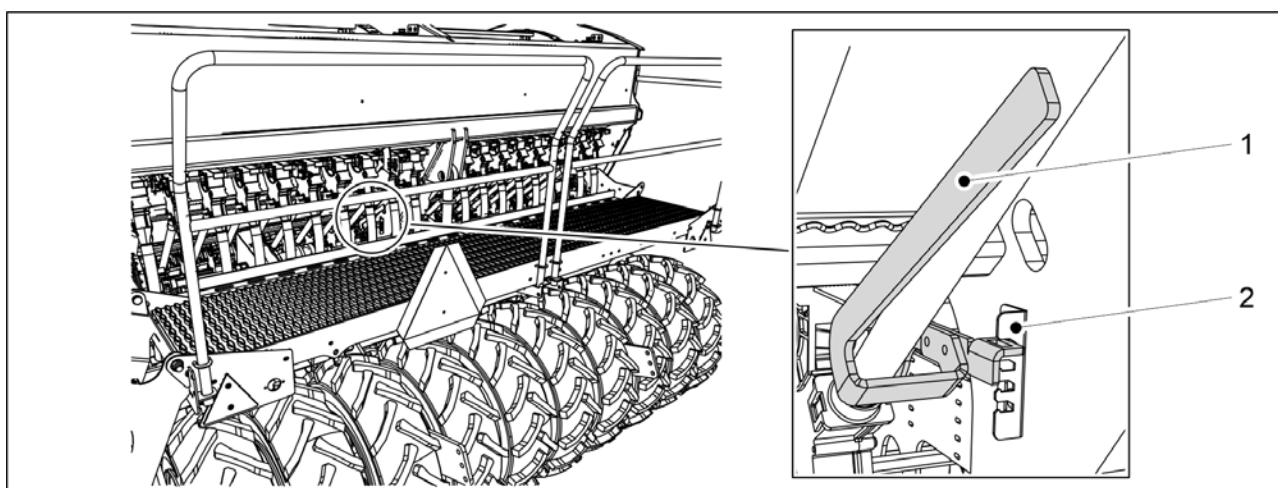

Obrázek. 6.6.8.1 - 137. Ovládací páka pro spodní klapky podavačů, zásobník osiva

1. Posuňte ovládací páku (1) na drážkové stupnici omezovače (2) podle materiálu, který se má vysévat.

- FORTE 300 EVO: 1 ovládací páka ve středu stroje.
FORTE 400 EVO: 2 ovládací páky (1 ve středu každé poloviny násypky).

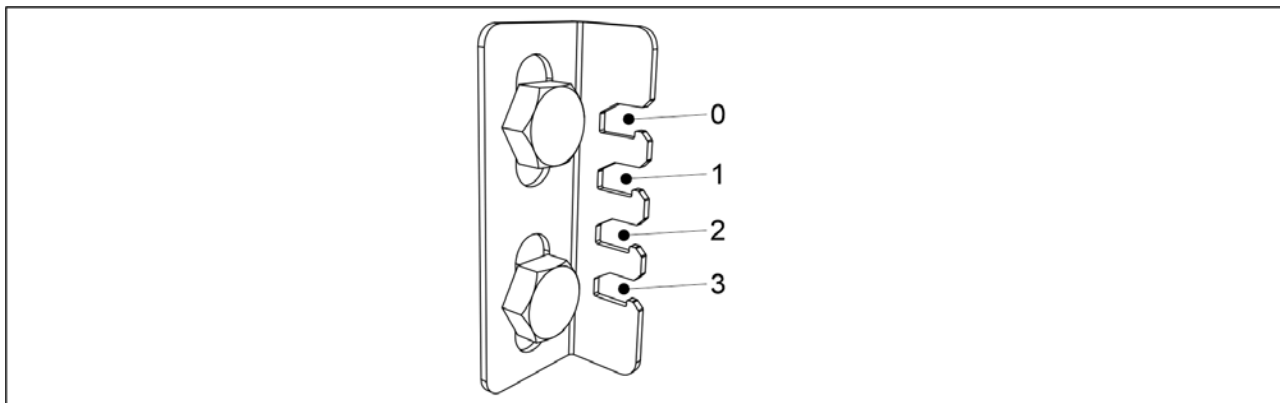

Obrázek. 6.6.8.1 - 138. Pozice ovládací páky / materiál k vysetí

- Při setí malého osiva nastavte ovládací páku do pozice 0.
Při setí osiva a použití hnojiva nastavte ovládací páku do pozice 1.
Při setí velkého osiva, jako jsou hrách nebo fazole, nastavte ovládací páku do pozice 3.
Při použití organického hnojiva nastavte ovládací páku do pozice 3.

6.6.8.2 Regulace pozice uzavírací destičky

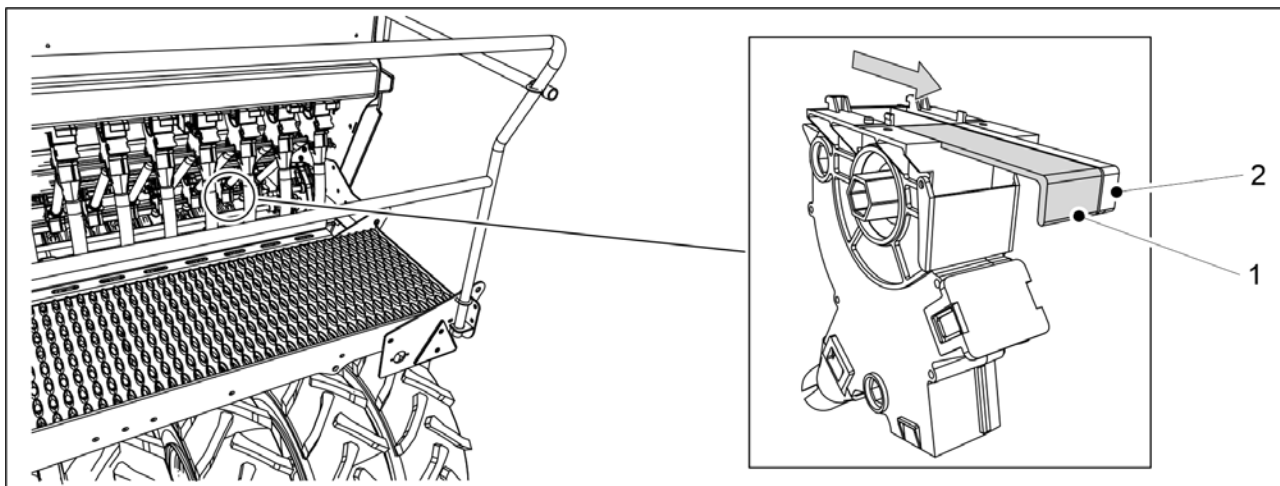

Obrázek. 6.6.8.2 - 139. Uzavírací deska na podavači osiva

1. Podle setého materiálu nastavte pozici široké uzavírací destičky (1) nebo úzké uzavírací destičky (2) na úplné otevření u všech použitých podavačů osiva.
 - Tabulka dávkování osiva je uvedena v kapitole [6.5 Vysévané množství](#).

6.6.9 Úprava podávacích jednotek násypky malého osiva

6.6.9.1 Regulace pozice spodní klapky

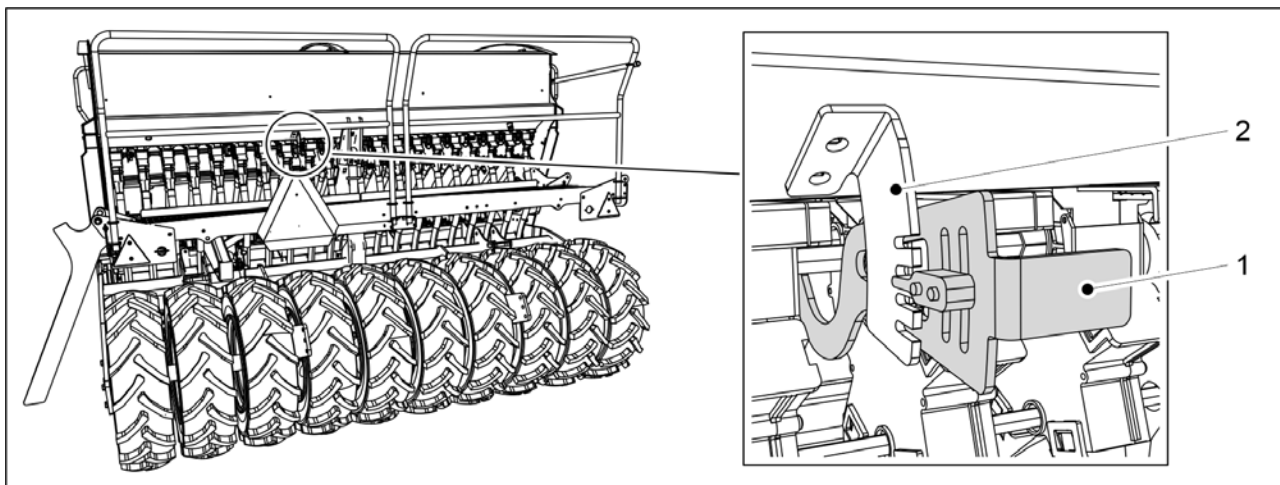

Obrázek. 6.6.9.1 - 140. Ovládací páka pro spodní klapky podavačů, zásobník malého osiva

1. Posuňte ovládací páku (1) na drážkové stupnici omezovače (2) podle materiálu, který se má vysévat.
 - FORTE 300 EVO: 1 ovládací páka ve středu stroje.
 - FORTE 400 EVO: 2 ovládací páky (1 ve středu každé poloviny násypky).

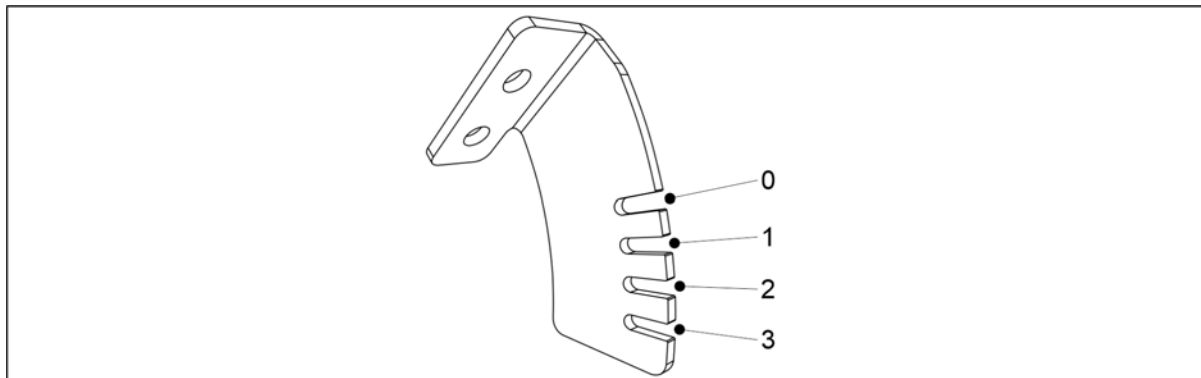

Obrázek. 6.6.9.1 - 141. Pozice ovládací páky / materiál k vysetí

- Při setí malého osiva nastavte ovládací páku do pozice 0.
Při použití hnojiva nastavte ovládací páku do pozice 1.

6.6.9.2 Regulace pozice uzavírací destičky

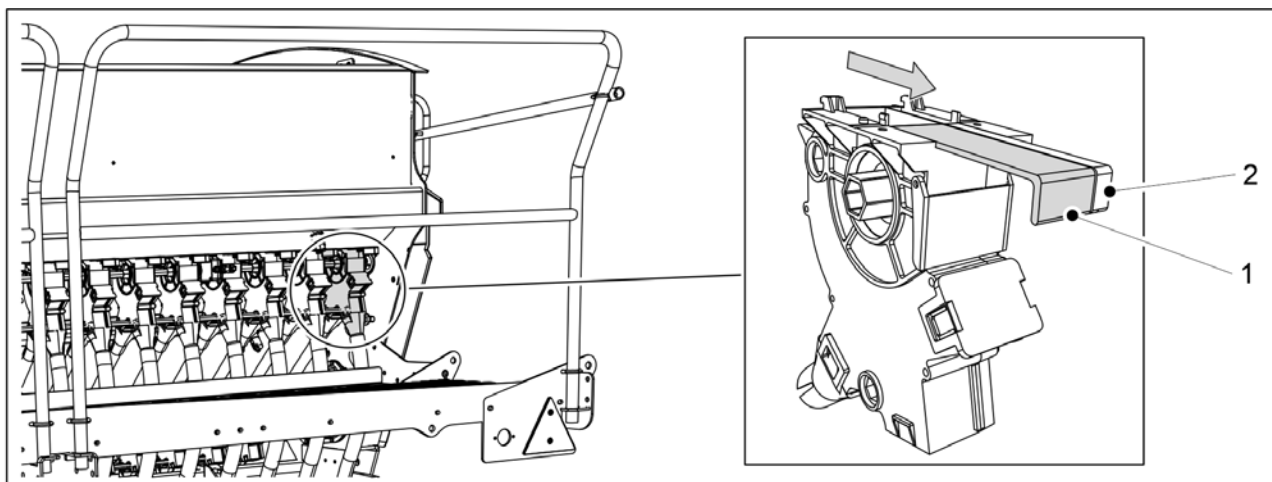

Obrázek. 6.6.9.2 - 142. Uzavírací destičky na podavači malého osiva

- Podle setého materiálu nastavte pozici široké uzavírací destičky (1) nebo úzké uzavírací destičky (2) na úplné otevření u všech použitých podavačů osiva.
 - Tabulka dávkování malého osiva je uvedena v kapitole [6.5 Vysévané množství](#).

6.6.10 Výběr způsobu setí malého osiva

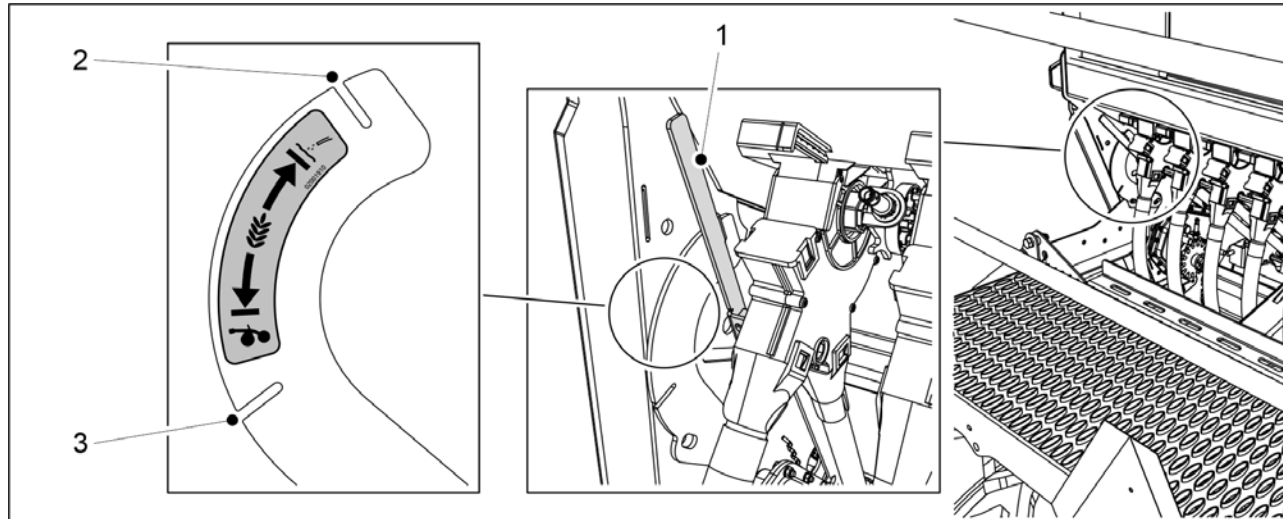

Obrázek. 6.6.10 - 143. Výběr způsobu setí malého osiva

- Pro výběr způsobu setí malého osiva použijte páku (1).
 - Pokud je ovládací páka v drážce (2), je osení vedeno na povrch samostatnou trubicí.
 - Pokud je ovládací páka v drážce (3), je osení vedeno do radličky.

6.7 Plnění násypky



NEBEZPEČÍ

Při provádění prací na plošině hrozí riziko pádu. Při provádění prací na plošině buďte opatrní. Vstup na plošinu je možný, pouze pokud je stroj spuštěn.

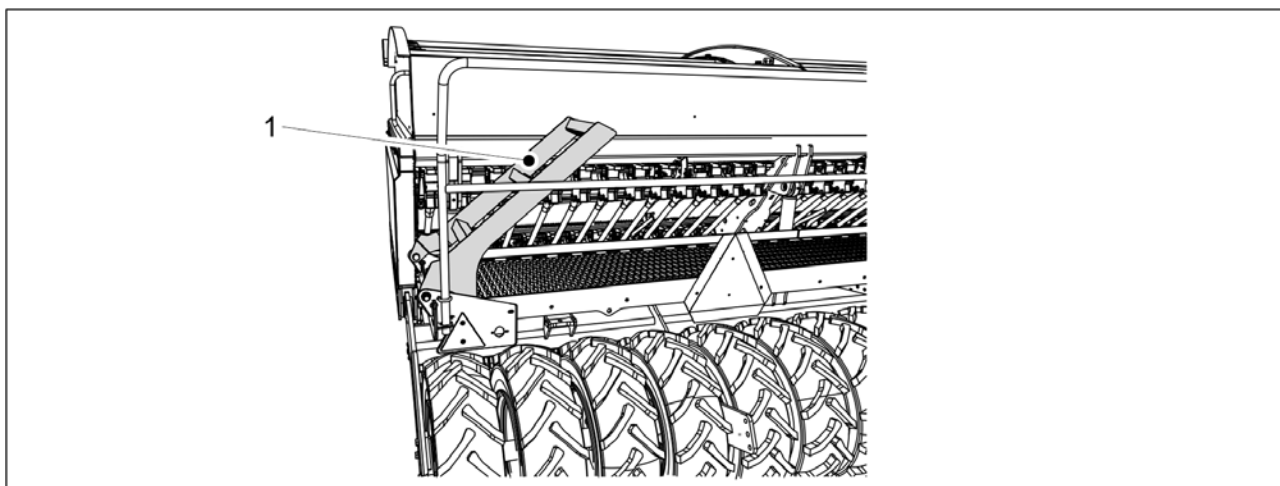

Obrázek. 6.7 - 144. Schůdky pracovní plošiny

1. Spustte secí stroj do pracovní polohy podle pokynů v části 6.2 Uvedení secího stroje do pracovní polohy a složte schody pracovní plošiny (1) dolů.

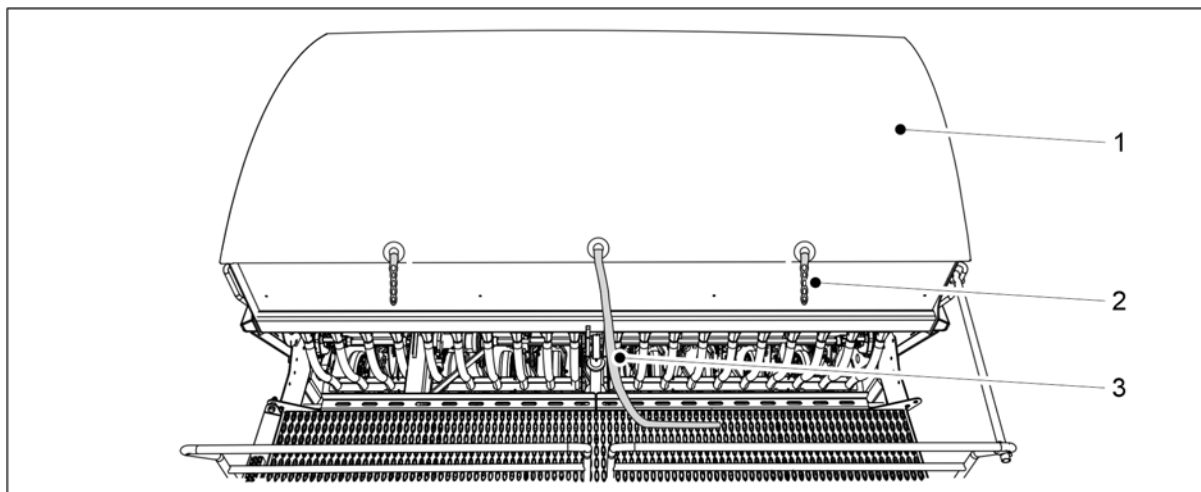

Obrázek. 6.7 - 145. Plachta násypky

2. Odpojte dvě smyčky (2) plachty násypky (1).
3. Zatáhněte za šňůru (3).
 - Uvnitř plachty je pružina, která ji sroluje. Nikdy plachtu nepouštějte, ale držte její konec, dokud se neroztáhne.

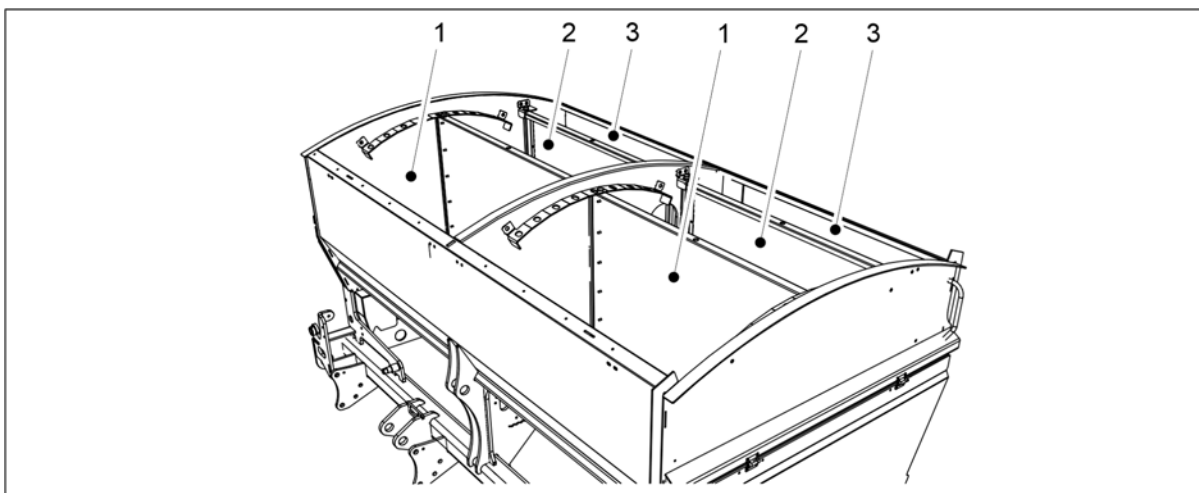

Obrázek. 6.7 - 146. Plnění násypky

4. Naplňte násypky.

- Násypka (1) je na hnojivo. Násypka (2) je na osivo. Násypka (3) je na malé osivo.



NEBEZPEČÍ

Nikdy neprocházejte pod zvednutým břemenem.



NEBEZPEČÍ

Při plnění násypky se ujistěte, že se nikdo nenachází na secím stroji ani uvnitř násypky.



NEBEZPEČÍ

Zabraňte vdechnutí prachu z mořidla osiva a hnojiva. Prach z mořeného osiva může způsobit ohrožení zdraví.



NEBEZPEČÍ

Přečtěte si bezpečnostní listy mořidla a hnojiva a dodržujte příslušná upozornění.

- Doporučujeme, abyste násypky plnili z boku násypky. Doporučujeme, abyste pytle otvírali nožem s dlouhou rukojetí nebo řezacím hákem.

5. Plachtu (1) zavřete a upevněte obě smyčky plachty (2).

6. Složte schůdky pracovní plošiny nahoru.

- Při zvednutí budou schůdky v úhlu zhruba 40 stupňů vůči pracovní plošině.

6.8 Kalibrování produktu

Výsevní tabulky uvádějící základní hodnoty pro úpravu vysévaného množství jsou uvedeny pod krytem převodovky secího stroje. Osevní tabulky jsou uvedeny v části [6.5 Vysévané množství](#). Mezi různými osivy však existují velké rozdíly, proto je nutné vždy kontrolovat aktuální vysévané množství pomocí kalibrační zkoušky. Ošetření osiva, jako jeho moření, má značný vliv na plynulost průtoku.

Kalibrační zkouška by měla být vždy provedena, pokud se provádí změny v množství podávání. Množství hnojiva se může lišit zejména z důvodu vlhkosti a tekutosti hnojiva.

Při jízdě po silnici s násypkami plnými hnojiva a osiva mohou vibrace v násypkách způsobit vyklenutí. Na podzim nebo po dešti může v podavačích hnojivo nasáknout vlhkosti, což může ovlivnit jeho tekutost. Z tohoto důvodu je dobré na začátku setí sledovat, zda hnojivo nebo osivo plyne ze všech podavačů rovnoměrně. Provádění kalibrační zkoušky je v pořádku a umožňuje vizuální kontrolu, zda je podávané množství ve všech podavačích rovnoměrné.

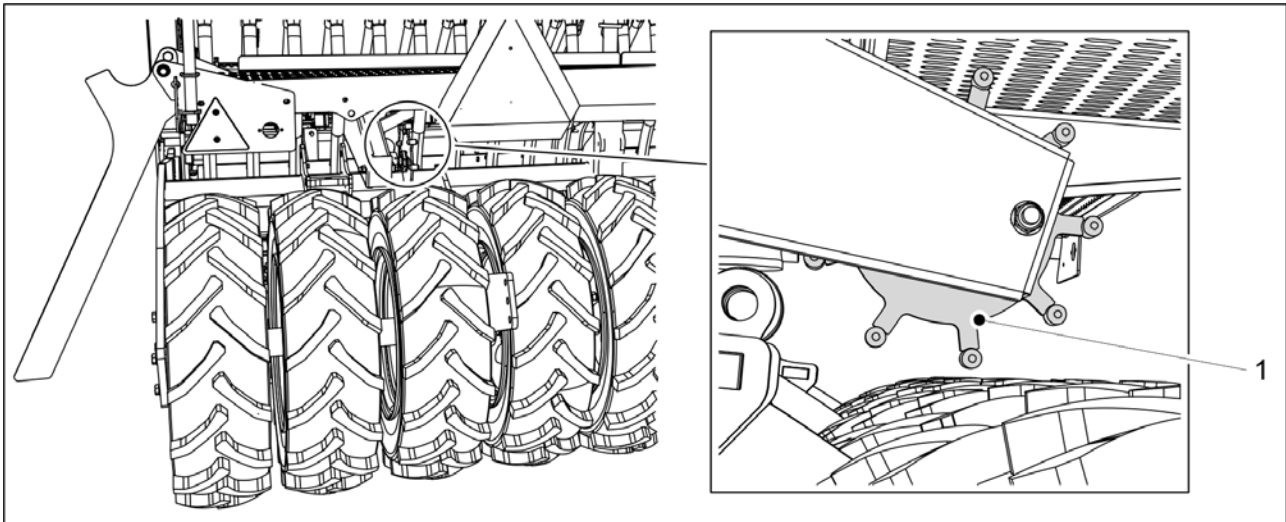

Obrázek. 6.8 - 147. Kladka

- Při spuštění kalibrační zkoušky stroje je nutné stroj zvednout z pracovní polohy tak, aby se kladka (1) uvolnila z pneumatik.

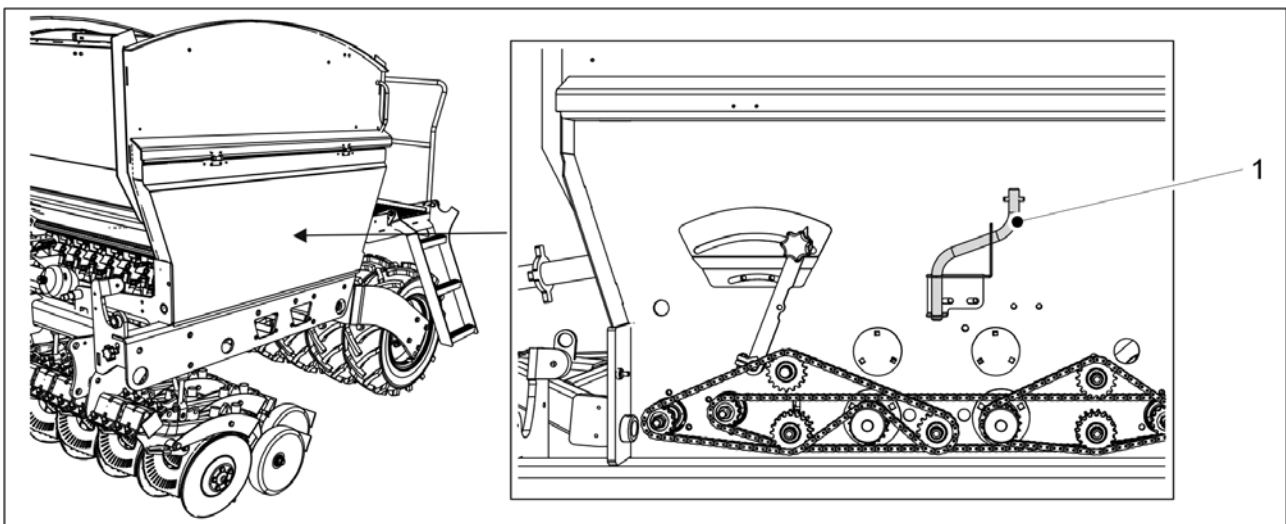

Obrázek. 6.8 - 148. Umístění kliky na kalibrační zkoušku

- Při provádění kalibrační zkoušky použijte kliku na kalibrační zkoušku (1) dodanou se strojem. Klika se nachází za krytem převodovky na levé straně stroje.

6.8.1 Kalibrační zkouška hnojiva



NEBEZPEČÍ

Než spustíte kalibrační zkoušku, vypněte traktor, vyjměte klíč ze zapalování a zatáhněte parkovací brzdu. Pokud je stroj vybaven středními značkovači, uzavřete ventily středních značkovačů v souladu s částí 3.4 Použití kulových ventilů středního značkovače.

1. Zvedněte kryt převodovky na obou stranách stroje.

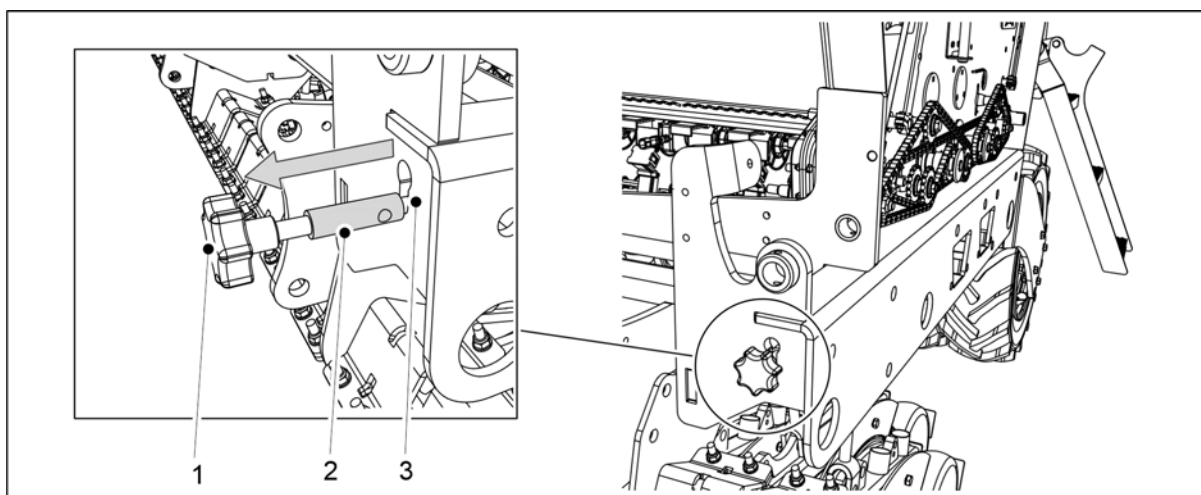

Obrázek. 6.8.1 - 149. Vytáhněte regulační tyč kalibrační zkoušky.

2. Vytáhněte tyč (1) ven, dokud nebude měrný pásek tyče (2) zcela viditelný mimo otvor v rámu (3).
 - Vytahováním regulační tyče se posunují klapky podavačů do pozice pro kalibraci.
3. Vyprázdněte kalibračních misky.
 - Během provozu se může v kalibračních miskách hromadit hlína.

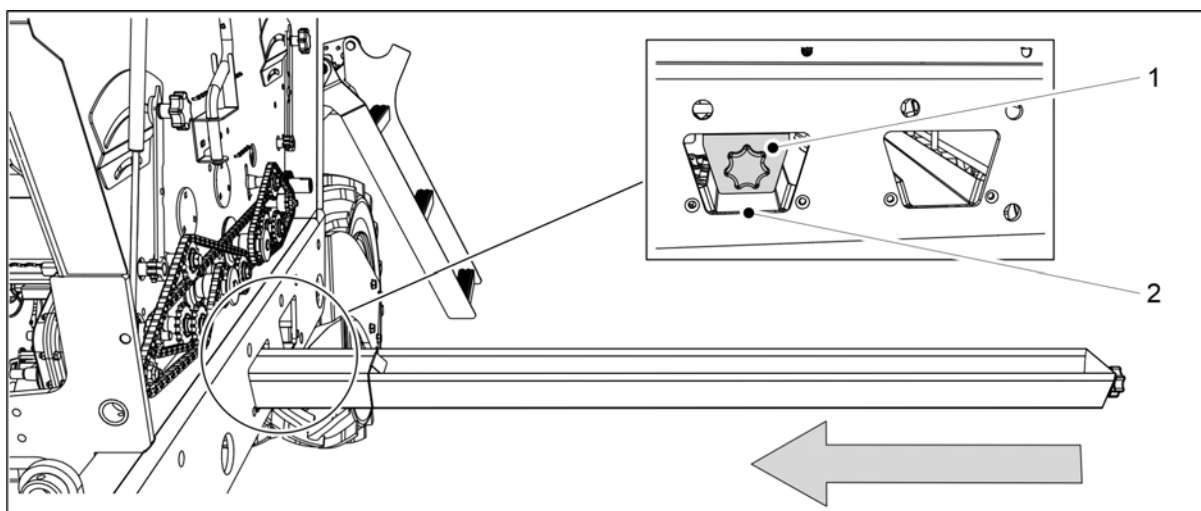

Obrázek. 6.8.1 - 150. Nastavení kalibračních misek

4. Zatlačte kalibrační misky (1) v horizontální poloze pod podávací vedení hnojiva.
 - Podávací vedení hnojiva se nachází v rámu stroje u předního otvoru (2).

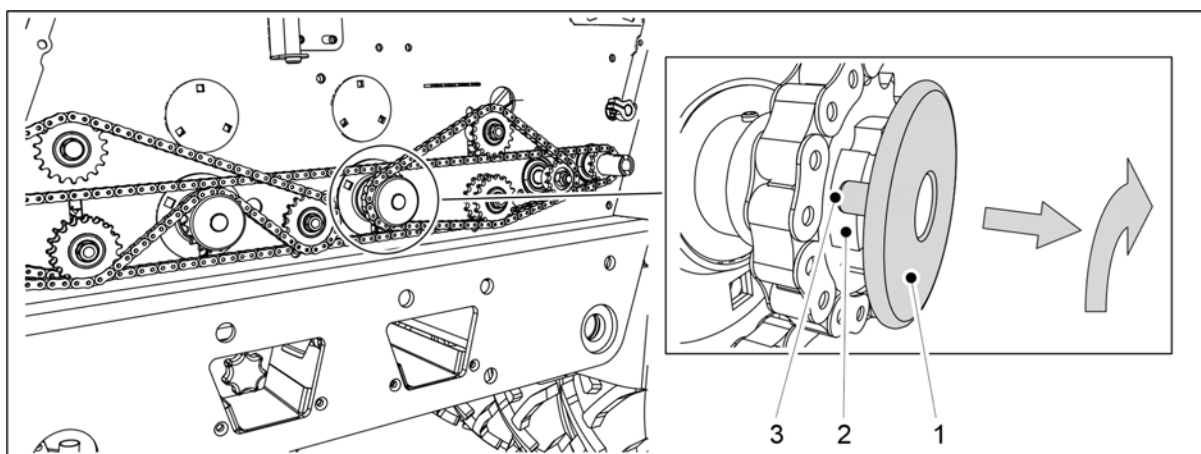

Obrázek. 6.8.1 - 151. Deaktivace podavače osiva

5. Vytáhněte pojistnou desku podavače osiva (1) ven a umístěte pojistné kolíky disku podle zářezů (3) vodícího pouzdra (2).

- Podavač osiva je nyní vypnutý.

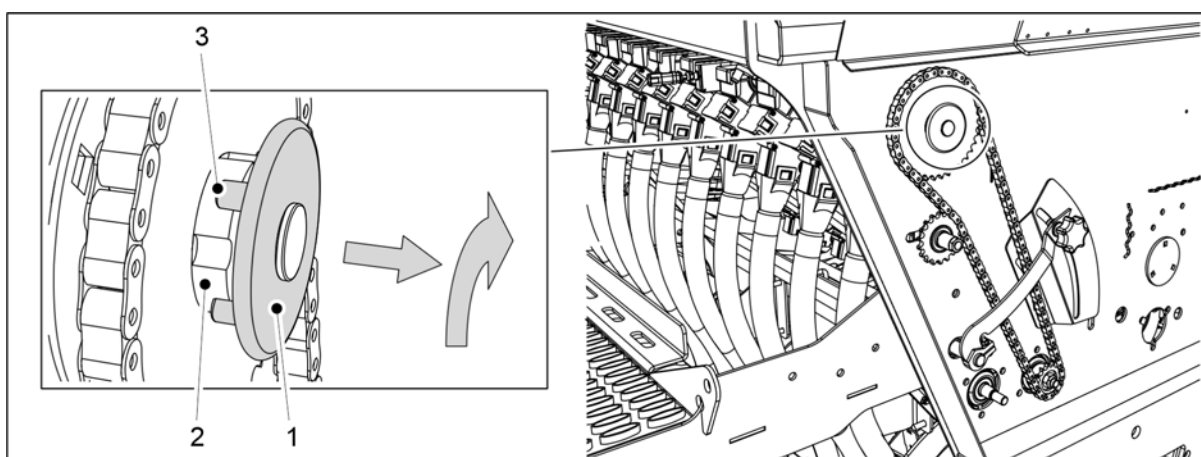

Obrázek. 6.8.1 - 152. Deaktivace malého podavače osiva

6. Pokud má stroj zásobník malého osiva: Vytáhněte pojistnou desku podavače malého osiva (1) ven a umístěte pojistné kolíky disku podle zářezů (3) vodícího pouzdra (2).

- Podavač malého osiva je nyní vypnutý.

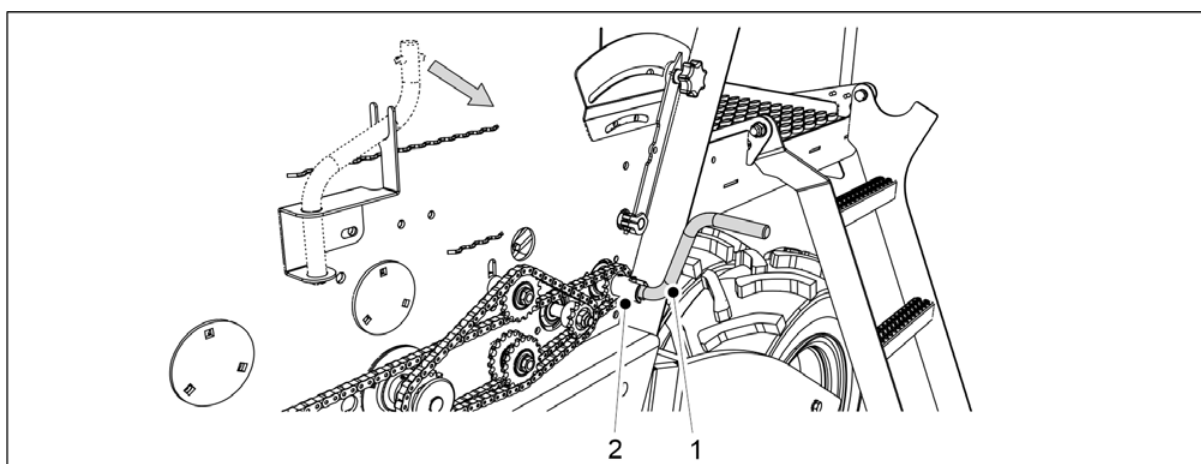

Obrázek. 6.8.1 - 153. Upevnění kliky pro kalibrační zkoušku

7. Upevněte kliku pro kalibrační zkoušku (1) k ose kalibrační zkoušky (2).
8. Otáčejte klikou, dokud nebude ze všech podavačů vycházet rovnoměrné množství hnojiva.
9. Vyprázdněte kalibračních misky.
10. Pomocí kliky na kalibrační zkoušku otáčejte osou doleva rychlostí 1 otočky za sekundu.
 - Plochy 100 m² dosáhnete otočením klikou 34krát u modelu FORTE 300 EVO a 25,5krát u modelu FORTE 400 EVO.
11. Vytáhněte kalibrační misky a zvažte množství, které nyní obsahují.
 - Ke zvažení použijte sáčky na kalibrační zkoušku a váhu dodanou se strojem. Množství získané kalibrační zkouškou odpovídá ploše 100 m², množství na hektar tak bude stonásobné. Pokud výsledky vážení nejsou v souladu s požadovaným množstvím, upravte množství hnojiva podle části 6.6.6 Úprava přiváděného množství pomocí ovládací páky převodovky.
12. Opakujte kalibrační zkoušku. Zkontrolujte, že je výsledek dostatečně blízko cílovému množství.
13. Uložte kalibračních misky do stroje. Ujistěte se, že jsou ve správném pořadí a že jsou navzájem správně spojeny.

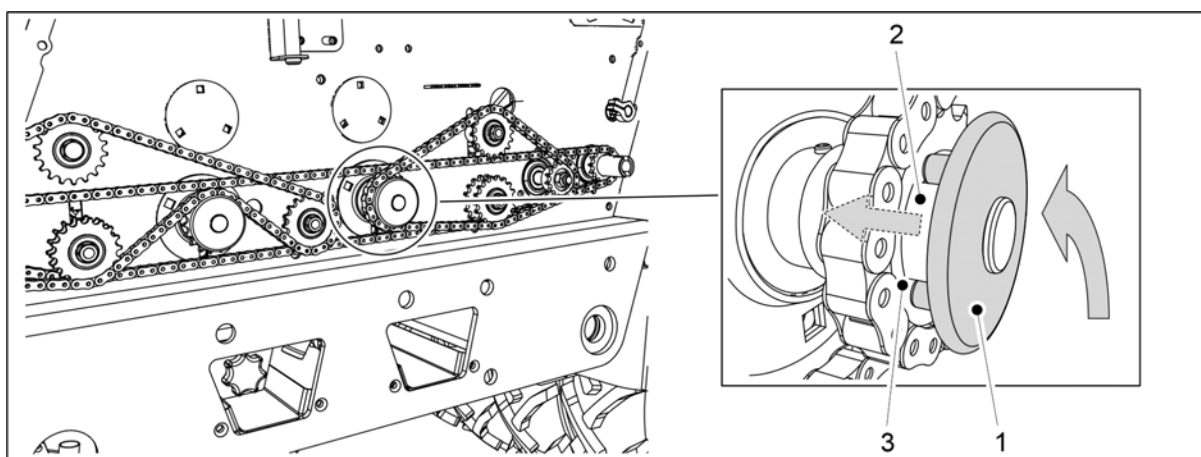

Obrázek. 6.8.1 - 154. Návrat podavače osiva do provozní polohy

14. Otáčejte pojistný disk podavače osiva (1) tak, aby se pojistné kolíky disku zarovnal s drážkami (3) vodicího pouzdra (2).
 - Pružina hřídele zatlačí pojistný disk na místo.

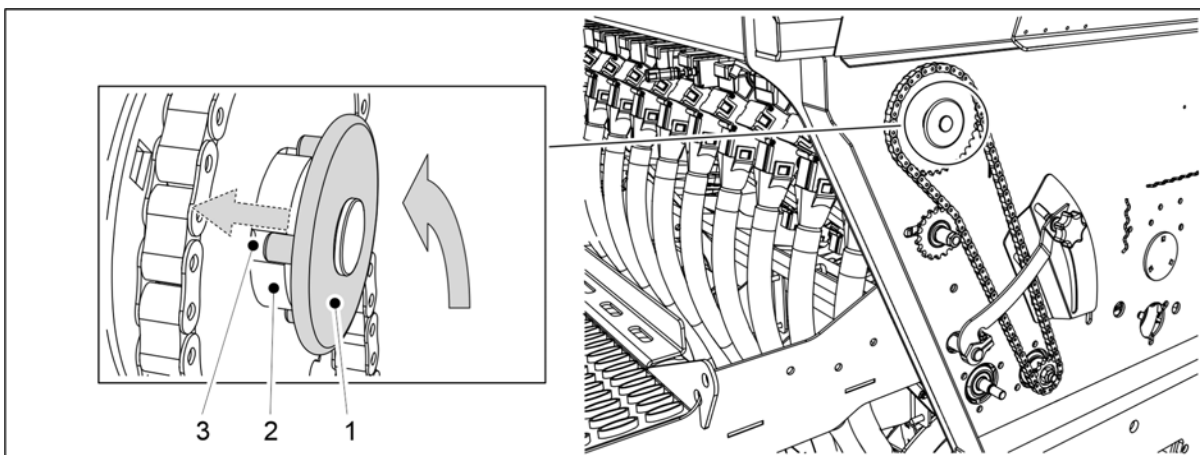

Obrázek. 6.8.1 - 155. Návrat podavače malého osiva do provozní polohy

15. Pokud má stroj zásobník malého osiva: Otáčejte pojistný disk malého podavače osiva (1) tak, aby se pojistné kolíky disku zarovnalý s drážkami (3) vodicího pouzdra (2).
 - Pružina hřídele zatlačí pojistný disk na místo.

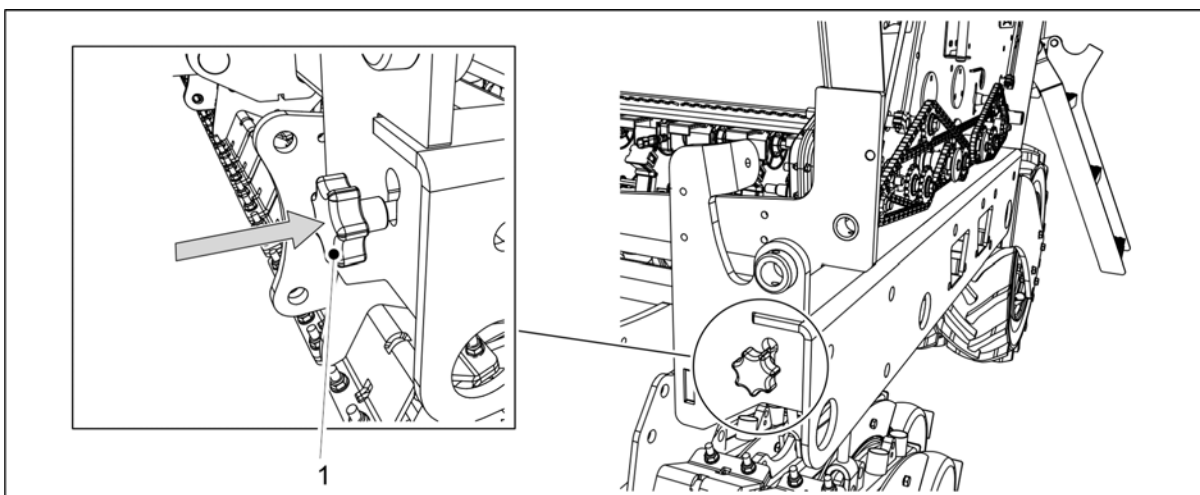

Obrázek. 6.8.1 - 156. Vložení regulační tyče kalibrační zkoušky

16. Zasuňte regulační tyč na kalibrační zkoušku (1) do rámu stroje.
 - Zasunutím regulační tyče se posunují klapky podavačů do polohy pro setí.
17. Složte kryt převodovky\ na obou stranách stroje.

6.8.2 Kalibrační zkouška osiva



NEBEZPEČÍ

Než spustíte kalibrační zkoušku, vypněte traktor, vyjměte klíč ze zapalování a zatáhněte parkovací brzdu. Pokud je stroj vybaven středními značkovači, uzavřete ventily středních značkovačů v souladu s částí 3.4 Použití kulových ventilů středního značkovače.

1. Zvedněte kryt převodovky na obou stranách stroje.

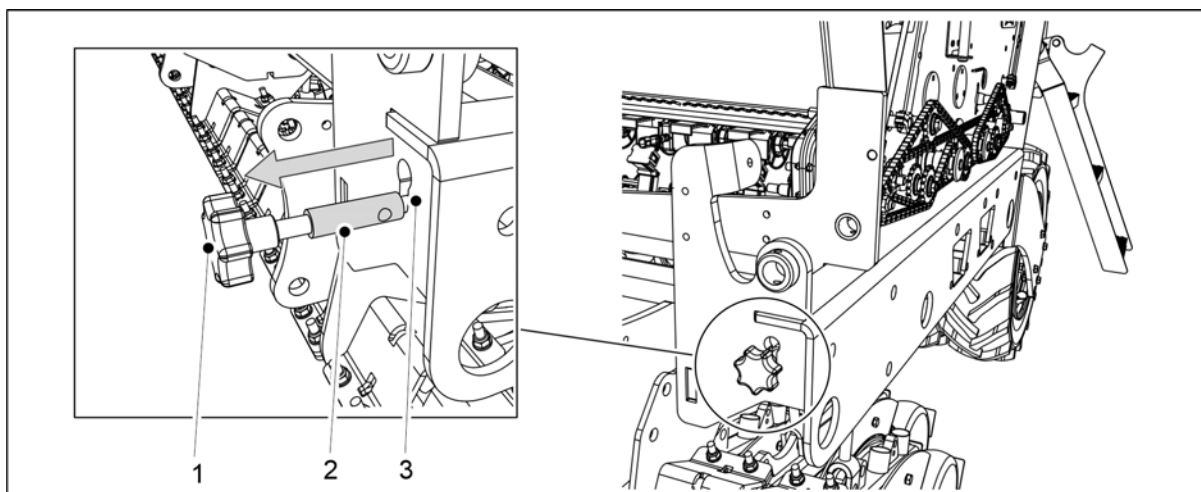

Obrázek. 6.8.2 - 157. Vytáhněte regulační tyč kalibrační zkoušky.

2. Vytáhněte tyč (1) ven, dokud nebude měrný pásek tyče (2) zcela viditelný mimo otvor v rámu (3).
 - Vytahováním regulační tyče se posunují klapky podavačů do pozice pro kalibraci.
3. Vyprázdněte kalibračních misky.
 - Během provozu se může v kalibračních miskách hromadit hlína.

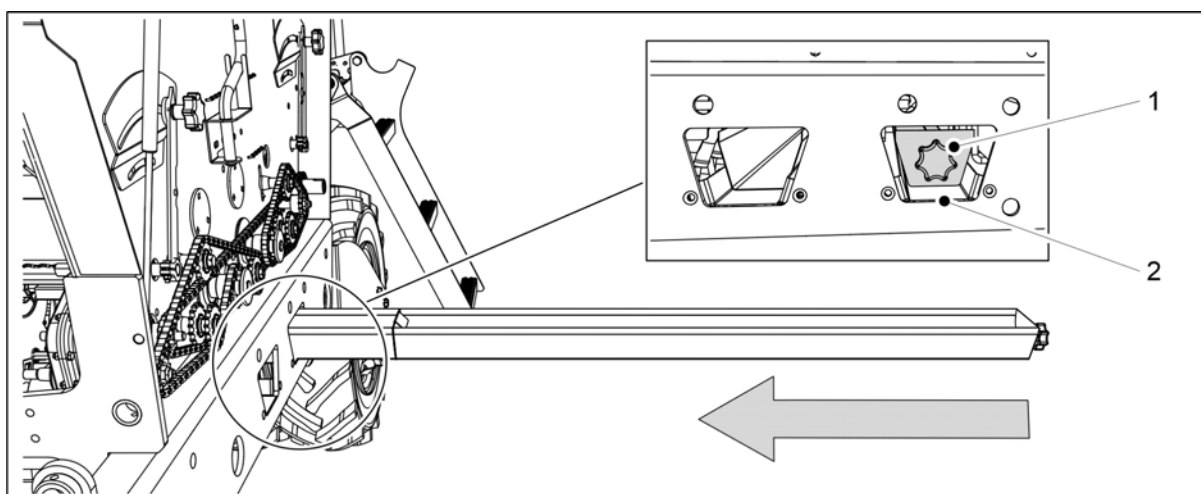

Obrázek. 6.8.2 - 158. Nastavení kalibračních misek

4. Zatlačte kalibrační misky (1) v horizontální poloze pod podávací vedení osiva.
 - Podávací vedení osiva se nachází v rámu stroje u nejvzdálenějšího zadního otvoru (2).

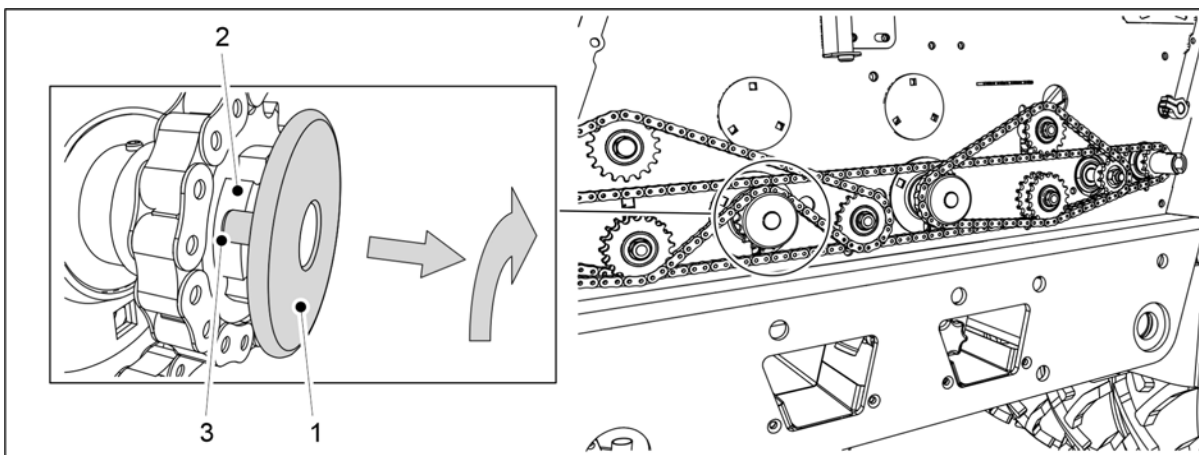

Obrázek. 6.8.2 - 159. Deaktivace podavače hnojiva

5. Vytáhněte pojistnou desku podavače hnojiva (1) ven a umístěte pojistné kolíky disku podle drážek (3) vodícího pouzdra (2).

- Podavač hnojiva je nyní vypnutý.

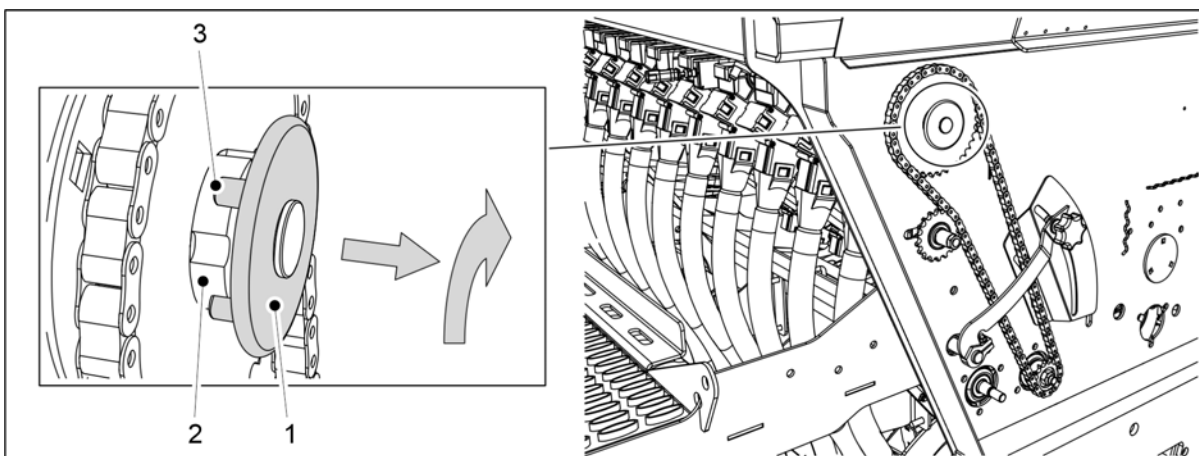

Obrázek. 6.8.2 - 160. Deaktivace malého podavače osiva

6. Pokud má stroj zásobník malého osiva: Vytáhněte pojistnou desku podavače malého osiva (1) ven a umístěte pojistné kolíky disku podle zářezů (3) vodícího pouzdra (2).

- Podavač malého osiva je nyní vypnutý.

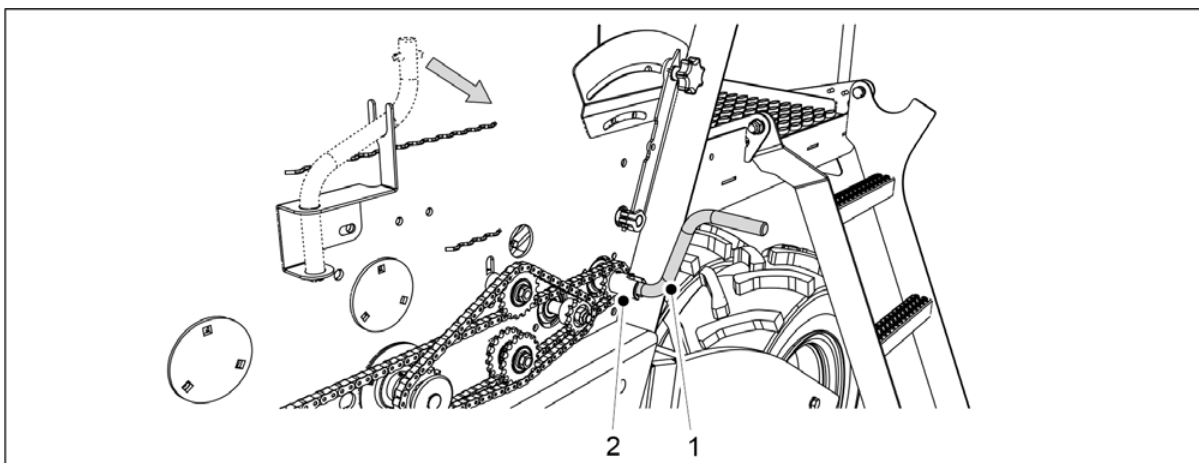

Obrázek. 6.8.2 - 161. Upevnění kliky pro kalibrační zkoušku

7. Upevněte kliku pro kalibrační zkoušku (1) k ose kalibrační zkoušky (2).
8. Otáčejte klikou, dokud nebude ze všech podavačů vycházet rovnoměrné množství hnojiva.
9. Vyprázdněte kalibračních misky.
10. Pomocí kliky na kalibrační zkoušku otáčejte osou doleva rychlostí 1 otočky za sekundu.
 - Plochy 100 m² dosáhnete otočením klikou 34krát u modelu FORTE 300 EVO a 25,5krát u modelu FORTE 400 EVO.
11. Vytáhněte kalibrační misky a zvažte množství, které nyní obsahují.
 - Ke zvažení použijte sáčky na kalibrační zkoušku a váhu dodanou se strojem.
Množství získané kalibrační zkouškou odpovídá ploše 100 m², množství na hektar tak bude stonásobné.
Pokud výsledky vážení nejsou v souladu s požadovaným množstvím, upravte množství osiva podle části 6.6.6 Úprava přiváděného množství pomocí ovládací páky převodovky.
12. Opakujte kalibrační zkoušku. Zkontrolujte, že je výsledek dostatečně blízko cílovému množství.
13. Uložte kalibračních misky do stroje. Ujistěte se, že jsou ve správném pořadí a že jsou navzájem správně spojeny.

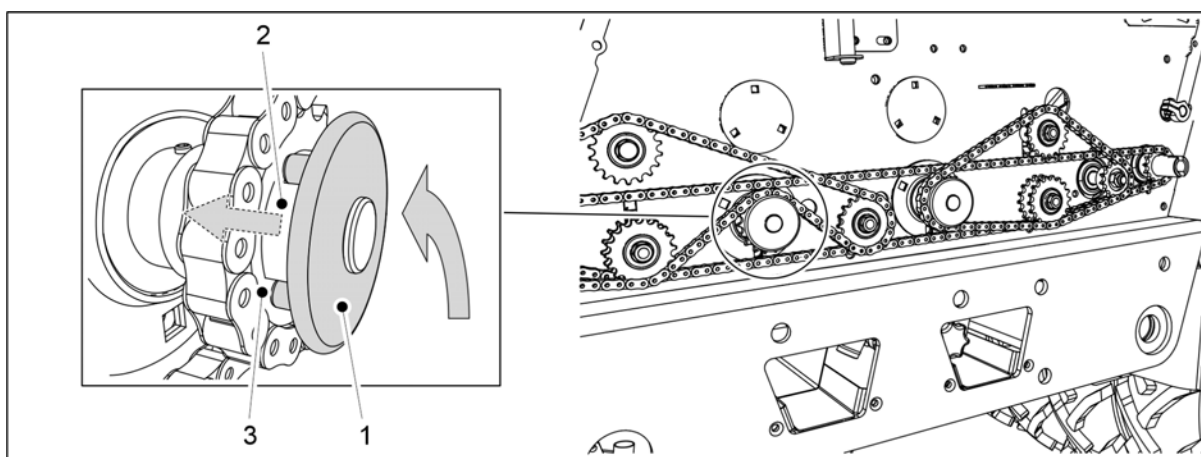

Obrázek. 6.8.2 - 162. Návrat podavače hnojiva do provozní polohy

14. Otáčejte pojistný disk podavače hnojiva (1) tak, aby se pojistné kolíky disku zarovnaly s drážkami (3) vodícího pouzdra (2).
 - Pružina hřídele zatlačí pojistný disk na místo.

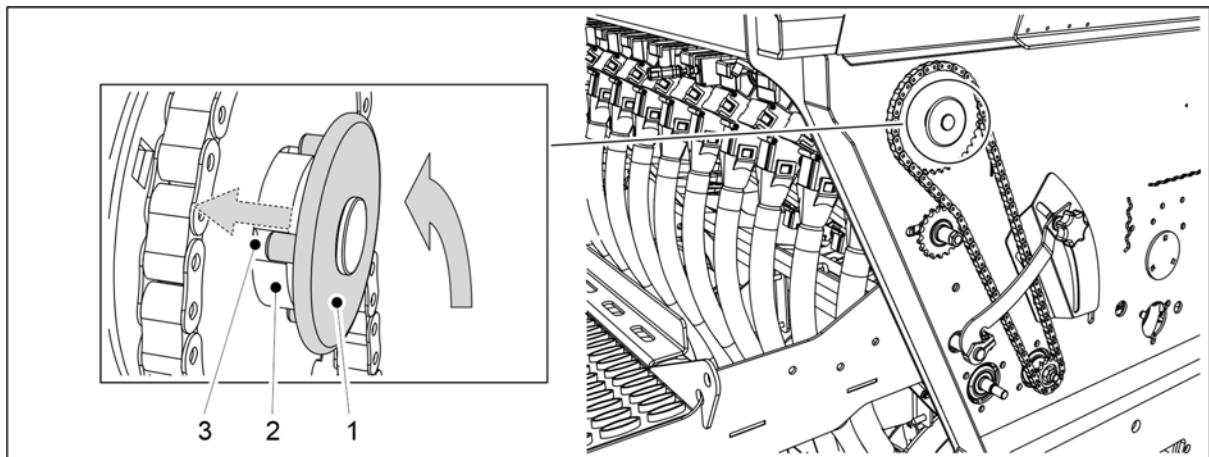

Obrázek. 6.8.2 - 163. Návrat podavače malého osiva do provozní polohy

15. Pokud má stroj zásobník malého osiva: Otáčejte pojistný disk malého podavače osiva (1) tak, aby se pojistné kolíky disku zarovnalý s drážkami (3) vodícího pouzdra (2).

- Pružina hřídele zatlačí pojistný disk na místo.

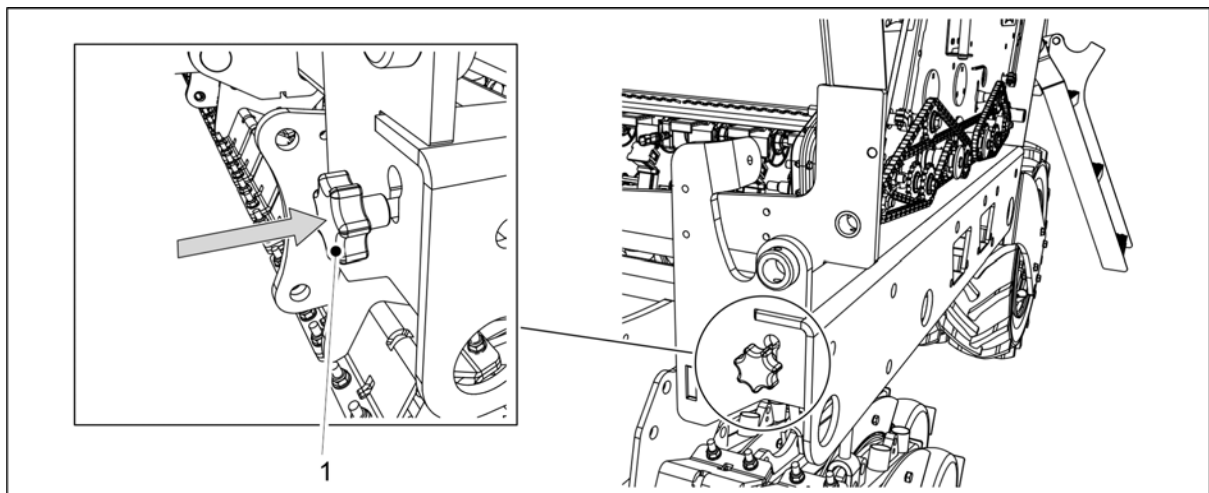

Obrázek. 6.8.2 - 164. Vložení regulační tyče kalibrační zkoušky

16. Zasuňte regulační tyč na kalibrační zkoušku (1) do rámu stroje.

- Zasunutím regulační tyče se posunují klapky podavačů do polohy pro setí.

17. Složte kryt převodovky\ na obou stranách stroje.

6.8.3 Kalibrační zkouška malého osiva



NEBEZPEČÍ

Než spustíte kalibrační zkoušku, vypněte traktor, vyjměte klíč ze zapalování a zatáhněte parkovací brzdu. Pokud je stroj vybaven středními značkovači, uzavřete ventily středních značkovačů v souladu s částí 3.4 Použití kulových ventilů středního značkovače.

1. Zvedněte kryt převodovky na obou stranách stroje.

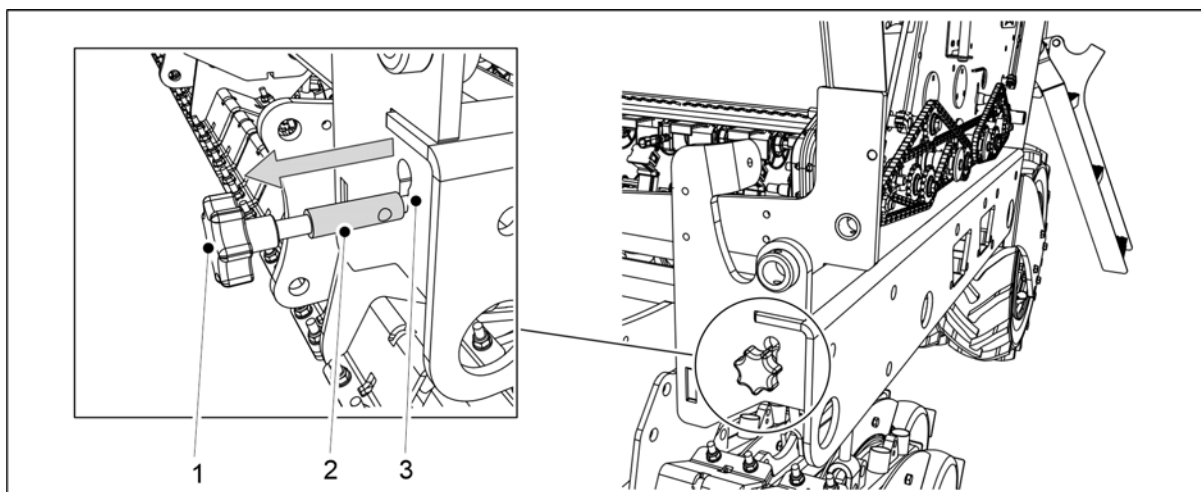

Obrázek. 6.8.3 - 165. Vytáhněte regulační tyč kalibrační zkoušky.

2. Vytáhněte tyč (1) ven, dokud nebude měrný pásek tyče (2) zcela viditelný mimo otvor v rámu (3).
 - Vytahováním regulační tyče se posunují klapky podavačů do pozice pro kalibraci.
3. Vyprázdněte kalibračních misky.
 - Během provozu se může v kalibračních miskách hromadit hlína.

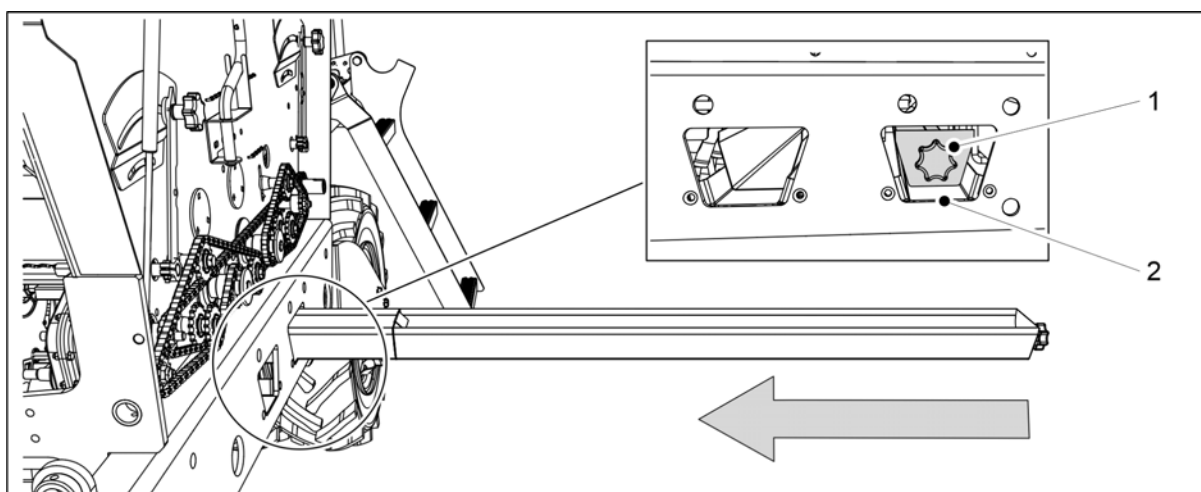

Obrázek. 6.8.3 - 166. Nastavení kalibračních misek

4. Zatlačte kalibrační misky (1) v horizontální poloze pod podávací vedení osiva.
 - Podávací vedení osiva se nachází v rámu stroje u nejvzdálenějšího zadního otvoru (2).

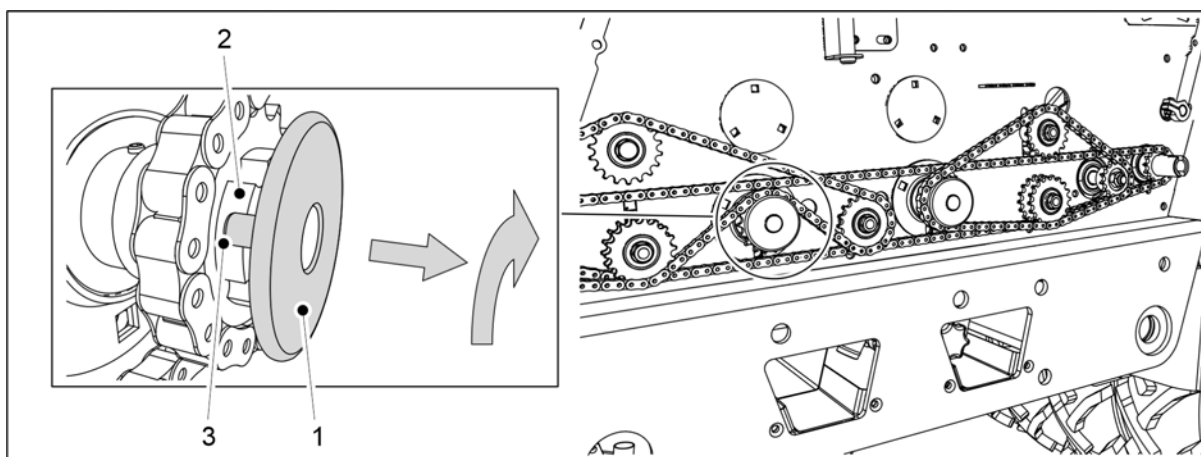

Obrázek. 6.8.3 - 167. Deaktivace podavače hnojiva

5. Vytáhněte pojistnou desku podavače hnojiva (1) ven a umístěte pojistné kolíky disku podle drážek (3) vodícího pouzdra (2).

- Podavač hnojiva je nyní vypnutý.

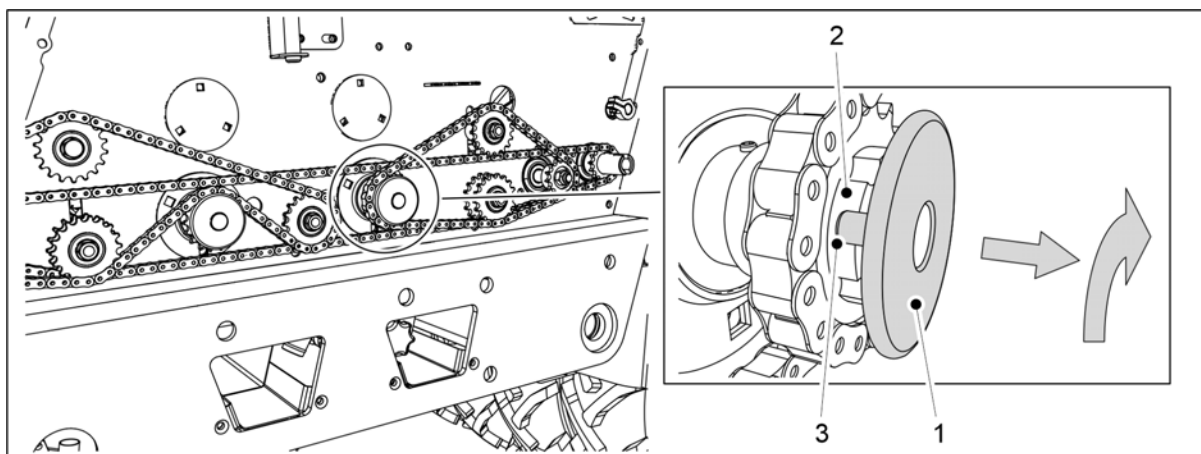

Obrázek. 6.8.3 - 168. Deaktivace podavače osiva

6. Vytáhněte pojistnou desku podavače osiva (1) ven a umístěte pojistné kolíky disku podle zářezů (3) vodícího pouzdra (2).

- Podavač osiva je nyní vypnutý.

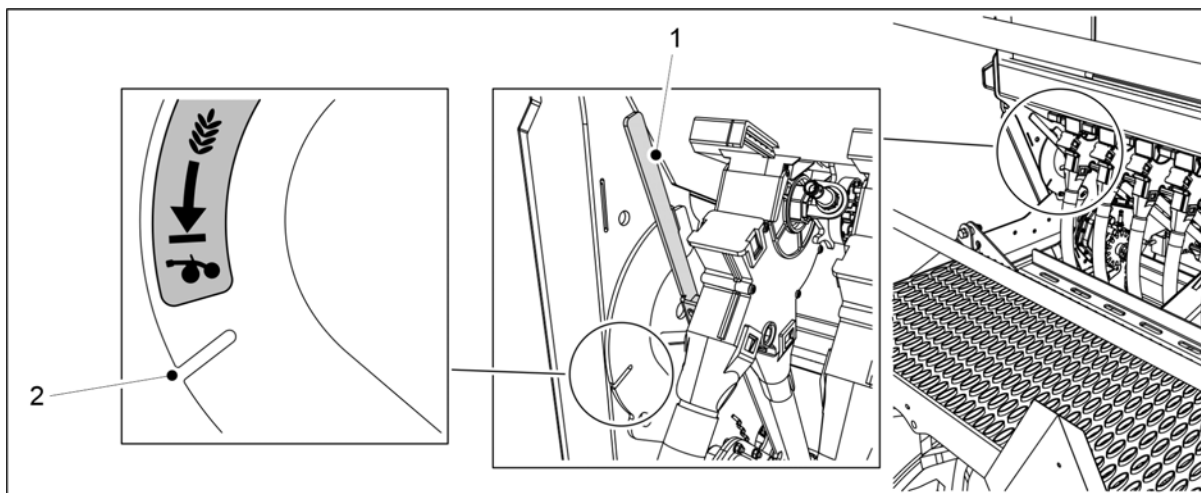

Obrázek. 6.8.3 - 169. Výběr způsobu setí malého osiva

7. Otočte volicí páku režimu setí malého osiva (1) do drážky (2), aby bylo k radličce přiváděno malé osivo.

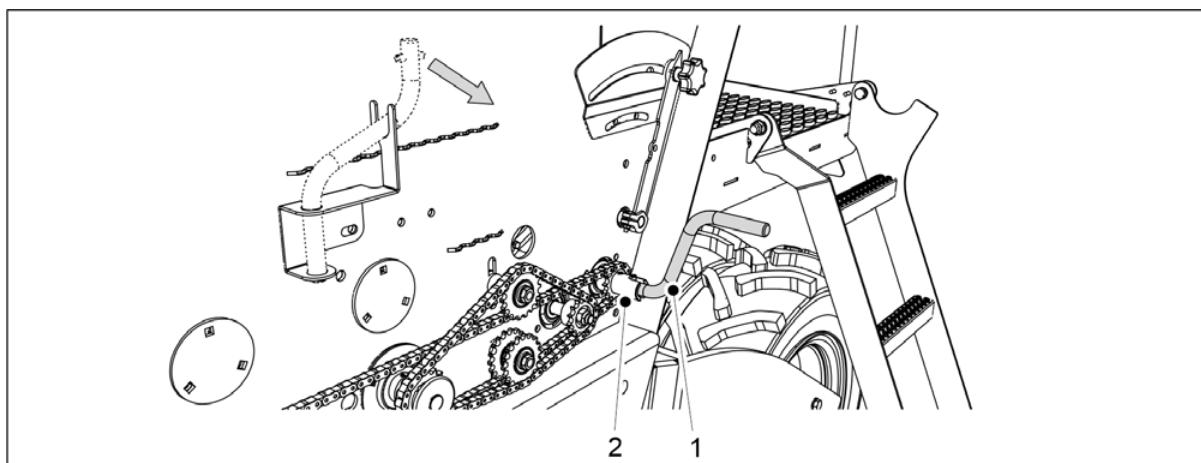

Obrázek. 6.8.3 - 170. Upevnění kliky pro kalibrační zkoušku

8. Upevněte kliku pro kalibrační zkoušku (1) k ose kalibrační zkoušky (2).
9. Otáčejte klikou, dokud nebude ze všech podavačů vycházet rovnoměrné množství hnojiva.
10. Vyprázdněte kalibračních misky.
11. Pomocí kliky na kalibrační zkoušku otáčejte osou doleva rychlostí 1 otčky za sekundu.
 - Plochy 100 m² dosáhnete otočením klikou 34krát u modelu FORTE 300 EVO a 25,5krát u modelu FORTE 400 EVO.
12. Vytáhněte kalibrační misky a zvažte množství, které nyní obsahují.
 - Ke zvažení použijte sáčky na kalibrační zkoušku a váhu dodanou se strojem. Množství získané kalibrační zkouškou odpovídá ploše 100 m², množství na hektar tak bude stonásobné. Pokud výsledky vážení nejsou v souladu s požadovaným množstvím, upravte množství malého osiva podle části 6.6.6 Úprava přiváděného množství pomocí ovládací páky převodovky.
13. Opakujte kalibrační zkoušku. Zkontrolujte, že je výsledek dostatečně blízko cílovému množství.

14. Uložte kalibračních misky do stroje. Ujistěte se, že jsou ve správném pořadí a že jsou navzájem správně spojeny.

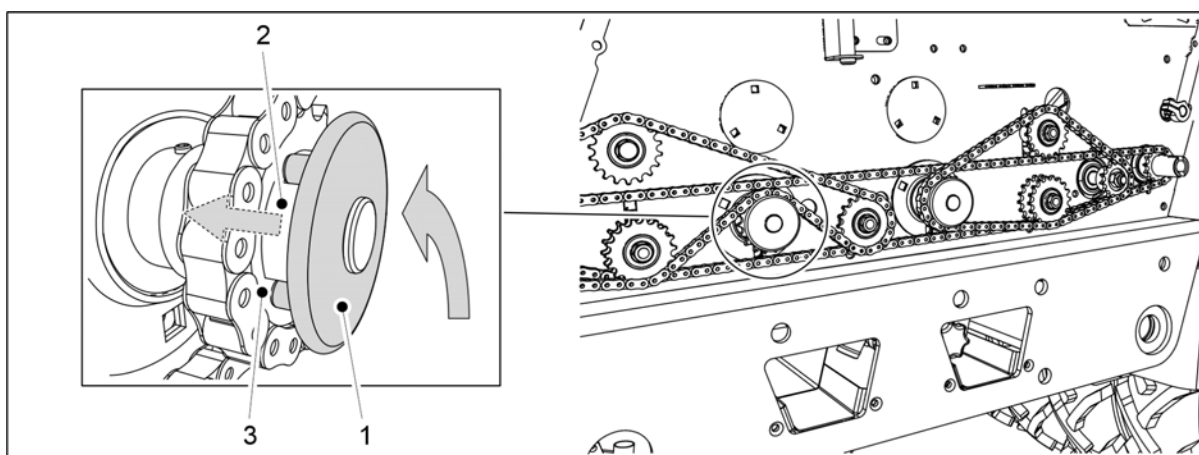

Obrázek. 6.8.3 - 171. Návrat podavače hnojiva do provozní polohy

15. Otáčejte pojistný disk podavače hnojiva (1) tak, aby se pojistné kolíky disku zarovnalý s drážkami (3) vodicího pouzdra (2).
- Vratná pružina zatlačí pojistný disk na místo.

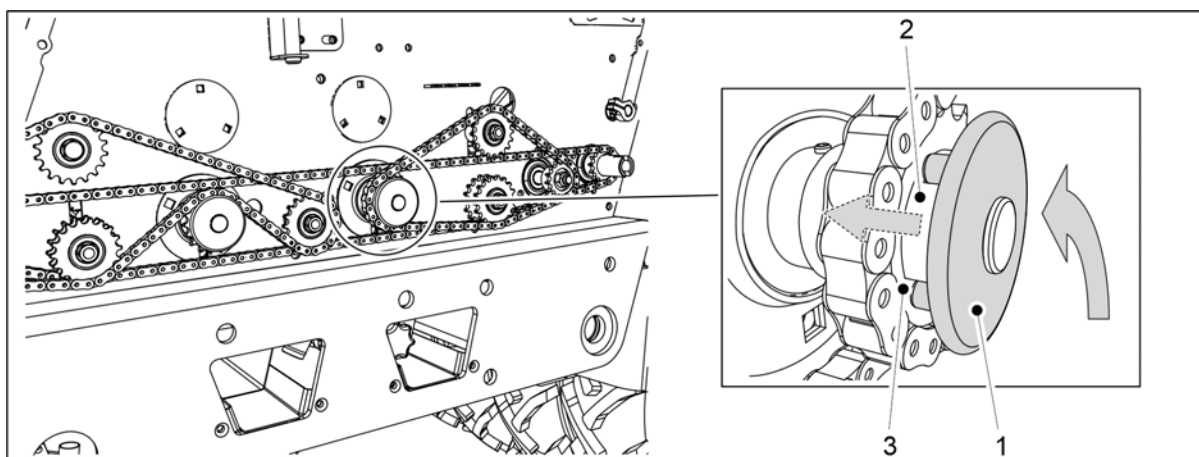

Obrázek. 6.8.3 - 172. Návrat podavače osiva do provozní polohy

16. Otáčejte pojistný disk podavače osiva (1) tak, aby se pojistné kolíky disku zarovnalý s drážkami (3) vodicího pouzdra (2).
- Vratná pružina zatlačí pojistný disk na místo.

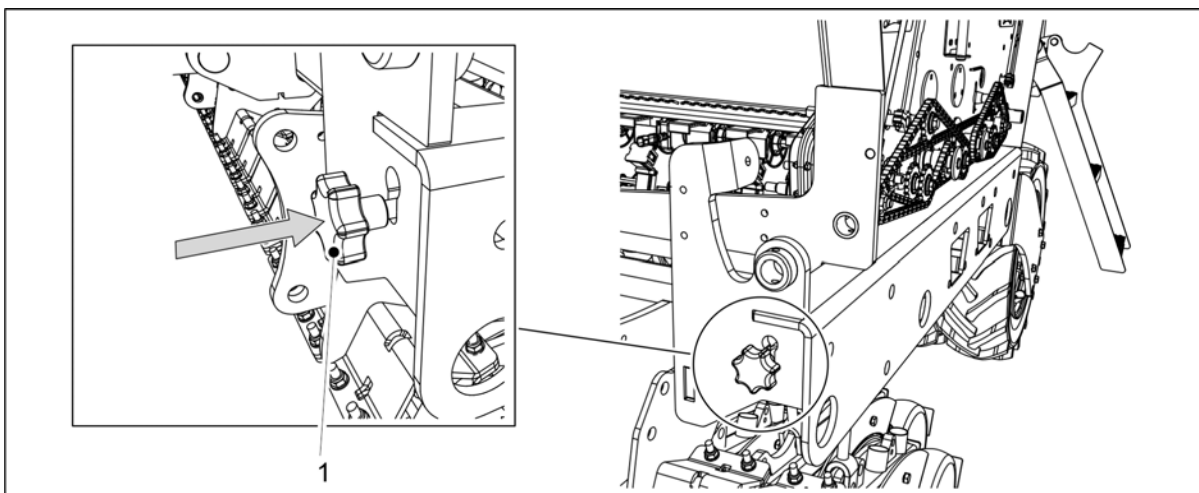

Obrázek. 6.8.3 - 173. Vložení regulační tyče kalibrační zkoušky

17. Zasuňte regulační tyč na kalibrační zkoušku (1) do rámu stroje.
 - Zasunutím regulační tyče se posunují klapky podavačů do polohy pro setí.
18. Složte kryt převodovky na obou stranách stroje.

6.8.4 Kalibrační zkouška s úpravou cílové dávky hnojiva



NEBEZPEČÍ

Než spustíte kalibrační zkoušku, zatáhněte ruční brzdu traktoru. Pokud je stroj vybaven středními značkovači, uzavřete ventily středních značkovačů v souladu s částí 3.4 Použití kulových ventilů středního značkovače.

Přípravné práce

1. Zvedněte kryt převodovky na obou stranách stroje.

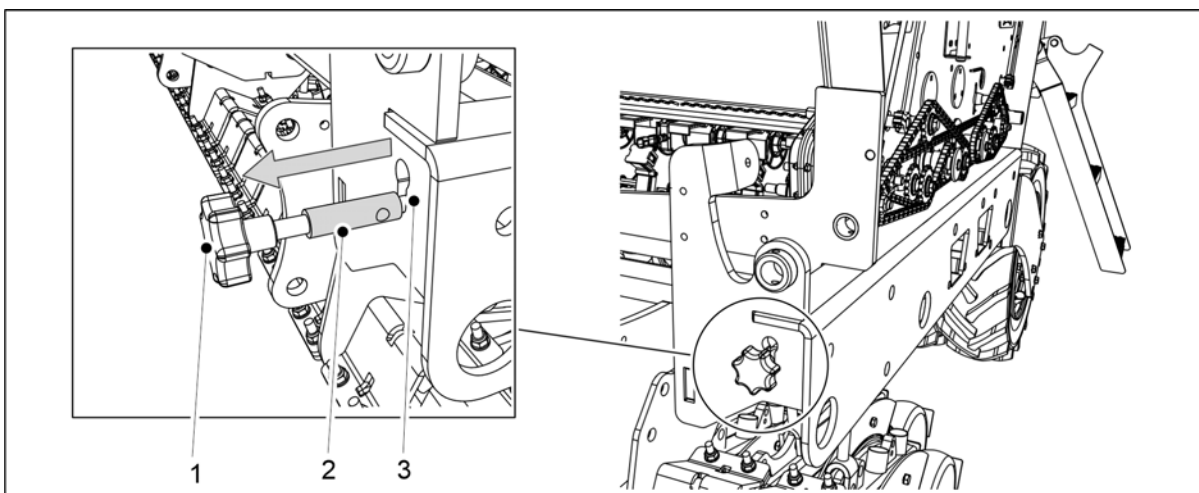

Obrázek. 6.8.4 - 174. Vytáhněte regulační tyč kalibrační zkoušky.

2. Vytáhněte tyč (1) ven, dokud nebude měrný pásek tyče (2) zcela viditelný mimo otvor v rámu (3).
 - Vytahováním regulační tyče se posunují klapky podavačů do pozice pro kalibraci.
3. Vyprázdněte kalibračních misky.

- Během provozu se může v kalibračních miskách hromadit hlína.

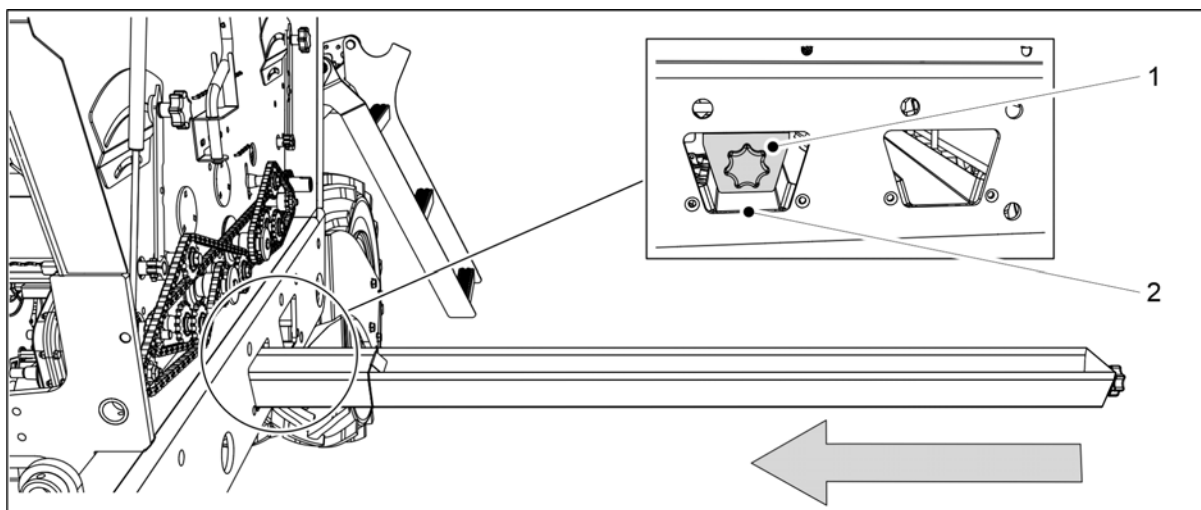

Obrázek. 6.8.4 - 175. Nastavení kalibračních misek

4. Zatlačte kalibrační misky (1) v horizontální poloze pod podávací vedení hnojiva.
 - Podávací vedení hnojiva se nachází v rámu stroje u předního otvoru (2).

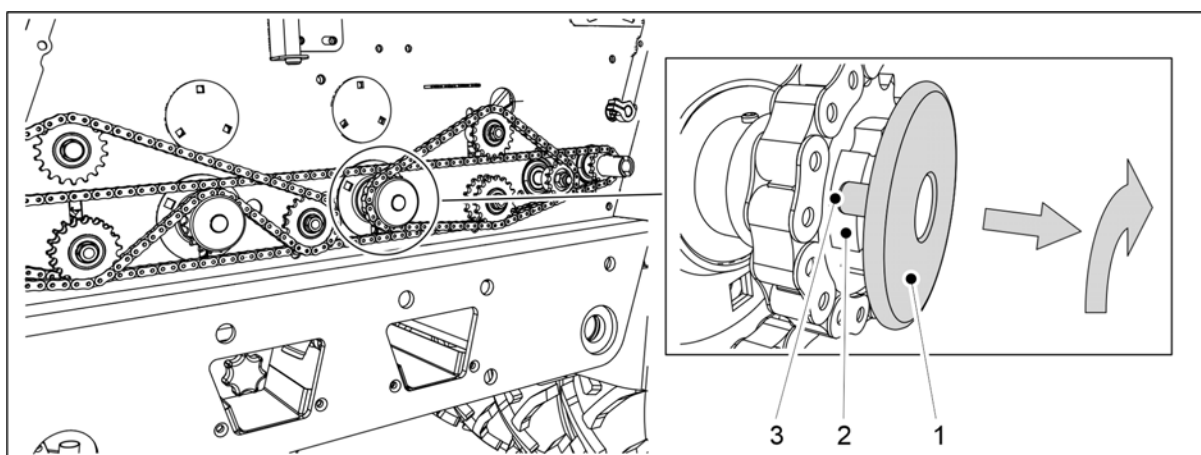

Obrázek. 6.8.4 - 176. Deaktivace podavače osiva

5. Vytáhněte pojistnou desku podavače osiva (1) ven a umístěte pojistné kolíky disku podle zářezů (3) vodícího pouzdra (2).
 - Podavač osiva je nyní vypnutý.

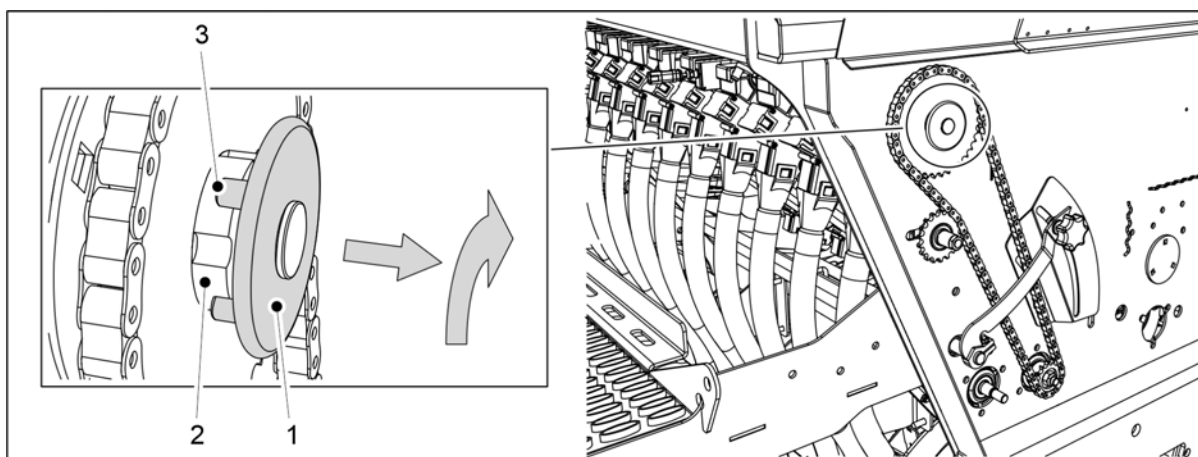

Obrázek. 6.8.4 - 177. Deaktivace malého podavače osiva

6. Pokud má stroj zásobník malého osiva: Vytáhněte pojistnou desku podavače malého osiva (1) ven a umístěte pojistné kolíky disku podle zářezů (3) vodícího pouzdra (2).



Obrázek. 6.8.4 - 178. Displej nastavení

7. Na obrazovce Nastavení uživatelského rozhraní vyberte Kalibrace produktu (1).

- Pomocí šipek nahoru a dolů procházejte nabídku. Otevřete obrazovku stisknutím klávesy OK (2).



Obrázek. 6.8.4 - 179. Cílová dávka hnojiva

8. Potvrďte cílovou dávku hnojiva (1) stisknutím klávesy NASTAVIT (2).



Obrázek. 6.8.4 - 180. Nastavení cílové dávky hnojiva

- První číslo začne blikat.
9. Změňte hodnotu stisknutím klávesy s šipkami nahoru/dolů.
 10. Potvrďte hodnotu stisknutím klávesy s pravou šipkou.
 - Druhé číslo začne blikat.
 11. Opakujte kroky 9–10 u druhého a třetího čísla.
 12. Stiskněte klávesu OK (1).



Obrázek. 6.8.4 - 181. Nastavení cílové dávky hnojiva

13. Potvrďte cílovou dávku hnojiva stisknutím klávesy OK (1).

Kalibrování produktu

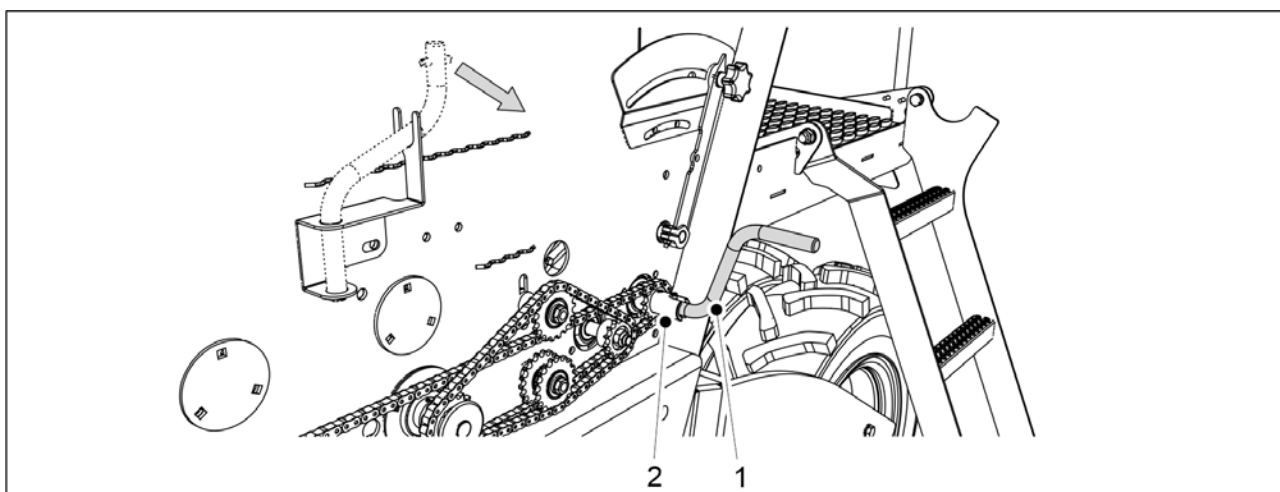

Obrázek. 6.8.4 - 182. Upevnění kliky pro kalibrační zkoušku

1. Upevněte kliku pro kalibrační zkoušku (1) k ose kalibrační zkoušky (2).
2. Otáčejte klikou, dokud nebude ze všech podavačů vycházet rovnoměrné množství hnojiva.
3. Vyprázdněte kalibračních misky.
4. Pomocí kliky pro kalibrační zkoušku otáčejte osou doleva o 1 otočku za sekundu.
 - Plochy 100 m² dosáhnete otočením klikou 34krát u modelu FORTE 300 EVO a 25,5krát u modelu FORTE 400 EVO.
5. Vytáhněte kalibrační misky a zvažte množství, které nyní obsahují.
 - Ke zvažení použijte sáčky na kalibrační zkoušku a váhu dodanou se strojem. Množství získané kalibrační zkouškou odpovídá ploše 100 m², množství na hektar tak bude stonásobné.



Obrázek. 6.8.4 - 183. Zadání výsledku vážení

- Vážený výsledek je zobrazen na obrazovce. První číslo začne blikat.
6. Změňte hodnotu stisknutím klávesy s šipkami nahoru/dolů.
 7. Potvrďte hodnotu stisknutím klávesy s pravou šipkou.
 - Druhé číslo začne blikat.
 8. Opakujte kroky 6-7 u dalších čísel.

9. Potvrďte korekci stisknutím klávesy OK (2).



Obrázek. 6.8.4 - 184. Kalibrační hodnoty pro kalibrační zkoušku

- Na obrazovce se zobrazí stará kalibrační hodnota (1), nová kalibrační hodnota (2), rozdíl mezi starou a novou hodnotou (jako procento) (3) a maximální rychlost podávání (4).

10. Stiskněte klávesu OK (5).

11. Uložte kalibračních misky do stroje. Ujistěte se, že jsou ve správném pořadí a že jsou navzájem správně spojeny.

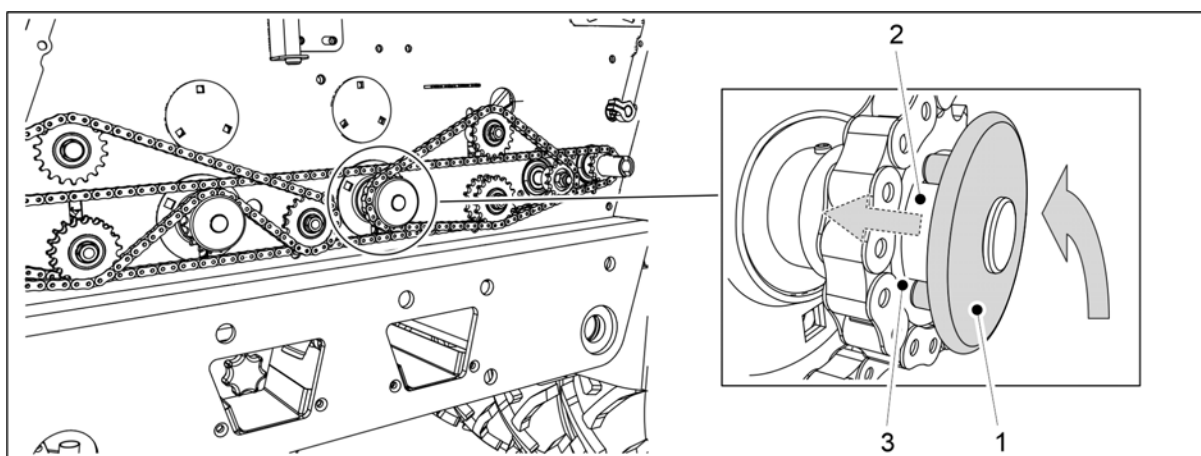

Obrázek. 6.8.4 - 185. Návrat podavače osiva do provozní polohy

12. Otáčejte pojistný disk podavače osiva (1) tak, aby se pojistné kolíčky disku zarovnal s drážkami (3) vodicího pouzdra (2).

- Pružina hřídele zatlačí pojistný disk na místo.

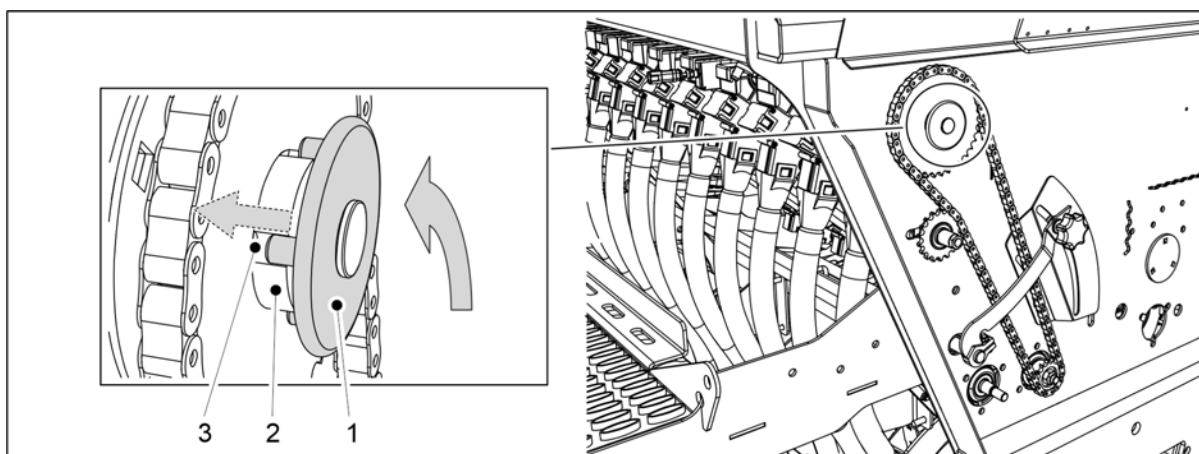

Obrázek. 6.8.4 - 186. Návrat podavače malého osiva do provozní polohy

13. Pokud má stroj zásobník malého osiva: Otáčejte pojistný disk malého podavače osiva (1) tak, aby se pojistné kolíky disku zarovnalý s drážkami (3) vodicího pouzdra (2).
- Pružina hřídele zatlačí pojistný disk na místo.

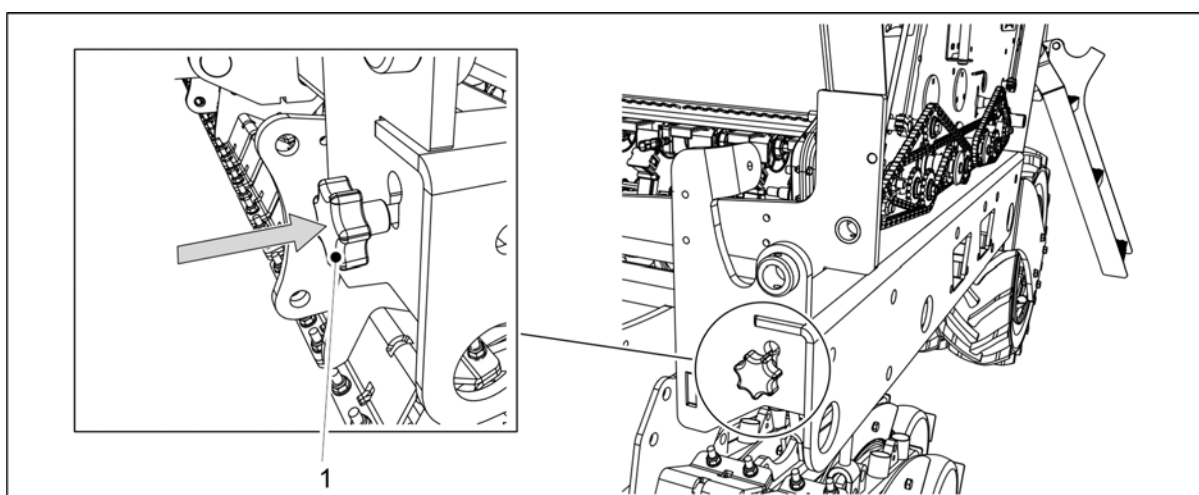

Obrázek. 6.8.4 - 187. Vložení regulační tyče kalibrační zkoušky

14. Zasuňte regulační tyč (1) pro kalibrační zkoušku do rámu stroje.
- Zasunutím regulační tyče se posunují klapky podavačů do polohy pro setí.
15. Složte kryt převodovky\ na obou stranách stroje.

6.9 Úprava secí hloubky radličky

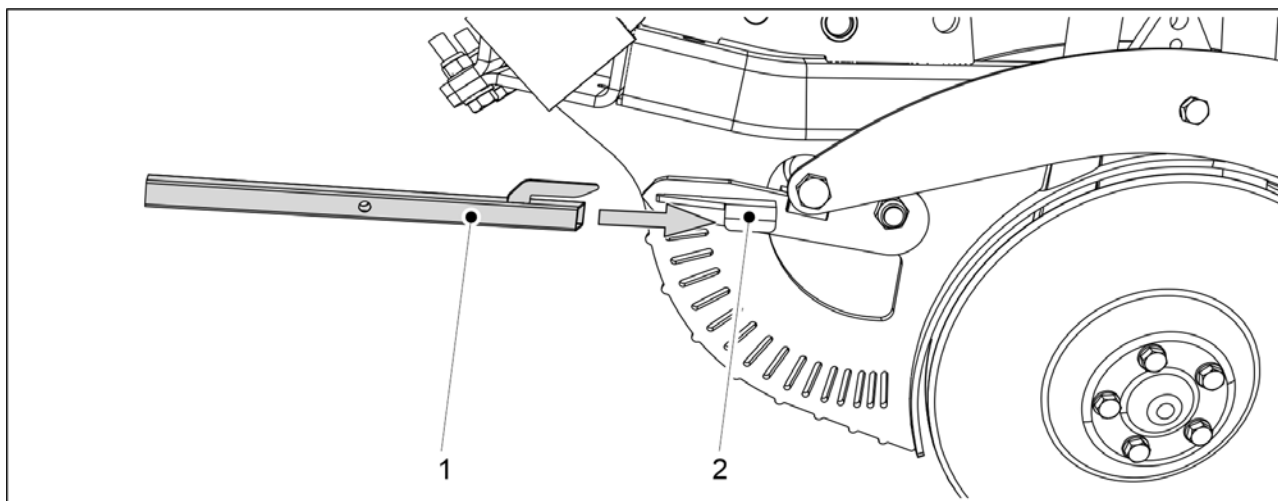

Obrázek. 6.9 - 188. Nástroj regulace radličky

1. Zatlačte nástroj regulace radličky (1) na páku (2) upravované radličky.
 - Nástroj regulace je dodán se strojem.

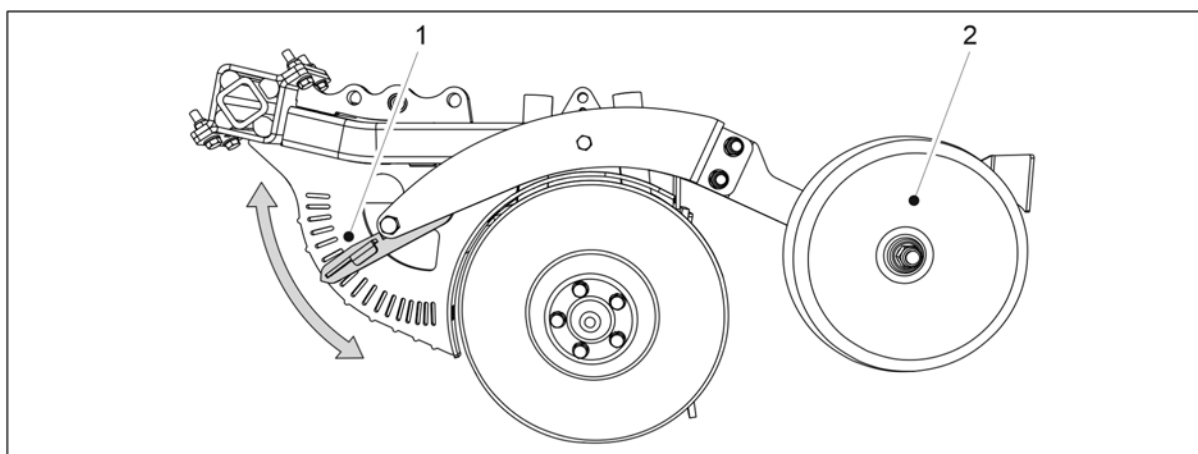

Obrázek. 6.9 - 189. Úprava secí hloubky radličky

2. Upravte výšku uzavíracího kolečka (2) ve vztahu k radličce posunutím páky (1) do požadované drážky na regulační desce.
 - Pokud je páka dole, hloubka setí je na maximum (tj. 8 cm).
Pokud je páka nahoře, hloubka setí je 0 cm.
Výšku lze upravit v krocích po 0,5 cm.
3. Opakujte kroky 1 a 2 na všech radličkách.

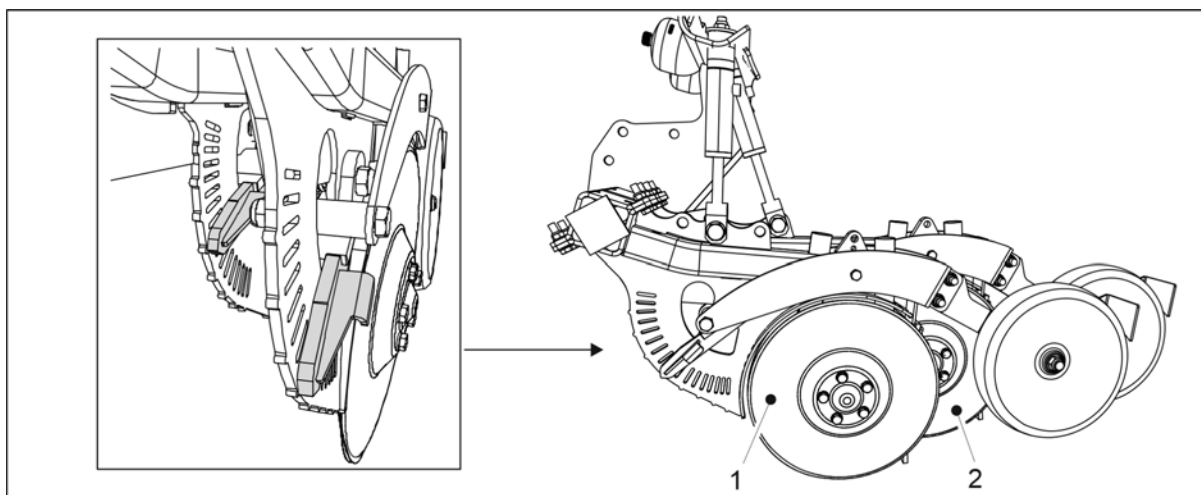

Obrázek. 6.9 - 190. Radličky nejvíce vzadu a vpředu

- Radličky nejvíce vzadu (2) a vpředu (1) musí být nastaveny stejně. Zajistěte, aby byly páky na obou regulačních deskách nastaveny do stejné drážky.

6.10 Úprava tlaku radličky

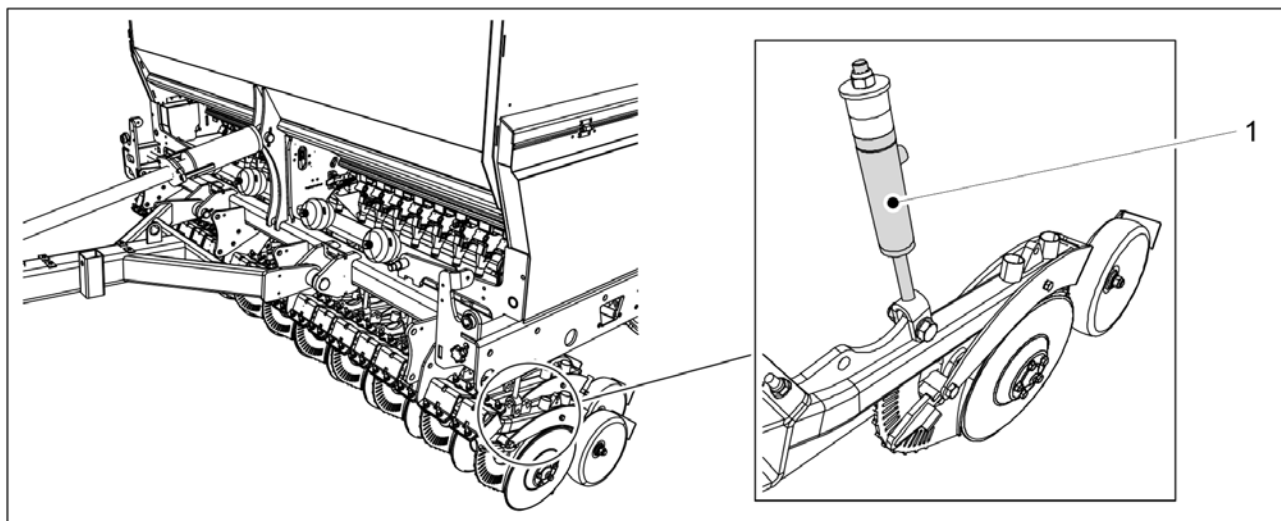

Obrázek. 6.10 - 191. Úprava tlaku radličky

1. Upravte tlak radliček změnou tlaku v tlakových válcích radliček (1).

- U modelu FORTE 300 EVO je 20 tlakových válců, u modelu FORTE 400 EVO 26 válců.

Válce tlačí rám disku radličky dolů. Systém je vybaven tlakovými akumulátory, které umožňují, aby radlička sledovala terén změnou délky zdvihu válce.

Rozpětí nastavení tlaku radličky je 50–250 kg. Na lehké půdě využívejte menší tlak a na tvrdé půdě větší. Tlak byste měli napřed nastavit vysoko a poté snižovat dle potřeby, než aby byl napřed tlak příliš nízký. Tlak radličky lze během provozu upravit. Lze jej například snížit na konci pole s hlubší půdou a zvýšit na konci pole s jílovitou půdou, aby byla zachována požadovaná hloubka setí.

Stav tlaku radličky je uveden na tlakoměru radličky (viz část [4.1.1.7 Tlakoměr radličky](#)).

6.11 Regulace zadních bran

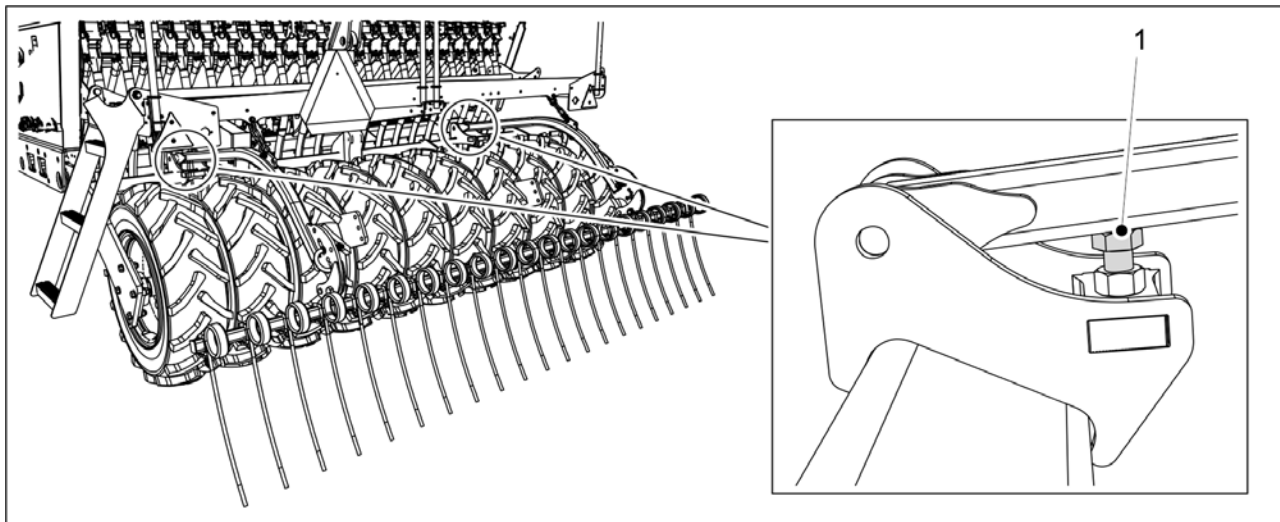

Obrázek. 6.11 - 192. Regulace výšky zadních bran

1. Pro regulaci výšky zadních bran použijte šroub (1).
 - Čím delší je viditelná část šroubu, tím vyšší je pozice zadních bran.

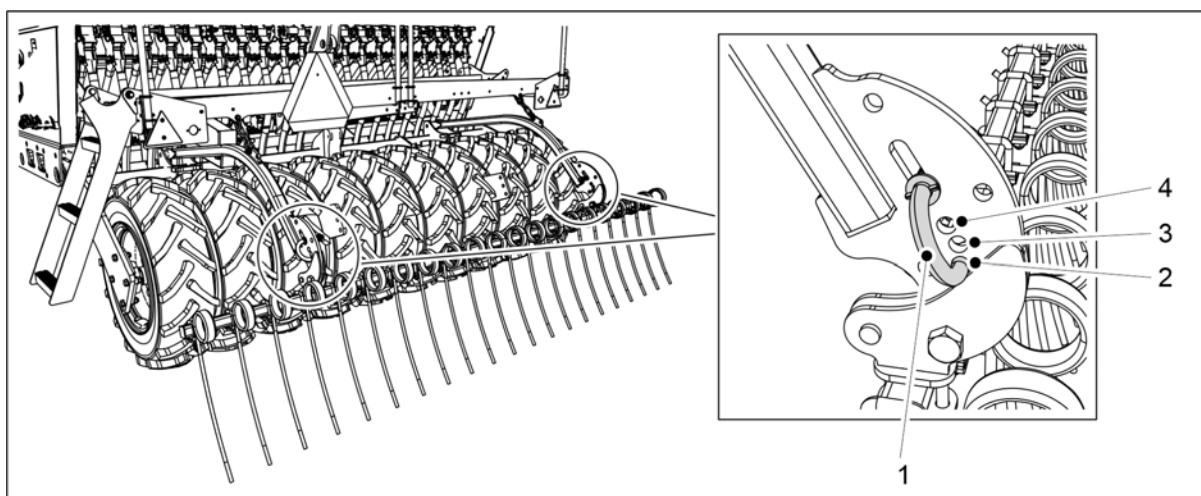

Obrázek. 6.11 - 193. Regulace úhlu zadních bran

2. Nastavte úhel zadních bran vložení spodního konce regulačního kolíku (1) do požadovaného montážního otvoru (2–4).
 - Je-li kolík ve spodním otvoru (2), zadní brány jsou ve svislé pozici. Tato pozice umožňuje zadním branám projít většinou půdy.
Je-li kolík v horním otvoru (4), úhel zadní brány je největší. Tato pozice se používá, pokud je na zemi hodně hmoty. Tato pozice umožňuje zadním branám nejlepší průchodnost půdou.

6.12 Regulace přední nivelační desky

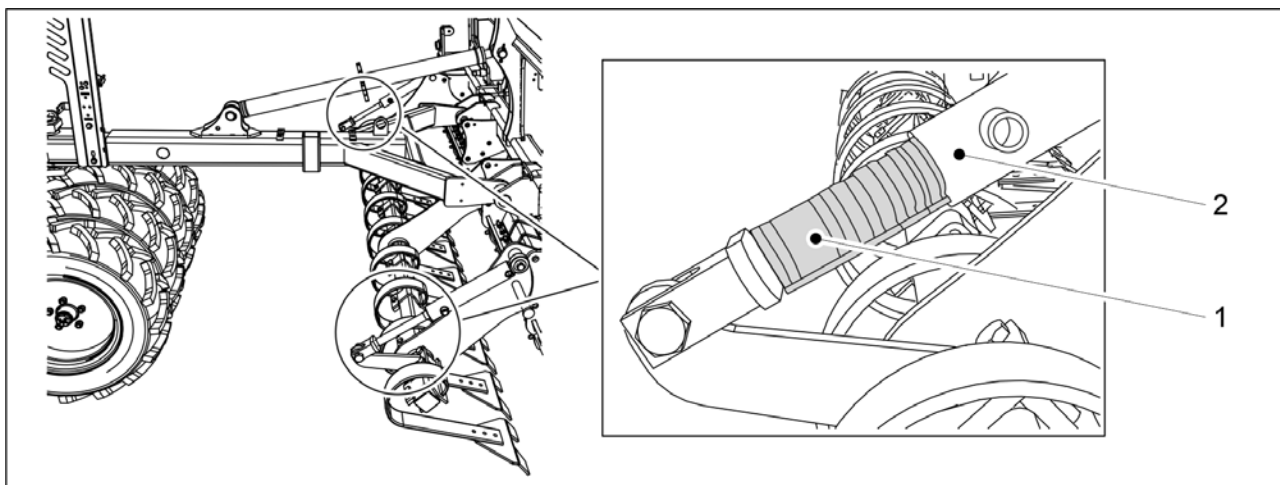

Obrázek. 6.12 - 194. Regulace přední nivelační desky

1. Upravte výšku přední nivelační desky umístěním spon (1) podél hřídelů dvou hydraulických válců přední nivelační desky.

Tabulka. 6.12 - 22. Tloušťka a množství spon přední nivelační desky

Barva spony	Tloušťka spony	Množství
Žlutá	31,8 mm	1 ks
Červená	25,4 mm	2 ks
Černá	22,2 mm	2 ks
Modrá	19,2 mm	2 ks

- Čím více spon je upevněno na hřídel válce a čím jsou silnější, tím výše je přední nivelační deska umístěna.

6.13 Regulace předních bran

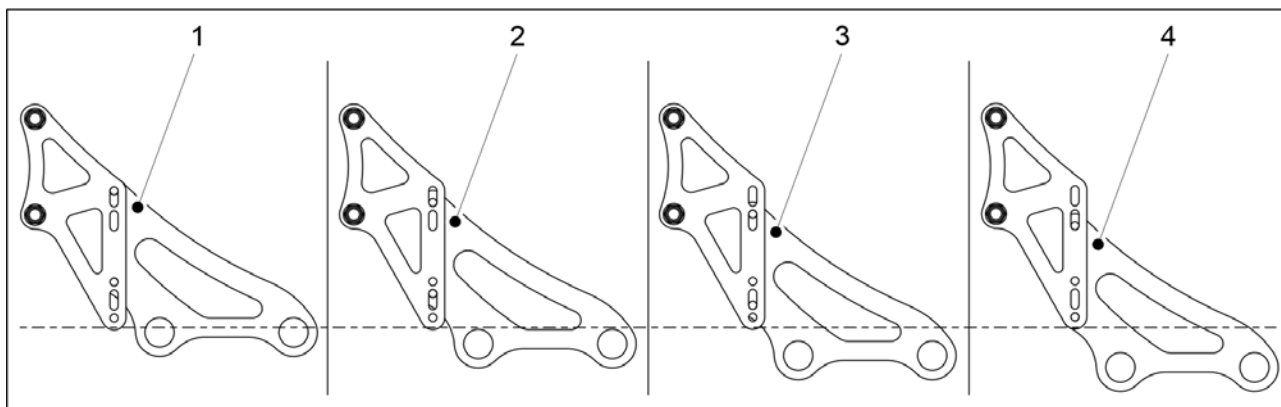

Obrázek. 6.13 - 195. Výška předních bran - možnosti

- Z výrobního závodu je nastavena nejvyšší pozice (1) předních bran. Jak se hroty předních bran opotřebovávají, můžete brány nastavovat do nižších pozic (2–4).

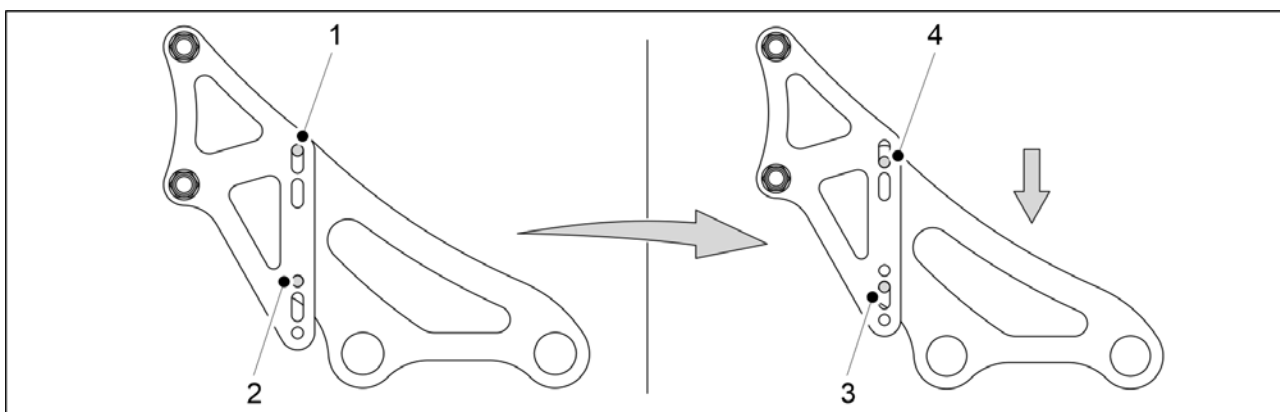

Obrázek. 6.13 - 196. Regulace výšky předních bran

1. Vyměňte spodní montážní šroub (2) ze všech čtyř uložení.
2. Uvolněte horní montážní šroub (1) ze všech čtyř uložení.
 - V závislosti na výchozím bodě regulace výšky předních bran proveďte dle potřeby kroky 1 a 2 v opačném pořadí.
3. Spusťte přední brány na uvolněné montážní šrouby, dokud již nebude prostor pro regulaci v žádné drážce montážní konzoly (3, 4).
4. Vložte zpět montážní šrouby (1 nebo 2) vyjmuté ze všech čtyř uložení v krocích 1 a 2.
5. Všechny čtyři šrouby dotáhněte.

6.14 Regulace předního diskového kultivátoru

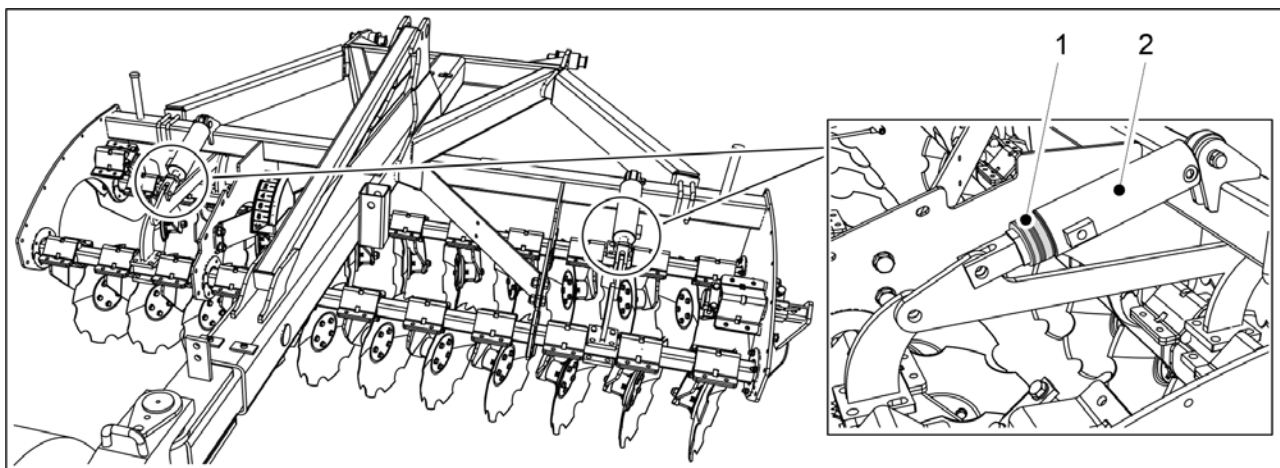

Obrázek. 6.14 - 197. Regulace hloubky orby předního diskového kultivátoru

1. Upravte výšku předního diskového kultivátoru umístěním spon (1) podél hřídelů dvou hydraulických válců přední nivelační desky.

Tabulka. 6.14 - 23. Tloušťka a množství spon předního diskového kultivátoru

Barva spony	Tloušťka spony	Množství
Žlutá	31,8 mm	1 ks
Červená	25,4 mm	2 ks
Černá	22,2 mm	2 ks
Modrá	19,2 mm	2 ks

- Čím více spon je upevněno na tyči válce a čím jsou silnější, tím menší je hloubka orby předního diskového kultivátoru.

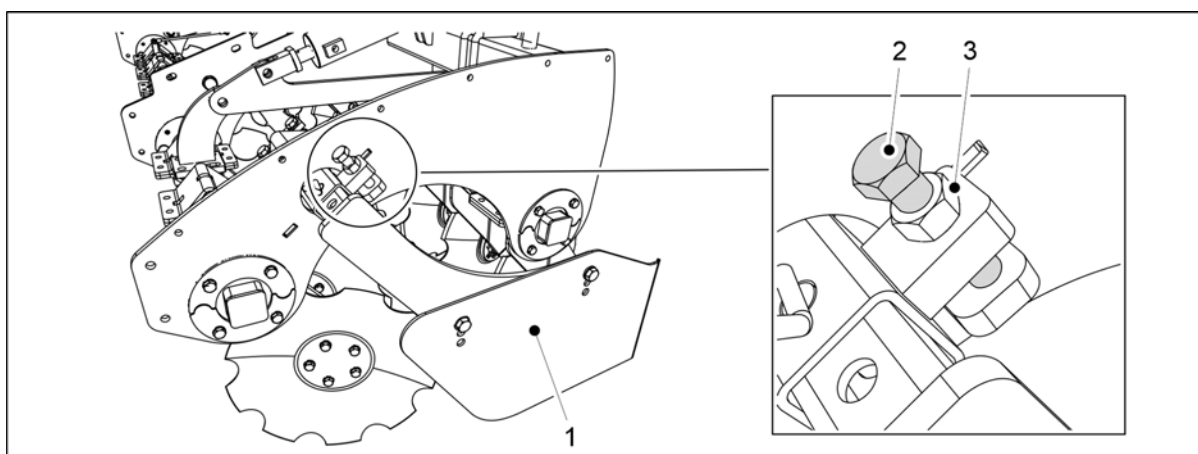

Obrázek. 6.14 - 198. Regulace nejnižší pozice bočních omezovačů

2. Uvolněte regulační pojistnou matici (3) bočního omezovače (1).
3. Otočte regulačním šroubem (2).
- Boční omezovač se posune do požadované spodní pozice.
4. Dotáhněte pojistnou matici (3).
5. Opakujte kroky 2–4 na druhé straně předního diskového kultivátoru.

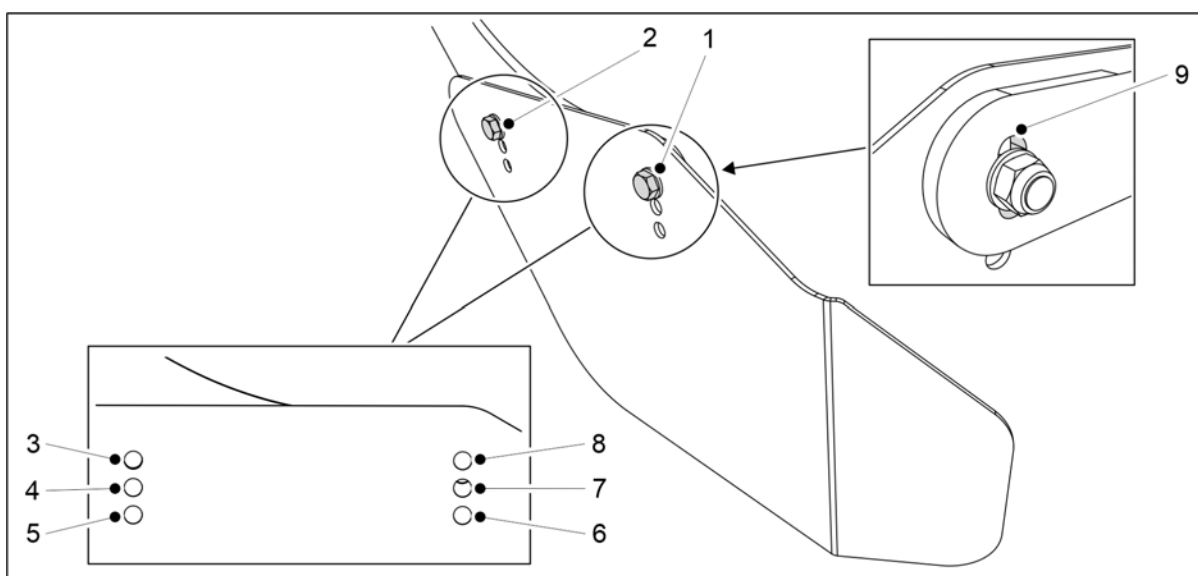

Obrázek. 6.14 - 199. Regulace výšky a úhlu bočních omezovačů

6. Upravte výšku a úhel bočních omezovačů vložením montážních šroubů (1, 2) do nejvhodnějšího montážního otvoru (3–8) podle potřeby.
 - Pokud je to nutné, použijte dostupný prostor k regulaci šroubu (1) v otvoru montážní konzoly (9).
7. Opakujte krok 6 na druhé straně předního diskového kultivátoru.

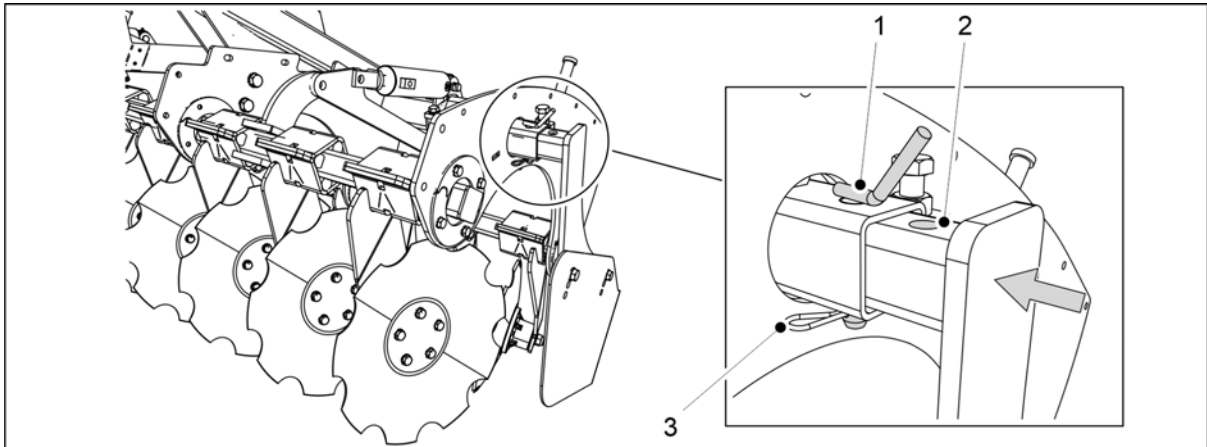

Obrázek. 6.14 - 200. Nastavení bočních omezovačů předního diskového kultivátoru pro přepravu

8. Vytáhněte závlačku (3).
9. Zvedněte pojistný kolík (1).
10. Zatlačte boční omezovač dovnitř, dokud se montážní otvor (2) nezarovná s podpěrnou trubicou (1).
11. Vraťte pojistný kolík a závlačku zpět.
12. Opakujte kroky 8–12 na druhé straně předního diskového kultivátoru.

6.15 Použití odstraňovače dráhy

6.15.1 Regulace výšky odstraňovače dráhy



UPOZORNĚNÍ

Při regulaci odstraňovače dráhy zkontrolujte, zda jeho montážní trubka při úpravě pozice táhla nedrhně o přední servisní plošinu.

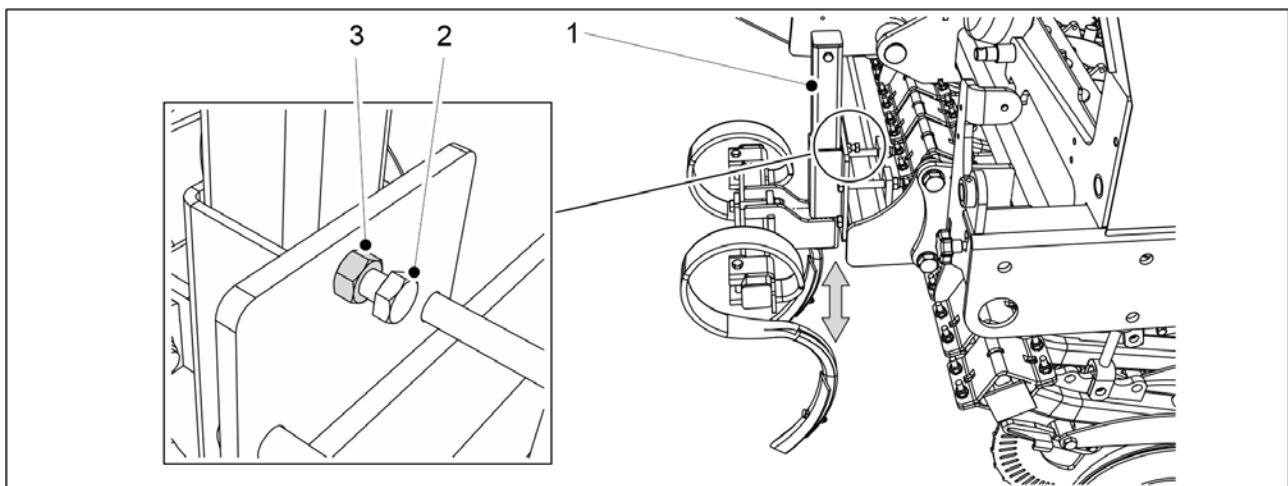

Obrázek. 6.15.1 - 201. Regulace výšky odstraňovače dráhy

1. Na levé straně stroje uvolněte pojistnou matici (2) na montážní trubce (1) odstraňovače dráhy.
 - Model FORTE 300 EVO má 1 sadu montážních trubek.
Model FORTE 400 EVO má 2 sady montážních trubek.
2. Uvolněte lehce šroub (3), aby se mohla montážní trubka posunout.
3. Nastavte odstraňovač dráhy do požadované výšky.
4. Dotáhněte šrouby.
5. Dotáhněte matice.
6. Opakujte kroky 1–5 na pravé straně odstraňovače dráhy.

6.15.2 Výměna špičky S-hrotu

- Při výměně špičky S-hrotu hrozí riziko pořezání nebo píchnutí. Buďte velmi opatrní.

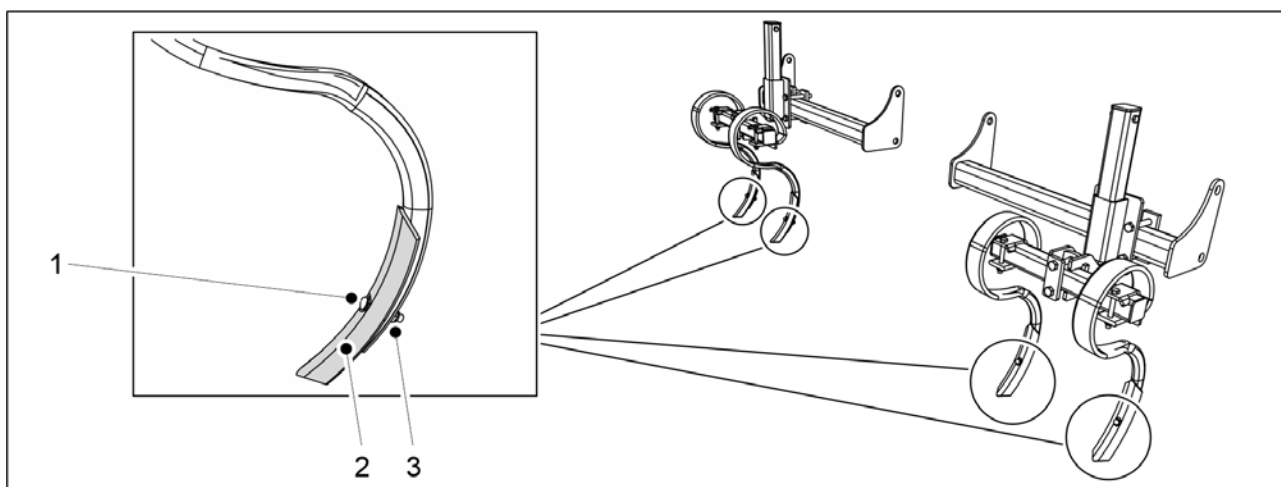

Obrázek. 6.15.2 - 202. Výměna špičky S-hrotu

1. Uvolněte matici (3).
 - Hlavice šroubu hrotu může být z důvodu opotřebení velmi ostrá.
Nikdy šroub nadržte při uvolňování matice rukou.
2. Vyjměte šroub (1).
3. Vyjměte špičku hrotu (2).
 - Opotřeбенé špičky je možné otočit a znovu namontovat.
Při opětovné montáži použijte nový šroub a matici.
4. Upevněte novou špičku hrotu.
 - Při opětovné montáži použijte nový šroub a matici.

6.16 Použití dávkovacích os

Dávkovací osa je zařízení nacházející se na násypce secího stroje, které zajišťuje, aby se hnojivo nebo osivo nehromadilo na vstupu podavače.

6.16.1 Použití dávkovací osy hnojiva

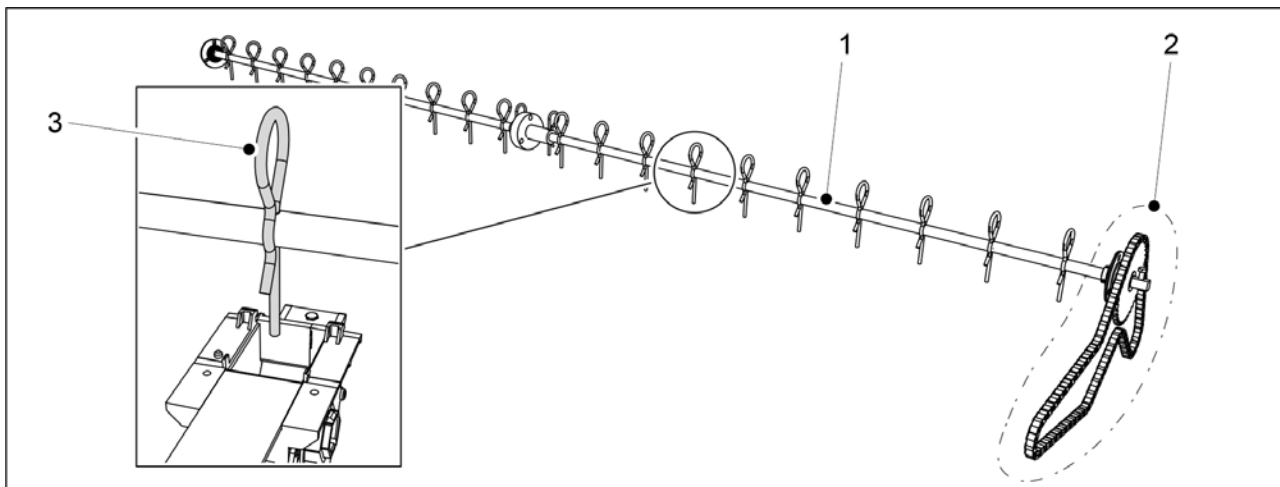

Obrázek. 6.16.1 - 203. Dávkovací osa hnojiva

Dávkovací osa hnojiva (1) je zapojena do převodovky stroje vlastním řetězem (2). Dávkovací osa se tak vždy točí, když je stroj v chodu.

Na každém podavači hnojiva je k dávkovací ose upevněn dávkovací hrot (3).

- Pokud si to přejete, lze dávkovací hroty z osy demontovat.

6.16.2 Použití dávkovací osy osiva

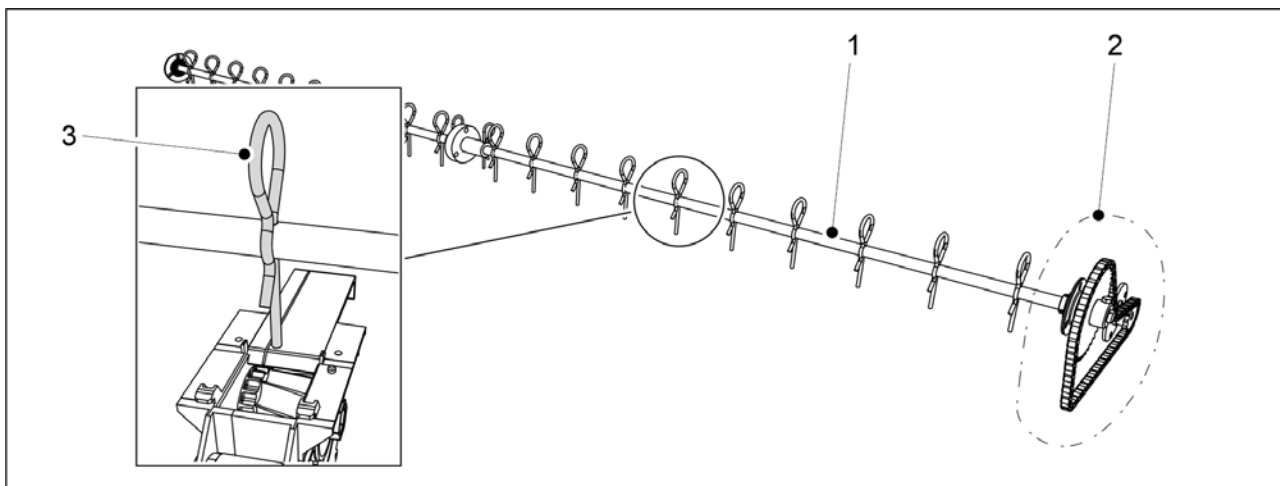

Obrázek. 6.16.2 - 204. Dávkovací osa osiva

Dávkovací osa osiva (1) je zapojena do převodovky stroje vlastním řetězem (2). Dávkovací osa se tak vždy točí, když je stroj v chodu.

Na každém podavači osiva je k dávkovací ose upevněn dávkovací hrot (3).

- Pokud si to přejete, lze dávkovací hroty z osy demontovat.

6.16.3 Použití kyvadlového dávkovače malého osiva



UPOZORNĚNÍ

Špička dávkovacího hrotu kyvadlového dávkovače lehce vystupuje dovnitř vstupu podavače malého osiva. Pokud chcete použít podavač malého osiva s uzavírací deskou v uzavřené pozici, vyjměte dávkovací hrot kyvadlového dávkovače z místa u příslušné uzavírací desky před použitím, aby nedošlo ke škodám na konstrukci.

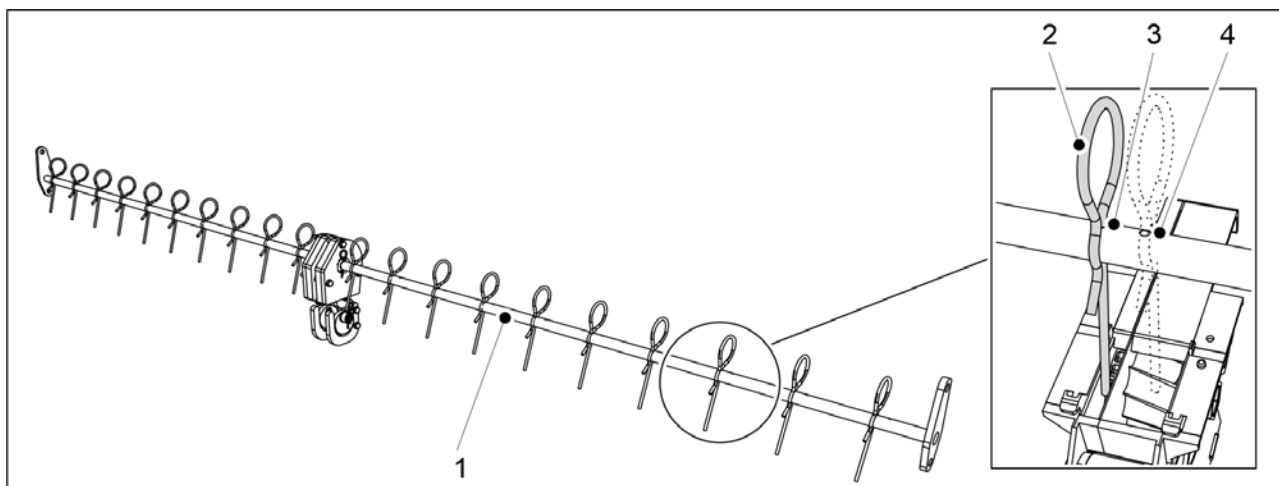

Obrázek. 6.16.3 - 205. Kyvadlový dávkovač malého osiva

Do násypky malého osiva stroje je namontován kyvadlový dávkovač (1). Kyvadlový dávkovač funguje tak, že se pohybuje vpřed a vzad.

Na každém podavači malého osiva je k dávkovací ose připojen dávkovací hrot (2).

- Osa kyvadlového dávkovače má dva montážní otvory pro každý dávkovací hrot: montážním otvor (3) na úzké uzavírací desce a montážní otvor (4) na široké uzavírací desce. Pokud chcete, můžete dávkovací hroty z osy také demontovat.

6.17 Kontrola secí hloubky

1. Ujedte běžnou secí rychlostí (8-12 km/h) přibližně 10 metrů a zastavte.
2. Zastavte traktor, vypněte napájení a zatáhněte parkovací brzdu.
3. Projděte prostor, který jste oseli na poli a odhrňte volnou půdu z povrchu pole.
4. Zkontrolujte hloubku secí brázdy a zda se v brázdě nachází osivo a hnojivo.
 - Pokud to je nutné, upravte secí hloubku podle části [6.9 Úprava secí hloubky radličky](#).

6.18 Zajištění pozice středních značkovačů

1. Pokud jedete podél druhé secí řady, zastavte.
2. Zastavte traktor, vypněte napájení a zatáhněte parkovací brzdu.
3. Zkontrolujte vzdálenost mezi vnějšími řádky secích řad.
 - Vzdálenost mezi nejvzdálenějšími řádky secích řádků musí být 150 mm u modelu FORTE 300 EVO a 154 mm u modelu FORTE 400 EVO.

4. Pokud je vzdálenost nesprávná, upravte střední značkovače v souladu s částí 5.3.8 Úprava středních značkovačů.

6.19 Fungování brzdového systému

6.19.1 Použití parkovací brzdy

Na secím stroji vybaveném brzdovým systémem se parkovací brzda (1) nachází pod pracovní plošinou vlevo na stroji.

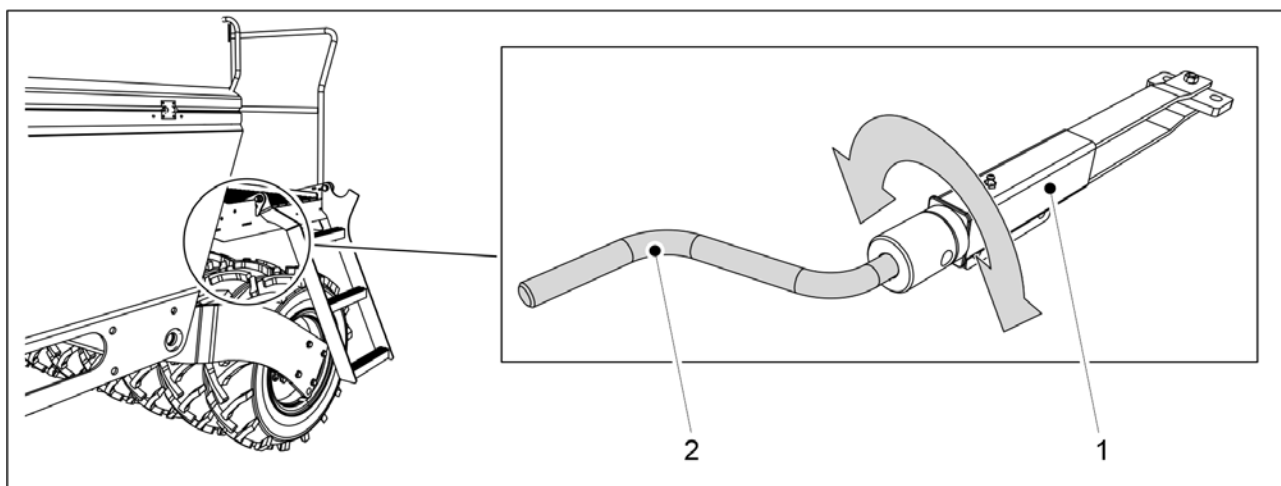

Obrázek. 6.19.1 - 206. Parkovací brzda

1. Připojte kliku kalibrační zkoušky (2) k parkovací brzdě.
 - Klika kalibrační zkoušky je dodána se strojem. Klika se nachází za krytem převodovky na levé straně stroje.
2. Zatáhněte parkovací brzdou otočením kliky (2) doprava.
 - Otáčejte klikou, dokud neucítíte velký odpor. Brzdové páky se již nepohybují.
3. Uvolněte parkovací brzdou otočením kliky (2) doleva.
 - Vždy otáčejte klikou až do konce. Tam se již klika nemůže otáčet.

6.19.2 Uvolnění brzd

- Tento návod se vztahuje pouze na secí stroj vybavený pneumatickým brzdovým systémem.

Pneumatické brzdy lze uvolnit uvolňovacím ventilem brzdy, když pneumatický brzdový systém secího stroje není připojen k pneumatickému brzdovému systému traktoru.

Ventil pro uvolnění brzd (1) se nachází na táhle.

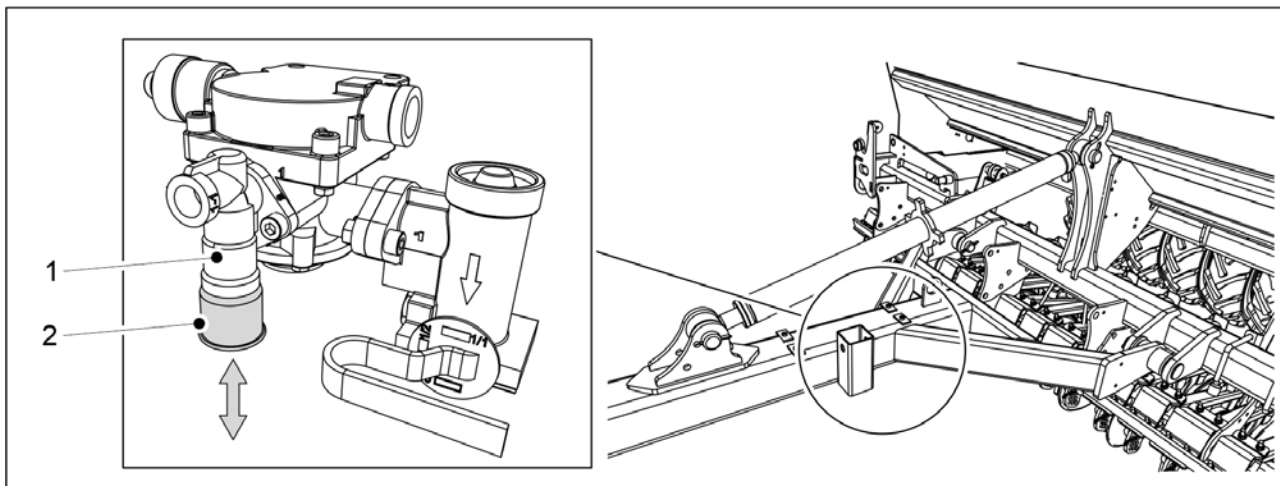

Obrázek. 6.19.2 - 207. Ventil pro uvolnění brzd

Funkce tlačítka uvolňovacího ventilu (2):

- brzdy jsou uvolněny stisknutím tlačítka (nahoru)
- po vytažení tlačítka (dolů) zůstane brzda zatažená, pokud je v pneumatické nádrži nějaký tlak.

Bez ohledu na pozici tlačítka budou brzdy uvolněny, pokud v pneumatické nádrži secího stroje klesne tlak.

- Při parkování secího stroje se ujistěte, že po zatažení parkovací brzdy zůstane na svém místě.

6.19.3 Regulace brzdové síly

- Tento návod se vztahuje pouze na secí stroj vybavený pneumatickým brzdovým systémem.

Potřebná brzdová síla se liší podle hladiny naplnění násypek. Brzdovou sílu je možné upravit řídicím ventilem brzdové síly.

Řídicí ventil brzdové síly (1) se nachází na táhle.

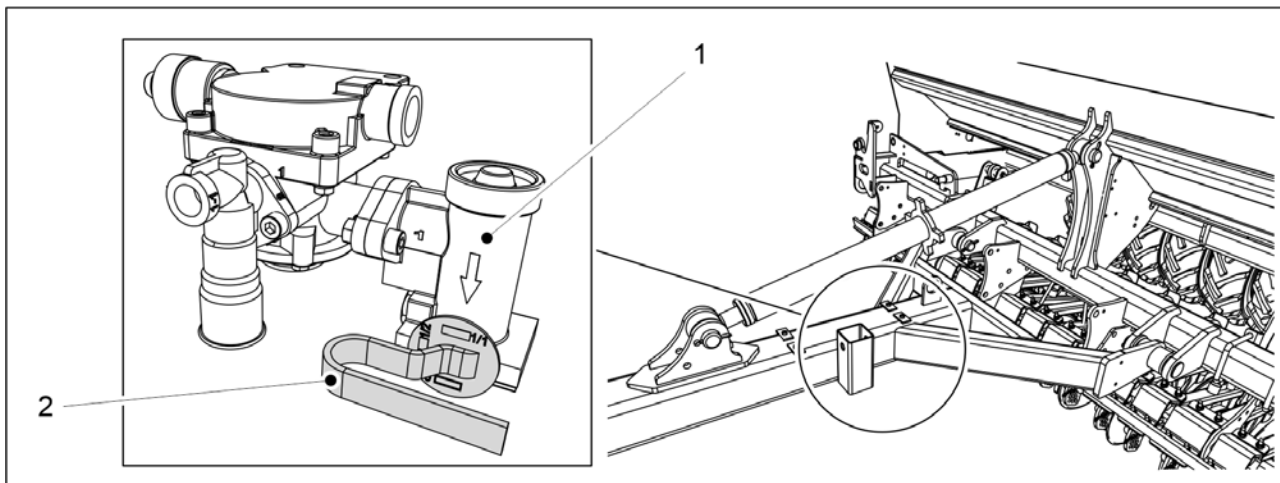

Obrázek. 6.19.3 - 208. Řídicí ventil brzdné síly

1. Natočte páku řídicího ventilu (2) do příslušné pozice.

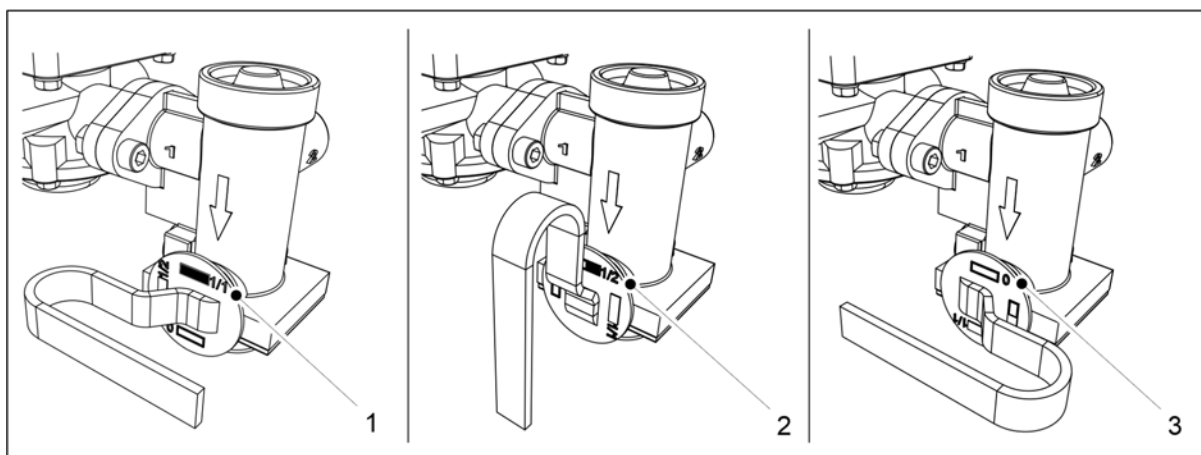

Obrázek. 6.19.3 - 209. Pozice řídicího ventilu brzdné síly

- Pokud jsou násypky plné, otočte páku do pozice (1).
Pokud jsou násypky plné z poloviny, otočte páku do pozice (2).
Pokud jsou násypky prázdné, otočte páku do pozice (3).

6.20 Vyprázdnění násypek

6.20.1 Vyprázdnění násypek do kalibrační misky

- Pokud je násypka téměř prázdná, je osivo nebo hnojivo vedeno do kalibrační misky přes podavače a miska se vyprázdní. Pokyny pro provedení kalibrační zkoušky jsou uvedeny v části 6.8 Kalibrování produktu.

6.20.2 Vyprázdnění násypek přes radličky

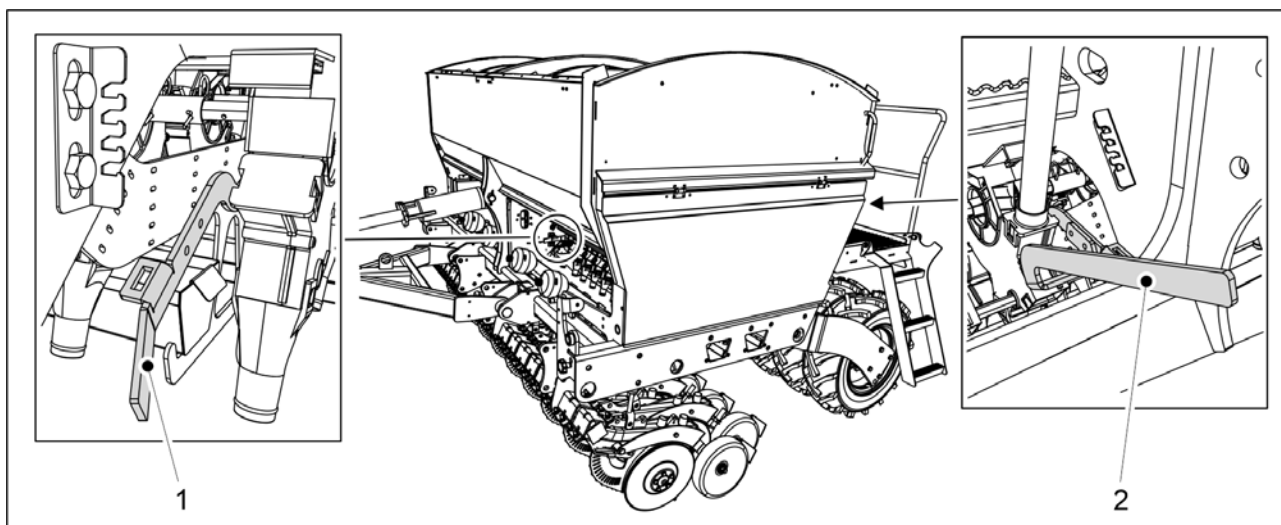

Obrázek. 6.20.2 - 210. Otevření spodních klapek násypek

1. Otevřete spodní klapku násypky, která se má vyprázdnit, pomocí ovládací páky (ovládací páka (1) je pro násypku hnojiva a ovládací páka (2) je pro násypku osiva).
 - FORTE 300 EVO: 1 dvojice ovládacích pák ve středu stroje
 - FORTE 400 EVO: 2 dvojice ovládacích pák (1 ve středu každé poloviny násypky).

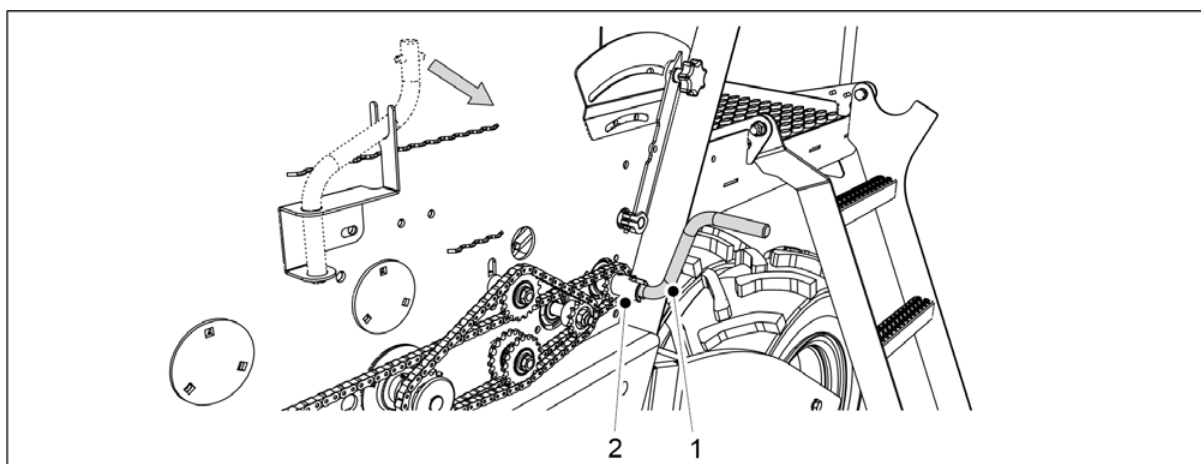

Obrázek. 6.20.2 - 211. Klika kalibrační zkoušky

2. Upevněte kliku pro kalibrační zkoušku (1) k ose kalibrační zkoušky (2).
3. K otáčení podavačů lze použít kliku kalibrační zkoušky.
 - Vysypání lze posílit stlačeným vzduchem, který vyfouká hnojivo a osivo z násypky a podavačů.

6.21 Vysypání násypky malého osiva

6.21.1 Vyprázdnění násypky do kalibrační misky

- Pokud je násypka malého osiva téměř prázdná, je osivo vedeno do kalibrační misky přes podavače a miska se vyprázdní. Kalibrační zkouška pro násypku malého osiva je popsána v části 6.8.3 Kalibrační zkouška malého osiva.

6.21.2 Vysypání násypky malého osiva přes trubky

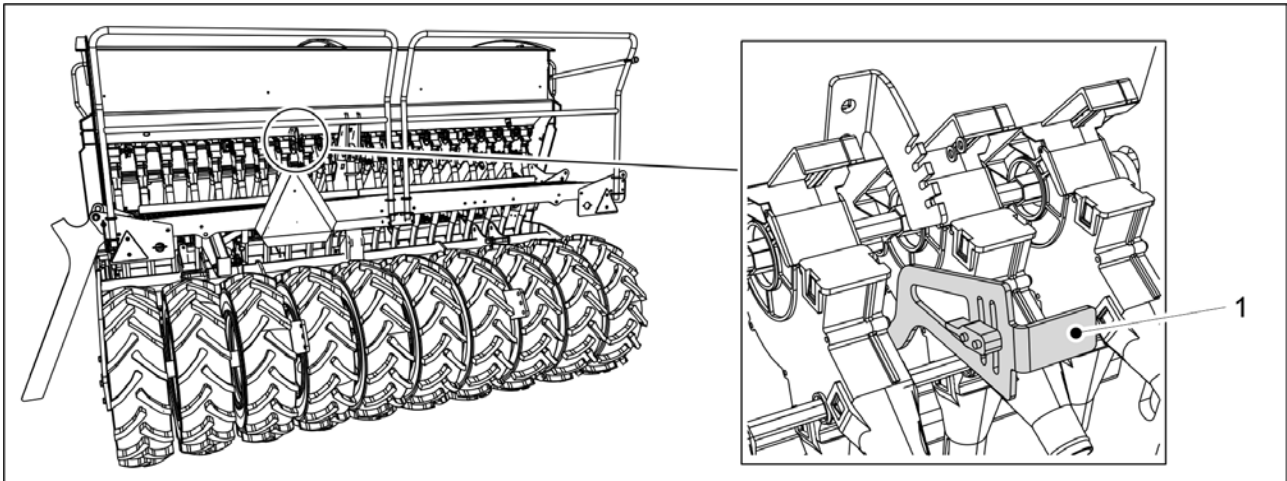

Obrázek. 6.21.2 - 212. Otevření spodní klapky násypky malého osiva

1. Otevřete spodní klapku násypky malého osiva otočením ovládací páky (1) dolů.

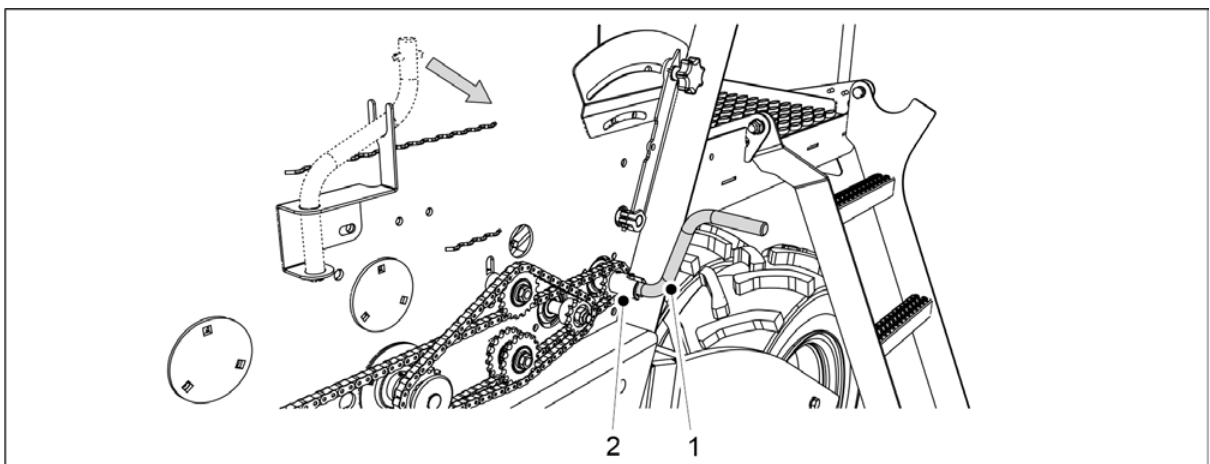

Obrázek. 6.21.2 - 213. Klika kalibrační zkoušky

2. K otáčení podavačů lze použít kliku kalibrační zkoušky (1).
 - Vysypání lze posílit stlačeným vzduchem, který vyfouká hnojivo a osivo z násypky a podavačů.

6.22 Odpojení od traktoru



NEBEZPEČÍ

Při odpojování a připojování secího stroje hrozí riziko rozdrčení. Minimální bezpečná vzdálenost je 5 m. Buďte mimořádně opatrní, pokud se v blízkosti secího stroje a traktoru vyskytují pracovníci, kteří dávají pokyny k připojování a odpojování.



NEBEZPEČÍ

Ujistěte se, že je traktor vypnutý a klíč vytažen ze zapalování.

1. Otevřete kulový ventil zdvihacího obvodu stroje podle pokynů v části 5.3.5 Použití kulového ventilu zdvihacího obvodu stroje.
2. Odpojte elektrické přípojky secího stroje.
3. Odpojte hydraulické hadice secího stroje od traktoru.



NEBEZPEČÍ

Před odpojením uvolněte tlak z hydraulického systému. Dodržujte pokyny výrobce traktoru.



NEBEZPEČÍ

Při odpojování hydrauliky noste ochranné rukavice.

4. Odpojte táhlo secího stroje od závěsu traktoru nebo kolový pěch od spojovacích ramen traktoru.

6.23 Uložení stroje

1. Stroj vyčistěte podle části 7.3 Čištění.
 - Poškozený lak po omytí opravte.
2. Promažte všechny mazací body podle části 7.2 Mazání.
3. Natřené povrchy, pozinkované díly a válcové tyče lehce namažte ochranným olejem k tomuto účelu určeným.
4. Pro sezónní uložení stroje jej umístěte na suché místo chráněné před sluncem.

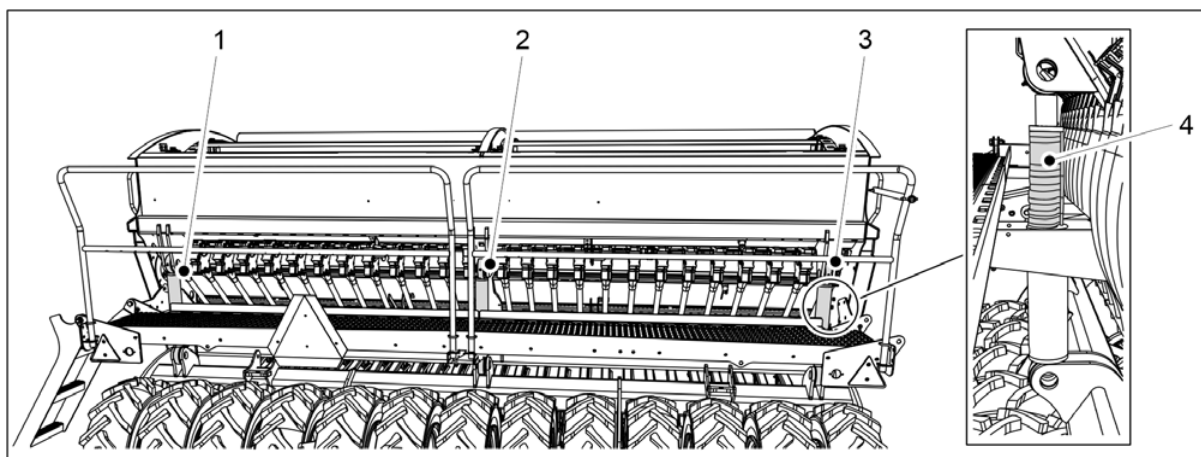

Obrázek. 6.23 - 214. Dorazy válců

5. Umístěte 4 dorazy (4) na tyč zvedacího válce tak, aby byly radličky lehce zvednuty ze země.
 - FORTE 300 EVO má 1 zvedací válec (2), na kterém se nacházejí dorazy. FORTE 400 EVO má 3 zvedací válce (1–3). Dorazy se nacházejí na vnějších válcích (1, 3).
6. Zajistěte, aby nebyly uzavírací desky podavačů zcela uzavřeny.
7. Uvolněte tlak z obvodu tlaku radliček tak, že budete ventil traktoru přidržíte otevřený na dobu asi 10 sekund.
 - Stav tlaku radličky je uveden na tlakoměru radličky (viz část [4.1.1.7 Tlakoměr radličky](#)).
8. Použijte klíny nebo bloky, aby se stroj během dlouhodobého skladování nemohl pohnout.

7 Údržba



NEBEZPEČÍ

Před prováděním servisních prací uvolněte tlak v hydraulickém systému, odpojte hadice a elektrické přípojky traktoru a nechte stroj vychladnout.



NEBEZPEČÍ

Při provádění servisu a údržby hrozí riziko rozdrčení a riziko pořezání v převodovce stroje. Před prováděním servisu vypněte napájení traktoru, vyjměte klíč ze zapalování a zatáhněte parkovací brzdu.

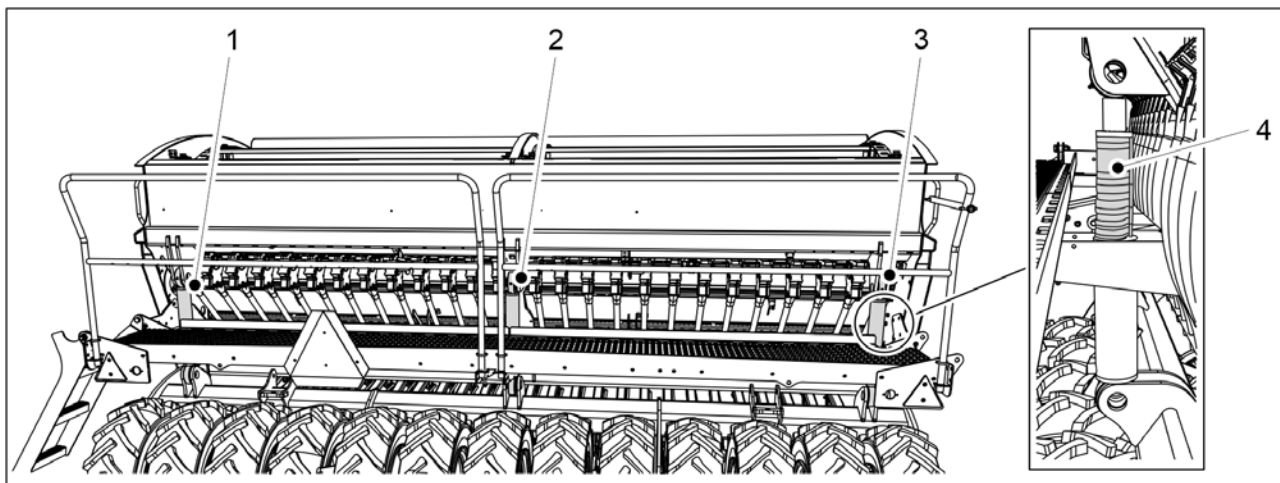

Obrázek 7 - 215. Dorazy válců



NEBEZPEČÍ

Hrozí riziko rozdrčení při provádění servisu a údržby. Umístěte 4 dorazy (4) na tyče zvedacích válců. FORTE 300 EVO má 1 zvedací válec (2), na kterém se nacházejí dorazy. FORTE 400 EVO má 3 zvedací válce (1–3). Dorazy se nacházejí na vnějších válcích (1, 3). Pod stroj umístěte stojan nebo vhodnou podpěru. Nikdy nevstupujte pod stroj, který není podepřený.



NEBEZPEČÍ

Uzavřete kulový ventil zdvihacího obvodu stroje podle pokynů v části [5.3.5 Použití kulového ventilu zdvihacího obvodu stroje](#).



NEBEZPEČÍ

Při provádění servisu a údržby hrozí riziko rozdrčení pod strojem a riziko pořezání v převodovce stroje. Před prováděním servisu se ujistěte, že je traktor vypnutý, klíč vytažený ze zapalování a parkovací brzda zatažená.



NEBEZPEČÍ

Pokud je stroj vybaven středními značkovači, zajistěte, aby byly střední značkovače umístěny do přepravní polohy a aby byly jejich kulové ventily uzavřeny podle části [3.4 Použití kulových ventilů středního značkovače](#).

7.1 Kontroly

7.1.1 Rychlé pokyny, kontrola

V tabulce níže jsou uvedeny kontroly, které se na secím stroji provádějí. Kontroly, které se provádějí jednou za provozní sezónu, musí být provedeny na jaře, kdy je stroj uváděn do provozu po zazimování.

Tabulka. 7.1.1 - 24. Kontroly, které se na secím stroji provádějí

	1) Po prvních 10 hektarech	2) Každých 50 hektarů	3) Každých 500 hektarů nebo jednou za provozní sezónu
<u>7.1.2 Kontrola dotažení šroubů</u>	X		X
<u>7.1.3 Kontrola tlaku pneumatik</u>		X	X
<u>7.1.4 Kontrola vůle ložiska nábojů kolového pěchu</u>			X
<u>7.1.5 Kontrola dotažení převodových řetězů</u>	X		X
<u>7.1.6 Kontrola napnutí hnacího řetězu kol</u>	X		X
<u>7.1.7 Kontrola vůle pohonu kola</u>			X
<u>7.1.8 Kontrola vůle pohonu kola</u>	X		X
<u>7.1.9 Kontrola stavu hydrauliky</u>			X
<u>7.1.10 Kontrola stavu elektrických vodičů</u>			X
<u>7.1.11 Zkontrolujte tažné oko</u>			X
<u>7.1.12 Kontrola hladiny převodového oleje</u>			X
<u>7.1.13 Kontrola radličkových disků</u>			X
<u>7.1.14 Kontrola fungování regulace cílové dávky hnojiva</u>			X

7.1.2 Kontrola dotažení šroubů

7.1.2.1 Kontrola utažení šroubů přepravních kol

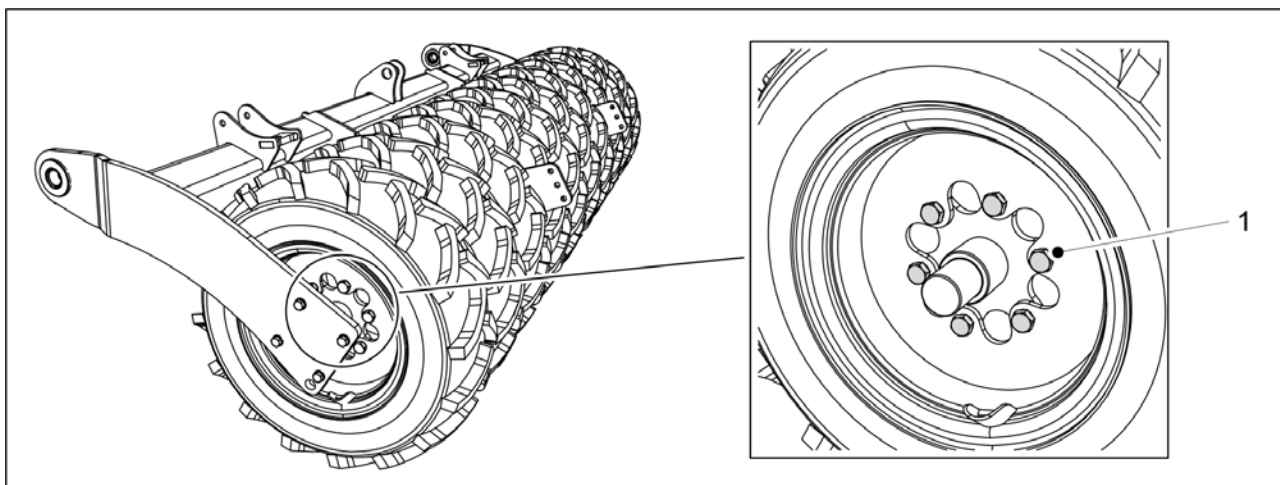

Obrázek. 7.1.2.1 - 216. Šrouby přepravních kol

1. Zkontrolujte, že jsou všechny šrouby M20 x 1,5 (1) přepravních kol dotaženy.
 - Každé přepravní kolo má 6 šroubů. U modelu FORTE 300 EVO je 10 přepravních kol, u modelu FORTE 400 EVO jich je 13.
Dle potřeby šrouby dotáhněte. Pokud je mezera mezi pneumatikami úzká, utáhněte šrouby z vedlejší mezery pomocí ráčny a rukojeti.
Šrouby jsou ze závodu namontovány se zajišťovacím přípravkem.

7.1.2.2 Kontrola utažení šroubů na přírubových ložiscích přepravních kol

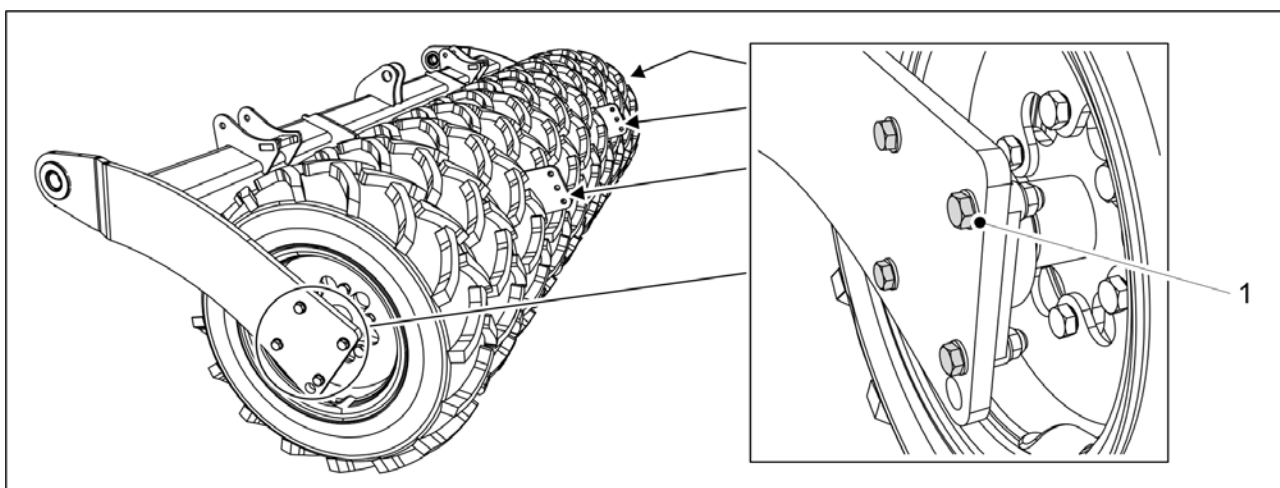

Obrázek. 7.1.2.2 - 217. Šrouby přírubových ložisek přepravních kol

1. Zkontrolujte, že jsou všechny šrouby přírubových ložisek 24 M16 (1) přepravních kol dotaženy.
 - Každé ložisko má čtyři šrouby. Ložisek je šest.
Dle potřeby šrouby dotáhněte. Pokud je mezera mezi pneumatikami úzká, utáhněte šrouby z vedlejší mezery pomocí ráčny a rukojeti.

7.1.2.3 Kontrola utažení šroubů kolového pěchu

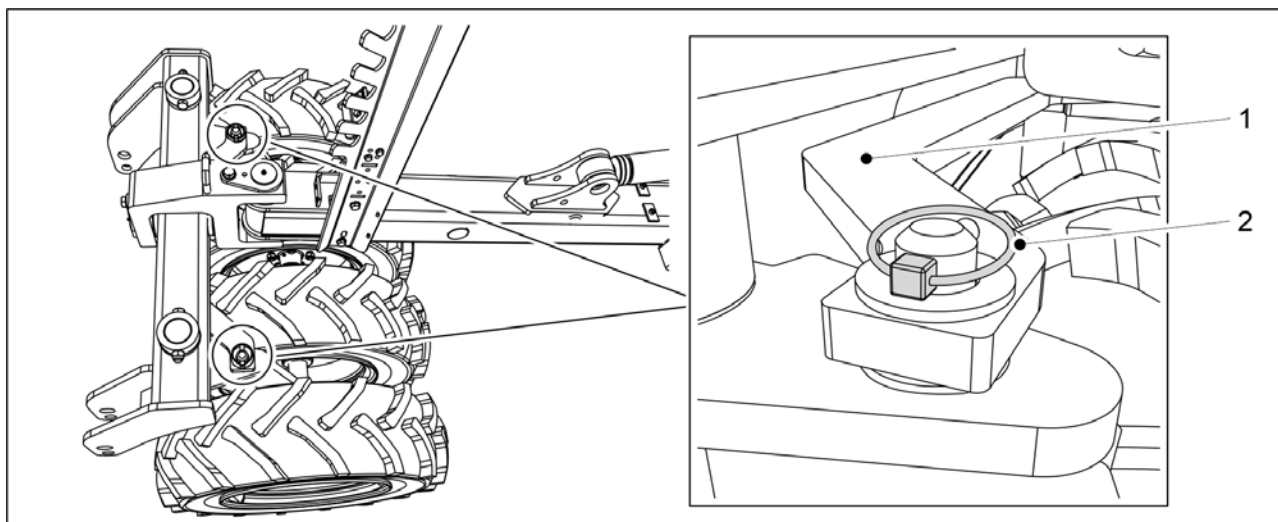

Obrázek. 7.1.2.3 - 218. Tyč kolového pěchu

1. Odpojte dvě závlačky (2) tyče kolového pěchu (1).
2. Odpojte tyč kolového pěchu tak, že ji zvednete.

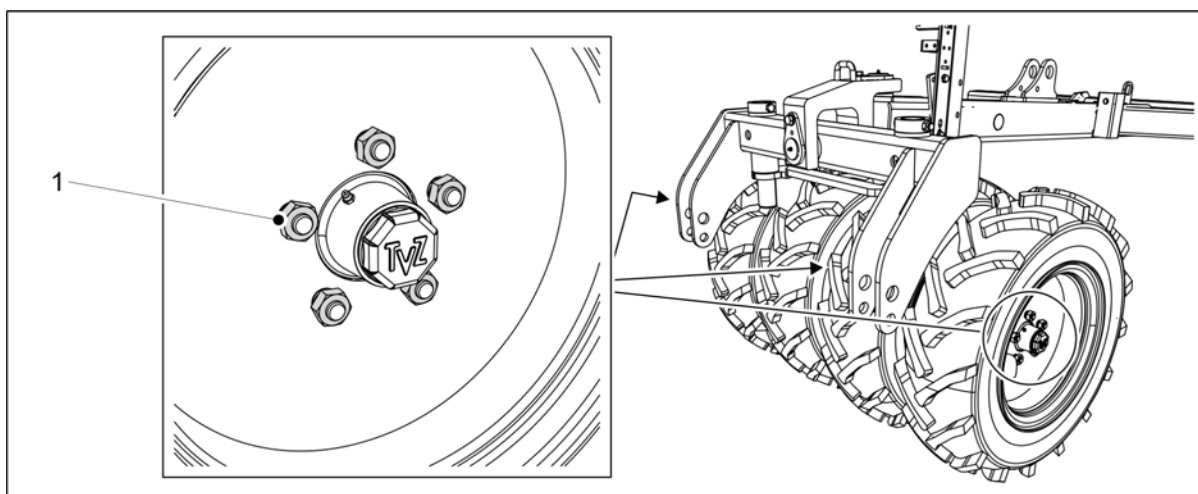

Obrázek. 7.1.2.3 - 219. Šrouby kolového pěchu

3. Zkontrolujte, zda je všech 20 šroubů (M18) (1) kolového pěchu dotaženo.
 - Dle potřeby šrouby dotáhněte.
4. Vraťte zpět tyč kolového pěchu na místo a zajistěte tyč závlačkami.

7.1.2.4 Kontrola dotažení šroubů radličky

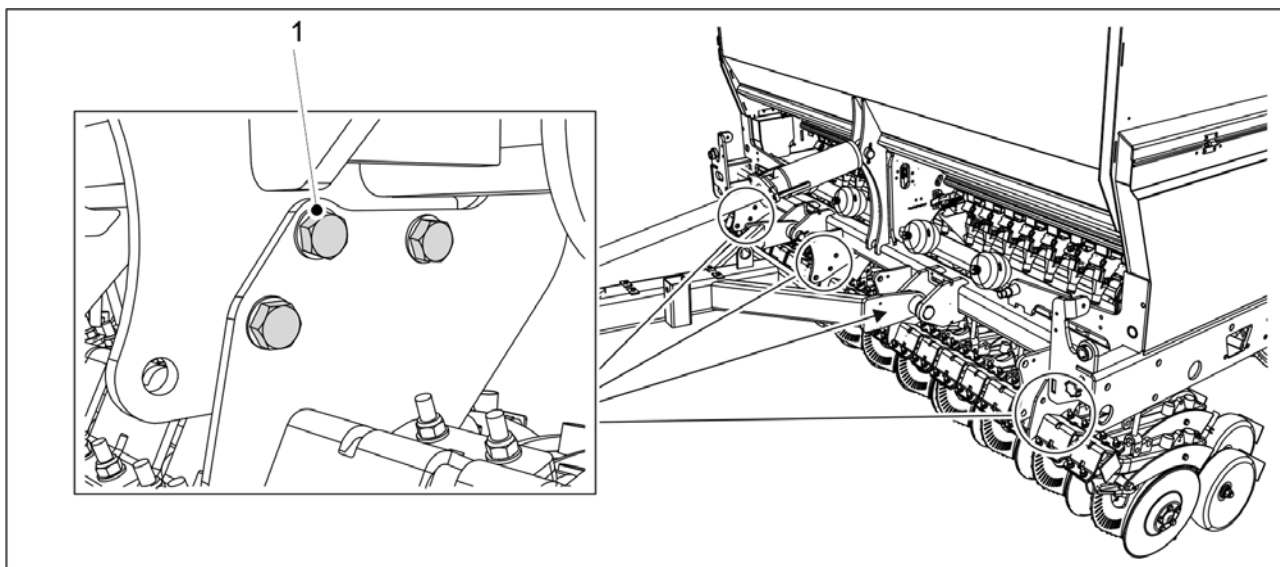

Obrázek. 7.1.2.4 - 220. Radličkové šrouby se stopkou

1. Zkontrolujte, zda jsou radličkové šrouby se stopkou M20 (1) dotažené.
 - U modelu FORTE 300 EVO je 12 radličkových šroubů se stopkou, u modelu FORTE 400 EVO je jich 18.
 - Dle potřeby šrouby dotáhněte momentem 300 Nm.

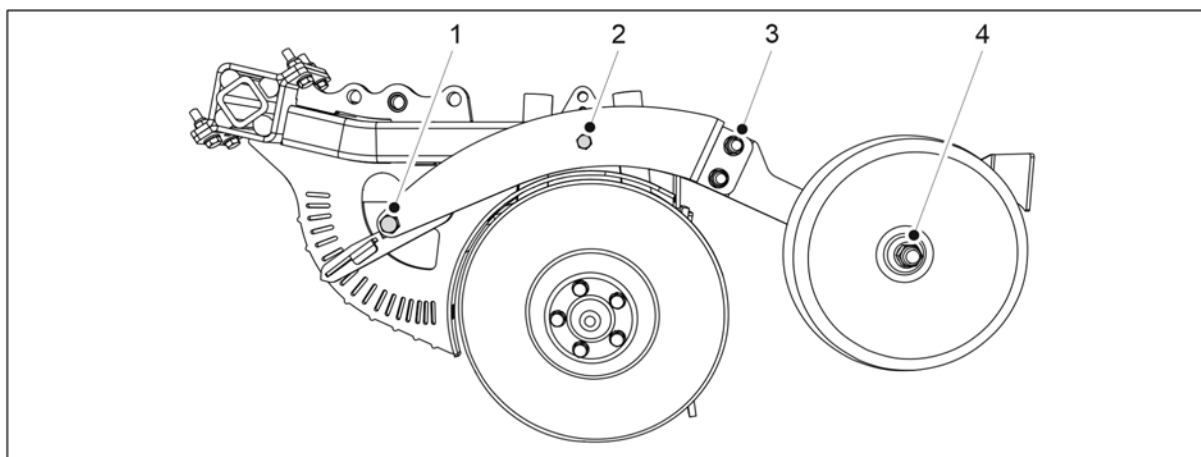

Obrázek. 7.1.2.4 - 221. Šrouby uzavíracího kolečka radličky a nastavení hloubky

2. Zkontrolujte, zda jsou oba šrouby (M16) (3) na všech krycích kolech radličky dotažené.
 - Dle potřeby šrouby dotáhněte.
3. Zkontrolujte, zda jsou šrouby regulace hloubky radličky (M16) (1) a (M12) (2) dotažené.
 - Dle potřeby šrouby dotáhněte. Utahovací moment pro šroub M12 (2) je 120 Nm.

7.1.2.5 Kontrola dotažení šroubů pracovní plošiny

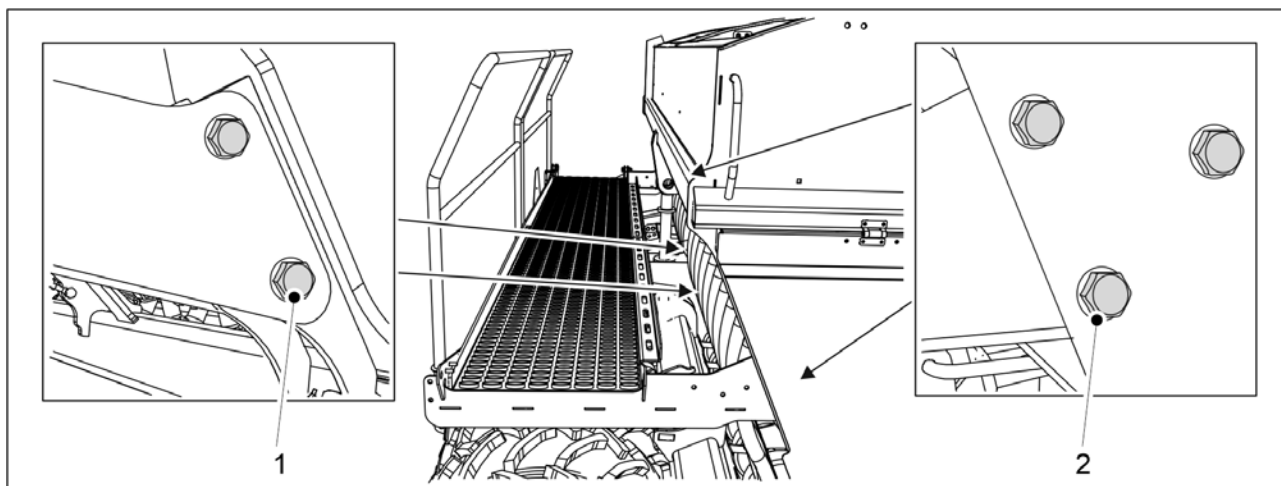

Obrázek. 7.1.2.5 - 222. Šrouby pracovní plošiny

1. Zkontrolujte, zda je 6 šroubů M12 (2) na pracovní plošině utažených.
 - Dle potřeby šrouby dotáhněte.
2. Zkontrolujte, zda jsou 4 šrouby M16 (1) u zvedacího válce utažené.
 - Dle potřeby šrouby dotáhněte.

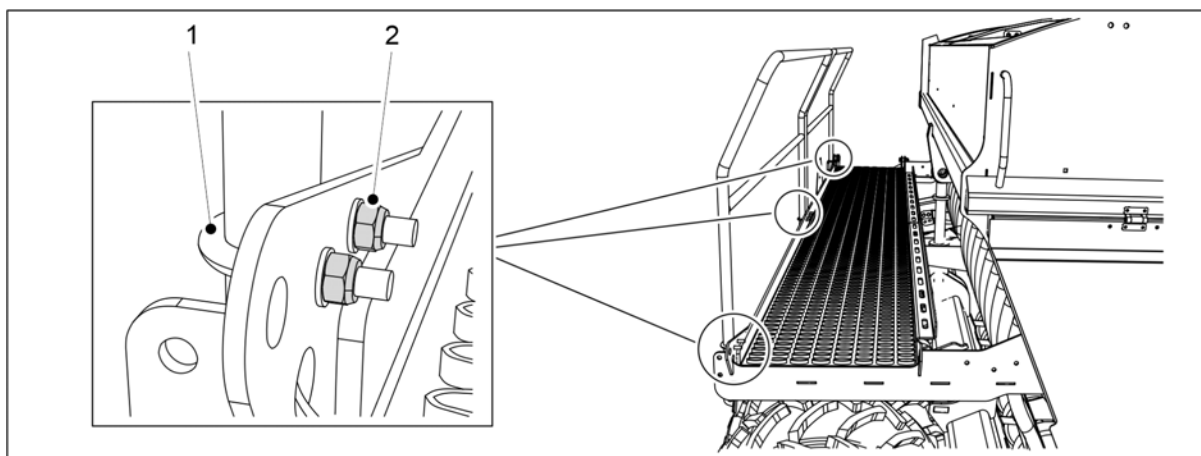

Obrázek. 7.1.2.5 - 223. U-šrouby pracovní plošiny

3. Zkontrolujte, zda je 8 matic M8 (2) na U-šroubech (1) utažených.
 - Dle potřeby šrouby dotáhněte.

7.1.2.6 Kontrola dotažení šroubů tažných ok

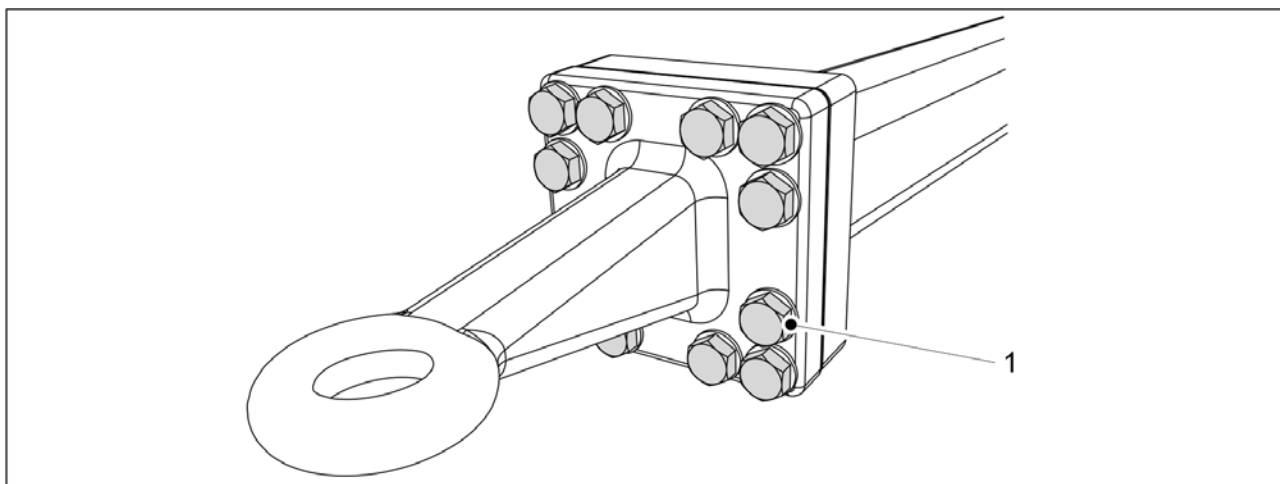

Obrázek. 7.1.2.6 - 224. Šrouby tažných ok

1. Zkontrolujte, zda je 12 šroubů (1) tažných ok utaženo.
 - Dle potřeby šrouby dotáhněte momentem 400 Nm.

7.1.3 Kontrola tlaku pneumatik

- Správný tlak v zadních pneumatikách (250/80-18) 1,5 bar.
Správný tlak v pneumatikách kolového pěchu je 1,5 bar.

7.1.4 Kontrola vůle ložiska nábojů kolového pěchu

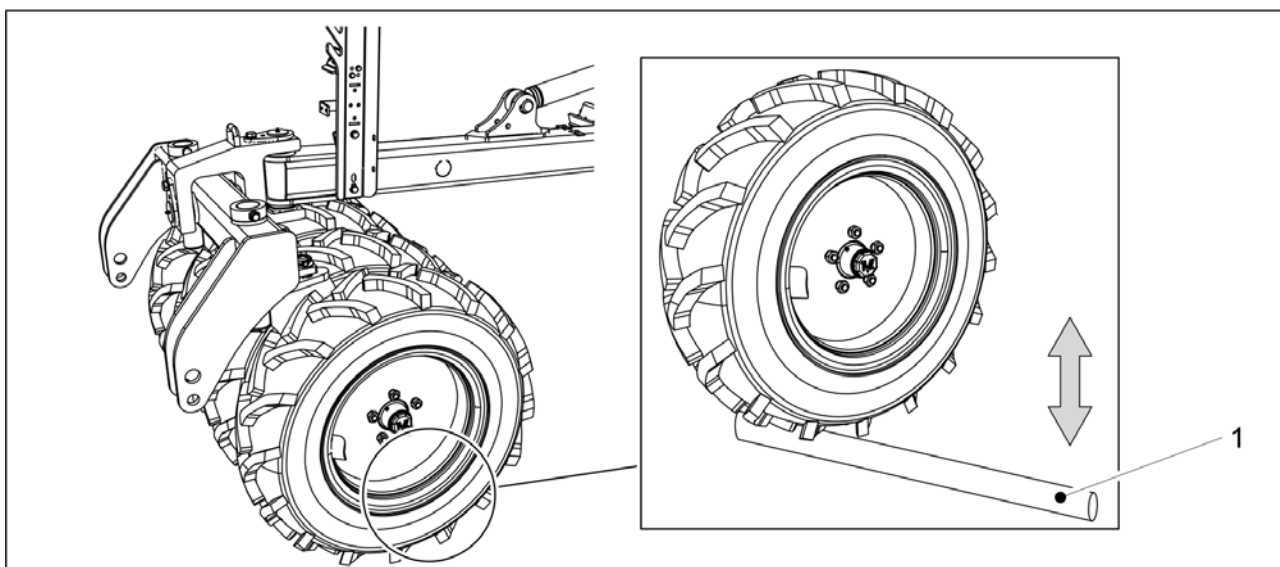

Obrázek. 7.1.4 - 225. Kontrola vůle ložiska nábojů kolového pěchu

1. Vložte tyč (1) mezi kolo a plošinu.
2. Posuňte tyč, abyste zajistili, že v ložisku kol nebude žádná vůle.

- Pokud je v ložisku náboje kola vůle, dotáhněte ložisko podle [7.6.1 Dotažení ložiska](#).

7.1.5 Kontrola dotažení převodových řetězů

7.1.5.1 Kontrola napnutí řetězu, převodovka hnojiva a osiva

1. Zvedněte kryt převodovky na levé straně stroje.

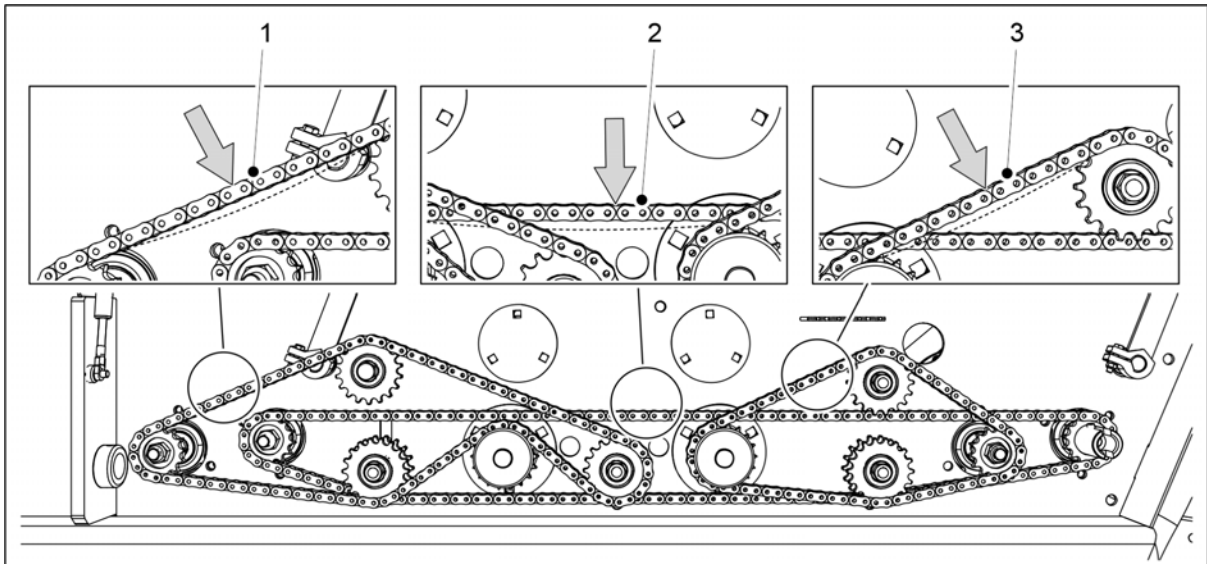

Obrázek. 7.1.5.1 - 226. Kontrola napnutí řetězu, převodovka hnojiva a osiva

2. Kontrola prohnutí řetězu násypky hnojiva (1) a řetězu násypky osiva (3) natažením řetězu dolů prsty.
 - Maximální povolené prohnutí (A) je 10 mm. Dle potřeby řetězy dotáhněte podle části [7.5.1 Napnutí řetězu, převodovka hnojiva a osiva](#).
3. Zkontrolujte ohyb převodového řetězu (2) natažením řetězu dolů prsty.
 - Maximální povolený ohyb řetězu po celé délce je 15-20 mm. Řetěz, který je příliš volný, se může odírat o ložiska hřídelů podavačů. Dle potřeby řetězy dotáhněte podle části [7.5.1 Napnutí řetězu, převodovka hnojiva a osiva](#).
4. Spusťte kryt převodovky.

7.1.5.2 Kontrola napnutí řetězu, převodovka malého osiva

1. Zvedněte kryt převodovky na pravé straně stroje.

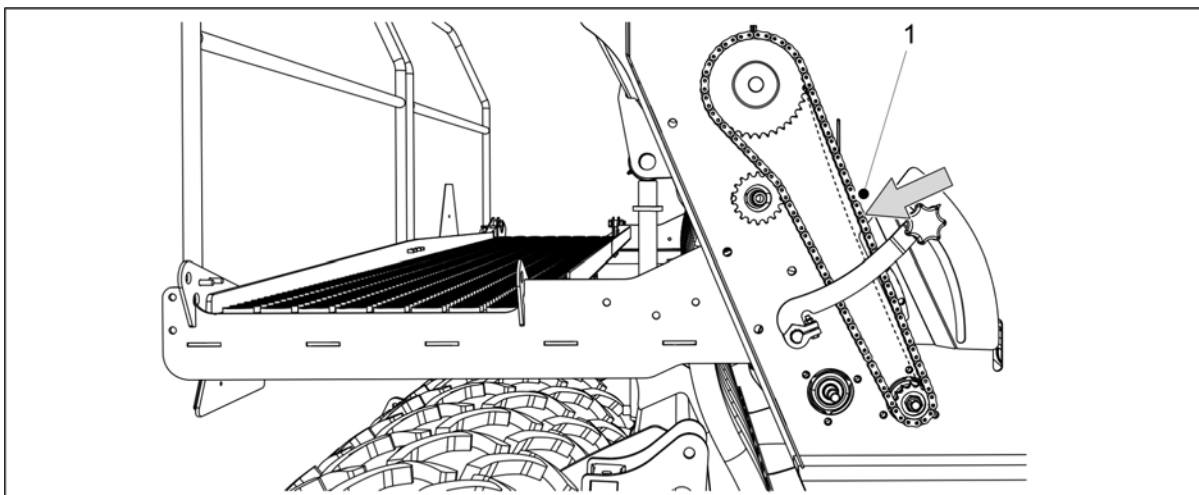

Obrázek. 7.1.5.2 - 227. Kontrola napnutí řetězu, převodovka malého osiva

2. Zkontrolujte ohyb převodového řetězu (1) natažením řetězu dolů prsty.
 - Maximální povolené prohnutí (A) je 10 mm. Dle potřeby řetězy dotáhněte podle části 7.5.2 Dotažení řetězu, převodovka malého osiva.
3. Spusťte kryt převodovky.

7.1.5.3 Kontrola napnutí řetězu, převodovka dávkovací osy hnojiva

1. Zvedněte kryt převodovky na levé straně stroje.

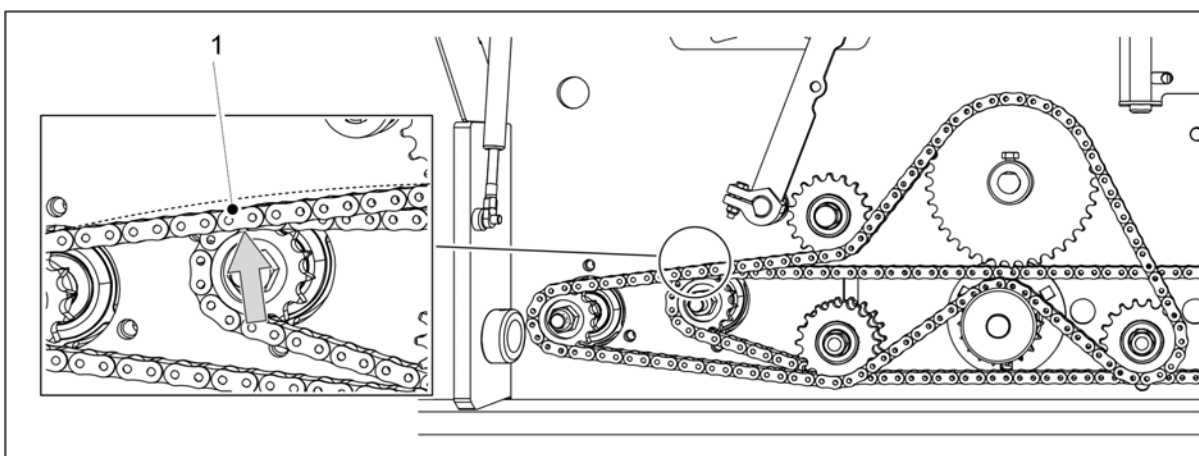

Obrázek. 7.1.5.3 - 228. Kontrola napnutí řetězu, převodovka dávkovací osy hnojiva

2. Zkontrolujte ohyb převodového řetězu (1) zvednutím řetězu pomocí prstů.
 - Maximální povolené prohnutí (A) je 10 mm. Dle potřeby řetězy dotáhněte podle části 7.5.3 Napnutí řetězu, převodovka dávkovací osy hnojiva.
3. Spusťte kryt převodovky.

7.1.5.4 Kontrola napnutí řetězu, převodovka dávkovací osy osiva

1. Zvedněte kryt převodovky na levé straně stroje.

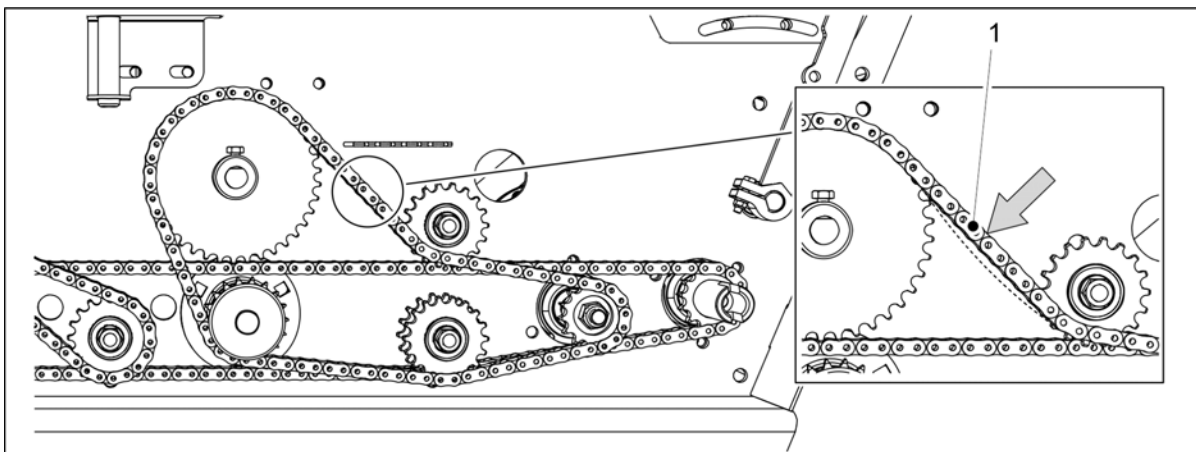

Obrázek. 7.1.5.4 - 229. Kontrola napnutí řetězu, převodovka dávkovací osy osiva

2. Zkontrolujte ohyb převodového řetězu (1) natažením řetězu dolů prsty.
 - Maximální povolené prohnutí (A) je 10 mm. Dle potřeby řetězy dotáhněte podle části 7.5.4 Napnutí řetězu, převodovka dávkovací osy osiva.
3. Spusťte kryt převodovky.

7.1.6 Kontrola napnutí hnacího řetězu kol

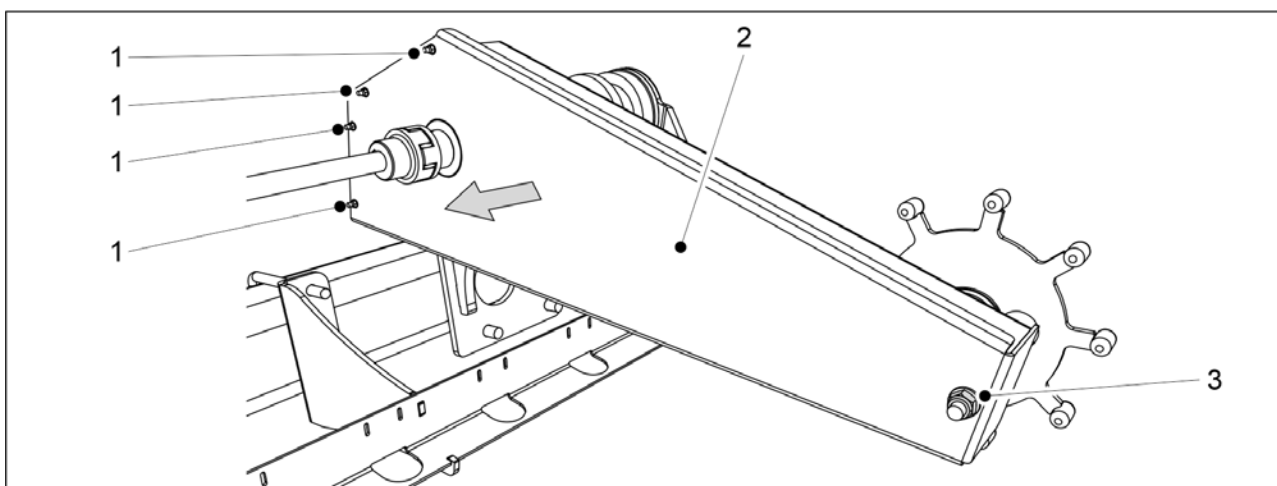

Obrázek. 7.1.6 - 230. Kryt pláště pohonu kola

1. Demontujte 4 krycí šrouby (1) z předního konce pláště pohonu kola a krycí montážní matici (3) ze zadního konce pláště.
2. Sundejte kryt (2).

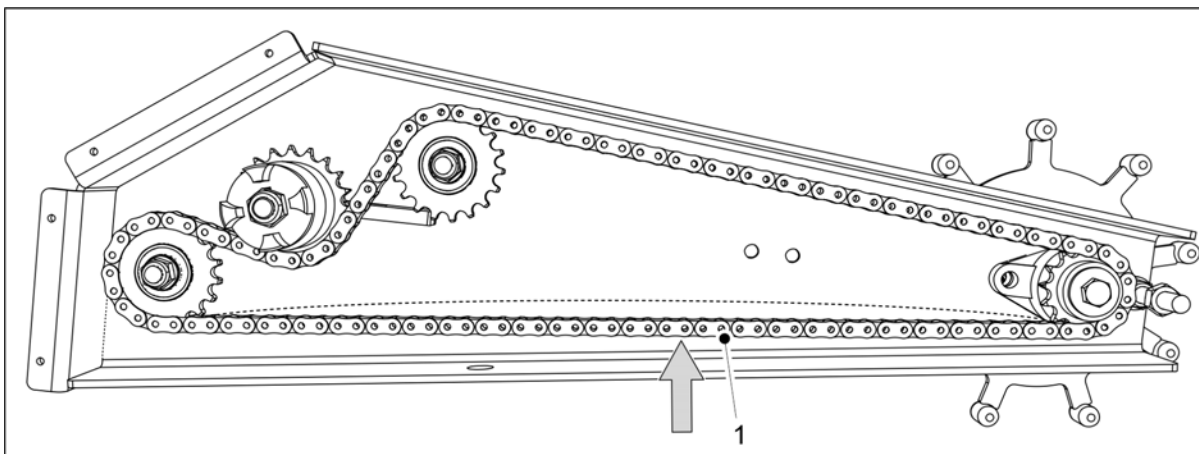

Obrázek. 7.1.6 - 231. Řetěz pohonu kola

3. Zkontrolujte ohyb řetězu (1).
 - Maximální povolené prohnutí (A) je 10 mm. Dle potřeby řetězu dotáhněte podle části [7.7.1 Dotahování řetězu pohonu kola](#).
4. Kryt vraťte zpět.
5. Namontujte šroub na přední konec pláště a montážní prvky na zadní konec pláště.
 - Při montáži vždy použijte nové pojistné matice.

7.1.7 Kontrola vůle pohonu kola

- Spojku byste měli kontrolovat jednou za rok / secí sezónu.

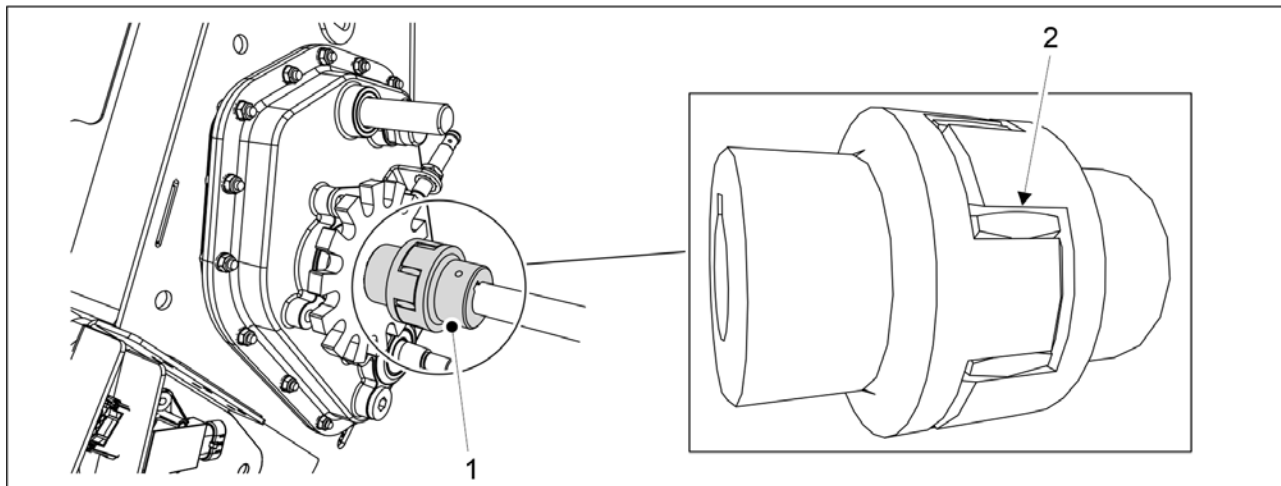

Obrázek. 7.1.7 - 232. Kontrola spojky

1. Zkontrolujte vůli pružného spojovacího prvku spojky (1).
 - Použijte spároměr pro změření mezery mezi nábojem a pružným spojovacím prvkem (2).
Pokud je vůle 3 mm nebo více, upravte pružný spojovací prvek podle části [7.7.2 Výměna spojky pohonu kola](#).

7.1.8 Kontrola vůle pohonu kola

1. Spusťte stroj do pracovní polohy.

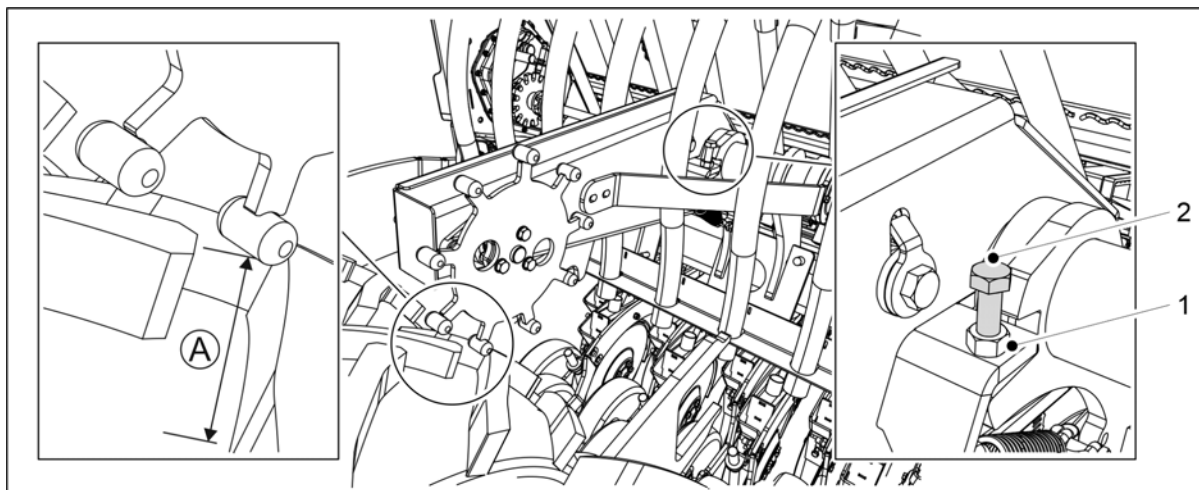

Obrázek. 7.1.8 - 233. Kontrola vůle pohonu kola

2. Zkontrolujte vůli pohonu kola (A).
 - Změřte vůli mezi hlavicí pohonu kola a spodní plochou přepravního kola. Vůle by měla být 3–5 mm.
3. Napřed uvolněte pojistnou matici (1) pro úpravu vůle.
 - Pokud je vůle menší než 3 mm, zvedněte hnací kolo otočením šroubu (2) doprava.
Pokud je vůle větší než 5 mm, spusťte hnací kolo otočením šroubu (2) doleva.
4. Po nastavení dotáhněte pojistnou matici.

7.1.9 Kontrola stavu hydrauliky

1. Zkontrolujte těsnost hydraulického systému.
2. Pokud je to nutné, spoje dotáhněte.
3. Zkontrolujte, zda jsou hadice v pořádku a zda těsní.
 - Pokud je to nutné, obraťte se na údržbu.

7.1.10 Kontrola stavu elektrických vodičů

1. Zkontrolujte, zda je izolace vodičů neopotřebená a zda jsou vodiče viditelné.
2. Zkontrolujte, že není izolace vodičů roztavená a zda nevykazuje stopy působení žáru nebo spálení.

Pokud je to nutné, opravte je například pomocí pásky, která poslouží jako dodatečná izolace.

Pokud je vodič nebo kabel přerušen, obraťte se na údržbu.

7.1.11 Zkontrolujte tažné oko

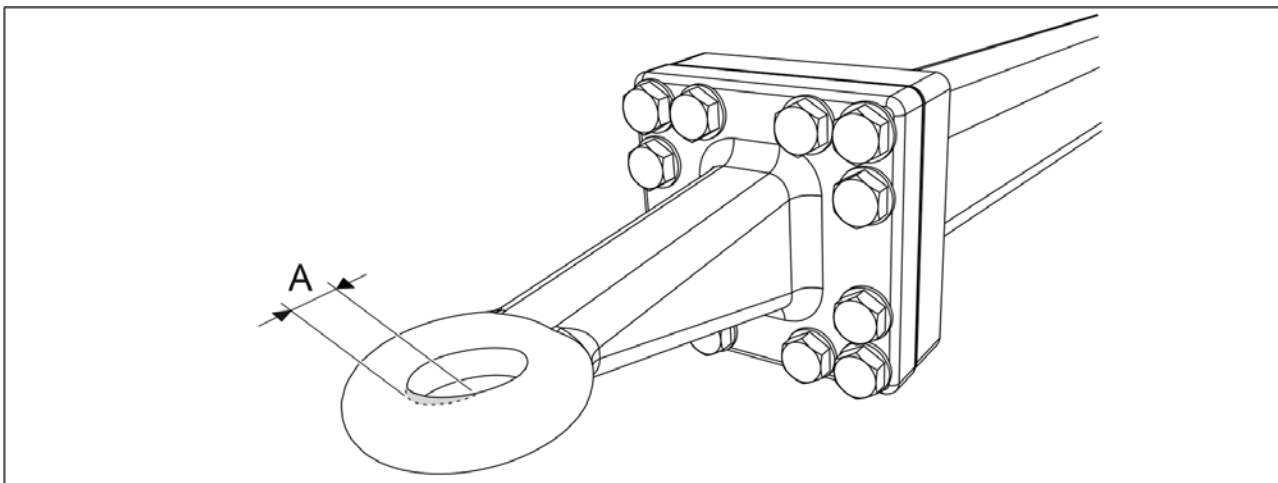

Obrázek. 7.1.11 - 234. Opotřebení tažného oka

1. Zkontrolujte, zda není tažné oko opotřebené.
 - Maximální opotřebení (A) je 2,5 mm. Maximální velikost otvoru je 52,5 mm.
2. Zkontrolujte, zda na tažném oku nejsou praskliny.
 - Pokud to je nutné, vyměňte tažné oko podle části [7.8.1 Výměna tažného oka](#).

7.1.12 Kontrola hladiny převodového oleje

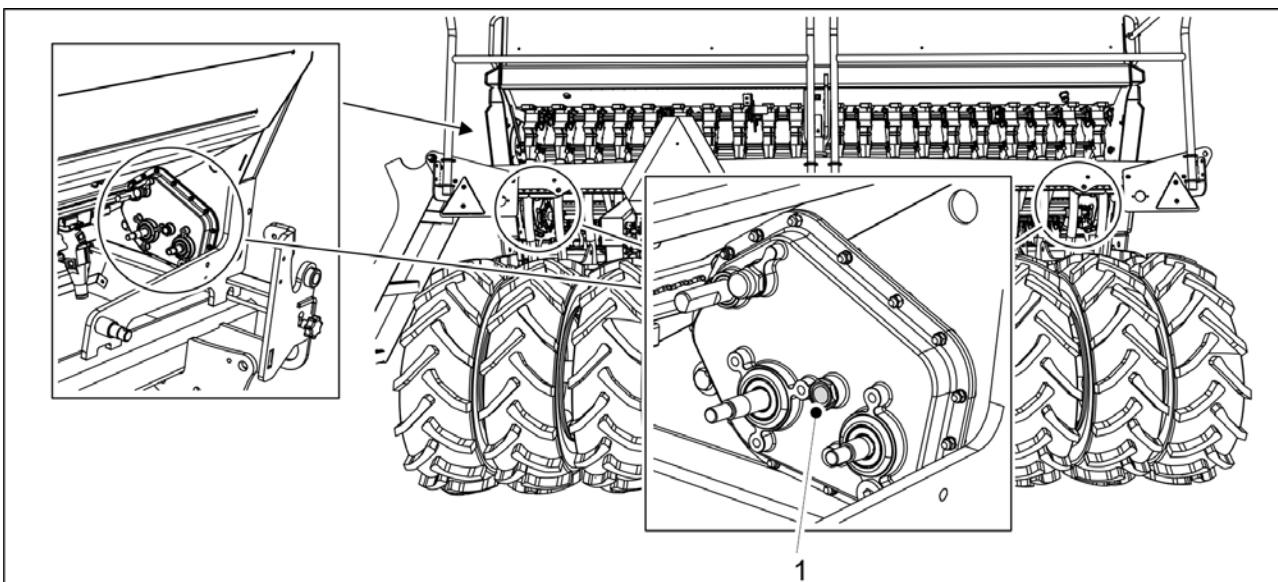

Obrázek. 7.1.12 - 235. Hladina převodového oleje

1. Zkontrolujte hladinu převodového oleje.
 - Hladina oleje je v pořádku, pokud je vidět v kontrolním okénku (1). Dle potřeby olej dolijte.
Olej je nutné měnit minimálně jednou za pět let, aby se odstranila kondenzovaná voda z převodovky.
Správný objem oleje je 0,8 litru. Používejte hydraulický olej ISO VG32.

7.1.13 Kontrola radličkových disků

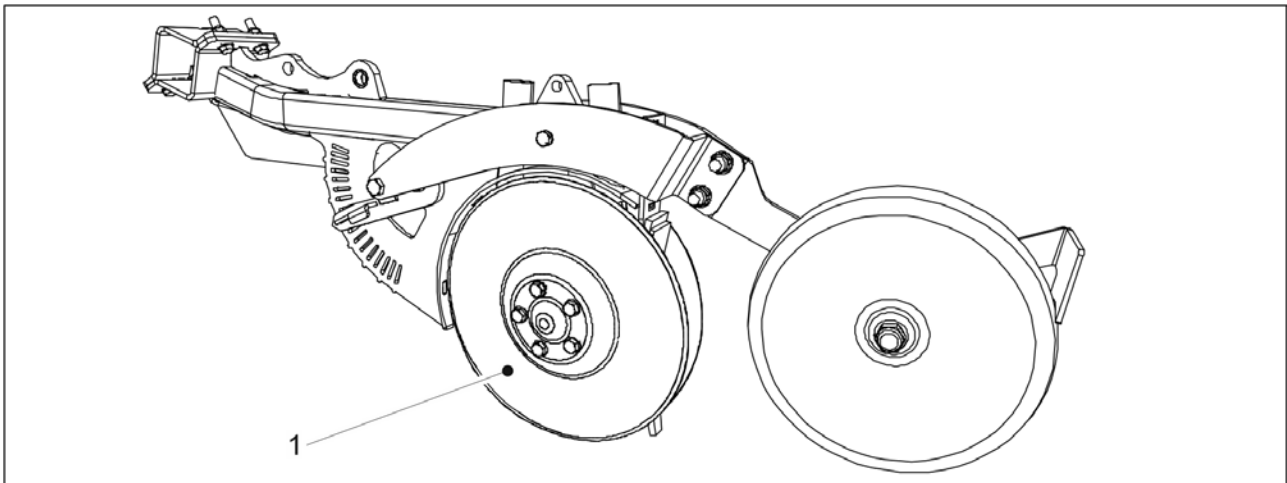

Obrázek. 7.1.13 - 236. Radličkové disky

1. Zkontrolujte, že jsou pohyby disků (1) mezi sebou mírně omezené, aby nevznikla žádná vůle v ložisku při otáčení disku ze zadního okraje.
 - Pokud se disky pohybují snadno mezi sebou nebo je vůle ložiska nadměrná, upravte napnutí pomocí podložky.
Pokud se disk neotáčí, podle potřeby disky vyčistěte podle části [7.3.4 Čištění radličkových disků](#). Pokud se disk stále neotáčí, disk dle potřeby vyměňte podle pokynů v části [7.9.2 Výměna disku radličky](#) nebo vyměňte ložisko podle části [7.9.3 Výměna ložiska radličky](#).
2. Změřte průměr disku.
 - Disk musí být kulatý, o minimálním průměru 350 mm. Pokud je průměr menší než 350 mm, disk podle potřeby vyměňte podle části [7.9.2 Výměna disku radličky](#).

7.1.14 Kontrola fungování regulace cílové dávky hnojiva

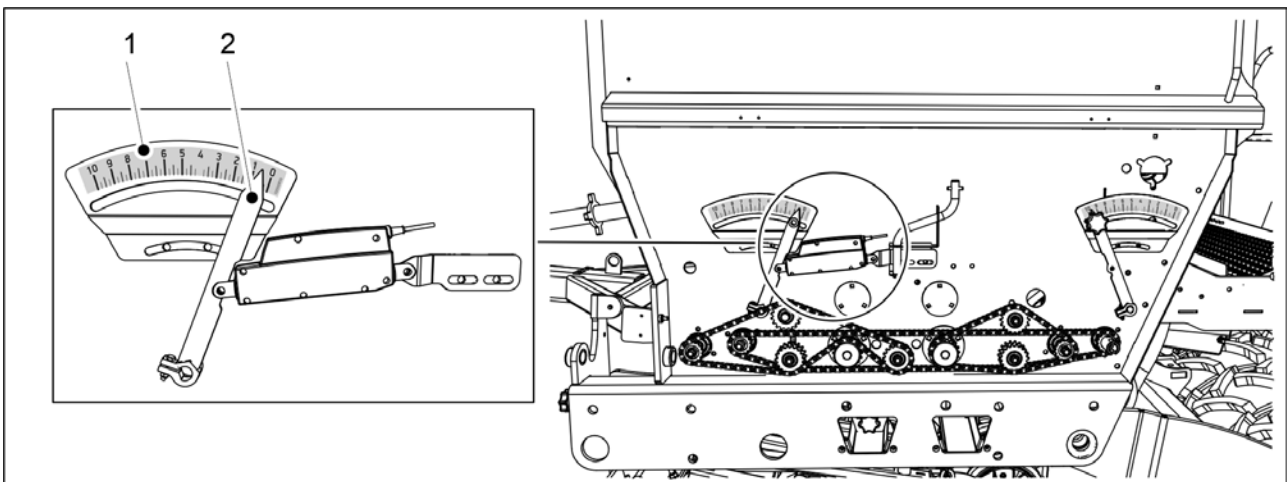

Obrázek. 7.1.14 - 237. Kontrola fungování regulace cílové dávky hnojiva

1. Aktivujte úpravu cílové dávky hnojiva a ujistěte se, že se ukazatel (2) posouvá po stupnici množství hnojiva (1).

7.1.15 Kontrola brzdového systému

Kontroly prováděné na brzdovém systému (je-li namontován) secího stroje jsou uvedeny v tabulce níže.

Tabulka. 7.1.15 - 25. Kontroly prováděné na brzdovém systému

	Denně	Každých 500 hektarů nebo jednou za provozní sezónu ¹⁾
<u>7.1.15.2 Vypuštění vody z pneumatické nádrže</u>	X	
<u>7.1.15.1 Kontrola brzdových destiček</u>		X
<u>7.1.15.3 Kontrola hladiny oleje v pneumaticko-hydraulickém měniči</u>		X
<u>7.1.15.4 Čištění filtrů rychlospojek</u>		X

¹⁾ Kontroly, které je nutné provést jednou za provozní sezónu, by měly být provedeny na jaře, kdy se stroj spustí poprvé po uložení na zimu.

7.1.15.1 Kontrola brzdových destiček



NEBEZPEČÍ

Brzdové destičky se nacházejí na vnějších přepravních kolech na obou stranách secího stroje.

Zajistěte, aby byly před opravou nebo údržbou brzdový buben a další díly brzd studené. Riziko popálení.

1. Zkontrolujte opotřebení brzdových destiček.
 - Brzdové destičky vyměňte, pokud je tloušťka třecí plochy menší než 1,5 mm.

7.1.15.2 Vypuštění vody z pneumatické nádrže

- Tento návod se vztahuje pouze na secí stroj vybavený pneumatickým brzdovým systémem.
Nádrž je nutné vyprázdnit každý den.

Pneumatická nádrž (1) se nachází na táhle.

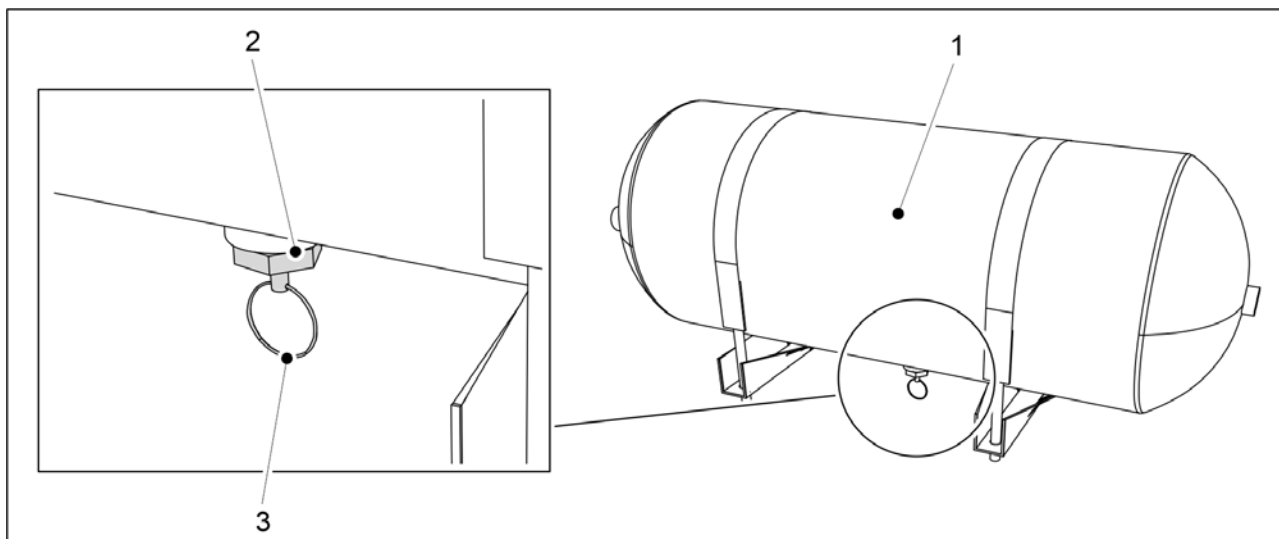

Obrázek. 7.1.15.2 - 238. Vypuštění vody z pneumatické nádrže

1. Zatáhněte za šňůru (3) vypouštěcího ventilu (2) pneumatické nádrže (1) směrem dolů.
2. Nechejte ventil otevřený, dokud vzduch vycházející z ventilu nebude suchý.
3. Uvolněte šňůru.
 - Ventil se automaticky zavře.

7.1.15.3 Kontrola hladiny oleje v pneumacko-hydraulickém měniči

- Tento návod se vztahuje pouze na secí stroj vybavený pneumatickým brzdovým systémem.

Pneumaticko-hydraulický měnič (1) se nachází na táhle.

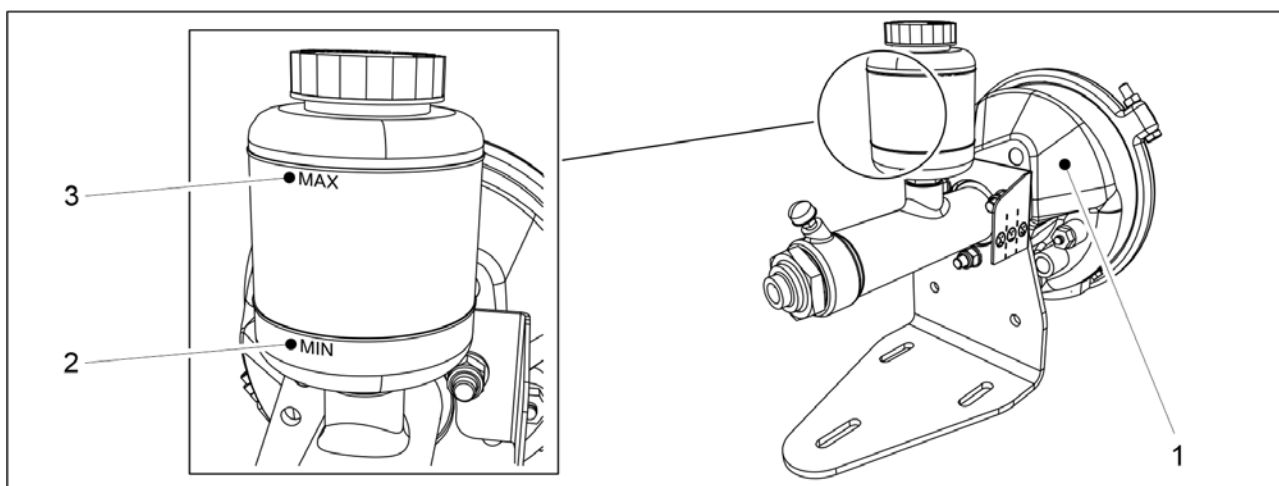

Obrázek. 7.1.15.3 - 239. Kontrola hladiny oleje v pneumacko-hydraulickém měniči

1. Zkontrolujte, zda je hladina oleje v olejové nádrži mezi značkami MIN (2) a MAX (3).
2. Dle potřeby olej dolijte.
 - Použijte minerální olej určený pro hydraulické systémy.

7.1.15.4 Čištění filtrů rychlospojek



NEBEZPEČÍ

Při spojování nebo odpojování spojů pneumatických hadic buďte mimořádně opatrní. Pneumatická hadice se může náhle pohnout. Nikdy si nemiřte stlačeným vzduchem na pokožku.

- Tento návod se vztahuje pouze na secí stroj vybavený pneumatickým brzdovým systémem.

Do rychlospojek (2 ks) pneumatického brzdného systému secího stroje jsou zabudovány filtry.

1. Vyměňte filtrační vložky rychlospojek..
2. Filtrační vložky vyčistěte čisticím prostředkem.
3. Filtrační vložky vysušte stlačeným vzduchem.
4. Vyměňte filtrační vložky v rychlospojkách.

7.2 Mazání

- Po uvedení stroje do provozu by měly být všechny mazací body promazány po prvních 10 hektarech.

Diskové radličky jsou vybaveny samomazacími ložisky, která nevyžadují mazání.

Při mazání se ujistěte, že je maznice otevřená. Místo promazávejte, dokud ze spoje mazivo nevytéká. Obvykle stačí 1-2 zmáčknutí mazací pistole na jednu maznici. Přebytečné mazivo setřete.

K mazání používejte mazivo na bázi lithia. Řetězy se mažou vysoce kvalitním motorovým olejem.

Je zakázáno používat vazká maziva s dlouhými vlákny a maziva obsahující pevné částice (sulfid molybdeničitý a grafit).

7.2.1 Rychlé pokyny, mazání

Tabulka. 7.2.1 - 26. Mazací body

	1) Každých 50 hektarů	2) Každých 500 hektarů nebo jednou za provozní sezónu	Počet maznic na stroji (ks)
<u>7.2.2 Mazání převodových řetězů</u>		X	
<u>7.2.3.1 Mazání řetězu pohonu kola</u>		X	
<u>7.2.3.2 Mazání ložisek nápravy kol</u>		X	3
<u>7.2.4 Mazání upevnění zadní osy</u>		X	2
<u>7.2.5 Mazání ložisek nápravy kol</u>		X	6

<u>7.2.6 Mazání zvedacího válce</u>		X	FORTE 300 EVO: 2 FORTE 400 EVO: 6
<u>7.2.7 Mazání tažného oka</u>		X	
<u>7.2.8 Mazání válců středních značkovačů</u>		X	4
<u>7.2.9 Mazání válců zadních značkovačů</u>		X	4
<u>7.2.10 Mazání nábojů kol a kolíků kolového pěchu</u>	X	X	6 (v kolících) 4 (na kolech)
<u>7.2.11 Mazání válců přední nivelační desky</u>		X	2
<u>7.2.12 Mazání válců předních bran</u>		X	2
<u>7.2.13 Mazání válců předního diskového kultivátoru</u>		X	2
<u>7.2.14 Mazání válce táhla</u>		X	2
<u>7.2.15 Mazání napínáku</u>		X	4
<u>7.2.16 Mazání pákových hřídelí parkovací brzdy</u>		X	2
<u>7.2.17 Mazání kliky parkovací brzdy</u>		X	1
<u>7.2.18 Mazání válce zdvihu středové nápravy přepravních kol</u>		x	2

7.2.2 Mazání převodových řetězů

7.2.2.1 Mazání řetězu, převodovka násypky hnojiva a osiva

1. Zvedněte kryt převodovky na levé straně stroje.

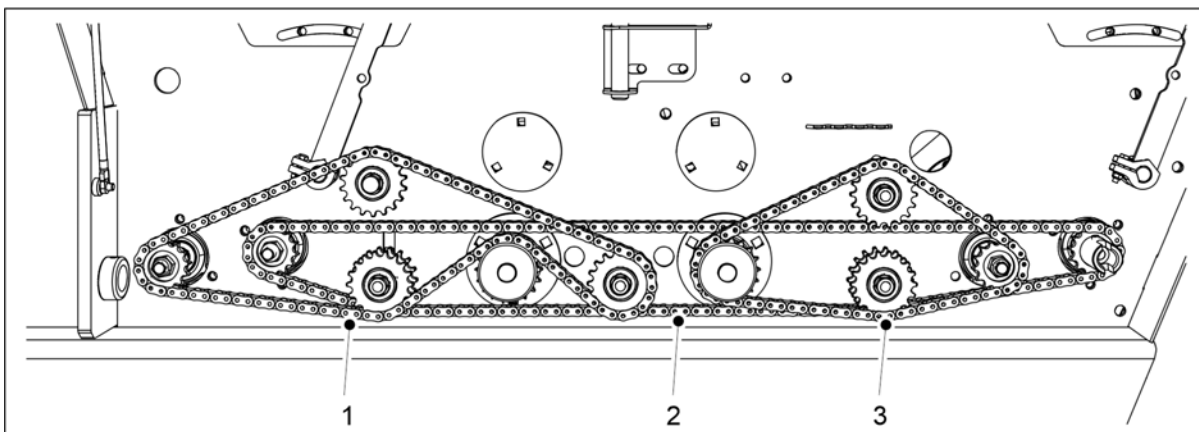

Obrázek. 7.2.2.1 - 240. Mazání řetězu, převodovka násypky hnojiva a osiva

2. Promažte řetěz násypky hnojiva (1), převodový řetěz (2) a řetěz násypky osiva (3).
 - Ujistěte se, že olej protéká také mezi disky řetězu a nejen v cívce.
3. Spusťte kryt převodovky.

7.2.2.2 Mazání řetězu, převodovka násypky malého osiva

1. Zvedněte kryt převodovky na pravé straně stroje.

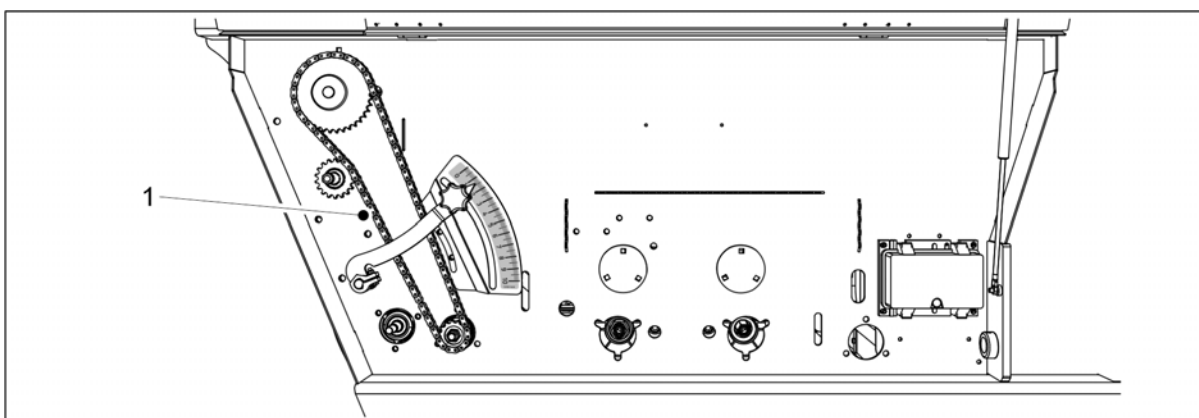

Obrázek. 7.2.2.2 - 241. Mazání řetězu, převodovka násypky malého osiva

2. Promažte řetěz (1).
 - Ujistěte se, že olej protéká také mezi disky řetězu a nejen v cívce.
3. Spusťte kryt převodovky.

7.2.3 Mazání pohonu kola

7.2.3.1 Mazání řetězu pohonu kola

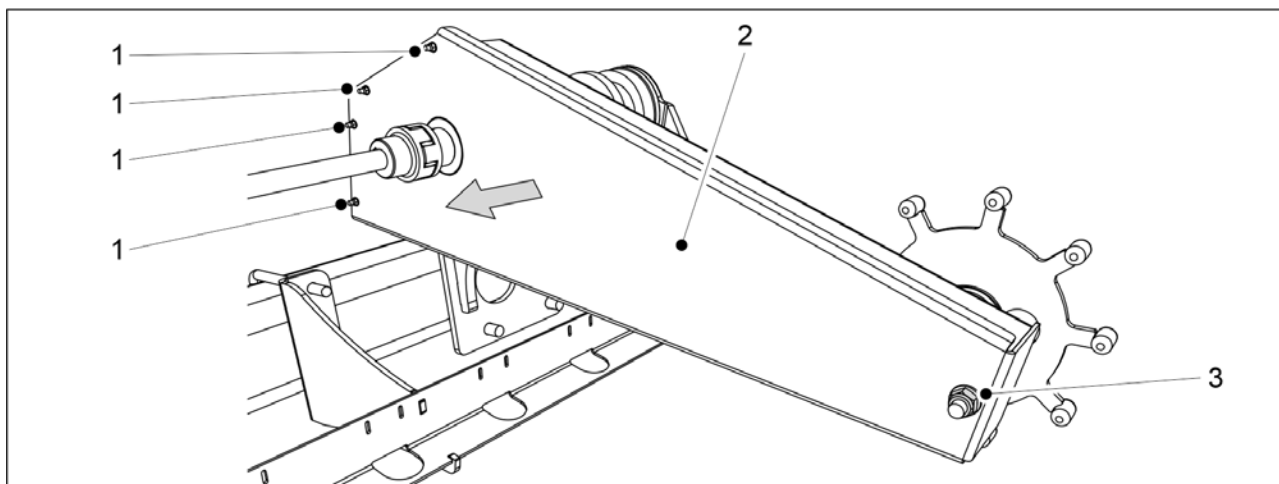

Obrázek. 7.2.3.1 - 242. Řetěz pohonu kola

1. Demontujte 4 krycí šrouby (1) z předního konce pláště pohonu kola a krycí montážní matici (3) ze zadního konce pláště.
2. Sundejte kryt (2).

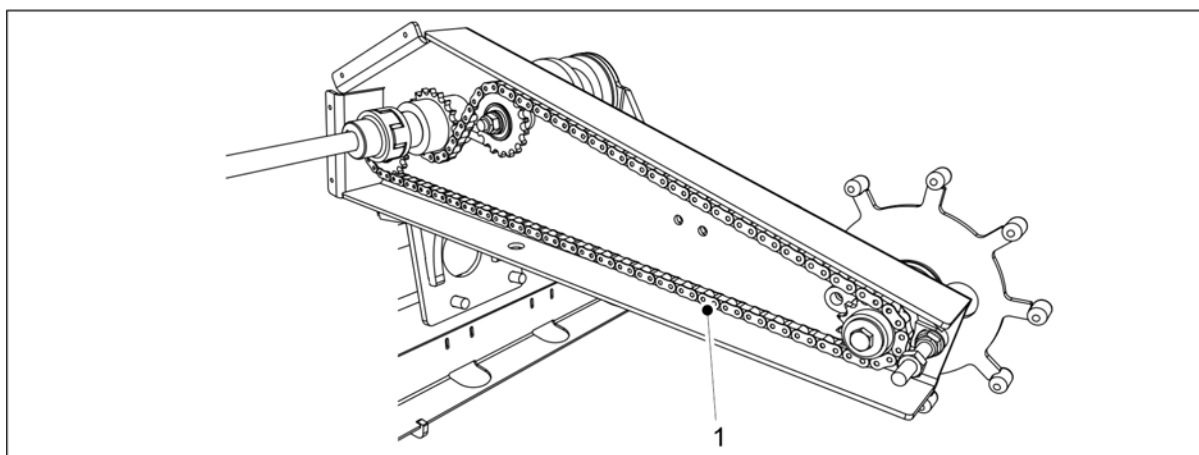

Obrázek. 7.2.3.1 - 243. Mazání řetězu pohonu kola

3. Promažte řetěz (1).
 - Ujistěte se, že olej protéká také mezi disky řetězu a nejen v cívce.
4. Kryt vraťte zpět.
5. Namontujte šroub na přední konec pláště a montážní prvky na zadní konec pláště.
 - K upevnění použijte nové pojistné matice.

7.2.3.2 Mazání ložisek nápravy kol

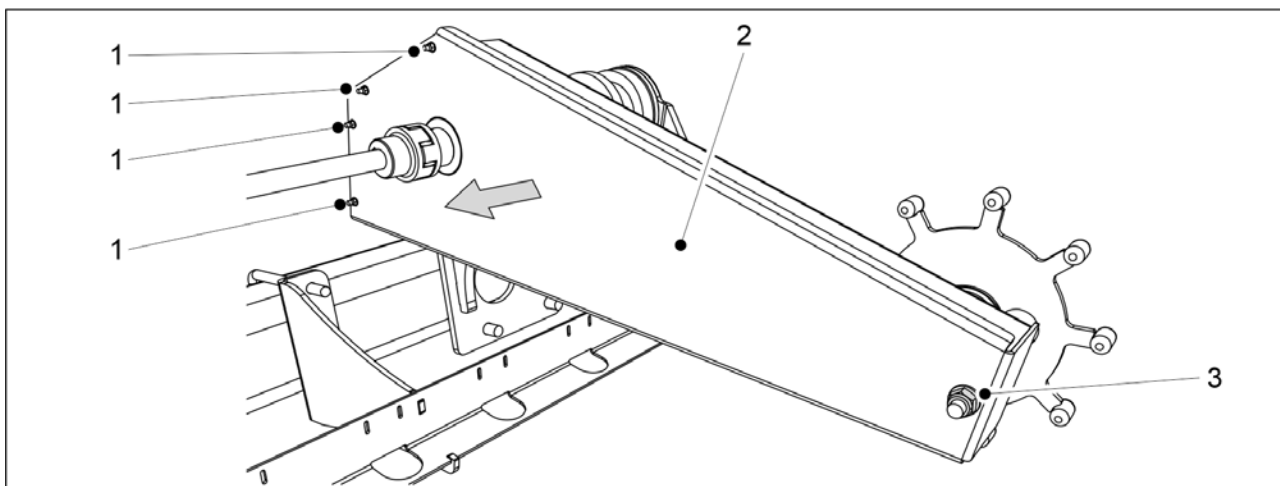

Obrázek. 7.2.3.2 - 244. Kryt pláště pohonu kola

1. Demontujte 4 krycí šrouby (1) z předního konce pláště pohonu kola a krycí montážní matici (3) ze zadního konce pláště.
2. Sundejte kryt (2).

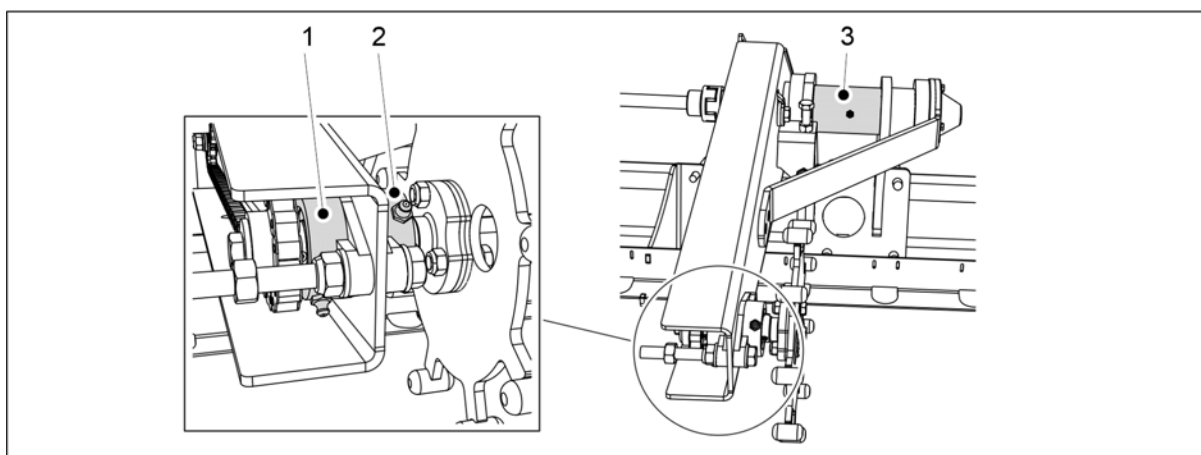

Obrázek. 7.2.3.2 - 245. Mazání ložisek nápravy kol

3. Pomocí maznice promažte 2 ložiska pohonu kol (1, 2) a ložisko podpěry pohonu kola (3).
 - Odstraňte z ložiska staré mazivo.
4. Kryt vraťte zpět.
5. Namontujte šroub na přední konec pláště a montážní prvky na zadní konec pláště.
 - K upevnění použijte nové pojistné matice.

7.2.4 Mazání upevnění zadní osy

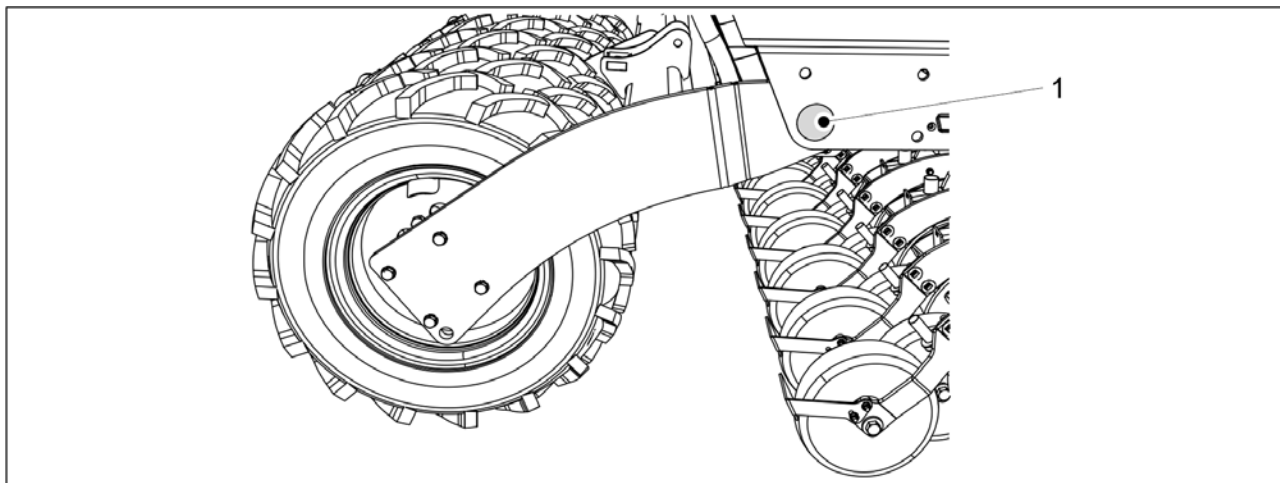

Obrázek. 7.2.4 - 246. Upevnění zadní osy

1. Promažte dvě spojovací ložiska upevnění zadních os (1).
 - Spojovací ložiska se nacházejí v zadních rozích násypky na obou stranách secího stroje.

7.2.5 Mazání ložisek nápravy kol

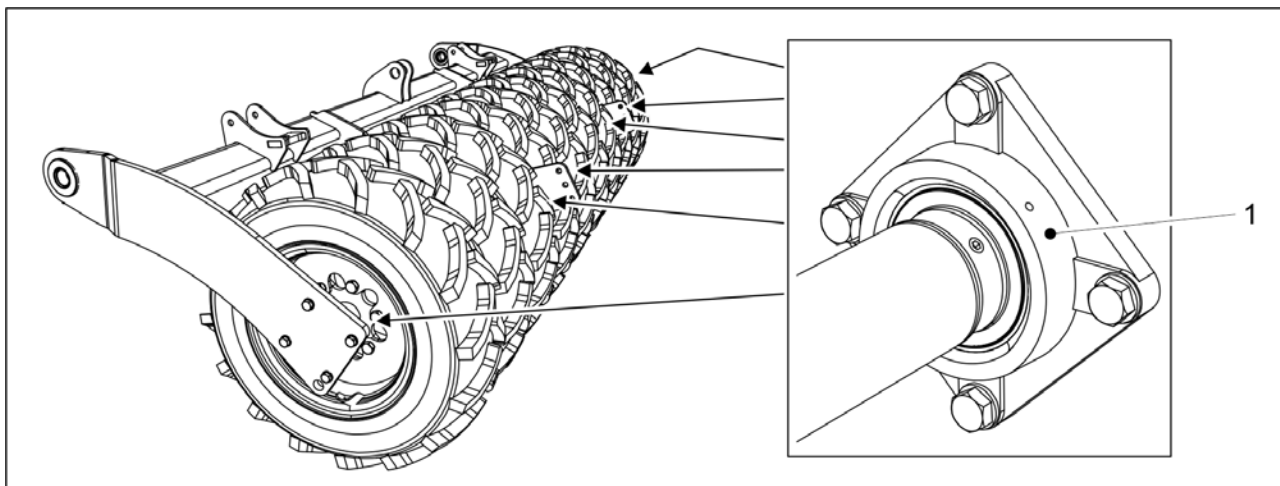

Obrázek. 7.2.5 - 247. Ložiska nápravy kol

1. Promažte šest ložisek nápravy kol (1).

7.2.6 Mazání zvedacího válce

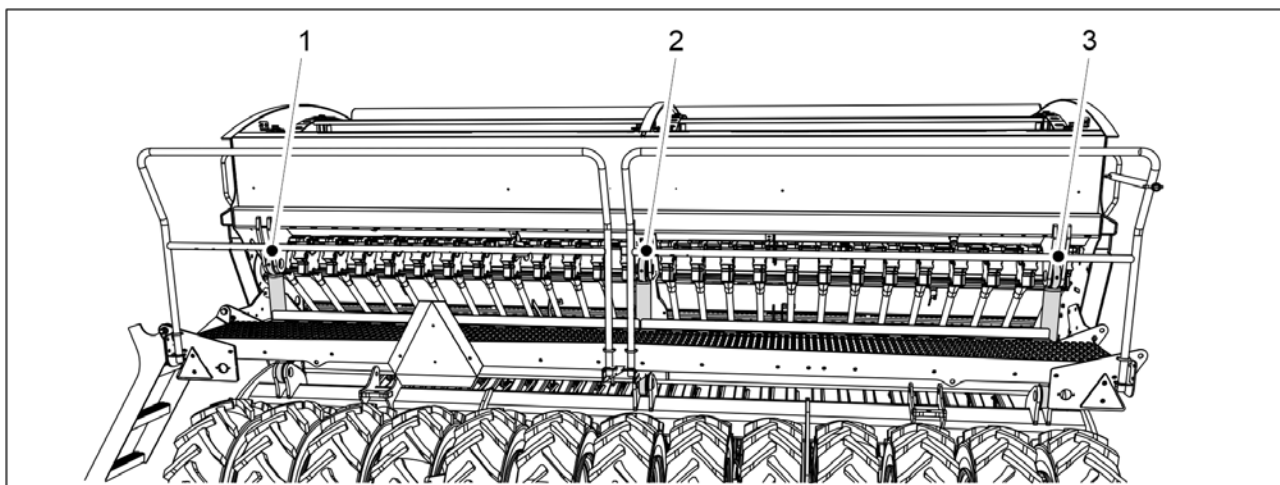

Obrázek. 7.2.6 - 248. Zvedací válec

1. Promažte zvedací válec.

- U modelu FORTE 300 EVO je 1 zvedací válec (2), u modelu FORTE 400 EVO jsou 3 zvedací válce (1–3).
V horní a spodní části zvedacího válce je maznice.

7.2.7 Mazání tažného oka

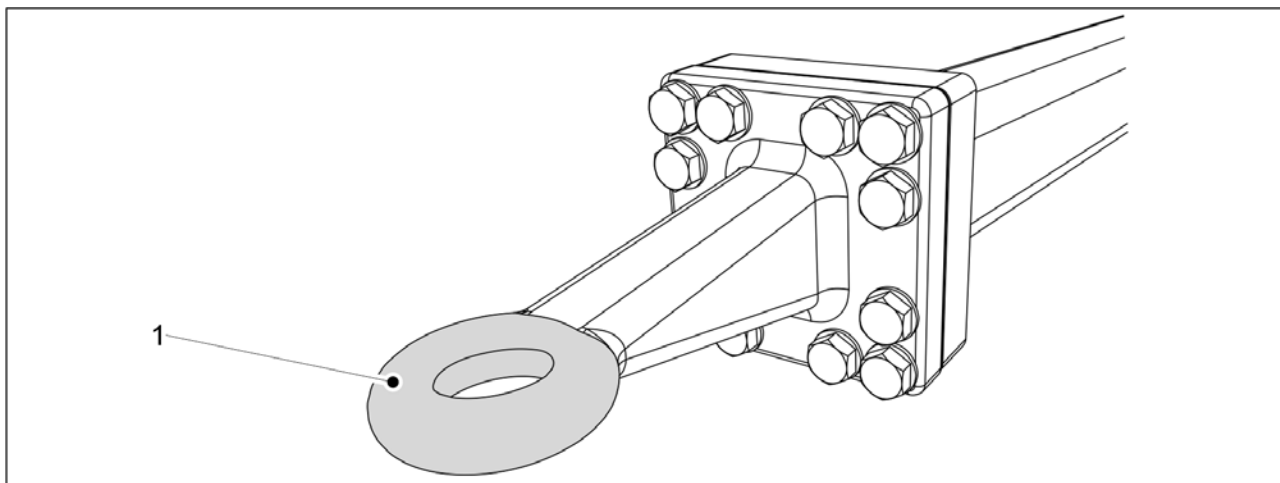

Obrázek. 7.2.7 - 249. Tažné oko

1. Otřením vyčistěte tažné oko (1).
2. Naneste na tažné oko mazivo.

7.2.8 Mazání válců středních značkovačů

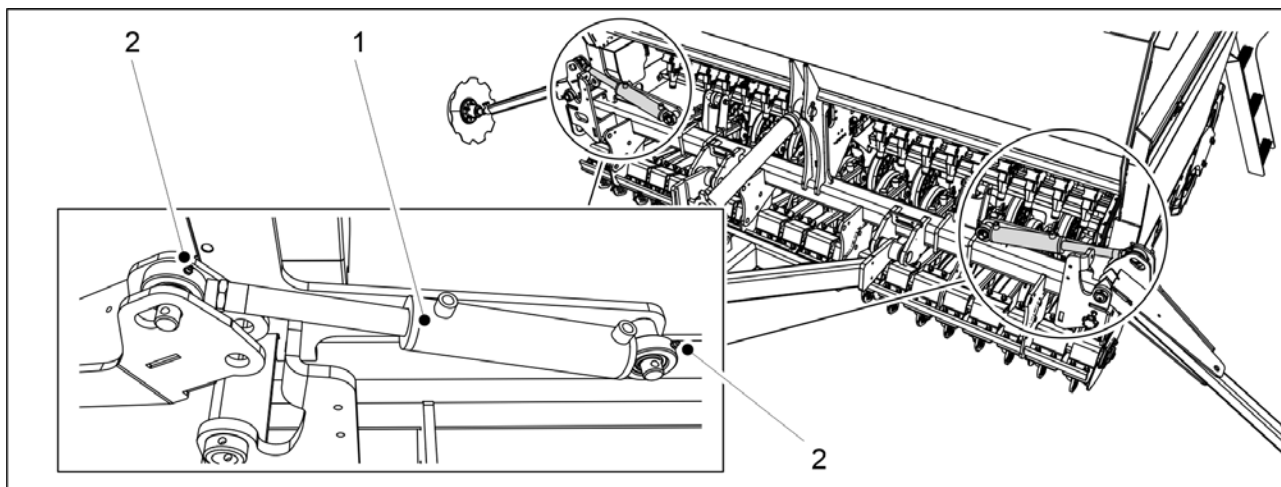

Obrázek. 7.2.8 - 250. Válce středních značkovačů

1. Promažte 2 válce středních značkovačů (1).
 - V horní a spodní části válce středního značkovače je maznice (2).

7.2.9 Mazání válců zadních značkovačů

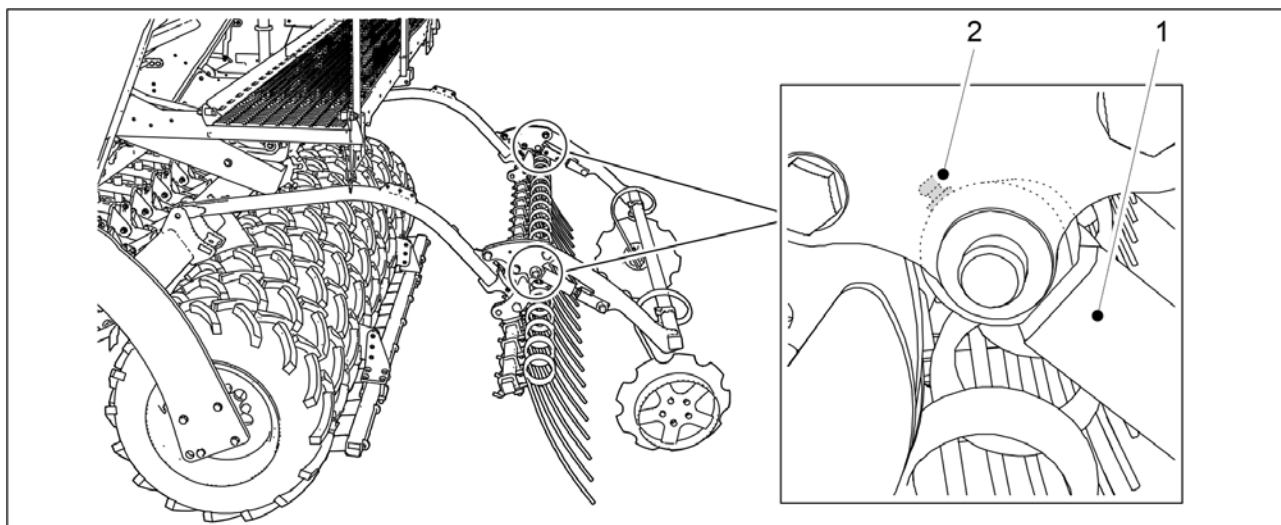

Obrázek. 7.2.9 - 251. Válce zadních značkovačů

1. Promažte 2 válce zadních značkovačů (1).
 - V plášti ložiska obou válců je 1 maznice (2).

7.2.10 Mazání nábojů kol a kolíků kolového pěchu

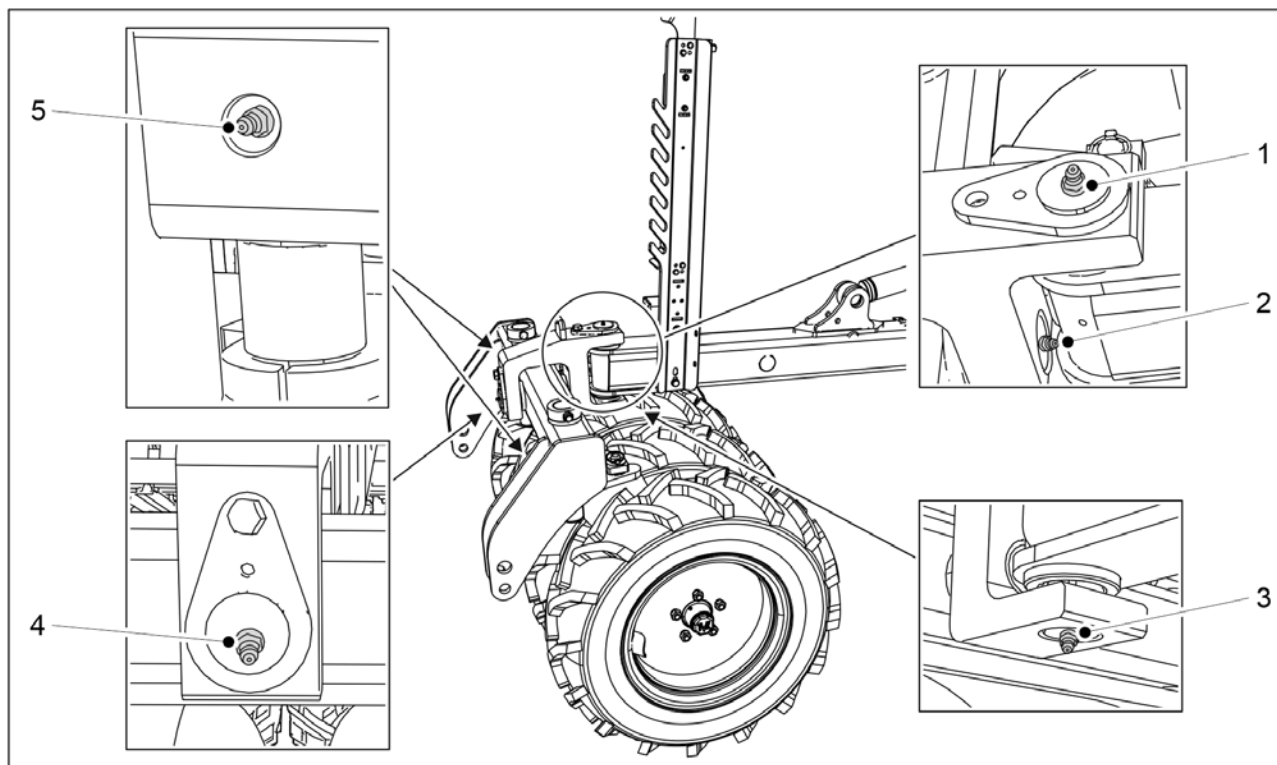

Obrázek. 7.2.10 - 252. Kolíky kolového pěchu

1. Promažte horizontální a vertikální kolík kolového pěchu.
 - Horizontální kolík má 2 maznice (2, 4). Vertikální kolík má 2 maznice (1, 3).
2. Promažte oba kolíky tyče kolového pěchu.
 - Na obou kolících tyče kolového pěchu je po jedné maznici (5).

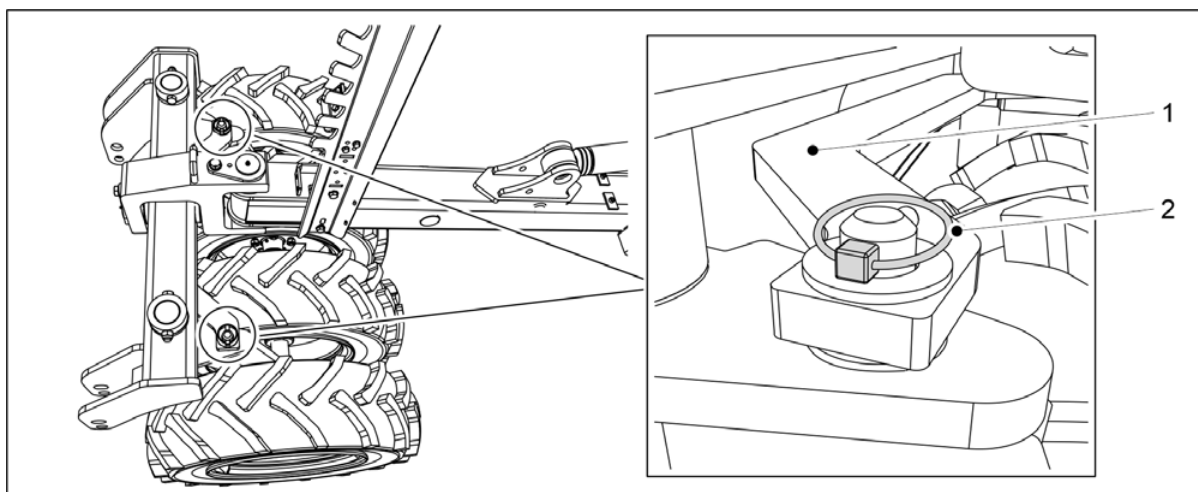

Obrázek. 7.2.10 - 253. Odpojení tyče kolového pěchu

3. Odpojte dvě závlačky (2) tyče kolového pěchu (1).
4. Odpojte tyč kolového pěchu tak, že ji zvednete.

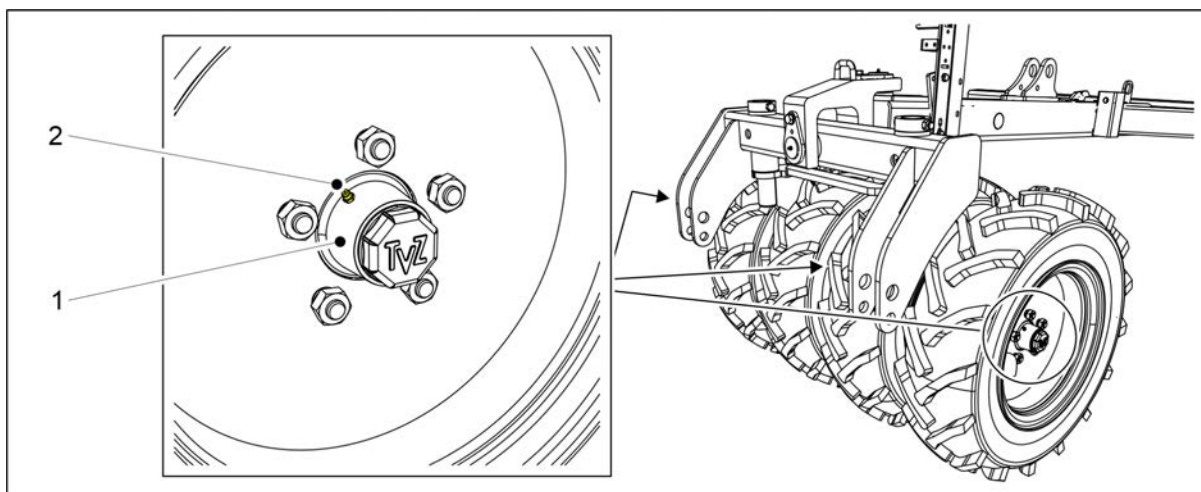

Obrázek. 7.2.10 - 254. Náboje kol kolového pěchu

5. Promažte čtyři náboje kol (1).
 - Náboje kol mají maznici (2).
6. Vraťte zpět tyč kolového pěchu na místo a zajistěte tyč závlačkami.

7.2.11 Mazání válců přední nivelační desky

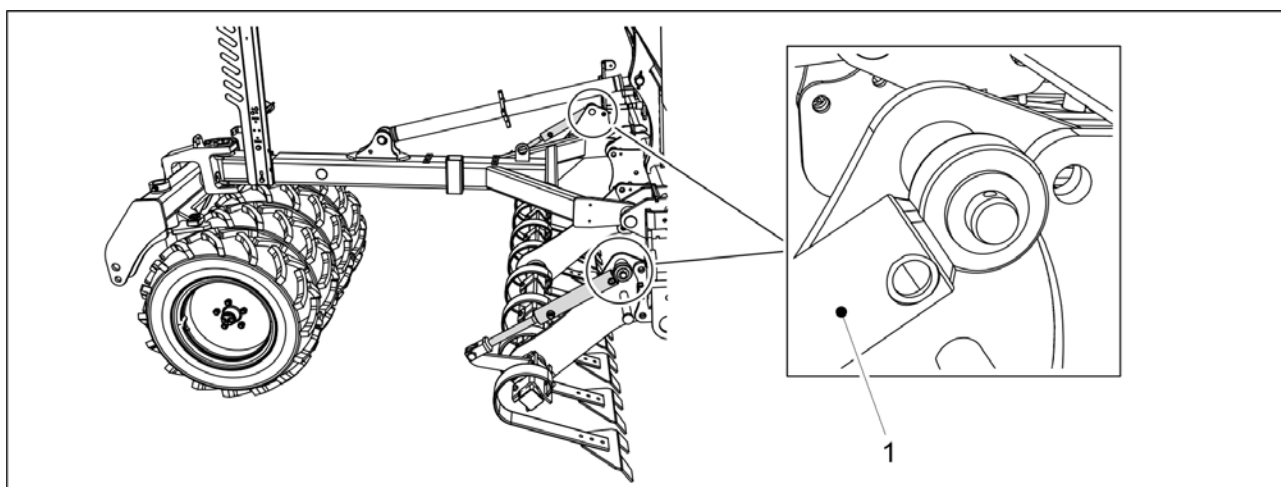

Obrázek. 7.2.11 - 255. Válce přední nivelační desky

1. Promažte oba válce přední nivelační desky (1).
 - V horní části obou válců je jedna maznice.

7.2.12 Mazání válců předních bran

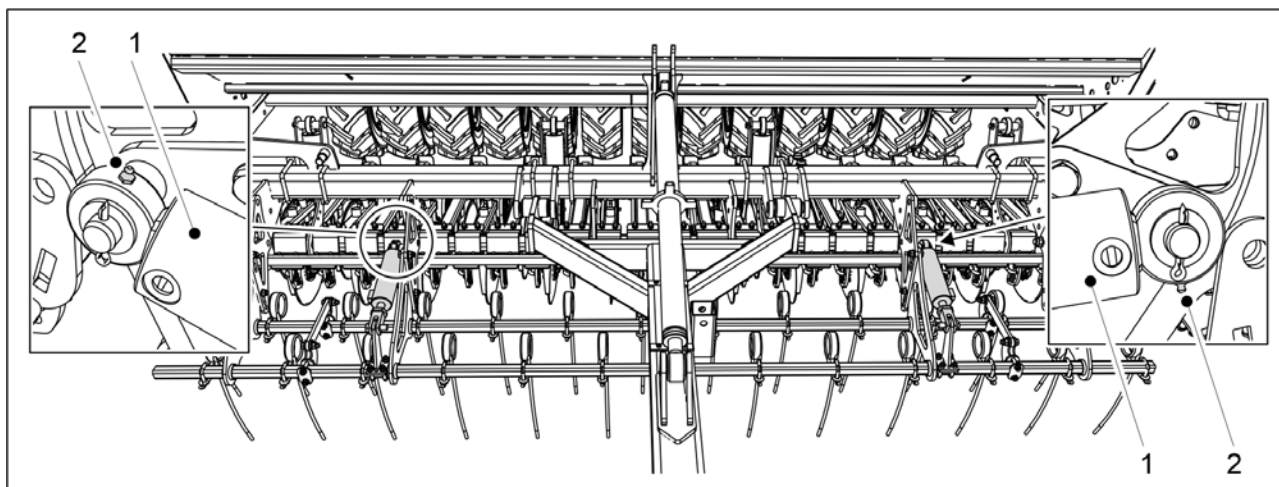

Obrázek. 7.2.12 - 256. Válce předních bran

1. Promažte 2 válce předních bran (1).
 - Maznice (2) jsou na straně pístu válce.

7.2.13 Mazání válců předního diskového kultivátoru

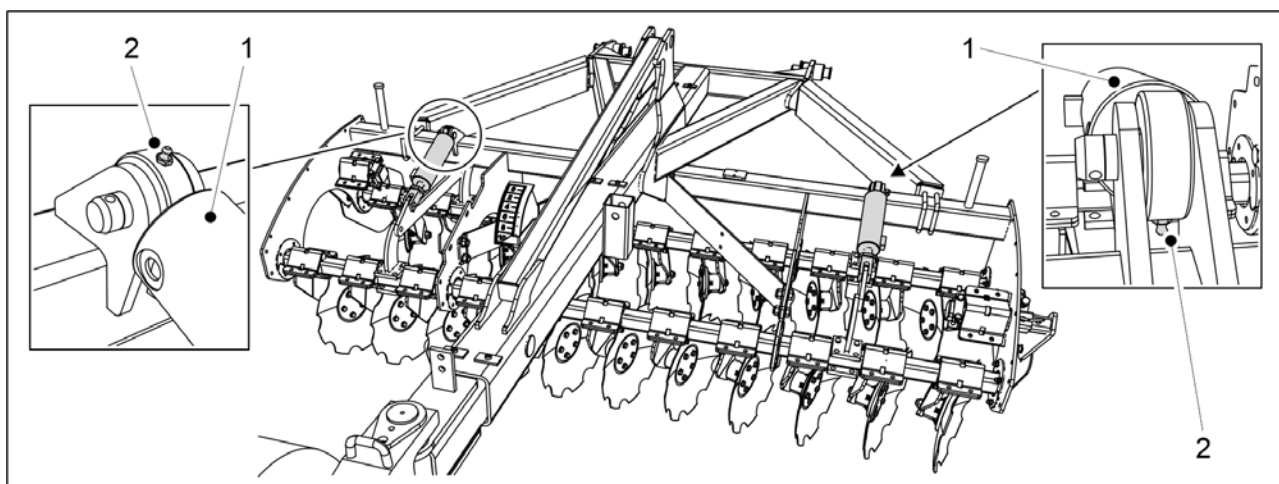

Obrázek. 7.2.13 - 257. Válce předního diskového kultivátoru

1. Promažte 2 válce předního diskového kultivátoru (1).
 - Maznice (2) jsou na straně pístu válce.

7.2.14 Mazání válce táhla

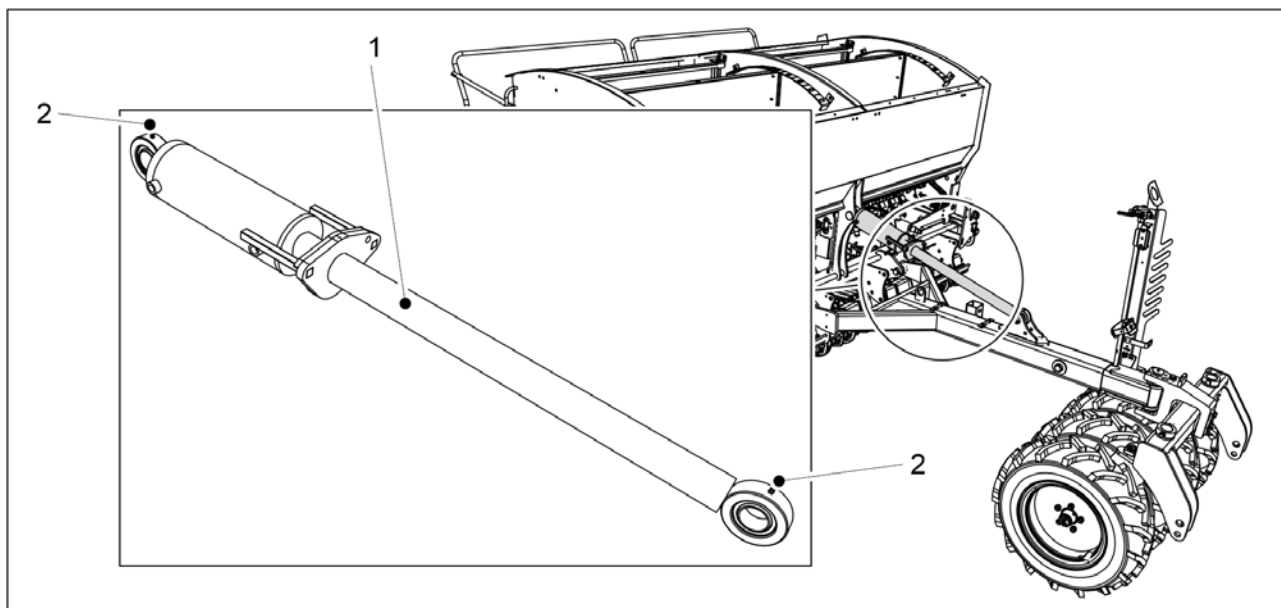

Obrázek. 7.2.14 - 258. Válec táhla

1. Promažte válec táhla (1).
 - V horní a spodní části válce táhla je maznice (2).

7.2.15 Mazání napínáku

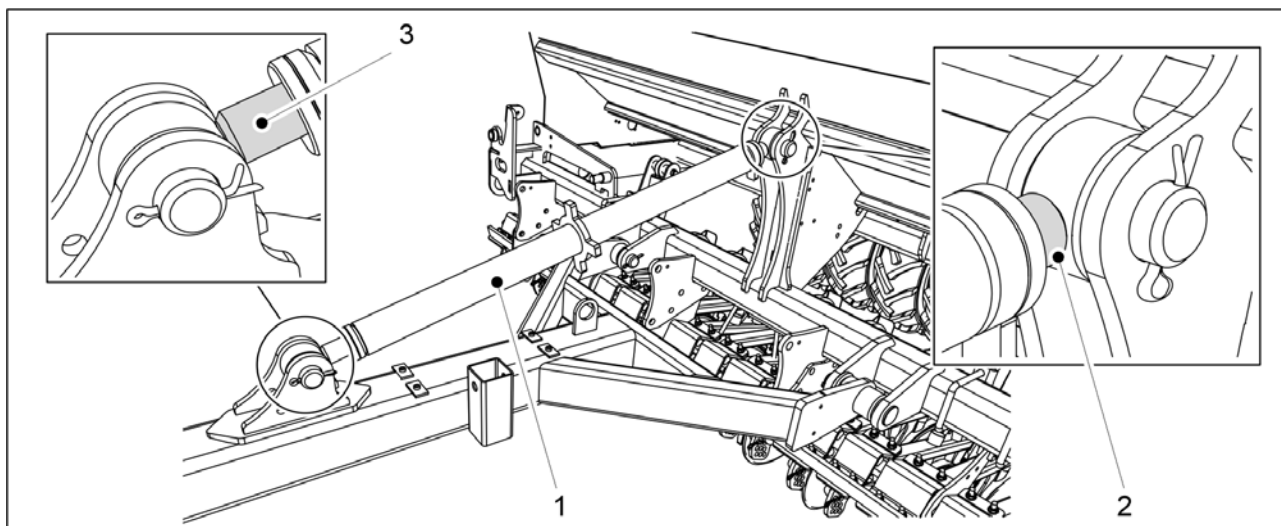

Obrázek. 7.2.15 - 259. Napínák

1. Promažte závity napínáku (1) z obou konců (2, 3).

7.2.16 Mazání pákových hřídelí parkovací brzdy

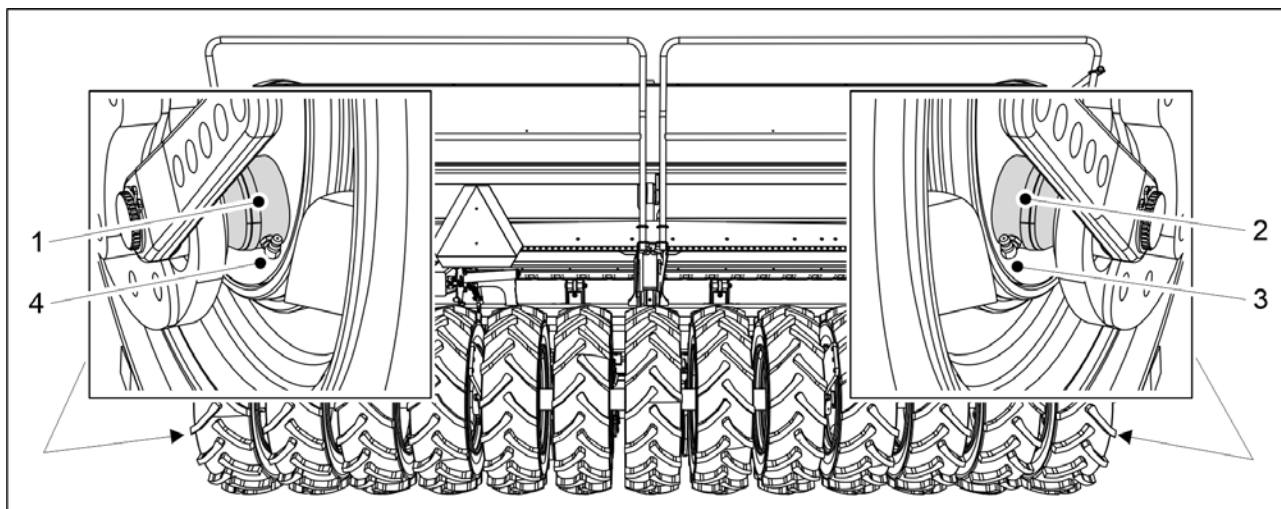

Obrázek. 7.2.16 - 260. Pákové hřídele parkovací brzdy

1. Promažte pákové hřídele parkovací brzdy (1, 2) pomocí maznic (3, 4).

7.2.17 Mazání kliky parkovací brzdy

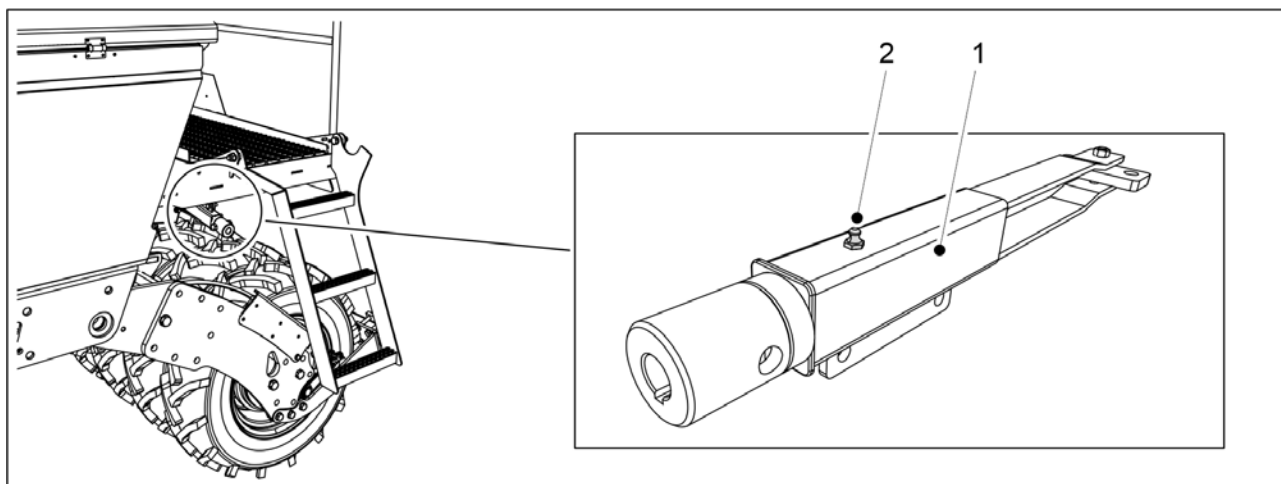

Obrázek. 7.2.17 - 261. Klika parkovací brzdy

1. Promažte kliku parkovací brzdy (1) pomocí maznice (2).

7.2.18 Mazání válce zdvihu středové nápravy přepravních kol

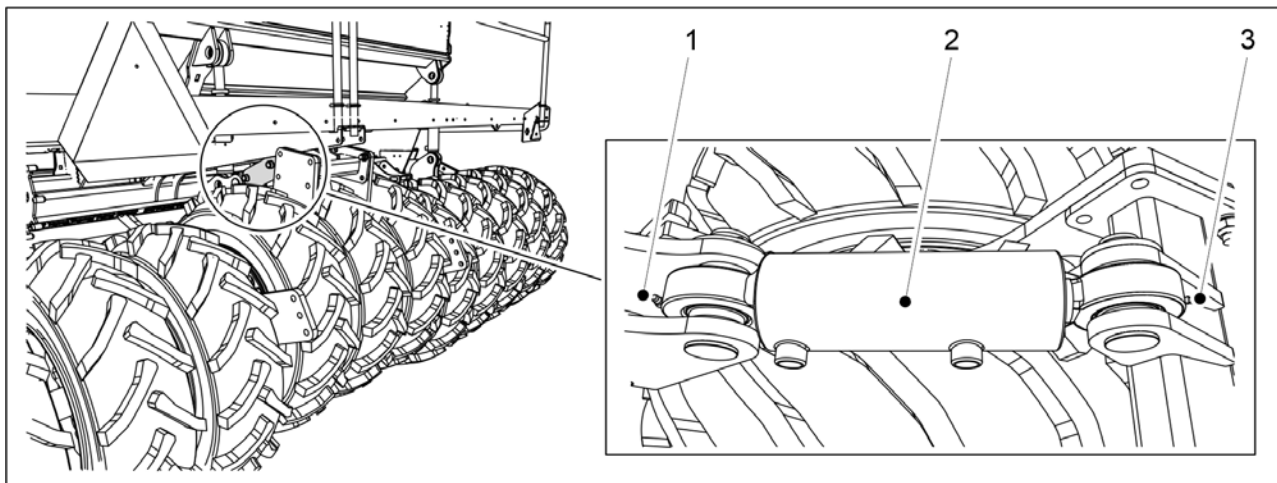

Obrázek. 7.2.18 - 262. Válec zdvihu středové nápravy přepravních kol

1. Promazávejte zvedací válec (2) maznicemi (1, 3).

7.3 Čištění

7.3.1 Čištění násypek

- Při čištění násypek noste ochranné brýle a rukavice. Vyčistěte násypku malého osiva, pokud se mění druh osiva, a také na konci secí sezóny. Násypku na hnojivo vyprázdněte a vyčistěte a vypláchněte hnojivo ze stroje při přerušení setí a na konci sezóny.

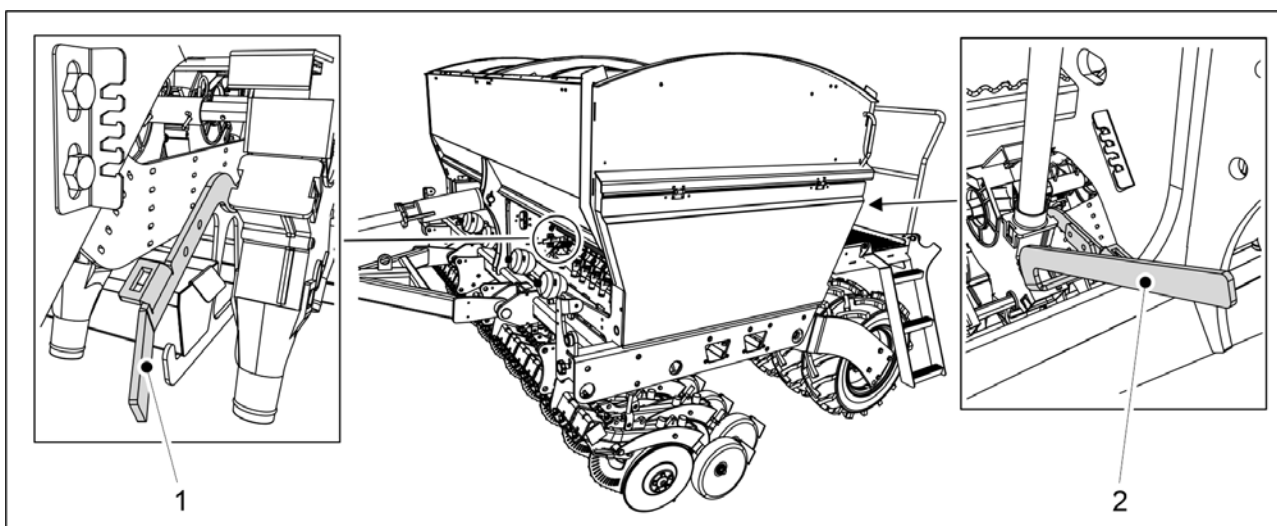

Obrázek. 7.3.1 - 263. Spodní klapky otevřeny

1. Otevřete spodní klapky jednotky podavače secího stroje otočením ovládací páky (1) dolů.
2. Otevřete spodní klapku jednotky podavače v zadní části secího stroje otočením ovládací páky (2) dolů.

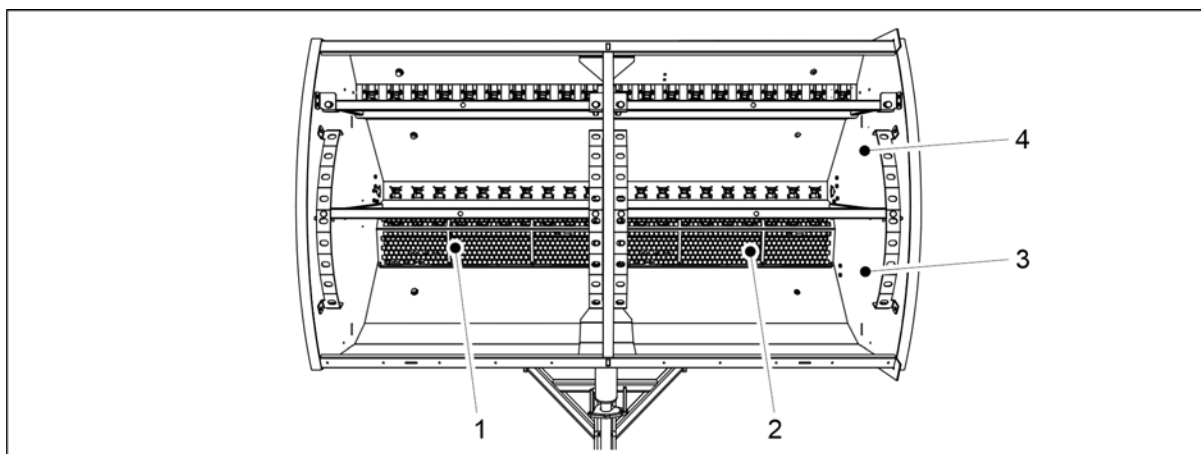

Obrázek. 7.3.1 - 264. Čištění násypek

3. Vyměňte síta (1, 2) násypky na hnojivo (3).
4. Vyčistěte násypku na hnojivo stlačeným vzduchem.
5. Násypku na hnojivo (3) a násypku na osivo (4) omyjte čisticím přípravkem a teplou vodou.
6. Pokud to je nutné, násypku vyčistěte tlakovou myčkou.



UPOZORNĚNÍ

Zamezte průniku vody do elektrických přístrojů.

7. Vysušte násypky stlačeným vzduchem.
8. Zavřete spodní klapky jednotek podavačů.

7.3.2 Vyčištění násypky malého osiva

- Při čištění násypek noste ochranné brýle a rukavice.
Vyčistěte násypku malého osiva, pokud se mění druh osiva, a také na konci secí sezóny.

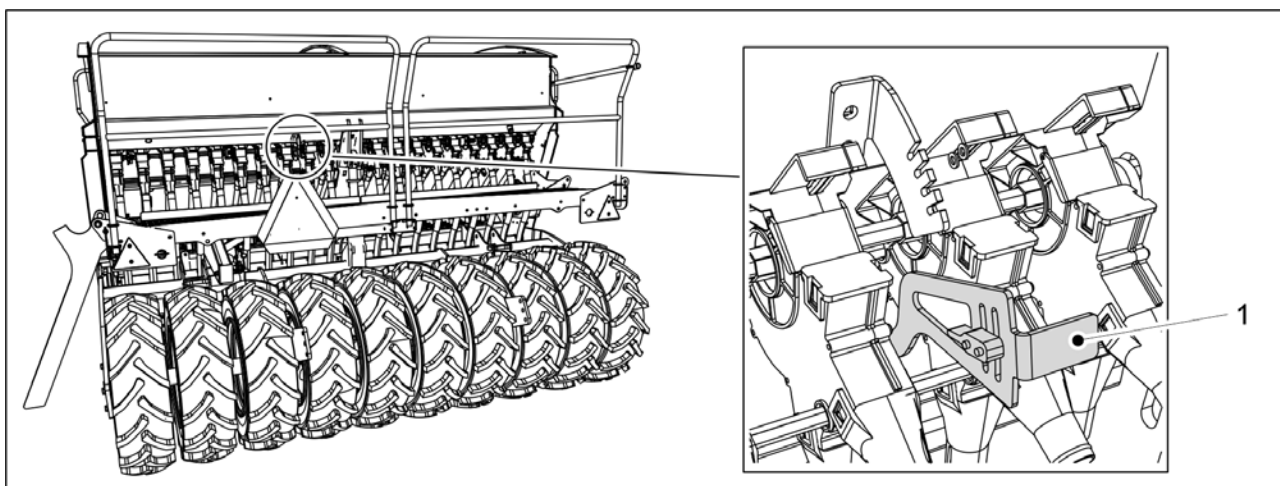

Obrázek. 7.3.2 - 265. Spodní klapka otevřená

1. Otevřete spodní klapku otočením ovládací páky (1) dolů.

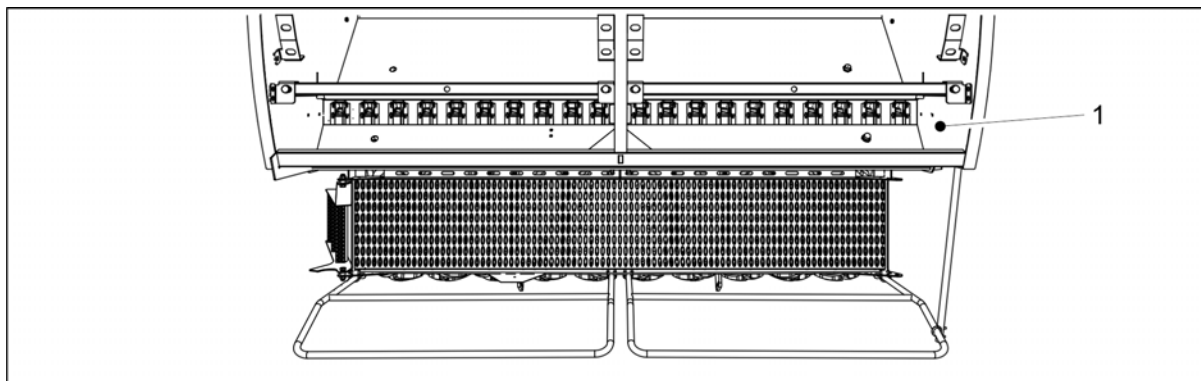

Obrázek. 7.3.2 - 266. Vyčištění násypky malého osiva

2. Vyčistěte násypku malého osiva (1) stlačeným vzduchem.
3. Násypku malého osiva omyjte čisticím přípravkem a teplou vodou.
4. Pokud je to nutné, násypku vyčistěte tlakovou myčkou.



UPOZORNĚNÍ

Zamezte průniku vody do elektrických přístrojů.

5. Vysušte násypku stlačeným vzduchem.
6. Uzavřete spodní klapku jednotky podavače.

7.3.3 Čištění natřeného povrchu

- Při čištění natřeného povrchu noste ochranné brýle a rukavice. Vyčistěte natřenou plochu na konci sezóny.

1. Vyčistěte natřenou plochu secího stroje kartáčkem a pomocí tlakového vzduchu.
2. Pokud to je nutné, natřenou plochu vyčistěte tlakovou myčkou.



UPOZORNĚNÍ

Zamezte průniku vody do elektrických přístrojů.

3. Promažte všechny mazací body podle části 7.2 Mazání.

- Poškozený lak po omytí opravte. Natřené povrchy je možné chránit slabou vrstvou ochranného oleje určeného pro daný účel. Vyhněte se proniknutí ochranného oleje na pryžové a plastové díly.

7.3.4 Čištění radličkových disků

- Při čištění radličkových disků noste ochranné brýle a rukavice.

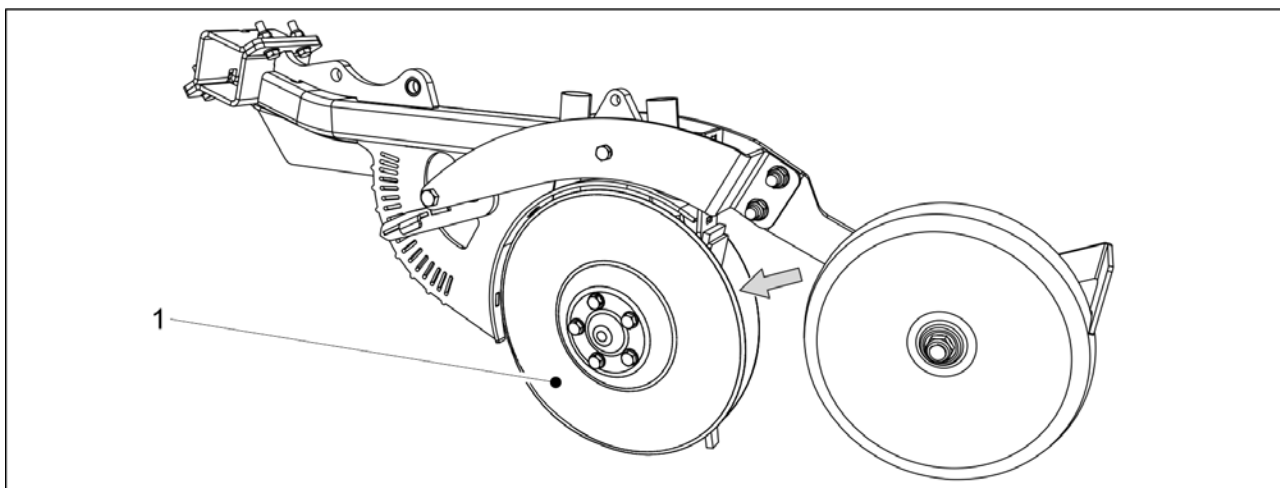

Obrázek. 7.3.4 - 267. Radličkové disky

1. Radličkové disky (1) vyčistěte tlakovou vodou.
 - Vyčistěte také prostor mezi stěrkou a uzavíracím kolem.
2. Nanesete ochranný olej na opotřebené díly, abyste je ochránili proti korozi.
3. Jakmile budou disky suché, otočte každou dvojici radličkových disků o několik otoček tak, aby škrabky z jejich vnitřního povrchu setřely špínu.

7.3.5 Vyčištění jednotek podavačů

- Při čištění podavačů noste ochranné brýle a rukavice. Jednotky podavačů vyčistěte na konci secí sezóny.

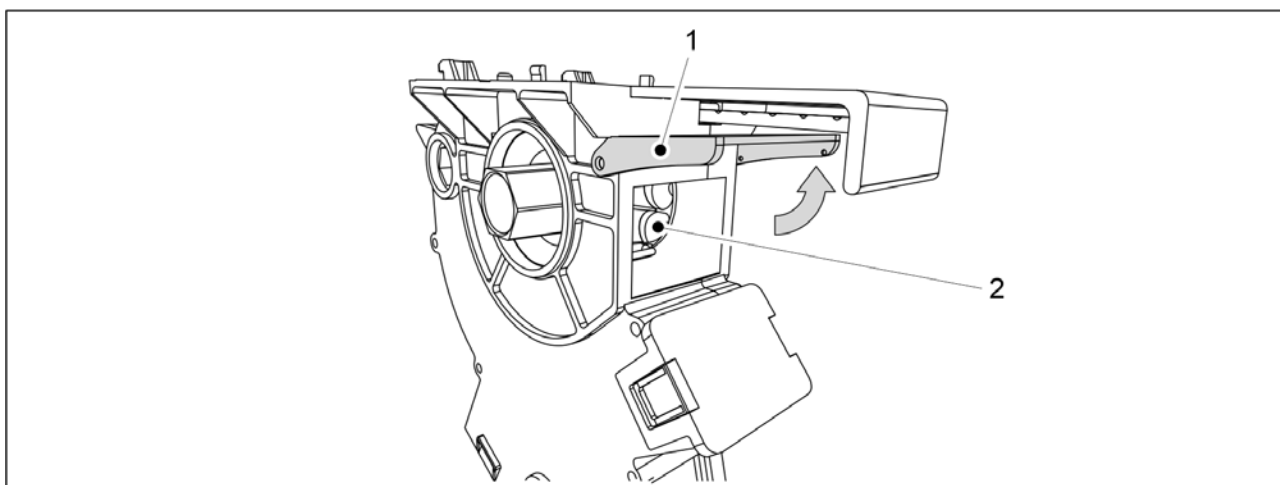

Obrázek. 7.3.5 - 268. Vyčištění jednotek podavačů

1. Vyklepte poklop pro čištění (1) nahoru.
2. Vyčistěte drážky podávacího válce (2) dřevěnou tyčí a vodou a ofoukněte je stlačeným vzduchem.

7.3.6 Vyčištění podávací jednotky násypky malého osiva

- Při čištění podavačů noste ochranné brýle a rukavice. Jednotky podavačů vyčistěte na konci secí sezóny.

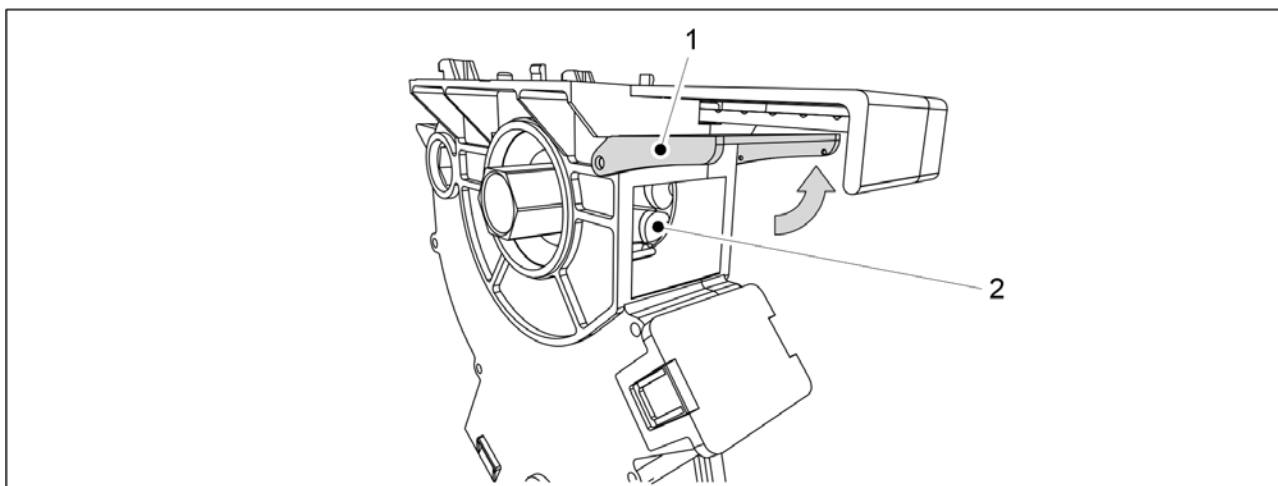

Obrázek. 7.3.6 - 269. Vyčištění podávací jednotky násypky malého osiva

1. Vyklopte poklop pro čištění (1) nahoru.
2. Vyčistěte drážky podávacího válce (2) dřevěnou tyčí a vodou a ofoukněte je stlačeným vzduchem.

7.4 Sestava přepravních kol

- Tato kapitola popisuje montáž a demontáž sestavy kola. Pokud si nejste jisti, jak práci provést, obraťte se na údržbu.

7.4.1 Demontáž sestavy kola



NEBEZPEČÍ
Při demontáži kol hrozí rozdrčení a pořezání.



NEBEZPEČÍ
Zajistěte, aby secí stroj byl stabilní a v přepravní poloze. Zajistěte, aby se secí stroj nemohl pohnout.



NEBEZPEČÍ
Demontáž sestavy kola musí provádět dvě osoby.

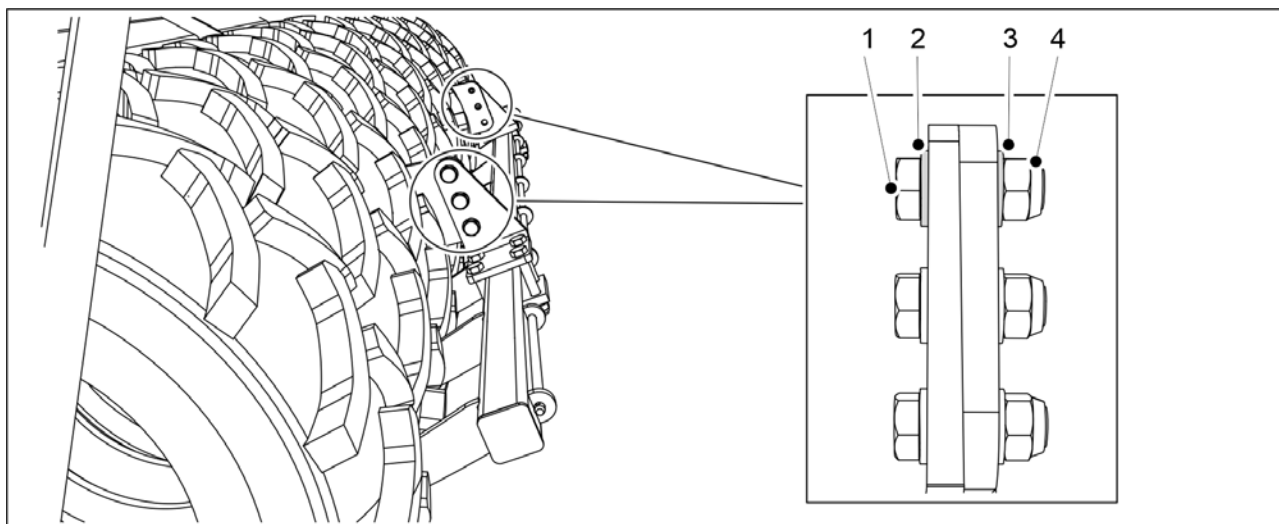

Obrázek. 7.4.1 - 270. Demontáž stěrky

1. Pokud je stroj vybaven stěrkou, odstraňte ji demontováním šroubů (1), podložek (2, 3) a matic (4).

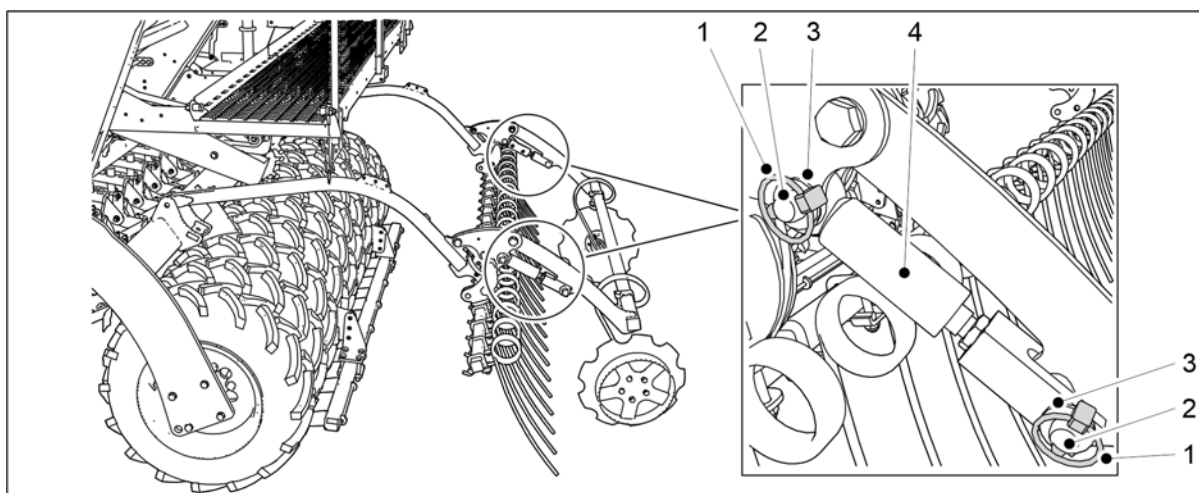

Obrázek. 7.4.1 - 271. Vyjmutí válců zadních značkovačů

2. Demontujte 2 válce zadních značkovačů (4) demontováním závlaček (1), kolíků (6) a podložek (3).
3. Položte válce na pracovní plošinu.

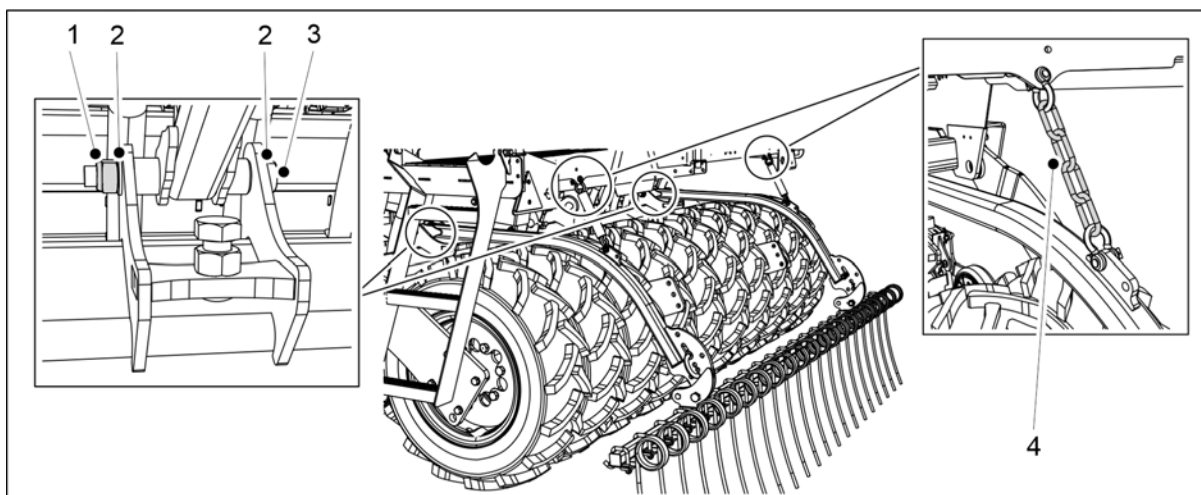

Obrázek. 7.4.1 - 272. Demontáž zadních bran

4. Pokud je stroj vybaven zadními branami, odstraňte je demontováním šroubů (3), podložek (2) a matic (1) hřídele zadní brány a odpojte řetězy zadních bran (4) od pracovní plošiny.

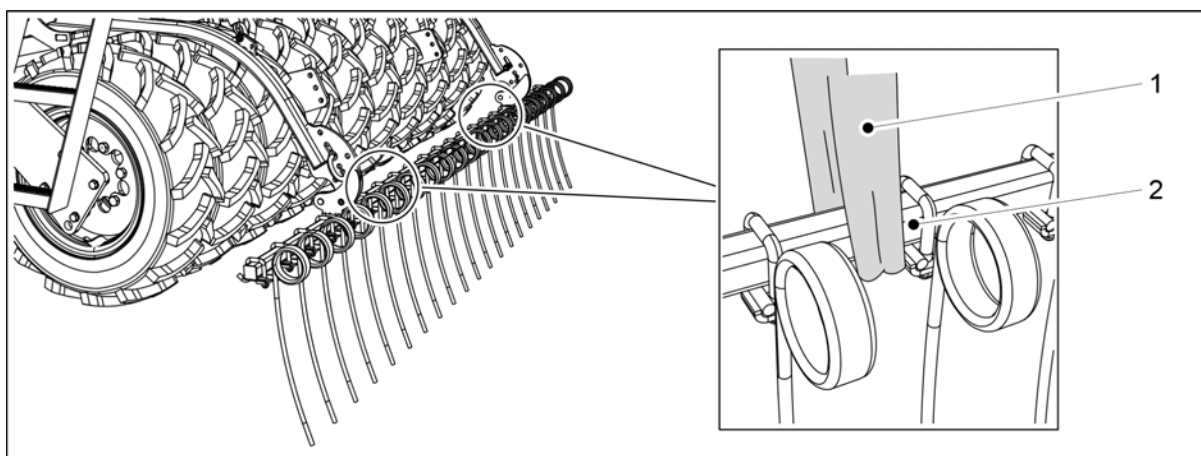

Obrázek. 7.4.1 - 273. Zvednutí zadních bran



NEBEZPEČÍ

Při demontáži zadních bran použijte zdvihací příslušenství. Upevněte zvedací závěs (1) na trubku (2).

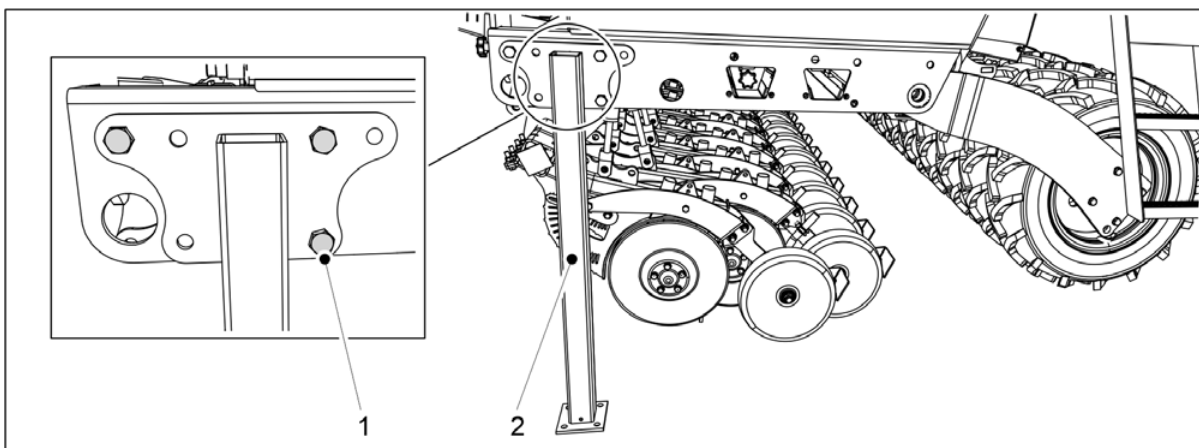

Obrázek. 7.4.1 - 274. Převavní podpěry

- Namontujte převavní podpěry (2) na obou stranách secího stroje pomocí šroubů M20x50 (1).

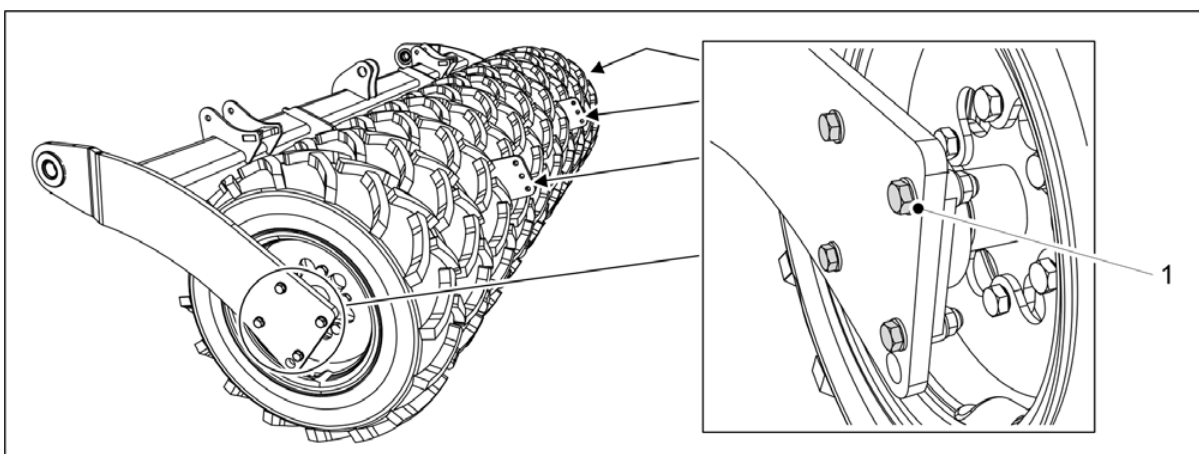

Obrázek. 7.4.1 - 275. Demontáž sestavy kola

- Demontujte čtyři šrouby (1) přírubového ložiska poškozené sestavy kola z obou stran sestavy kola.

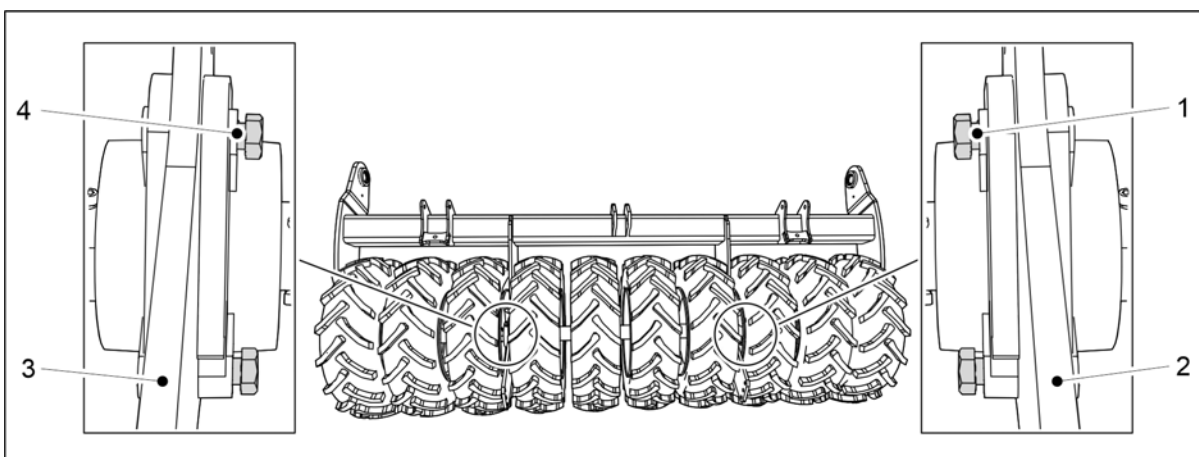

Obrázek. 7.4.1 - 276. Otočení šroubů

- Pokud demontujete sestavu nejvzdálenějšího kola, otočte ložiskové šrouby mezi prostředním a vnějším kolem, aby nedošlo k pádu sestavy středního kola.

- Zkontrolujte, že šrouby neprostupující zadní část desky (2, 3).
Pokud demontujete sestavu levého kola, otočte šrouby (4) tak, aby jejich směr byl zprava doleva. Pokud demontujete sestavu pravého kola, otočte šrouby (1) tak, aby jejich směr byl zleva doprava.

8. Zvedněte sestavu kola lehce nad zem.

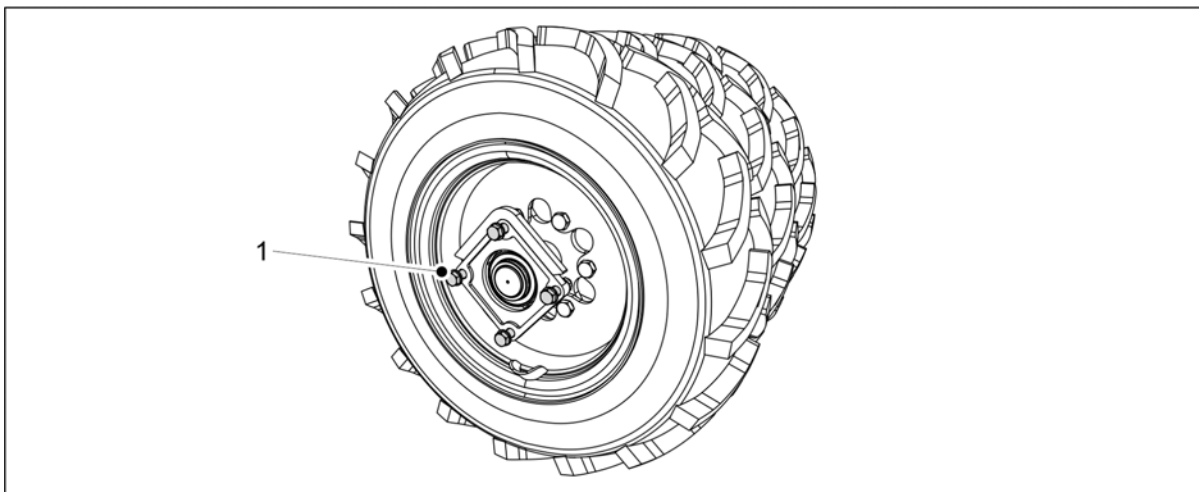

Obrázek. 7.4.1 - 277. Sestavu kola drží šrouby.

- Nedotčené sestavy kol nadále drží šrouby (1).

NEBEZPEČÍ

Při uvolnění sestavy kola buďte opatrní.



7.4.2 Demontáž sestavy kola

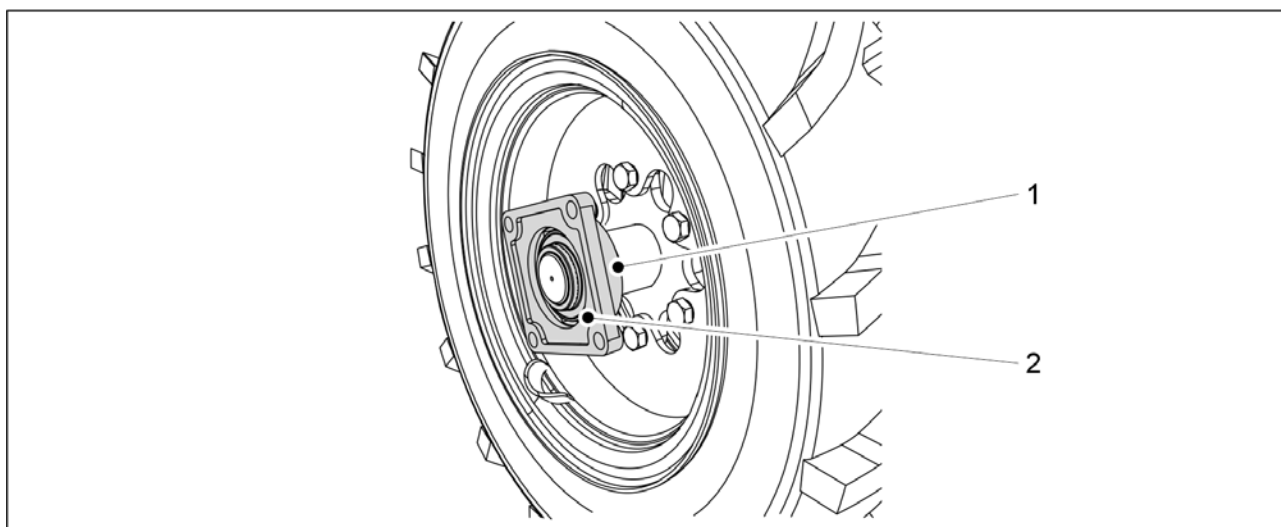

Obrázek. 7.4.2 - 278. Odpojení přírubového ložiska

1. Otevřete pojistný šroub (1).
2. Sejměte přírubové ložisko (2) z osy.
 - K odpojení ložiska použijte vytahovák. Nepoužívejte k uvolnění ložiska kladivo. Dle potřeby ložisko vyměňte.

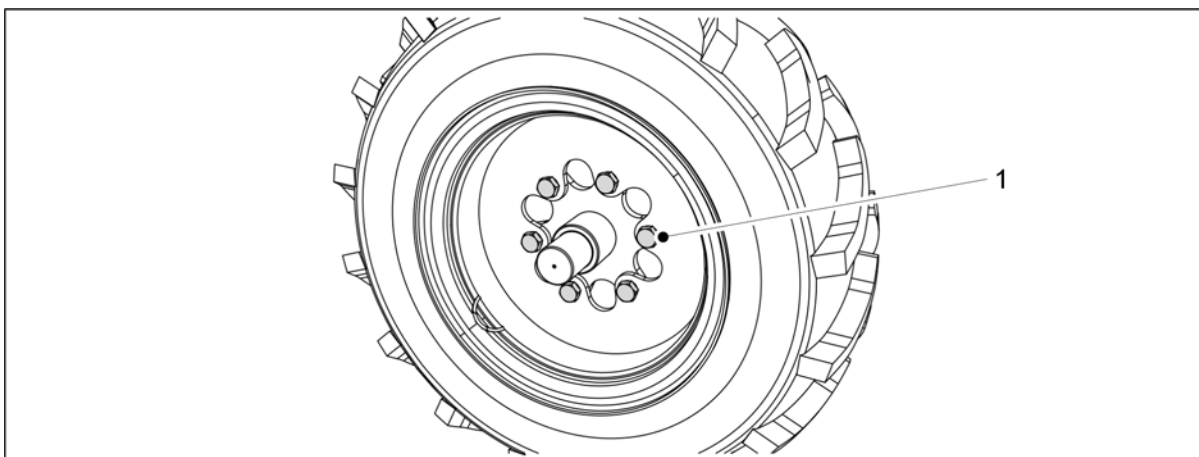

Obrázek. 7.4.2 - 279. Uvolnění šroubů kol

3. Demontujte pneumatiku uvolněním šesti šroubů kol (1).
 - Pokud je nutné vyměnit prostřední pneumatiku sestavy kola, je třeba demontovat i vnější pneumatiku. Pneumatika by měla být demontována ze strany středových šroubů pneumatiky v sadě.

7.4.3 Montáž sestavy kola

1. Před montáží sestavy kola povrch vyčistěte.
2. Vyčistěte závit šroubů.

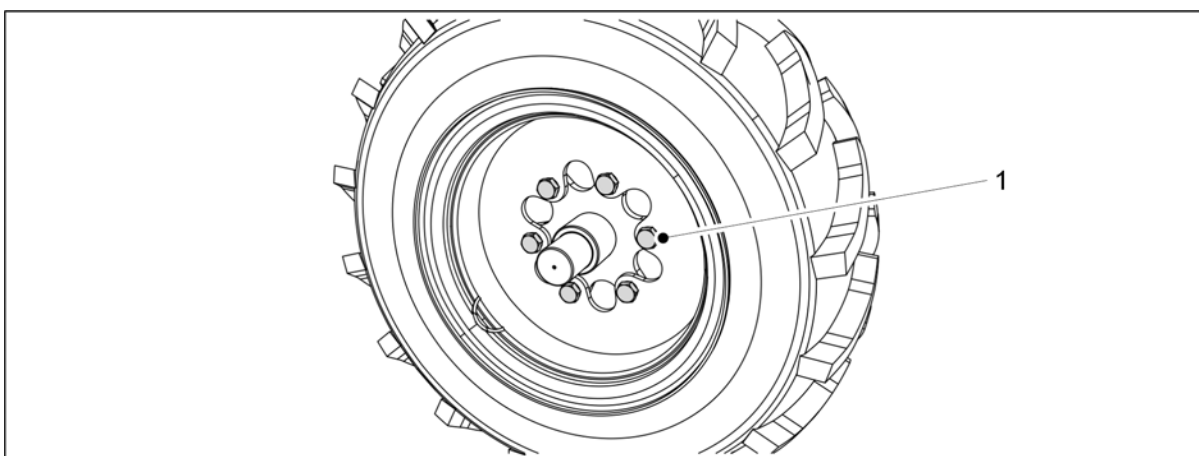

Obrázek. 7.4.3 - 280. Montáž pneumatiky

3. Namontujte pneumatiku dotažením šesti šroubů kol (1).
 - Utahovací moment je 350 Nm. Naneste střední–tvrdý zajišťovací prostředek.

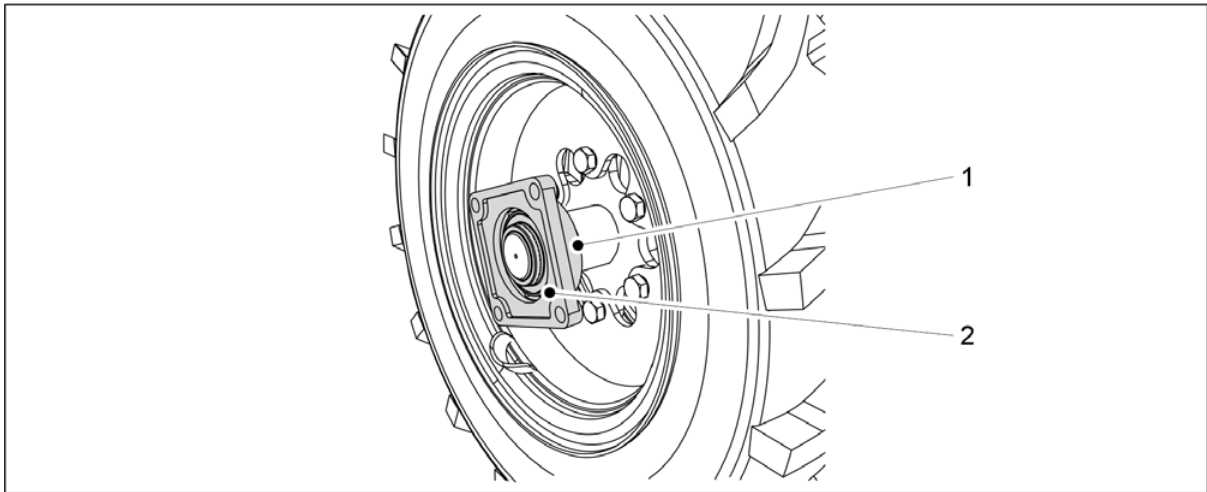

Obrázek. 7.4.3 - 281. Utažení ložiska

4. Upevněte přírubové ložisko (2) na osu a dotáhněte upínací šroub (1).
 - Dle potřeby poškozené ložisko vyměňte.

7.4.4 Montáž sestavy kola

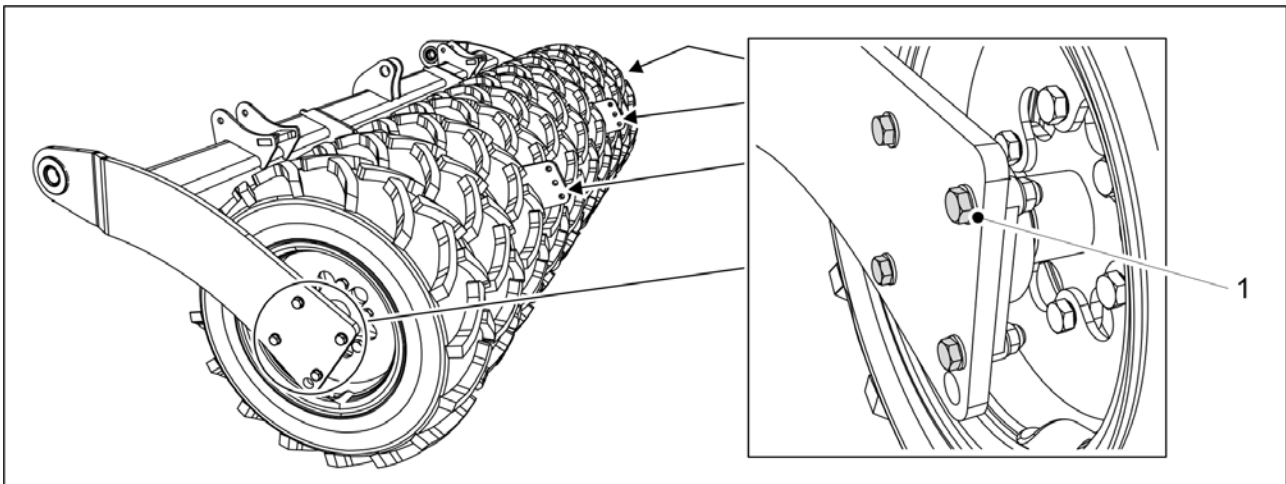

Obrázek. 7.4.4 - 282. Montáž sestavy kola

1. Utáhněte čtyři šrouby (1) přírubového ložiska sestavy kola na obou stranách sestavy kola.
 - Utahovací moment je 230 Nm. Použijte nové pojistné matice.
2. Odstraňte přepravní podpěry.
3. V případě potřeby namontujte stěrku podle části [5.1.11 Montáž stěrky](#), zadní brány podle části [5.1.13 Montáž zadních bran](#) a válec zadního značkovače podle části [5.1.14 Montáž zadních značkovačů na zadní brány](#).
 - Šrouby kol není nutné znovu dotahovat, pokud byl během montáže nanesen zajišťovací prostředek a šrouby byly dotaženy správným momentem.

7.5 Napnutí převodových řetězů

7.5.1 Napnutí řetězu, převodovka hnojiva a osiva

1. Zvedněte kryt převodovky na levé straně stroje.

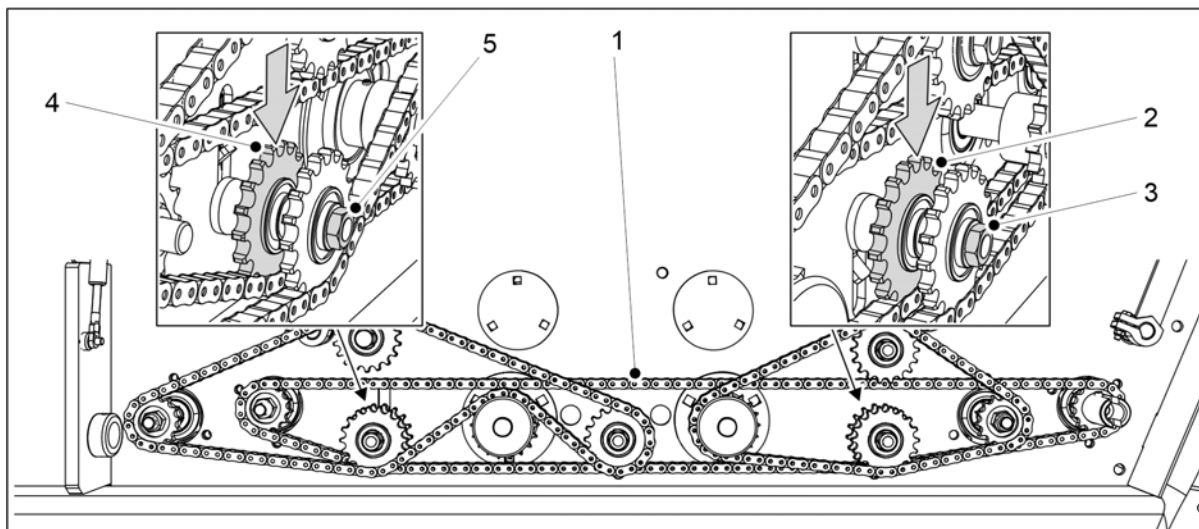

Obrázek. 7.5.1 - 283. Napnutí převodového řetězu

2. Povolte převodový řetěz (1) uvolněním matic (3, 5) řetězového převodu (2, 4).
3. Dotáhněte řetěz stlačením řetězového převodu (2, 4) na stejnou výšku.
4. Dotáhněte matice řetězového převodu.
5. Zkontrolujte ohyb převodového řetězu.
 - Maximální povolený ohyb řetězu po celé délce je 15-20 mm. Řetěz, který je příliš volný, se může odírat o ložiska hřídelů podavačů.

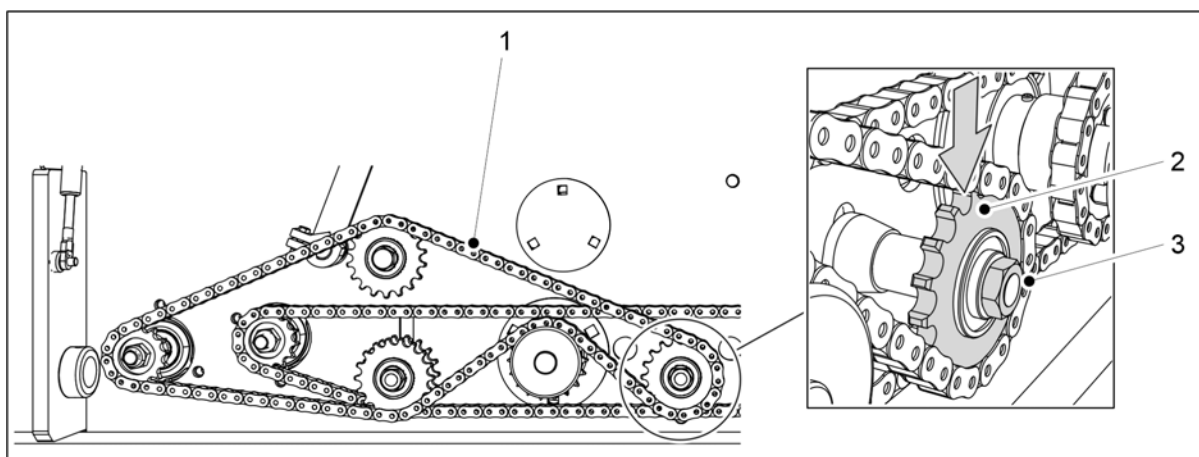

Obrázek. 7.5.1 - 284. Dotážení řetězu zásobníku hnojiva

6. Uvolněte řetěz násypky hnojiva (1) tak, že povolíte matici (3) řetězového převodu (2).
7. Řetěz napněte stlačením řetězového převodu dolů.
8. Dotáhněte matici řetězového převodu.
9. Zkontrolujte ohyb řetězu zásobníku hnojiva.
 - Ohyb by měl být menší než 10 mm.

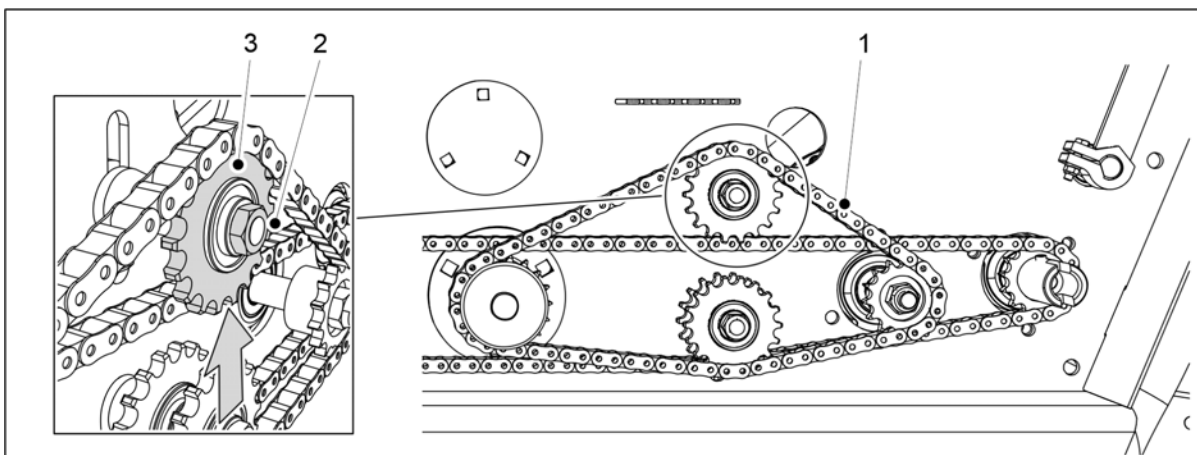

Obrázek. 7.5.1 - 285. Dotážení řetězu zásobníku osiva

10. Uvolněte řetěz násypky osiva (1) tak, že povolíte matici (2) řetězového převodu (3).
11. Řetěz napněte zvednutím z řetězového převodu.
12. Dotáhněte matici řetězového převodu.
13. Zkontrolujte ohyb řetězu zásobníku osiva.
 - Ohyb by měl být menší než 10 mm.
14. Spusťte kryt převodovky.

7.5.2 Dotážení řetězu, převodovka malého osiva

1. Zvedněte kryt převodovky na pravé straně stroje.

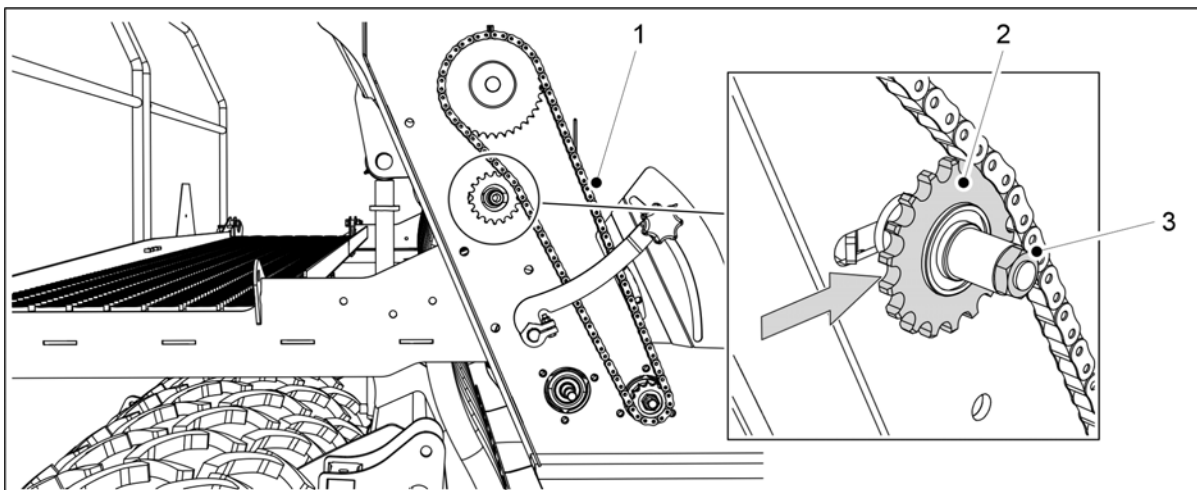

Obrázek. 7.5.2 - 286. Dotážení řetězu zásobníku malého osiva

2. Uvolněte řetěz (1) tak, že povolíte matici (3) řetězového převodu (2).
3. Dotáhněte řetěz posunutím řetězu doprava od řetězového převodu směrem do strany.
4. Dotáhněte matici řetězového převodu.
5. Zkontrolujte ohyb řetězu násypky malého osiva.
 - Ohyb by měl být menší než 10 mm.
6. Spusťte kryt převodovky.

7.5.3 Napnutí řetězu, převodovka dávkovací osy hnojiva

1. Zvedněte kryt převodovky na levé straně stroje.

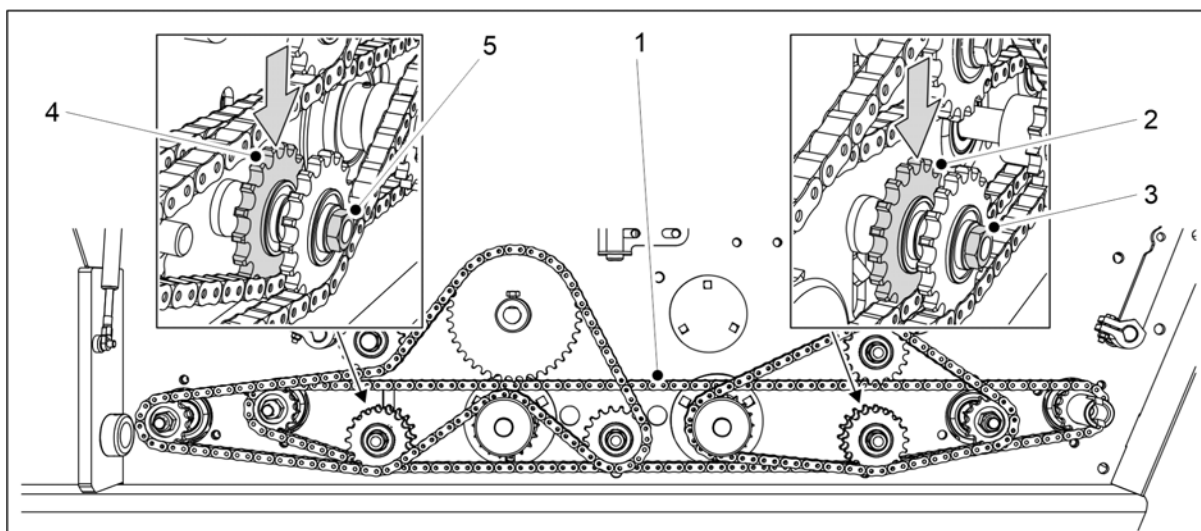

Obrázek. 7.5.3 - 287. Napnutí převodového řetězu

2. Povolte převodový řetěz (1) uvolněním matic (3, 5) řetězového převodu (2, 4).
3. Dotáhněte řetěz stlačením řetězového převodu (2, 4) na stejnou výšku.
4. Dotáhněte matice řetězového převodu.
5. Zkontrolujte ohyb převodového řetězu.
 - Maximální povolený ohyb řetězu po celé délce je 15-20 mm. Řetěz, který je příliš volný, se může odírat o ložiska hřídelů podavačů.

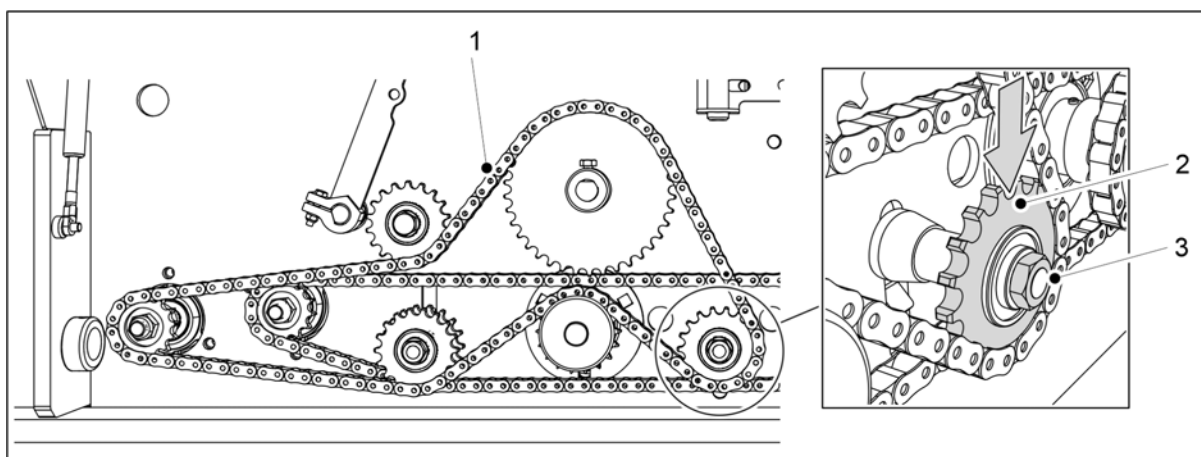

Obrázek. 7.5.3 - 288. Dotážení řetězu dávkovací osy hnojiva

6. Uvolněte řetěz dávkovací osy hnojiva (1) povolením matice (3) řetězového převodu (2).
7. Řetěz napněte stlačením řetězového převodu dolů.
8. Dotáhněte matici řetězového převodu.
9. Zkontrolujte ohyb řetězu.
 - Ohyb by měl být menší než 10 mm.
10. Spustte kryt převodovky.

7.5.4 Napnutí řetězu, převodovka dávkovací osy osiva

1. Zvedněte kryt převodovky na levé straně stroje.

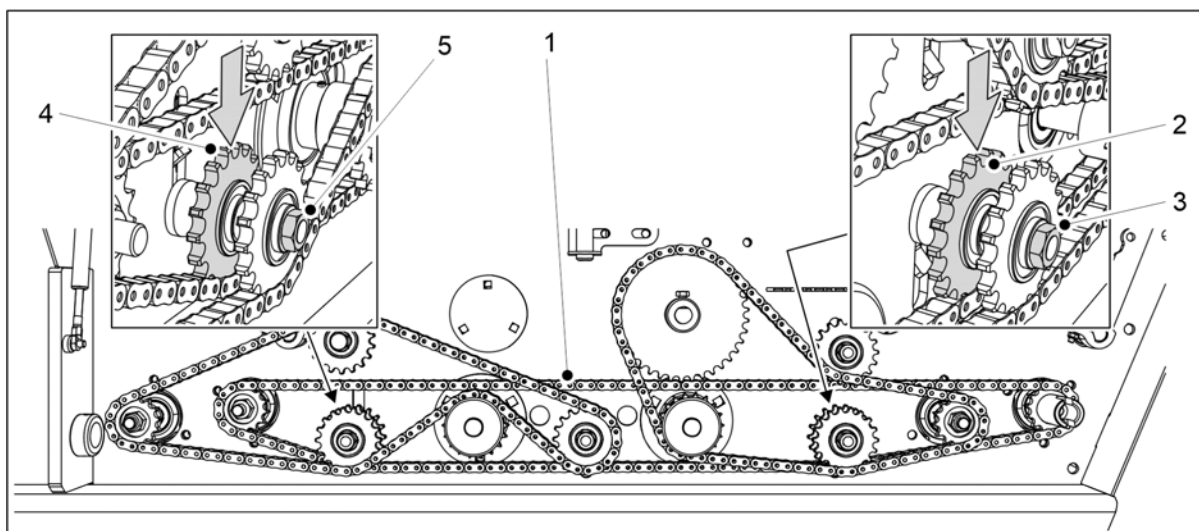

Obrázek. 7.5.4 - 289. Napnutí převodového řetězu

2. Povolte převodový řetěz (1) uvolněním matic (3, 5) řetězového převodu (2, 4).
3. Dotáhněte řetěz stlačením řetězového převodu (2, 4) na stejnou výšku.
4. Dotáhněte matice řetězového převodu.
5. Zkontrolujte ohyb převodového řetězu.
 - Maximální povolený ohyb řetězu po celé délce je 15-20 mm. Řetěz, který je příliš volný, se může odírat o ložiska hřídelů podavačů.

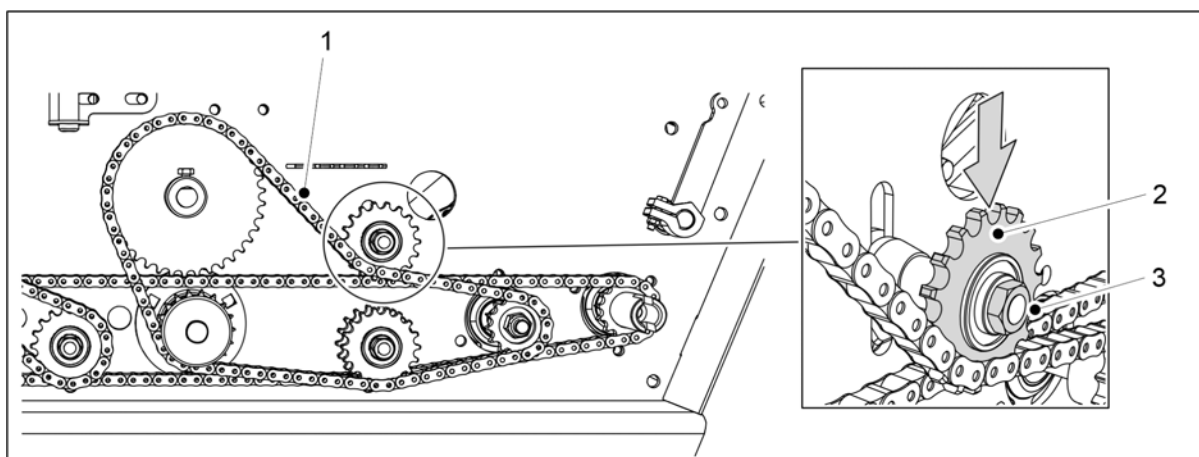

Obrázek. 7.5.4 - 290. Dotážení řetězu dávkovací osy osiva

6. Uvolněte řetěz dávkovací osy osiva (1) povolením matice (3) řetězového převodu (2).
7. Řetěz napněte stlačením řetězového převodu dolů.
8. Dotáhněte matici řetězového převodu.
9. Zkontrolujte ohyb řetězu.
 - Ohyb by měl být menší než 10 mm.
10. Spustte kryt převodovky.

7.6 Vůle ložiska náboje kola pěchovacího kola

7.6.1 Dotažení ložiska

1. Zvedněte pneumatiku kolového pěchu ze země.

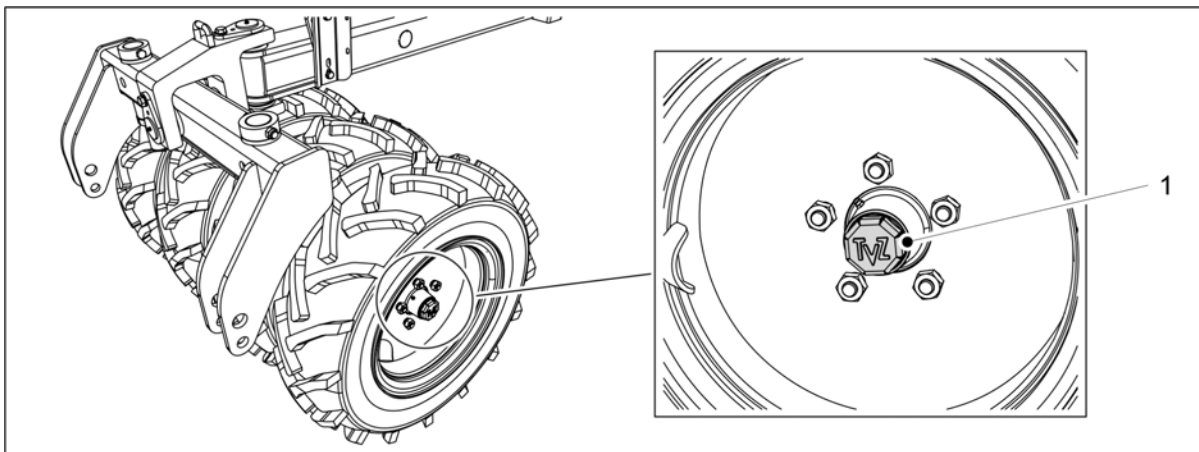

Obrázek. 7.6.1 - 291. Krytka náboje

2. Uvolněte krytku náboje (1) otočením doleva.

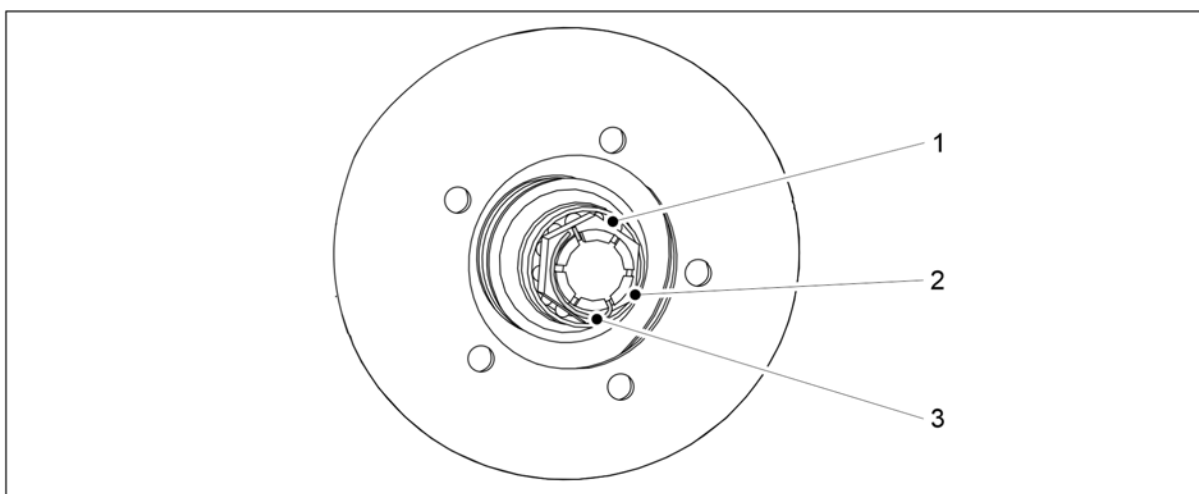

Obrázek. 7.6.1 - 292. Dotažení ložiska náboje kola

3. Vyjměte pojistný kolík (3) korunové matice (2) na ose.
4. Dotáhněte matici souběžným otočením kola, dokud na ložisku nepocítíte mírný odpor (1).
5. Povolujte matici, dokud pojistný kolík nezapadne do další drážky, zatímco se ložisko otáčí volně.
6. Zajistěte kolík na svém místě.
7. Naplňte třetinu objemu krytky mazivem a namontujte krytku náboje zpět otáčením doprava.
 - Utahovací moment je 50 Nm.

7.7 Pohon kola

7.7.1 Dotahování řetězu pohonu kola

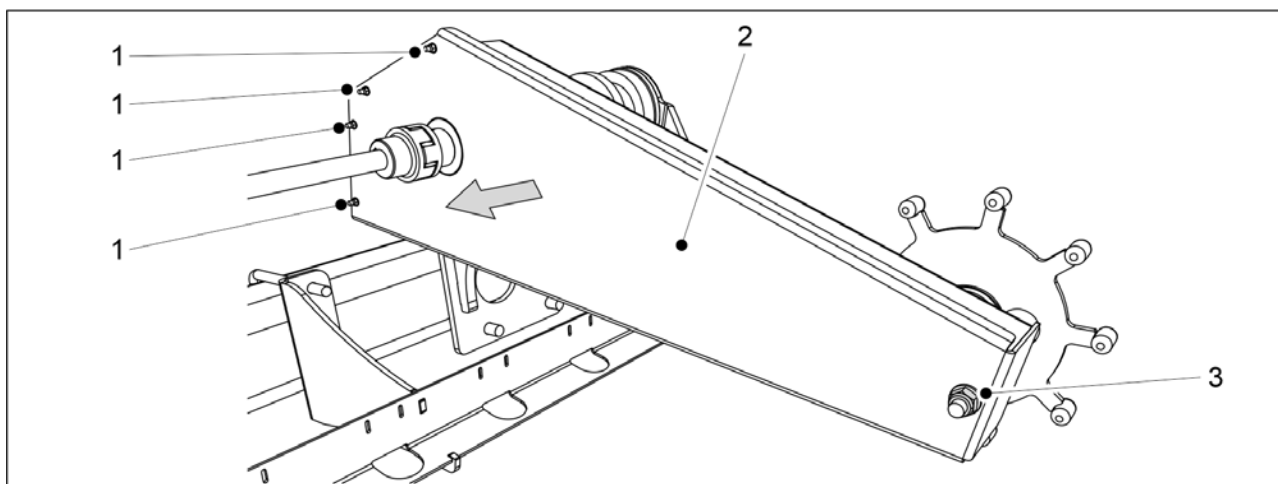

Obrázek. 7.7.1 - 293. Otevření pláště pohonu kola

1. Demontujte 4 krycí šrouby (1) z předního konce pláště pohonu kola a krycí montážní matici (3) ze zadního konce pláště.
2. Sundejte kryt (2).

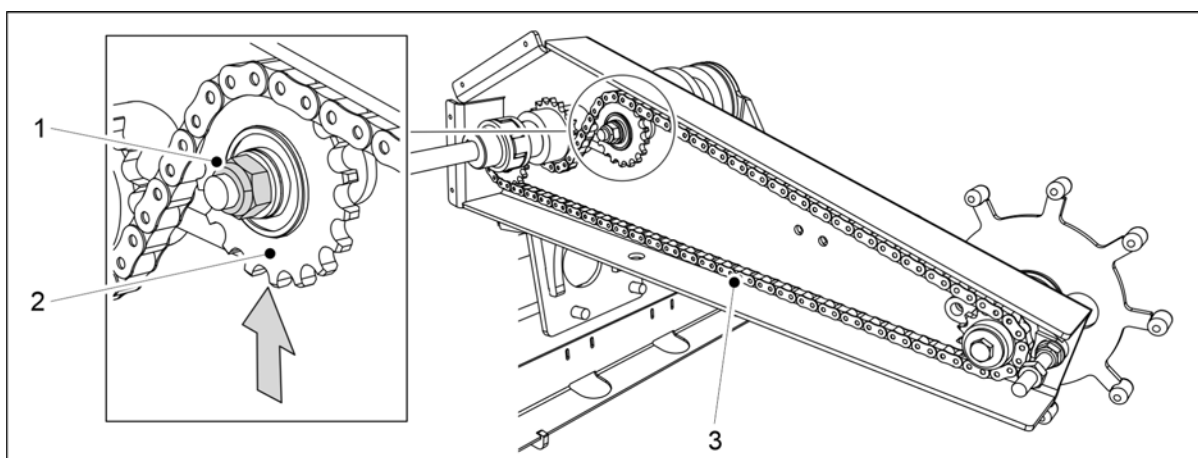

Obrázek. 7.7.1 - 294. Dotahování řetězu pohonu kola

3. Povolte matici (1) řetězového převodu (2).
4. Dotáhněte řetěz pohonu kola (3) tak, že posunete řetězový převod nahoru.
5. Dotáhněte matici a zkontrolujte ohyb řetězu.
 - Maximální povolené prohnutí je 10 mm.
6. Kryt vraťte zpět.
7. Namontujte šroub na přední konec pláště a montážní prvky na zadní konec pláště.
 - Při montáži vždy použijte nové pojistné matice.

7.7.2 Výměna spojky pohonu kola

7.7.2.1 Demontáž spojky

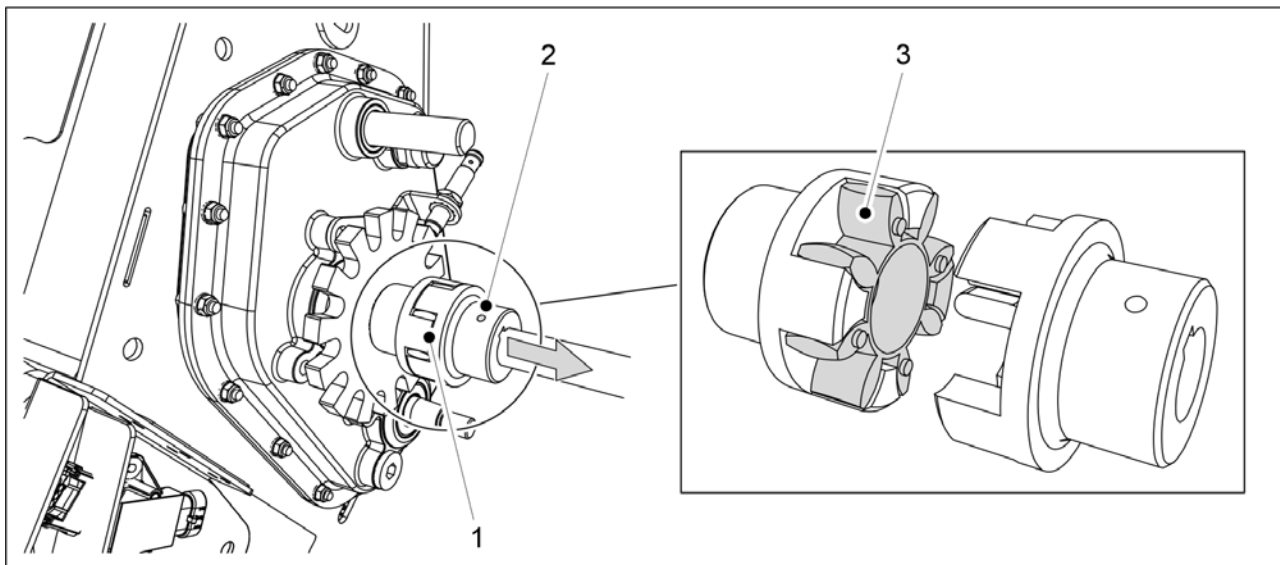

Obrázek. 7.7.2.1 - 295. Demontáž pružného spojovacího prvku spojky

1. Otevřete pojistný šroub (2) na tělese spojky.
2. Oddělte součástky spojky (1) vytažením spojky na ose směrem k mechanismu pohonu kola.
3. Demontujte pružný spojovací prvek (3) spojky.

7.7.2.2 Montáž spojky

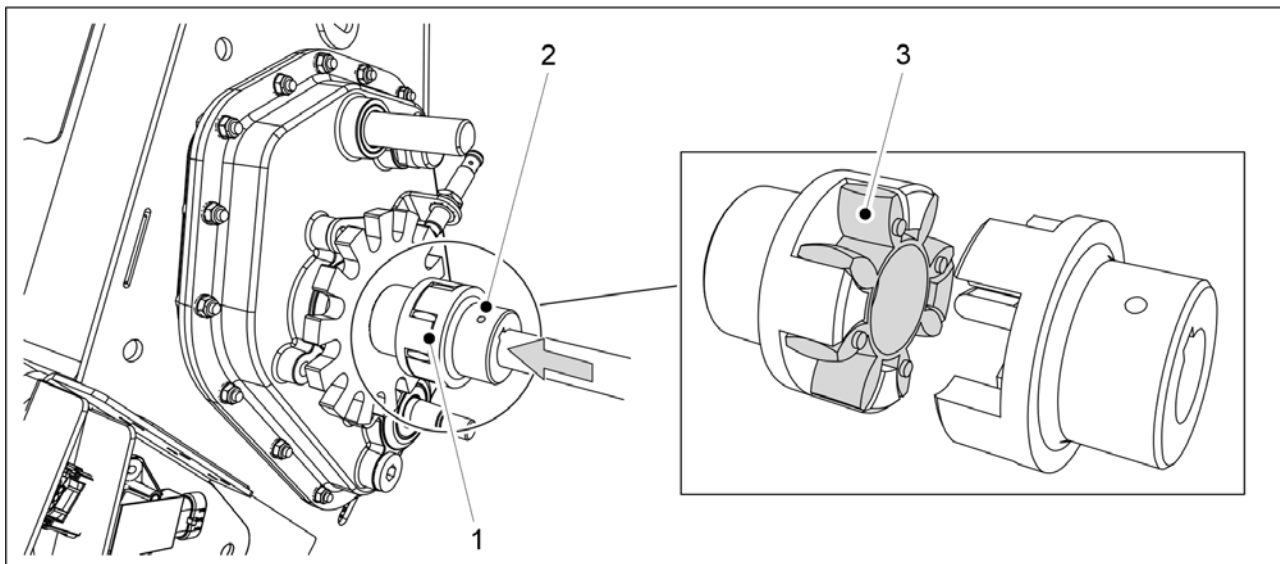

Obrázek. 7.7.2.2 - 296. Montáž spojky

1. Vraťte pružný spojovací prvek (3) spojky.
2. Zatlačte spojku na osu tak, aby koncovky spojky (1) dosedaly těsně k sobě.
3. Zajistěte spojku dotažením pojistného šroubu (2).

7.8 Tažné oko

7.8.1 Výměna tažného oka

7.8.1.1 Demontáž tažného oka

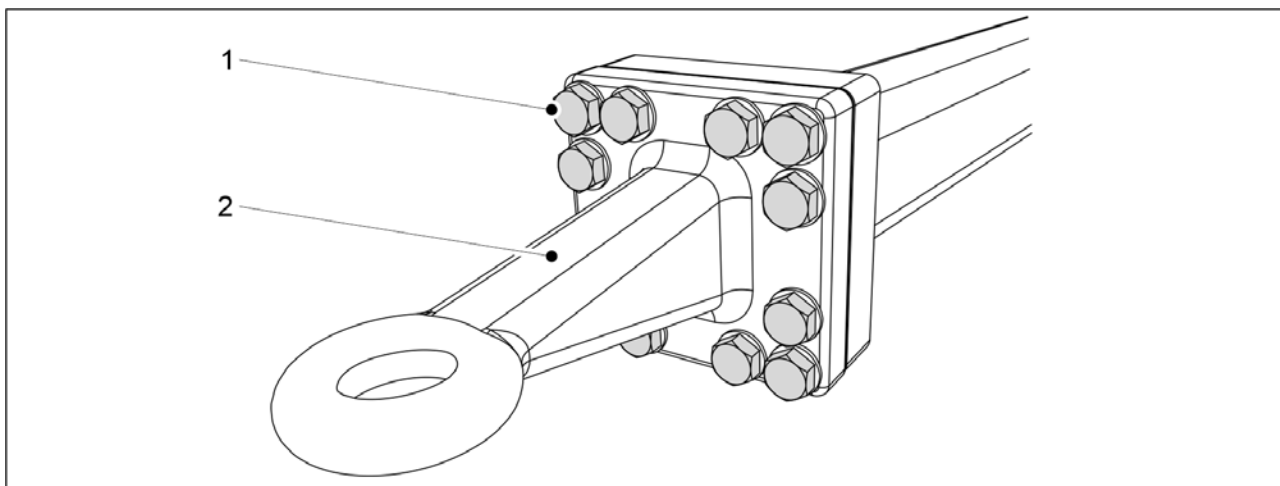

Obrázek. 7.8.1.1 - 297. Tažné oko

1. Demontujte 12 šroubů (1) tažného oka.
2. Vyjměte tažné oko (2).

7.8.1.2 Montáž tažného oka

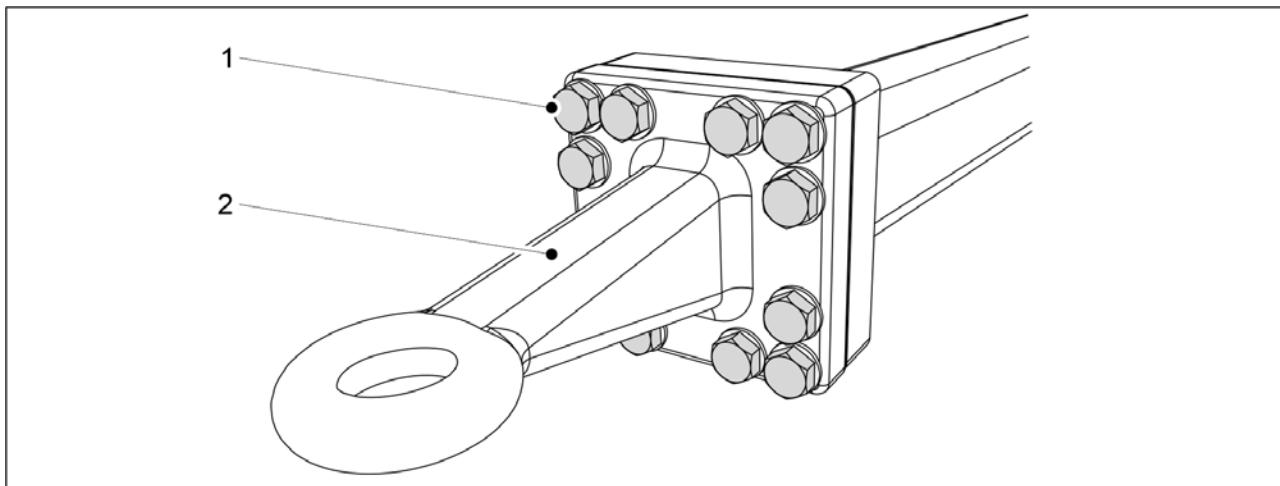

Obrázek. 7.8.1.2 - 298. Tažné oko

1. Vraťte tažné oko zpět (2).
2. Dotáhněte 12 šroubů (1).
 - Utahovací moment je 400 Nm.

7.9 Radličky



NEBEZPEČÍ

Při servisu radliček noste ochranné rukavice.

- Před servisem radličky omyjte.

7.9.1 Výměna radličky

7.9.1.1 Demontáž radličky



NEBEZPEČÍ

S radličkou pohybujte a zvedejte ji pomocí zvedacího zařízení. Radlička váží přes 60 kg a má ostré hrany.

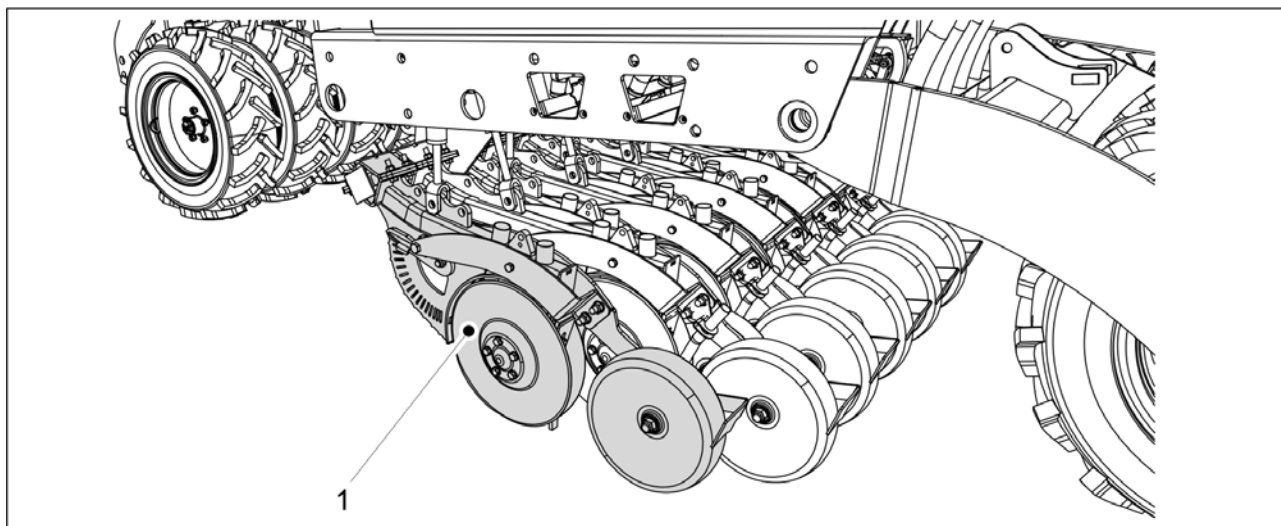

Obrázek. 7.9.1.1 - 299. Spouštění radličky na zem

1. Spusťte radličky na zem a radličku, kterou chcete demontovat (1), podepřete v příslušné pozici.

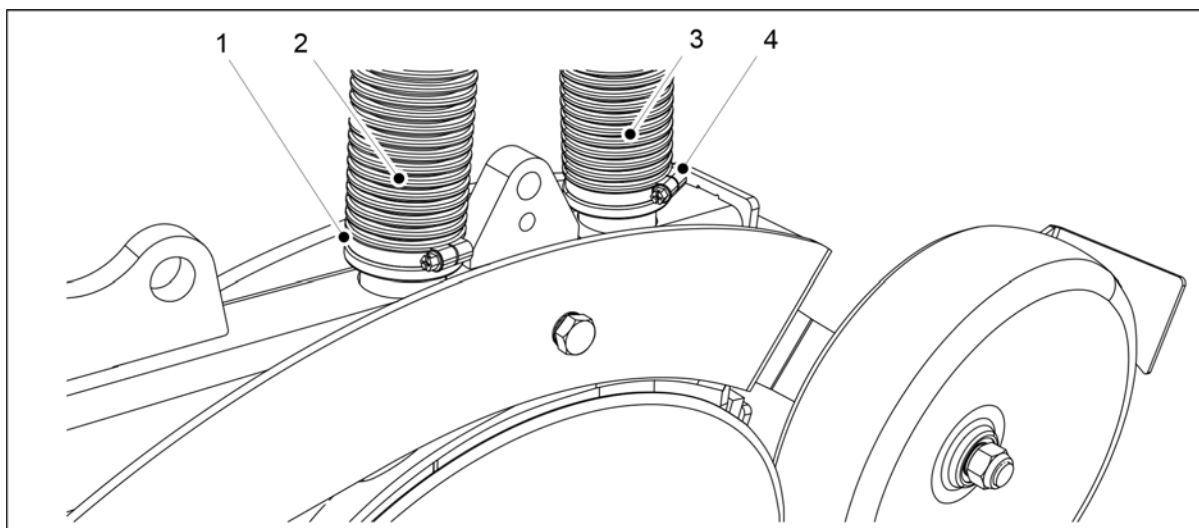

Obrázek. 7.9.1.1 - 300. Odpojení hadic radličky

2. Uvolněte hadicové svorky (1,4) hadic (2, 3) na konci radličky a vytáhněte hadice z radličky.

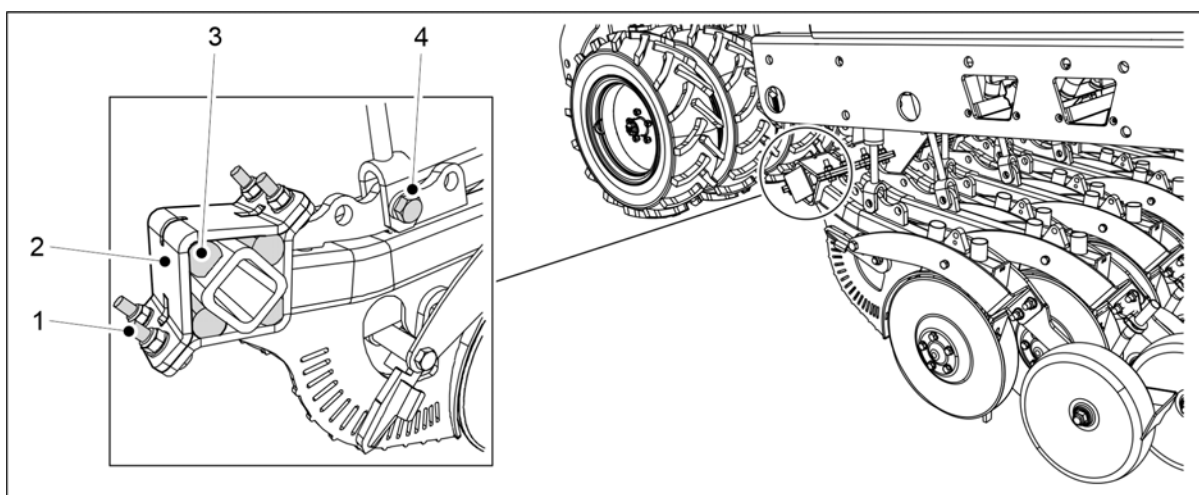

Obrázek. 7.9.1.1 - 301. Demontáž radličky

3. Demontujte montážní šrouby spodního válce (4) M20 X 75.
4. Uvolněte čtyři upínací (1) šrouby radličky.
 - Šrouby zcela nevytahujte, uvolňujte všechny čtyři šrouby rovnoměrně.
5. Demontujte šrouby (1), montážní desku (2) a čtyři tlumicí gumy (3).
6. Vjměte radličku ze své pozice.

7.9.1.2 Montáž radličky



NEBEZPEČÍ

S radličkou pohybujte a zvedejte ji pomocí zvedacího zařízení. Radlička váží cca. 60 kg a má ostré hrany.

1. Umístěte radličku na své místo.

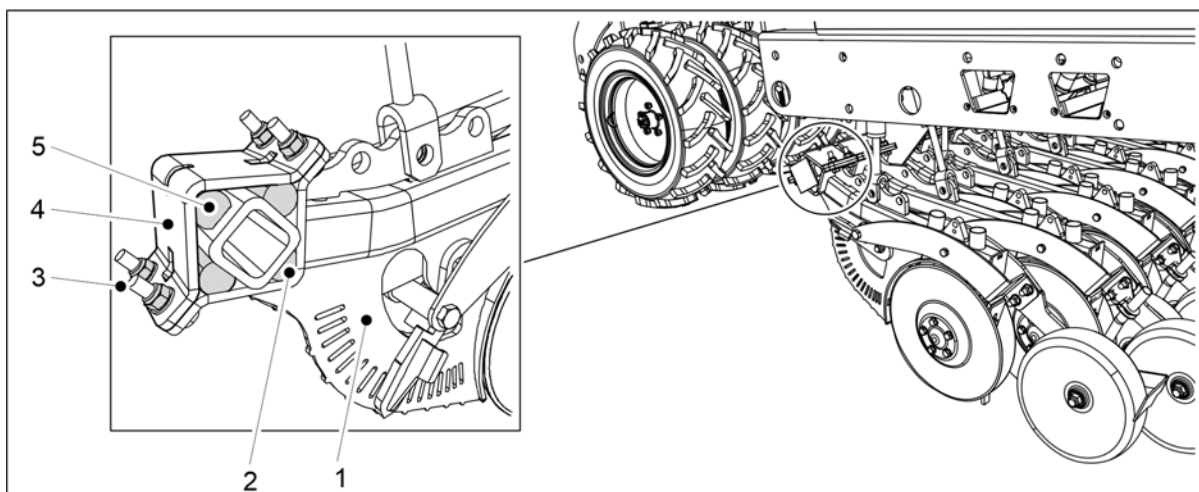

Obrázek. 7.9.1.2 - 302. Utažení radličky

2. Umístěte nejnižší tlumicí pryžovou podložku (2) na své místo a zvedněte radličku (1) proti montážnímu nosníku.
3. Namontujte zbývající 3 tlumicí pryžové podložky (5).
4. Umístěte podložku (4).
5. Namontujte 4 upínací šrouby a matice (4) a dotáhněte šrouby rovnoměrně, aby nevznikla mezi montážními deskami mezera.
 - Použijte nové pojistné matice pevnosti 10 a dotáhněte.

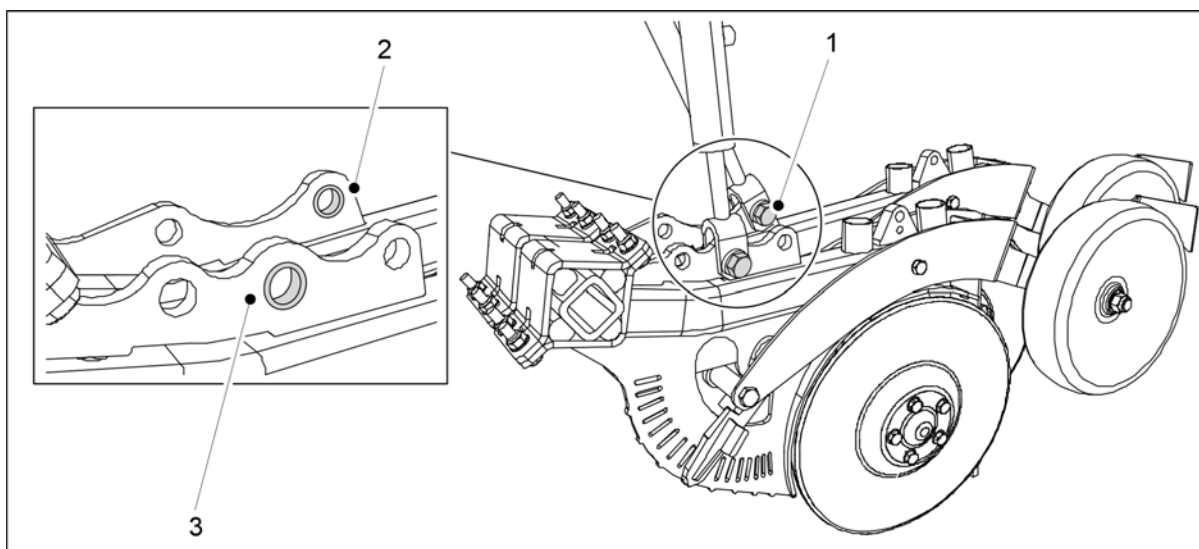

Obrázek. 7.9.1.2 - 303. Montáž válce radličky

6. Vložte šroub spodního válce M20 X 75 (1) do montážního otvoru radličky s pouzdrem.
 - K upevnění použijte nové pojistné matice.
Pouzdro v přední radličce (3) je v prostředním otvoru. V zadní radličce (2) se pouzdro nachází v zadním otvoru.

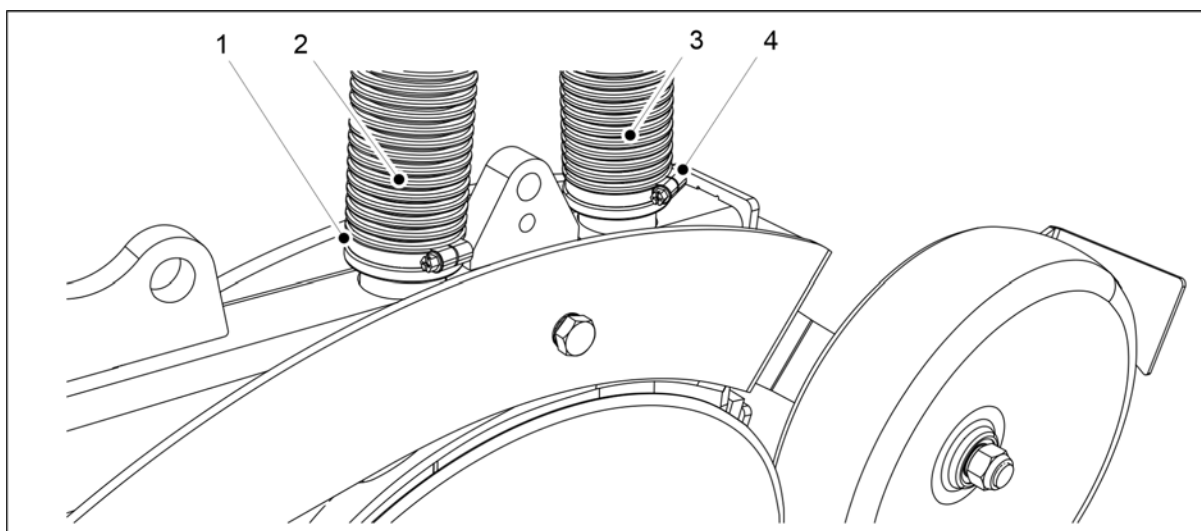

Obrázek. 7.9.1.2 - 304. Připojení hadic radličky

7. Připojte hadice (2,3) na příslušné místo na radličce.

- Přední hadice (2) vychází ze zásobníku hnojiva a zadní hadice (3) vychází ze zásobníku osiva.

8. Dotáhněte hadicové svorky (1,4).

7.9.2 Výměna disku radličky

7.9.2.1 Odpojení disku

- Pokud to je zapotřebí, demontujte radličku podle části [7.9.1.1 Demontáž radličky](#).

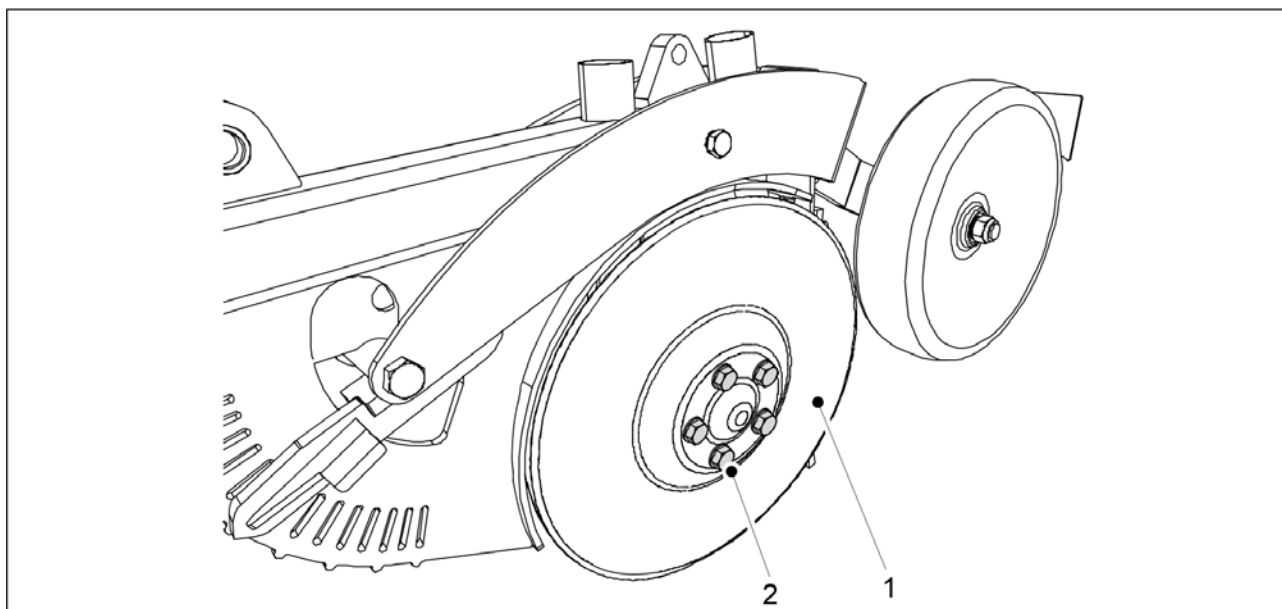

Obrázek. 7.9.2.1 - 305. Odpojení disku

1. Vyměňte montážní šrouby (2) (5 ks) disku (1).

- Disk odpadne.
Při výměně disku vyměňte ložisko.

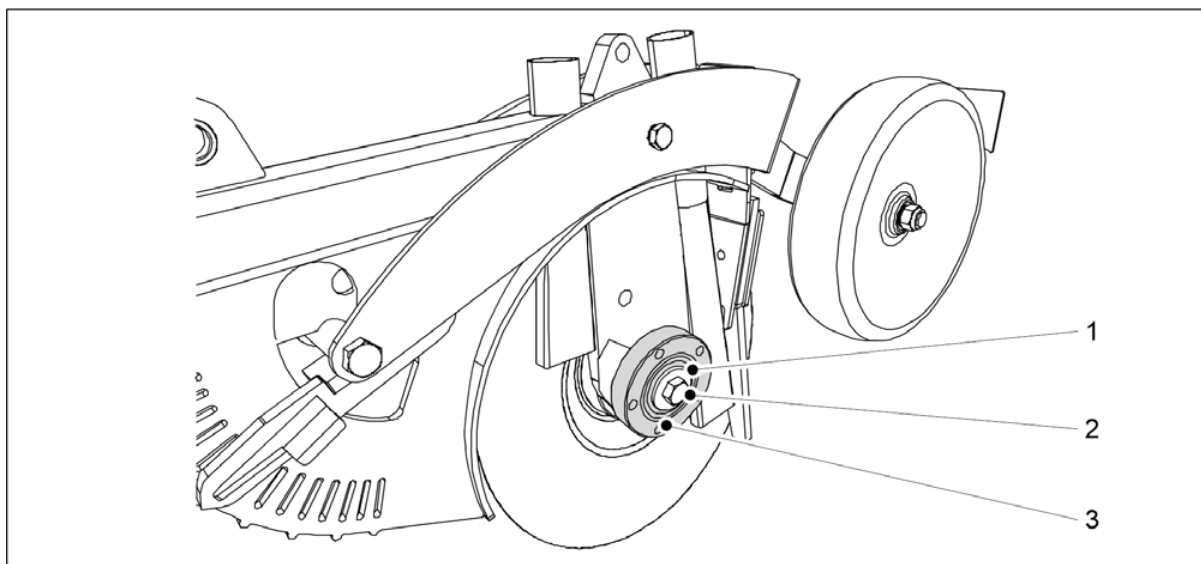

Obrázek. 7.9.2.1 - 306. Demontáž pouzdra ložiska

2. Uvolněte šroub ložiska (2) a vyjměte šroub a podložku (1).
 - Levý disk má levostranný závit a pravý disk má pravostranný závit.
3. Vyměňte pouzdro ložiska (3).
 - Pro vyjmutí pouzdra ložiska použijte vytahovací nástroj.

7.9.2.2 Montáž disku

- Ložisko namontujte podle části [7.9.3.2 Montáž ložiska](#).

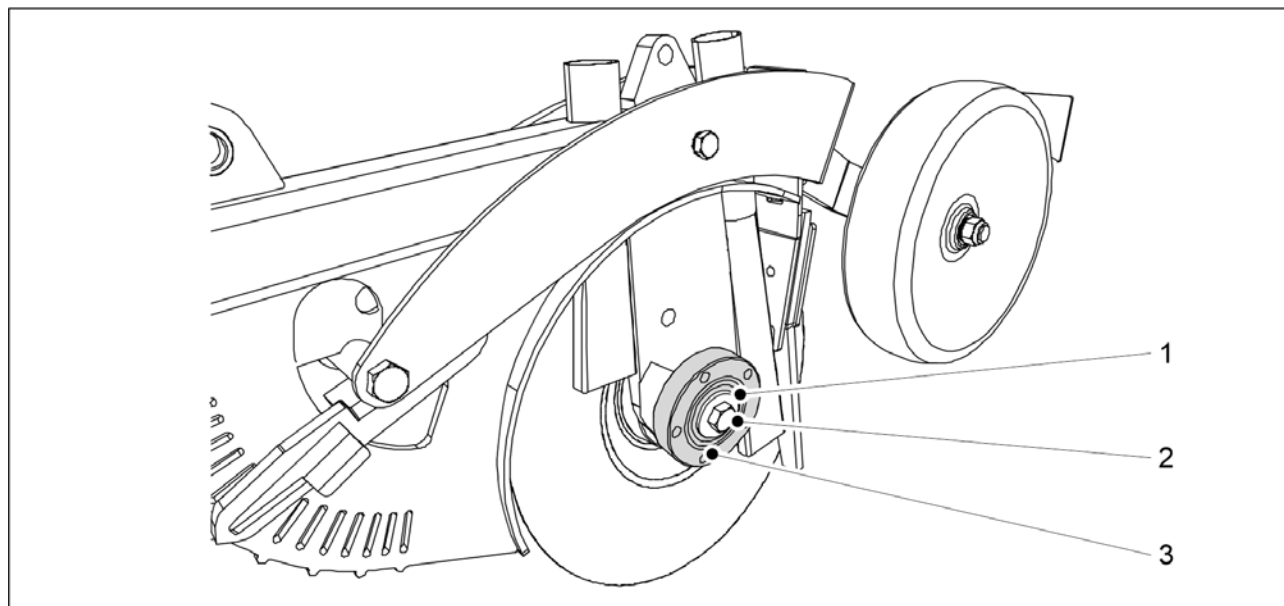

Obrázek. 7.9.2.2 - 307. Montáž pouzdra ložiska

1. Vyčistěte povrch (3) pouzdra ložiska.
2. Namontujte pouzdro ložiska na osu radličky.
3. Použijte podložku M16 (1) a dotáhněte šroub M16 (2).
 - Levý disk má levostranný závit a pravý disk má pravostranný závit.

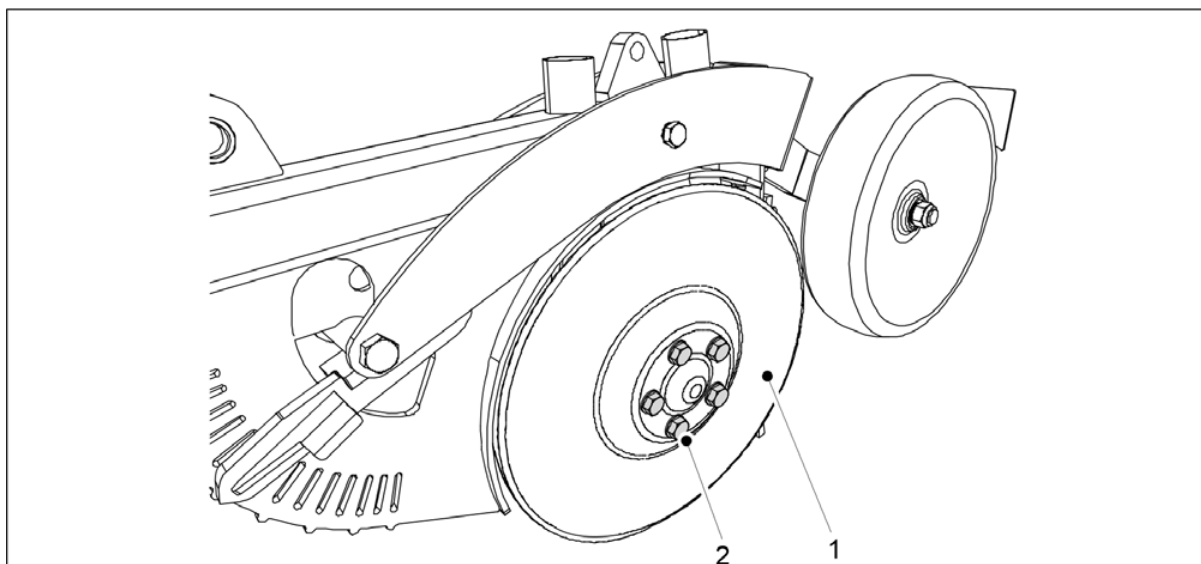

Obrázek. 7.9.2.2 - 308. Montáž disku

4. Namontujte disk (1) na osu radličky.
5. Dotáhněte šrouby M12 x 1,5 (2) (5 ks) krytu ložiska.

7.9.3 Výměna ložiska radličky

7.9.3.1 Odpojení ložiska

- Demontujte disk radličky podle části [7.9.2.1 Odpojení disku](#).

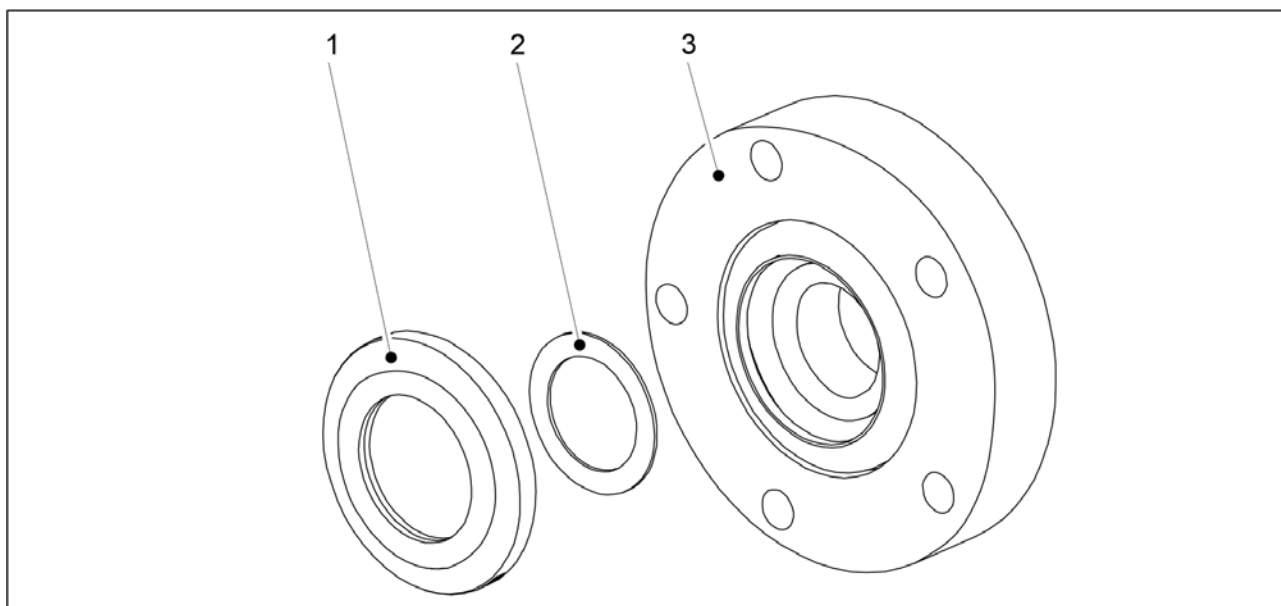

Obrázek. 7.9.3.1 - 309. Těsnění a podložka ložiska

1. Demontujte těsnění ložiska (1) a podložku (2) ze zadní části pouzdra ložiska (3).

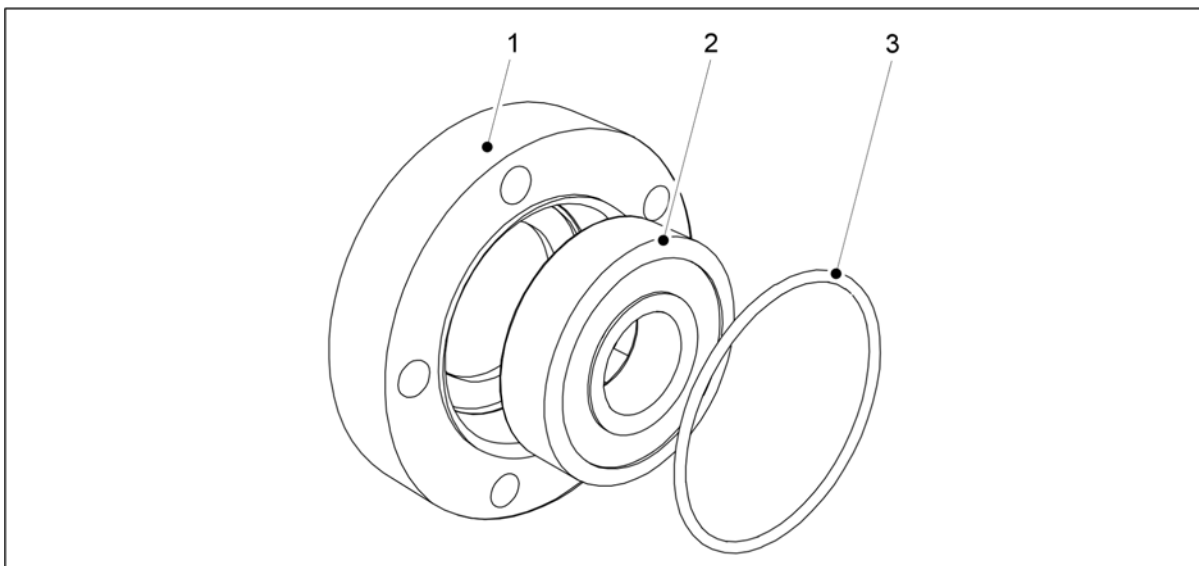

Obrázek. 7.9.3.1 - 310. Demontáž ložiska a O-kroužku

2. Demontujte O-kroužek (3) z přední části ložiska.
3. Demontujte ložisko (2) z pouzdra ložiska (1).
 - Demontujte ložisko ze zadní části pouzdra ložiska pomocí svorky.

7.9.3.2 Montáž ložiska

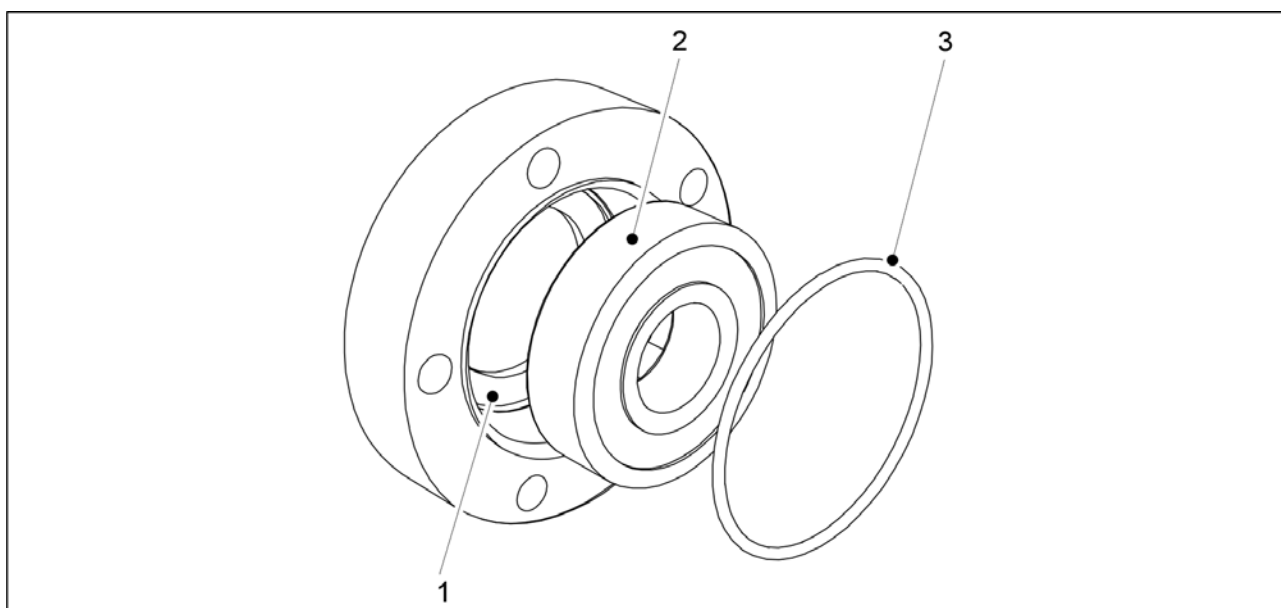

Obrázek. 7.9.3.2 - 311. Montáž ložiska

1. Vyčistěte pouzdro ložiska (1).
2. Namontujte nové ložisko (2).
 - Namontujte ložisko pomocí svorky.
3. Vraťte zpět O-kroužek (3).

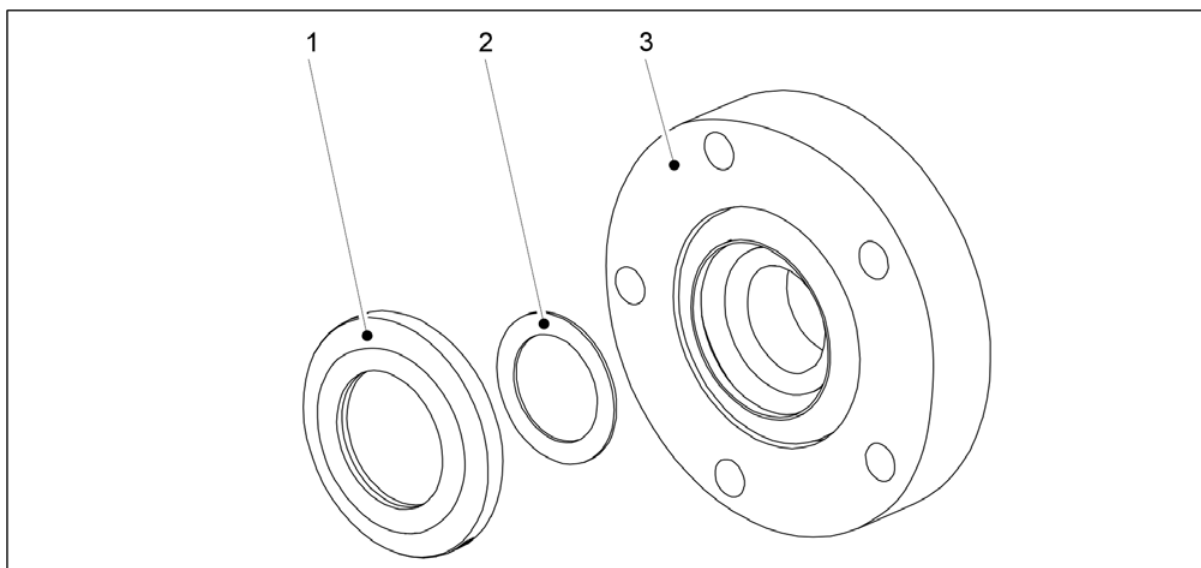

Obrázek. 7.9.3.2 - 312. Těsnění a podložka ložiska

4. Vraťte zpět podložku (2) a těsnění ložiska (1, 3)
 - Těsnění byste měli měnit vždy při výměně ložiska.

7.9.4 Výměna uzavíracího kola radličky

7.9.4.1 Demontáž uzavíracího kola

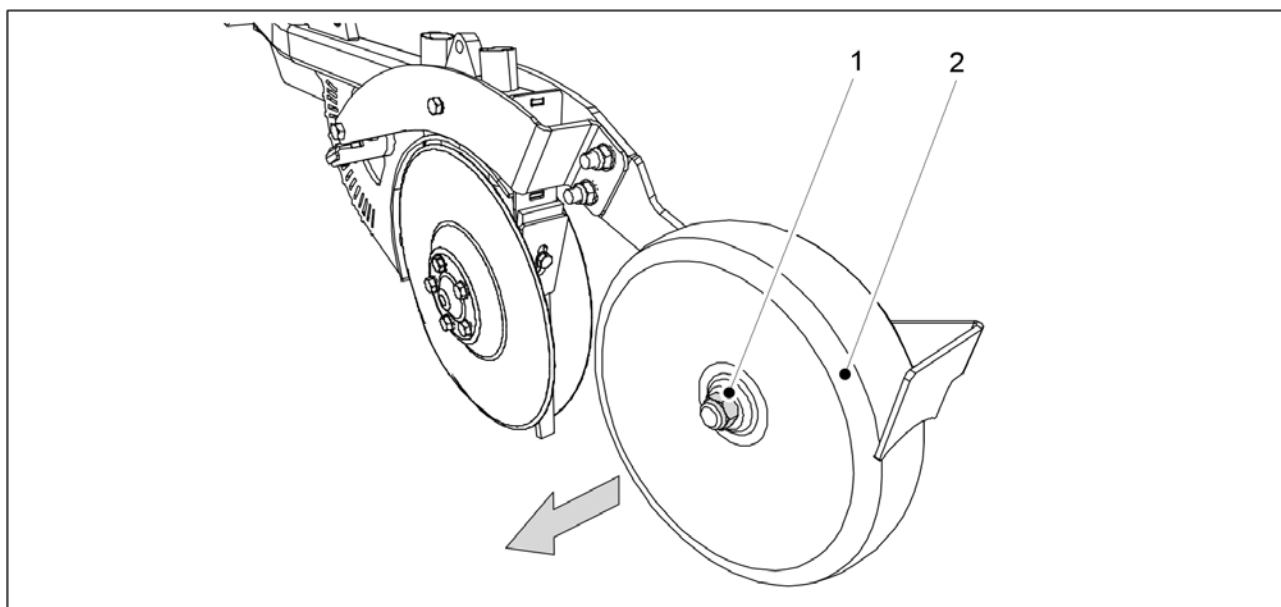

Obrázek. 7.9.4.1 - 313. Demontáž uzavíracího kola

1. Demontujte pojistnou matici (1) uzavíracího kola (2) a sundejte uzavírací kolo z radličky.

7.9.4.2 Instalace uzavíracího kola

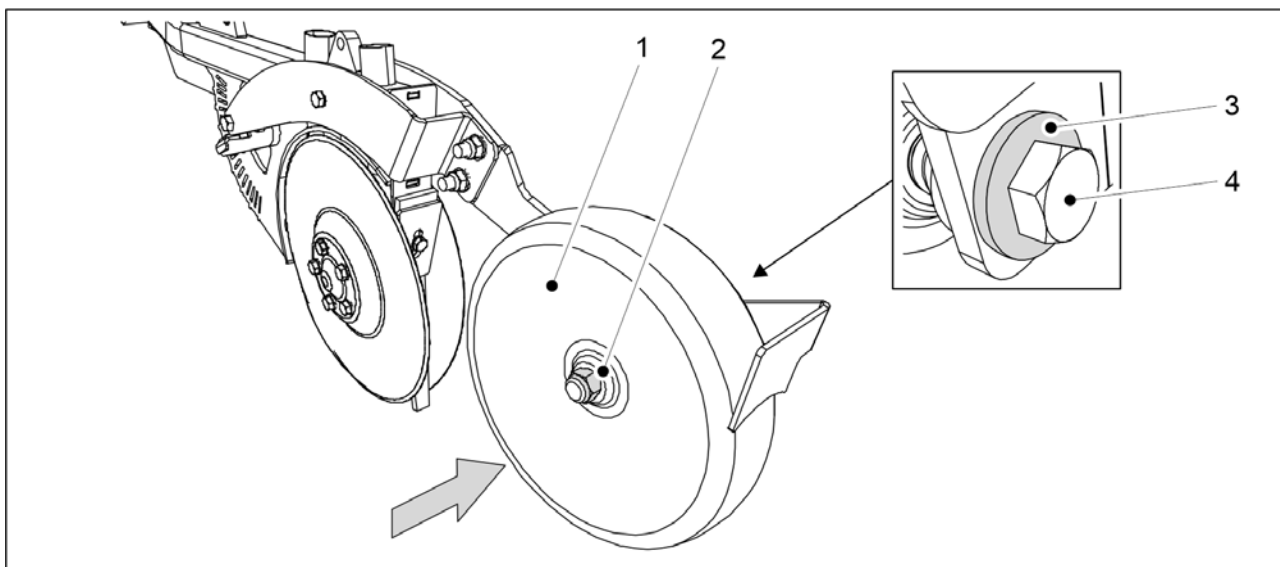

Obrázek. 7.9.4.2 - 314. Instalace uzavíracího kola

- Namontujte zpět uzavírací kolo (2) a dotáhněte šroubem M20 x 120 (4), s podložkou M20 (3) a maticí M20 (2).
 - Při instalaci použijte nové pojistné matice.

7.9.5 Regulace stěrek

7.9.5.1 Regulace stěrky disku



NEBEZPEČÍ

Buďte opatrní - hrany disku jsou ostré.

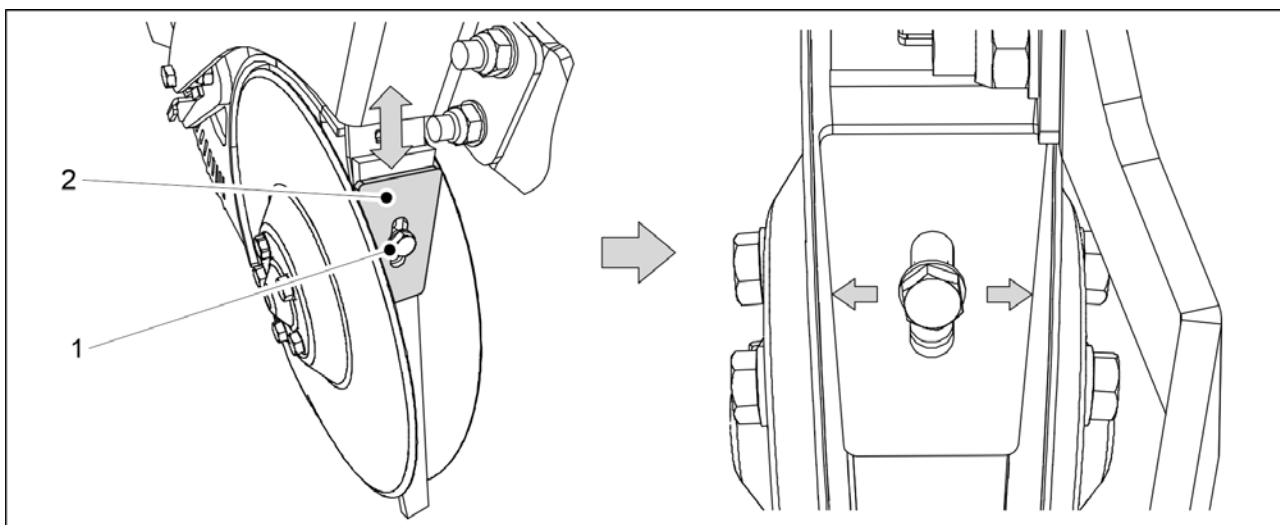

Obrázek. 7.9.5.1 - 315. Stěrka disku

- Povolte šroub (1) stěrky (2).

2. Upravte vzdálenost mezi stěrkou a disky tak, že posunete stěrku nahoru nebo dolů.
 - Stěrka a vnitřní deska pod ní musí být u sebe. Umístěte stěrku a vnitřní desku co nejblíže k disku, ale zajistěte, aby disk nebyl na žádném místě v kontaktu se stěrkou ani s vnitřní deskou. Disk se musí otáčet volně.
3. Dotáhněte upínací šroub stěrky.

7.9.5.2 Regulace stěrky uzavíracího kolečka

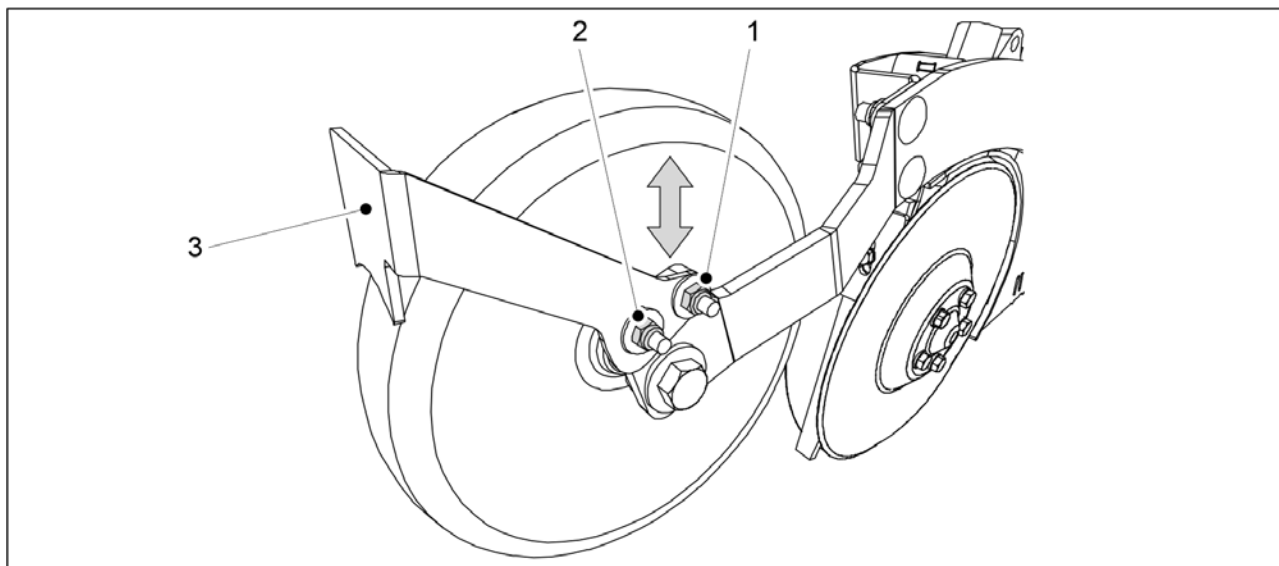

Obrázek. 7.9.5.2 - 316. Stěrka uzavíracího kolečka

1. Povolte dvě upínací matice (1, 2) stěrky uzavíracího kolečka (3).
2. Upravte vzdálenost mezi stěrkou a uzavíracím kolem tak, že posunete stěrku nahoru nebo dolů.
 - Vzdálenost mezi stěrkou a uzavíracím kolem by měla být 2–3 mm.
3. Dotáhněte upínací matice stěrky.

7.10 Údržba ovládacího systému Comfort

7.10.1 Ruční kalibrace snímače rychlosti

1. Nejprve vyberte Uživatelské nastavení (2. Uživatelské nastavení) na obrazovce Nastavení uživatelského rozhraní, poté zvolte možnost Secí stroj (6. Nastavení stroje).



Obrázek. 7.10.1 - 317. Úvodní obrazovka kalibrace na uživatelském rozhraní

2. Najedte kurzorem na Snímač rychlosti (SSF) pomocí tlačítek se šipkami a stiskněte tlačítko OK (1).
 - První číslo začne blikat.
3. Změňte hodnotu stisknutím klávesy s šipkami nahoru/dolů.
4. Potvrďte hodnotu stisknutím klávesy s pravou šipkou.
5. Opakujte kroky 3-4 u dalších čísel.
6. Potvrďte korekci stisknutím tlačítka OK (2).

7.10.2 Kalibrace snímače rychlosti při řízení

1. Vyberte Uživatelské nastavení a Secí stroj na uživatelském rozhraní.



Obrázek. 7.10.2 - 318. Úvodní obrazovka kalibrace na uživatelském rozhraní

2. Najedte kurzorem na Snímač rychlosti (SSF Autocal) (1) a stiskněte tlačítko OK (2).



Obrázek. 7.10.2 - 319. Jízda s traktorem – start

3. Stiskněte klávesu OK (1).
4. S traktorem ujeďte 100 metrů.



Obrázek. 7.10.2 - 320. Jízda s traktorem – konec

5. Stiskněte klávesu OK (2).
 - Na obrazovce se objeví nová kalibrovaná hodnota (1).
6. Potvrďte stisknutím tlačítka OK (2) nebo znovu spusťte kalibraci stisknutím tlačítka ESC (3).



Obrázek. 7.10.2 - 321. Nová kalibrovaná hodnota

- Na obrazovce se objeví nová kalibrovaná hodnota (1).

8 Chybové situace

8.1 Řešení potíží ovládacího systému Comfort

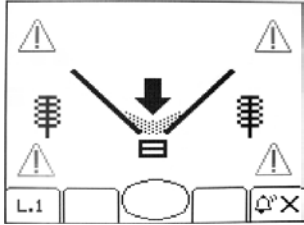
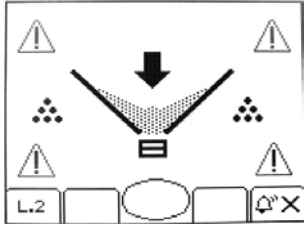
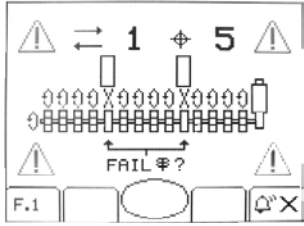
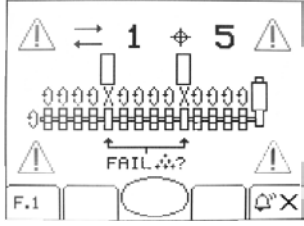
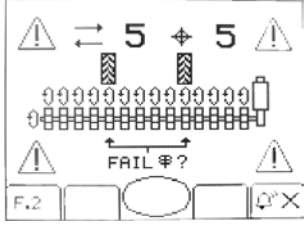
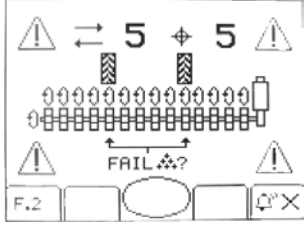
Chyba	Displej	Opatření
Hladina osiva v zásobníku je příliš nízká.		Doplňte zásobník osiva.
Hladina hnojiva v zásobníku je příliš nízká.		Doplňte zásobník hnojiva.
Secí spojka kolejového řádku nefunguje a ze secího hřídele nepřicházejí žádné pulzy.		Zkontrolujte, zda se hřídel otáčí. Zkontrolujte snímače.
Spojka hnojiva kolejového řádku nefunguje a ze secího hřídele nepřicházejí žádné pulzy.		Zkontrolujte, zda se hřídel otáčí. Zkontrolujte snímače.
Secí spojka kolejového řádku nefunguje a ze secího hřídele přicházejí pulzy při vytváření kolejového řádku.		Zkontrolujte, že se hřídel neotáčí. Zkontrolujte snímače.
Spojka hnojiva kolejového řádku nefunguje a ze secího hřídele přicházejí žádné pulzy při vytváření kolejového řádku.		Zkontrolujte, že se hřídel neotáčí. Zkontrolujte snímače.

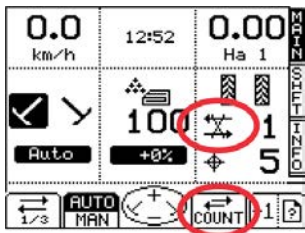
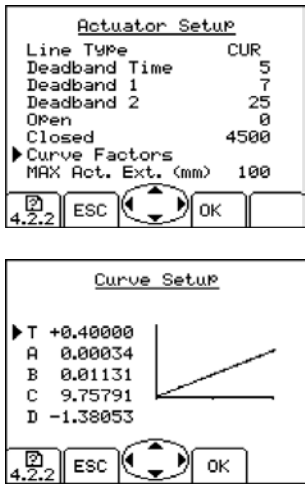
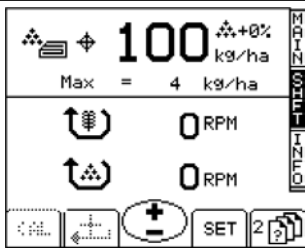
<p>Automatizace středního značkovače nebo počítadlo kolejových řádků nefunguje. Počítadlo kolejových řádků je nastaveno do polohy STOP.</p>		<p>Zkontrolujte, že pole na obrázku NEJSOU na šipkách.</p>
<p>Lineární ovladač pro nastavení cílové hodnoty hnojiva je na 0 a nepohybuje se. Kalibrace hnojení selhala a je mimo limity hodnoty T.</p>		<p>Na obrazovce Nastavení zadejte 3. Tovární nastavení → zadejte PIN kód 1234 → vyberte 2. Nastavení ovladače → vyberte CUR při nastavení typu řádku → vyberte faktory křivky → nastavte hodnotu T ručně.</p> <p>Pokud je v řádku zobrazeno pouze „#####“, přejděte na řádek stisknutím OK. Nejprve zadejte „000000“ jako hodnotu a poté ji potvrďte stisknutím tlačítka OK. V řádku by se nyní měla objevit hodnota „0,00000“.</p> <p>Opakujte výše uvedené a zadejte hodnotu „0,40000“.</p>
<p>Středové značkovače nefungují automaticky nebo jsou v manuální poloze. Pro dávkování hnojiva byla zadána nová hodnota a lineární ovladač nedosáhl cíle.</p>		<p>Zkontrolujte funkci regulace cílové dávky hnojiva podle části <u>7.1.14 Kontrola fungování regulace cílové dávky hnojiva</u>.</p>

8.2 Řešení potíží secího stroje

Tabulka. 8.2 - 27. Řešení potíží secího stroje

Problém	Příčina	Opatření
Množství osiva nebo hnojiva, které stroj přivádí, je vyšší, než jaké uvedla kalibrační zkouška.	1. Spodní klapky podavačů nejsou nastaveny správně.	1. Zkontrolujte násypku hnojiva podle části 6.6.7.1 Regulace pozice spodní klapky , násypku osiva podle části 6.6.8.1 Regulace pozice spodní klapky a násypku malého hnojiva podle části 6.6.9.1 Regulace pozice spodní klapky .
	2.Tabulka kalibrační zkoušky je informativní.	2. Zkontrolujte podávané množství pomocí kalibrační zkoušky podle části 6.8 Kalibrování produktu .
	3.Osivo se pohybuje jinak na začátku a po osetí několika hektarů	3. Po osetí několika hektarů spusťte znovu kalibrační zkoušku v souladu s částí 6.8 Kalibrování produktu , zejména na začátku sezóny.
Množství osiva nebo hnojiva, které stroj přivádí, je nižší, než jaké uvedla kalibrační zkouška.	1. Spodní klapky podavačů nejsou nastaveny správně.	1. Zkontrolujte násypku hnojiva podle části 6.6.7.1 Regulace pozice spodní klapky , násypku osiva podle části 6.6.8.1 Regulace pozice spodní klapky a násypku malého hnojiva podle části 6.6.9.1 Regulace pozice spodní klapky .
	2.Tabulka kalibrační zkoušky je informativní.	2. Zkontrolujte podávané množství pomocí kalibrační zkoušky podle části 6.8 Kalibrování produktu .
	3.Došlo k ucpání přívodu osiva nebo hnojiva v násypce.	3. Zkontrolujte, zda se přívod hnojiva neucpává a zda v násypce není příliš mnoho materiálu.
	4.Překážka na podávacím válci.	4. Vyčistěte podávací válec podle části 7.3.5 Vyčištění jednotek podavačů nebo části 7.3.6 Vyčištění podávací jednotky násypky malého osiva .
	5.Problém s chodem pohonu kola	5. Zkontrolujte funkci pohonu kola v souladu s pokyny v části 7.1.6 Kontrola napnutí hnacího řetězu kol , části 7.1.7 Kontrola vůle pohonu kola a části 7.1.8 Kontrola vůle pohonu kola

Stroj nelze zvednout.	1. Aktivování funkce vypnutí zdvihu.	1. Vypněte funkci vypnutí zdvihu podle části <u>6.3.1 Aktivní provozní režim</u> .
	2. Kulový ventil zdvihacího obvodu stroje je uzavřen.	2. Otevřete kulový ventil zdvihacího obvodu stroje podle pokynů v části <u>5.3.5 Použití kulového ventilu zdvihacího obvodu stroje</u> .
	3. Rychlospojka je otevřená.	3. Zkontrolujte spojení rychlospojky.
Stroj nelze spustit.	1. Kulový ventil zdvihacího obvodu stroje je uzavřen.	1. Otevřete kulový ventil zdvihacího obvodu stroje podle pokynů v části <u>5.3.5 Použití kulového ventilu zdvihacího obvodu stroje</u> .
	2. Rychlospojka je otevřená.	2. Zkontrolujte spojení rychlospojky.
	3. Dorazy na zvedacím válci jsou na svém místě.	3. Demontujte dorazy ze zvedacího válce.
Alarm násypky nefunguje.	1. Alarm byl vypnut.	1. Aktivujte alarm v nastavení podle části <u>4.1.4.5 Nastavení alarmů</u> .
Kryt otáčení osy nefunguje.	1. Alarm byl vypnut.	1. Aktivujte alarm v nastavení podle části <u>4.1.4.5 Nastavení alarmů</u> .

9 Nástavce

1. ES PROHLÁŠENÍ O SHODĚ
2. Hydraulická schémata
3. Elektrická schémata
4. Spojovací zdířka podle SFS 2473
5. Výpočet stability kombinace traktoru a secího stroje

ES PROHLÁŠENÍ O SHODĚ

DOMETAL OY

Kotimäentie 1
FI-32210 Loimaa
Finsko

tímto prohlašuje, že následující secí stroje:

Multiva CEREX 300 EVO počínaje výrobním číslem 000-091403-P1000001

Multiva CEREX 400 EVO počínaje výrobním číslem 000-091404-P1000001

Multiva FORTE 300 EVO počínaje výrobním číslem 000-091303-P1000001

Multiva FORTE 400 EVO počínaje výrobním číslem 000-091304-P1000001

splňují požadavky směrnice o strojních zařízeních 2006/42/ES s ohledem na konstrukci strojních zařízení.

Dále byly při konstrukci stroje použity následující normy:

SFS-EN 12100 (2010)

SFS-EN 14018 + A1 (2010)

SFS-EN ISO 4254-1 (2013)

Loimaa, 8. 11. 2022



Vesa Mäkelä
Kotimäentie 1
FI-32210 Loimaa
Finsko

Níže podepsaná osoba je rovněž oprávněna sestavit pro výše uvedené stroje technickou dokumentaci.
Překlad originálního souboru

Hydraulická schémata FORTE 300 EVO

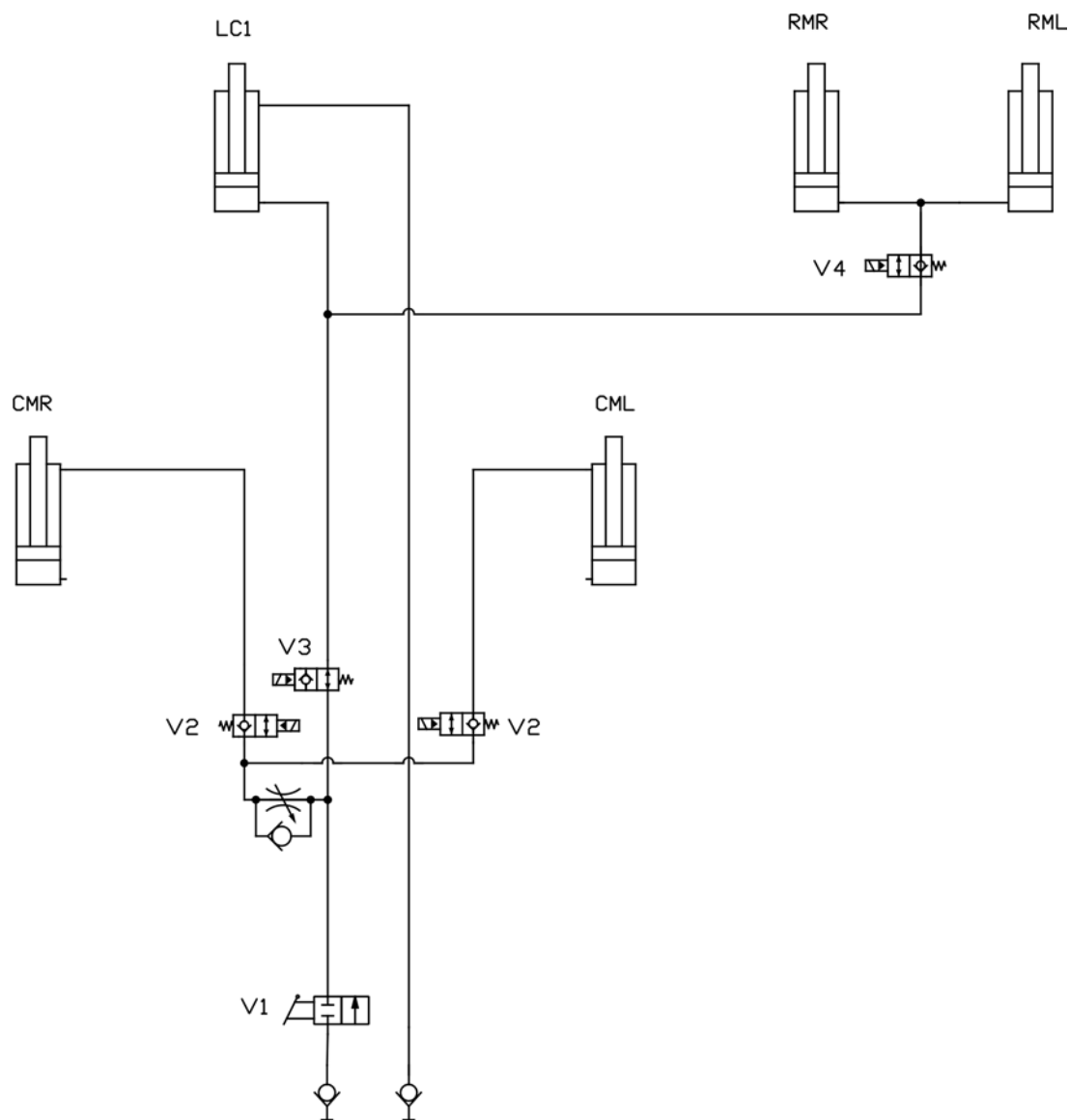

Zvedání a spuštění stroje (LC)
s prostředními (CMR/CML) a zadními značkami (RMR/RML)

Hydraulická schémata FORTE 300 EVO

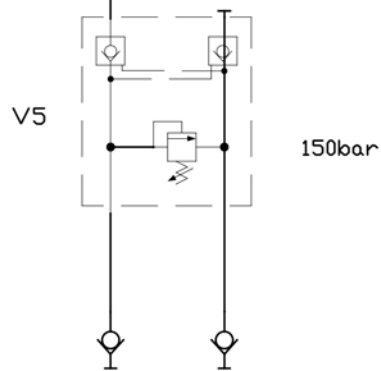
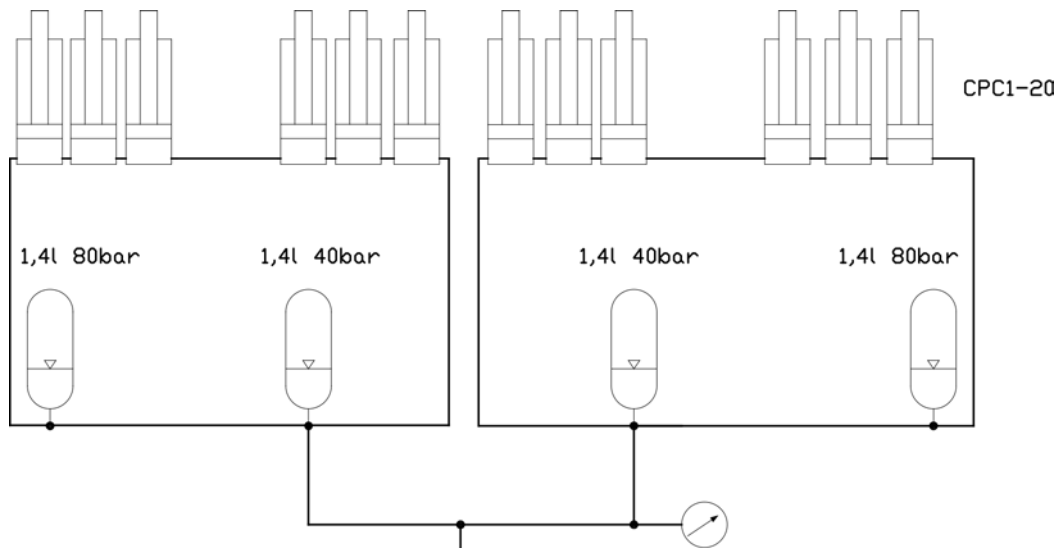

Tlak krojidla

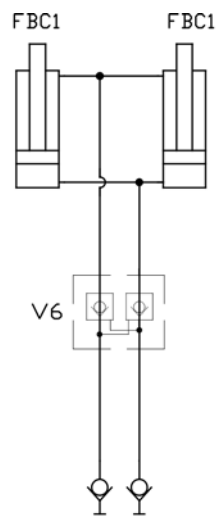

Přední srovnávací deska

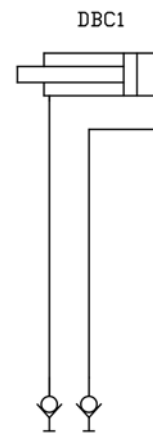

Válec oje

Hydraulická schémata FORTE 400 EVO

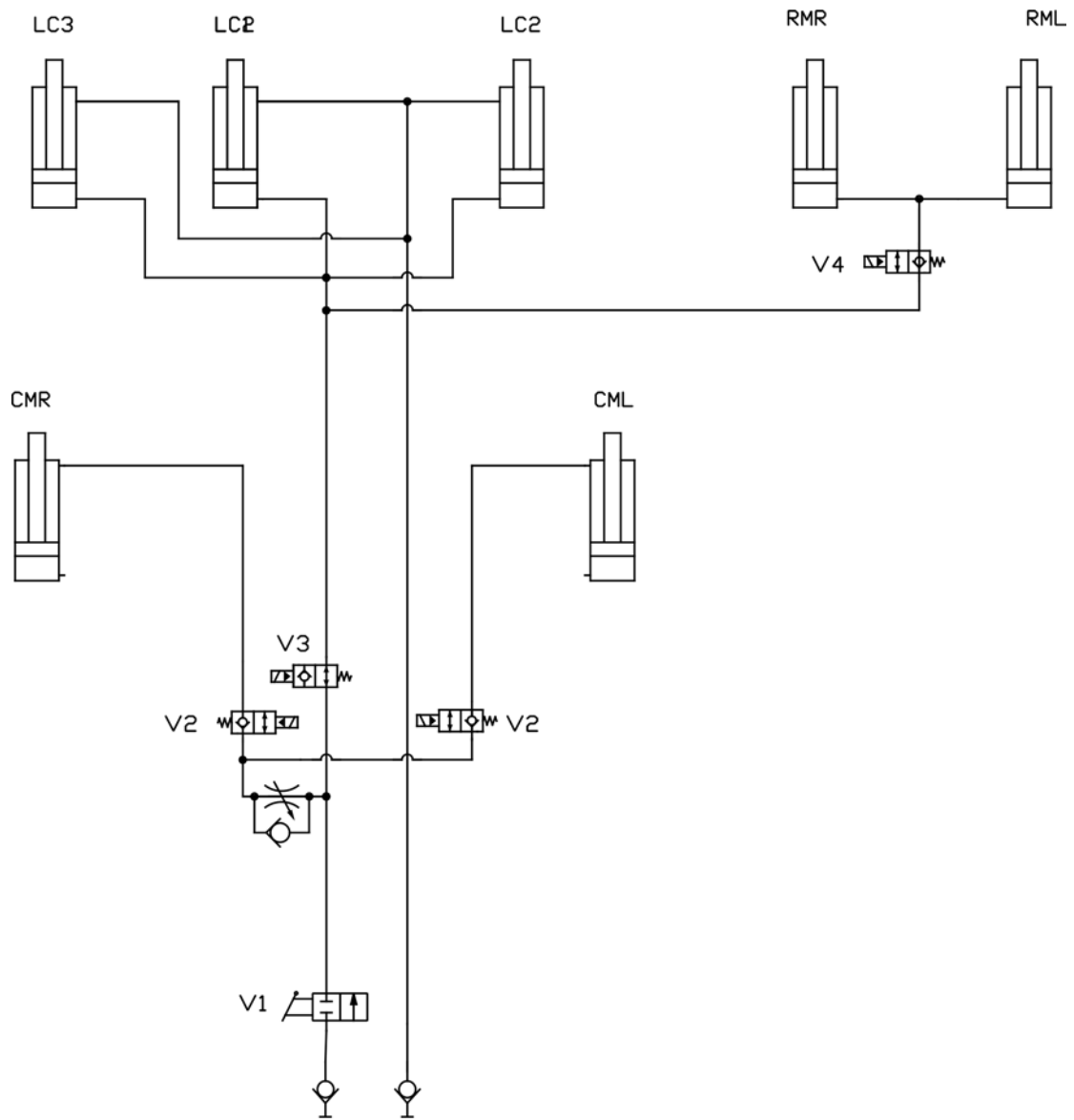

Zvedání a spouštění stroje (LC)
s prostředními (CMR/CML) a zadními značkami (RMR/RML)

Hydraulická schémata FORTE 400 EVO

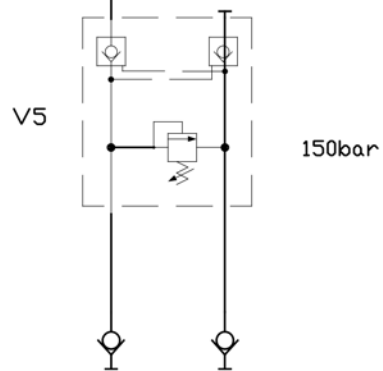
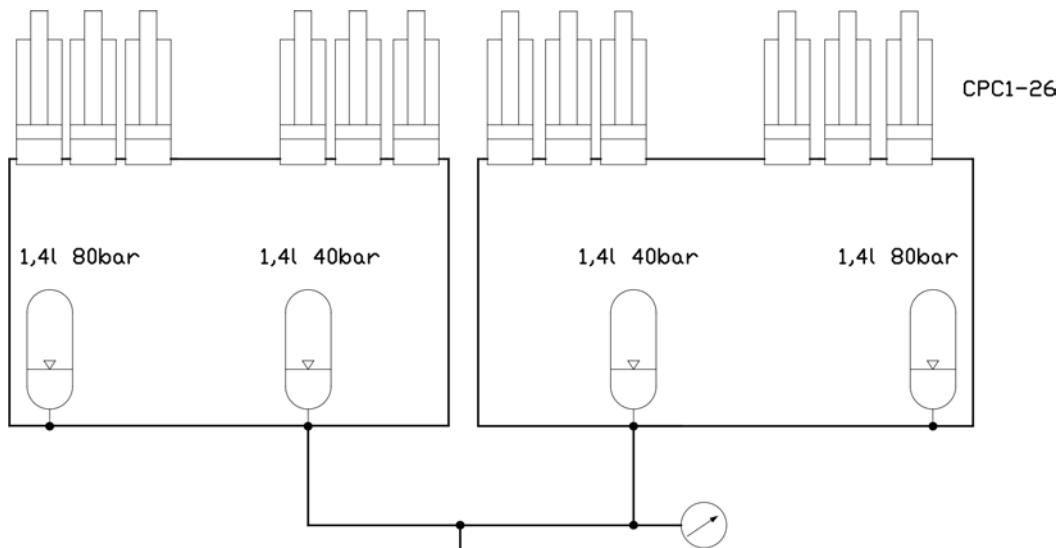

Tlak krojidla

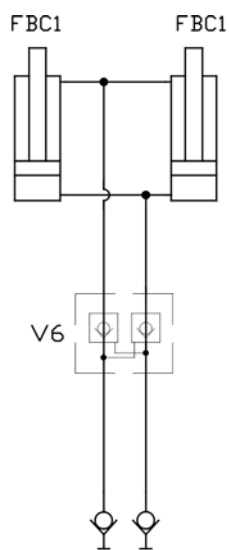

Přední srovnávací deska

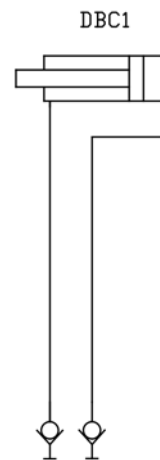

Válec oje

Hydraulická schémata FORTE 300-400 EVO

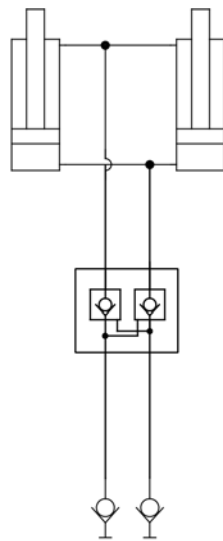

Přední diskový kultivátor

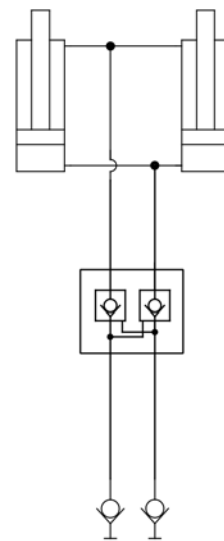

Přední brány

Elektrická schémata

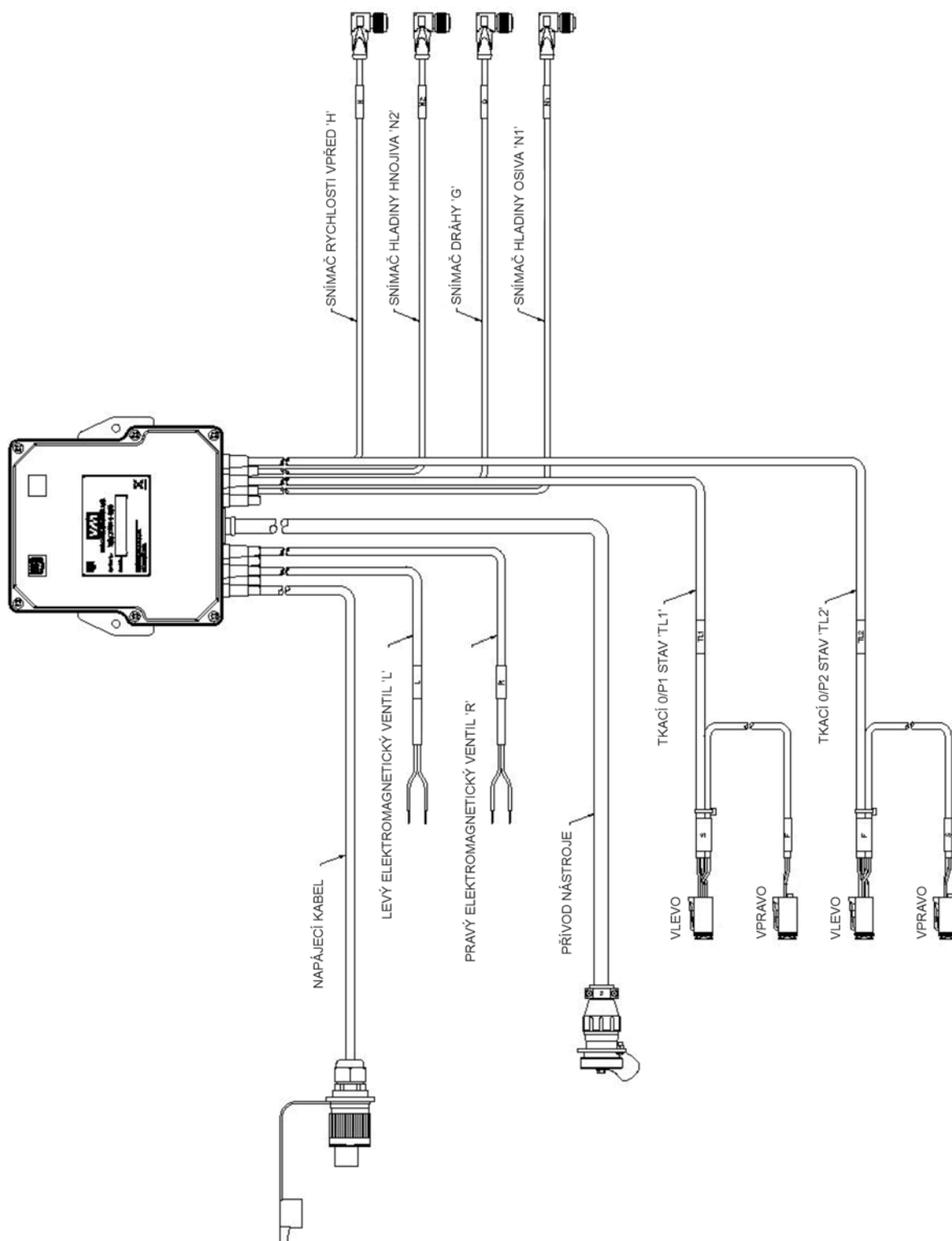

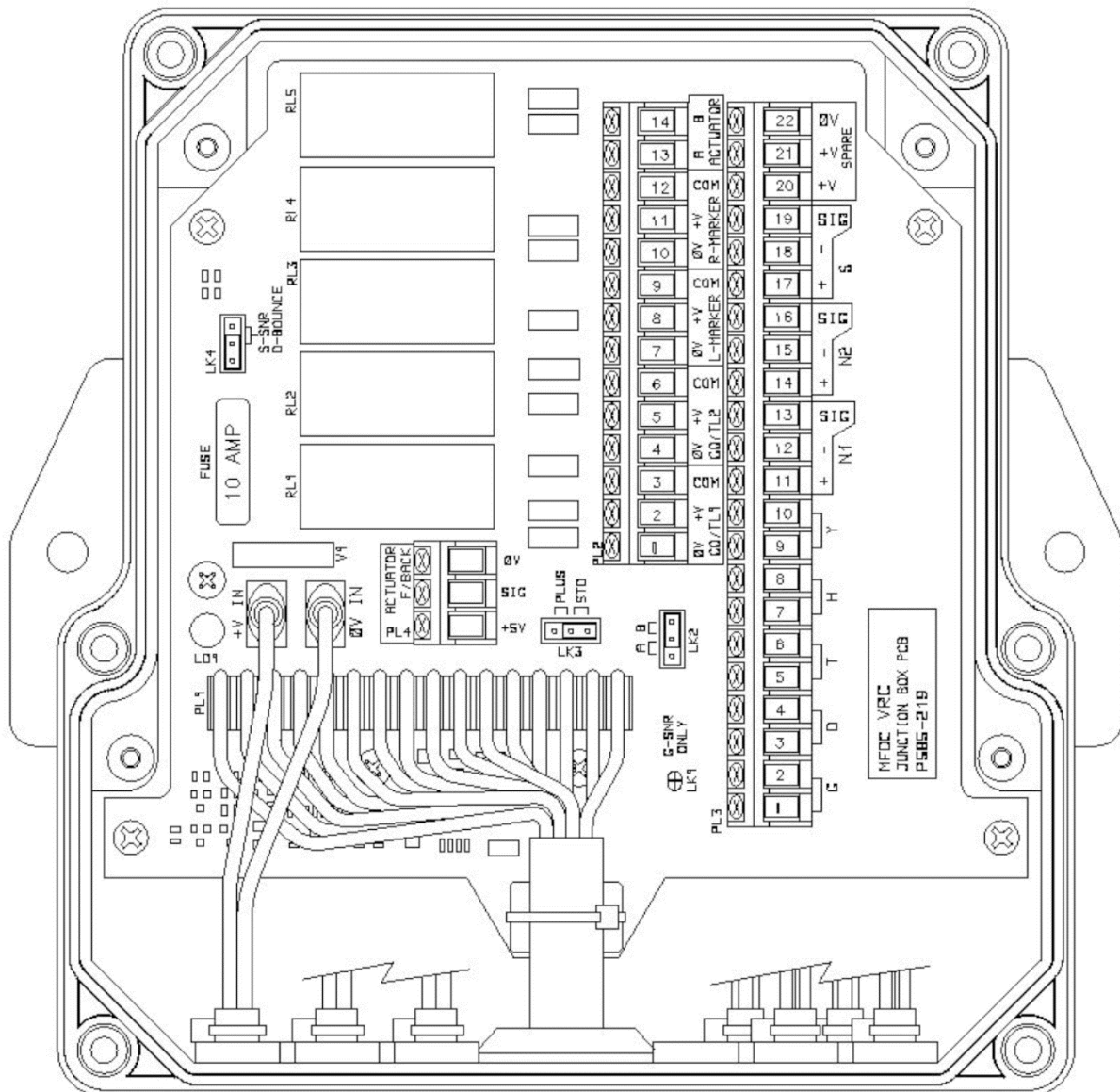

Je-li potlačeno zvedání,
přemístěte PL2-5->PL2-2
a PL2-6-> PL2-3

Cívka pro potlačení
zvedání bude připojena k
PL2-5 a PL2-6

Informace o spojení PCB	
LK1	Spájeno
LK2	Jumper předem namontovaný na místě 'B'
LK3	Jumper předem namontovaný na místě 'STD' Dálkové ovládání hnojiva 'PLUS'
LK4	Jumper předem namontovaný, umístěný na 2 kolíčkách nejbližších k pojístce
LK5)

Vnitřní zapojení PCB			
Sestava kabelů	Barva žíly	Poloha PCB	Funkce
Napájecí kabel	Hnědá	+V IN	+V
	Modrá	0V IN	0V
Tkací stav (TL1)	Modrá	PL2 – 2	Elektromagnetický ventily +V
	Červená	PL2 – 3	Elektromagnetický ventily 0V
	Zelená	PL3 – 18	Rotation guard 0V
	Žlutá	PL3 – 19	Rotation guard SIG
Tkací stav (TL2)	Modrá	PL2 – 5	Elektromagnetický ventily 0/P2 +V
	Červená	PL2 – 6	Elektromagnetický ventily 0/P2 0V
	Zelená	PL3 – 5	Rotation guard 0/P2 0V
	Žlutá	PL3 – 6	Rotation guard 0/P2 SIG
Levý elektromagnetický ventil (L)	Hnědá	PL2 – 8	Levý elektromagnetický ventil +V
	Modrá	PL2 – 9	Levý elektromagnetický ventil 0V
Pravý elektromagnetický ventil (R)	Hnědá	PL2 – 11	Pravý elektromagnetický ventil +V
	Modrá	PL2 – 12	Pravý elektromagnetický ventil 0V
Snímač dráhy (G)	Modrá	PL3 – 1	Snímač dráhy 0V
	Černoch	PL3 – 2	Snímač dráhy SIG
	Hnědá	PL3 – 20	Snímač dráhy +V
Snímač rychlosti vpřed (H)	Modrá	PL3 – 7	Snímač rychlosti vpřed 0V
	Černoch	PL3 – 8	Snímač rychlosti vpřed SIG
	Hnědá	PL3 – 21	Snímač rychlosti vpřed +V
Snímač hladiny osiva (N1)	Hnědá	PL3 – 11	Snímač hladiny osiva +V
	Modrá	PL3 – 12	Snímač hladiny osiva 0V
	Černoch	PL3 – 13	Snímač hladiny osiva SIG
Snímač hladiny hnojiva (N2)	Hnědá	PL3 – 14	Snímač hladiny hnojiva +V
	Modrá	PL3 – 15	Snímač hladiny hnojiva 0V
	Černoch	PL3 – 16	Snímač hladiny hnojiva SIG

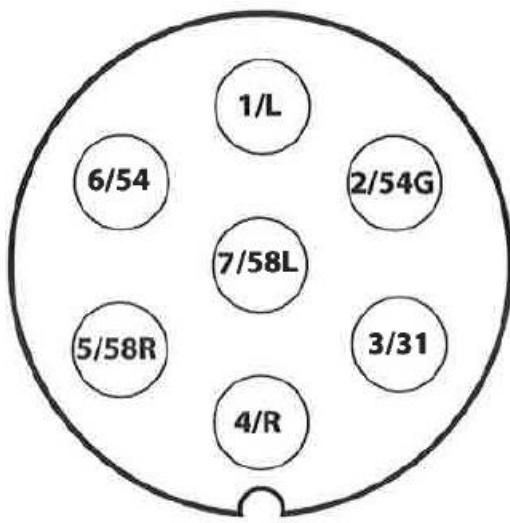
Připojovací zásuvka podle SFS 2473

1/L	Signál zatáčení doleva
2/54G	Volný
3/31	Uzemnění
4/R	Signál zatáčení doprava
5/58R	Pravé zadní světlo + osvětlení licenční tabulky
6/54	Brzdové světlo
7/58L	Levé zadní světlo

Výpočet stability kombinace traktoru a secího stroje

Zátěž může ovlivnit řiditelnost traktoru. Vlastní hmotnost stroje a materiálů v zásobnících může vést ke ztrátě stability kombinace traktoru a secího stroje.

Tato Příloha uvádí doporučení, jak zajistit stabilitu sestavy traktoru - secího stroje pomocí výpočtu.

Následující vzorec lze použít k výpočtu minimální hmotnosti traktoru $I_{F,min}$, která umožní zatížení přední nápravy na 20% hmotnosti prázdného traktoru:

$$I_{F,min} = \frac{(I_R \times (c+d)) - (T_F \times b) + (0,2 \times T_E \times b)}{a+b}, \text{ kde}$$

T_E	[kg]	Vlastní hmotnost traktoru ¹⁾
T_F	[kg]	Zatížení přední nápravy prázdného traktoru ¹⁾
T_R	[kg]	Zatížení zadní nápravy prázdného traktoru ¹⁾
I_R	[kg]	Celková hmotnost příslušenství nebo zadního závaží vzadu ²⁾
I_F	[kg]	Celková hmotnost příslušenství nebo předního závaží vpředu ²⁾
a	[m]	Vzdálenost mezi těžištěm příslušenství nebo předního závaží namontovaných vpředu a uprostřed přední nápravy ^{2) 3)}
b	[m]	Rozvor traktoru ¹⁾
c	[m]	Vzdálenost mezi středem zadní nápravy a středem spojovacího bodu spojovacího ramene ^{1) 3)}
d	[m]	Vzdálenost mezi středem spojovacího bodu spojovacího ramene a těžištěm příslušenství nebo zadního závaží nainstalovaných vzadu ²⁾

- 1) Viz návod k traktoru
- 2) Viz návod k příslušenství
- 3) Nutno změřit

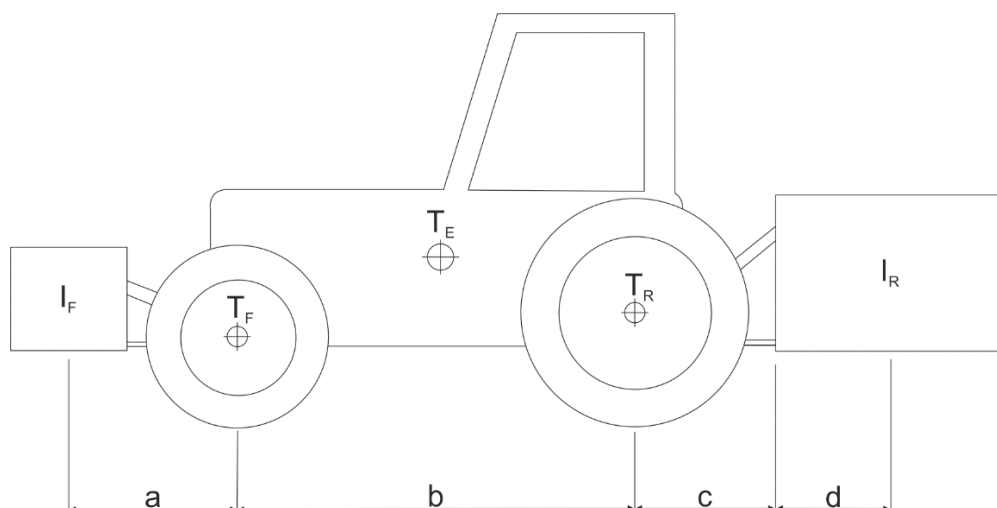

Obrázek 1. Výpočet stability kombinace traktoru a secího stroje