



MULTIVA
CULTIVATING THE FUTURE

Návod k obsluze a údržbě
Secí stroj

eFORTE 300-400 SeedPilot
Překlad originálního návodu
CS

www.multiva.info

Obsah

1 Úvod	8
1.1 Účel použití stroje	8
1.2 Specifikace	8
1.3 Typový štítek	11
1.4 Podmínky odpovědnosti	12
1.5 Utahovací momenty	12
2 Záruční podmínky	13
3 Bezpečnostní pokyny	14
3.1 Zbytková rizika	14
3.2 Symboly použité v návodu k použití	16
3.3 Výstražné štítky na stroji	18
3.4 Použití kulových ventilů středního značkovače	24
4 Ovladače	26
4.1 Ovládací systém SeedPilot	26
4.1.1 Součásti ovládacího systému	26
4.1.1.1 Řídící jednotka	26
4.1.1.2 Pojistková skříň a skříň relé	26
4.1.1.3 Snímač secí polohy	27
4.1.1.4 Snímač rychlosti	27
4.1.1.5 Otočné kryty hřídele	28
4.1.1.6 Snímače hladiny násypky	29
4.1.1.7 Spojky kolejových rádků	29
4.1.1.8 Prodloužení kolejových rádků	30
4.1.1.9 Snímač tlaku radličky	31
4.1.1.10 Tlačítko	31
4.1.1.11 Couvací kamera	32
4.1.1.12 Pracovní světla	32
4.1.2 Obrazovky uživatelského rozhraní	33
4.1.3 Použití uživatelského rozhraní	37
4.1.3.1 Obrazovka jízdy	37
4.1.3.2 Nastavení elektrického motoru	44
4.1.3.3 Diagnostika elektrických motorů	45
4.1.3.4 Převravní jízda	47
4.1.3.5 Ruční režim	48
4.1.3.6 Uživatelské nastavení	50
4.1.3.7 Nastavení	52
5 Uvedení do provozu a základní nastavení	53
5.1 Uvedení do provozního stavu	53
5.1.1 Montáž kolového pěchu	53
5.1.2 Montáž válce táhla	56
5.1.3 Namontujte napínák.	56
5.1.4 Montáž přední nivelační desky	57
5.1.5 Montáž předních bran	59
5.1.6 Montáž předního diskového kultivátoru	61
5.1.7 Montáž odstraňovačů dráhy	63
5.1.8 Montáž středních značkovačů	66
5.1.9 Odstranění přepravních podpěr	66
5.1.10 Upevnění dílů demontovaných pro účely balení	67

5.1.11 Montáž stěrky	68
5.1.12 Montáž stěrky k secímu stroji s brzdami	70
5.1.13 Montáž zadních bran	72
5.1.14 Montáž zadních značkovačů na zadní brány	74
5.1.15 Montáž přední pracovní plošiny ke stroji se standardním táhlem ...	76
5.1.16 Montáž přední pracovní plošiny ke stroji s předním diskovým kultivátorem	80
5.1.17 Otočení zadního zábradlí pracovní plošiny a upevnění koncového zábradlí	84
5.2 Uvedení do provozu	85
5.2.1 Nastavení ovládacího systému SeedPilot pro uvedení do provozu ...	85
5.2.1.1 Nastavení automatizace kolejového řádku pro sudý počet průjezdů	85
5.2.1.2 Nastavení automatizace kolejového řádku pro lichý počet průjezdů	88
5.2.1.3 Uvedení do provozu	89
5.3 Připojení k traktoru	90
5.3.1 Úprava délky nosníku kolového pěchu	94
5.3.2 Použití pozemní opěry	94
5.3.3 Úprava podélné úrovně stroje pomocí napínáku	95
5.3.4 Úprava podélné úrovně stroje pomocí válce táhla	96
5.3.5 Použití kulového ventilu zdvihacího obvodu stroje	97
5.3.6 Zajištění říditelnosti traktoru	98
5.3.7 Úprava středních značkovačů	98
5.3.8 Úprava šířky zadních značkovačů	100
6 Regulace a použití stroje	101
6.1 Uvedení secího stroje do přepravní polohy	101
6.2 Uvedení secího stroje do pracovní polohy	102
6.3 Uživatelské nastavení ovládacího systému SeedPilot	103
6.3.1 Použití funkce ZASTAVIT VŠE	103
6.3.2 Použití funkce PAUZA	103
6.3.3 Paměťové sloty pro výsledky kalibrační zkoušky	104
6.3.4 Úprava cílové dávky	105
6.3.4.1 Nastavení % hnojiva a osiva	105
6.3.4.2 Nastavení kg hnojiva a osiva	107
6.3.4.3 Souběžné nastavení hnojiva a osiva	108
6.3.5 Použití automatizace kolejového řádku	109
6.3.5.1 Alarm spojky kolejových řádků	110
6.3.6 Použití automatizace středního značkovače	111
6.3.7 Ruční ovládání středních značkovačů a vynucení chodu	112
6.3.8 Korekce počítadla kolejových řádků	113
6.3.9 Volba snímačů hladiny v násypce	114
6.3.10 Použití počítadel plochy	114
6.3.11 Konfigurace nastavení TC	115
6.3.12 Volba manuálního režimu	117
6.3.13 Použití pracovních světel	118
6.4 Podavače	119
6.5 Rychlost setí	120
6.6 Přípravné práce před plněním násypky	121
6.6.1 Přípravné práce před plněním násypky hnojiva	121
6.6.2 Přípravné práce před plněním násypky osiva	122

6.6.3 Přípravné práce před plněním malého osiva	122
6.6.4 Úprava rozdělovače násypky na stroji s násypkou na malé osivo ...	123
6.6.4.1 Objemy násypky s rozdělovači malého osiva otočenými vzad	124
6.6.5 Úprava rozdělovače násypky na stroji bez násypky na malé osivo ..	124
6.6.6 Úprava podávacích jednotek násypky hnojiva	126
6.6.6.1 Regulace pozice spodní klapky	126
6.6.6.2 Regulace pozice uzavírací destičky	127
6.6.7 Úprava podávacích jednotek násypky osiva	127
6.6.7.1 Regulace pozice spodní klapky	127
6.6.7.2 Regulace pozice uzavírací destičky	128
6.6.8 Úprava podávacích jednotek násypky malého osiva	129
6.6.8.1 Regulace pozice spodní klapky	129
6.6.8.2 Regulace pozice uzavírací destičky	130
6.6.9 Výběr způsobu setí malého osiva	130
6.7 Plnění násypky	131
6.8 Kalibrování produktu	132
6.8.1 Kalibrační zkouška hnojiva	133
6.8.2 Kalibrační zkouška osiva	137
6.8.3 Kalibrační zkouška malého osiva	141
6.9 Použití funkce PRESTART	145
6.10 Vypnutí poloviny stroje	146
6.11 Použití funkce Section Control (Sekční ovládání)	147
6.11.1 Nastavení funkce Section Control (Sekční ovládání)	148
6.11.2 Kalibrace funkce Section Control (Sekční ovládání)	149
6.11.2.1 Kalibrace geometrie	150
6.11.2.2 Kalibrace prodlevy	152
6.12 Úprava secí hloubky radličky	155
6.13 Úprava tlaku radličky	156
6.14 Regulace zadních bran	157
6.15 Regulace přední nivelační desky	158
6.16 Regulace předních bran	158
6.17 Regulace předního diskového kultivátoru	159
6.18 Použití odstraňovače dráhy	161
6.18.1 Regulace výšky odstraňovače dráhy	161
6.18.2 Výměna špičky S-hrotu	162
6.19 Použití dávkovacích os	162
6.19.1 Použití dávkovací osy hnojiva	163
6.19.2 Použití dávkovací osy osiva	163
6.19.3 Použití kyvadlového dávkovače malého osiva	164
6.20 Kontrola secí hloubky	164
6.21 Zajištění pozice středních značkovačů	164
6.22 Fungování brzdového systému	165
6.22.1 Použití parkovací brzdy	165
6.22.2 Uvolnění brzd	165
6.22.3 Regulace brzdové síly	166
6.23 Vyprázdnění násypek	167
6.23.1 Vyprázdnění násypek do kalibrační misky	167
6.23.2 Vyprázdnění násypek přes radličky	168
6.24 Vysypání násypky malého osiva	169
6.24.1 Vyprázdnění násypky do kalibrační misky	169

6.24.2 Vysypání násypky malého osiva přes trubky	169
6.25 Odpojení od traktoru	170
6.26 Uložení stroje	171
7 Údržba	172
7.1 Kontroly	173
7.1.1 Rychlé pokyny, kontrola	173
7.1.2 Kontrola dotažení šroubů	174
7.1.2.1 Kontrola utažení šroubů přepravních kol	174
7.1.2.2 Kontrola utažení šroubů na přírubových ložiscích přepravních kol	174
7.1.2.3 Kontrola utažení šroubů kolového pěchu	175
7.1.2.4 Kontrola dotažení šroubů radličky	176
7.1.2.5 Kontrola dotažení šroubů pracovní plošiny	177
7.1.2.6 Kontrola dotažení šroubů tažných ok	178
7.1.3 Kontrola tlaku pneumatik	178
7.1.4 Kontrola vůle ložiska nábojů kolového pěchu	178
7.1.5 Kontrola dotažení převodových řetězů	179
7.1.5.1 Kontrola napnutí řetězu, převodovky hnojiva a osiva ...	179
7.1.5.2 Kontrola napnutí řetězu, převodovka malého osiva	179
7.1.5.3 Kontrola napnutí řetězu, převodovka dávkovací osy hnojiva	180
7.1.5.4 Kontrola napnutí řetězu, převodovka dávkovací osy osiva	180
7.1.6 Kontrola stavu hydrauliky	181
7.1.7 Kontrola stavu elektrických vodičů	181
7.1.8 Zkontrolujte tažné oko	182
7.1.9 Kontrola radličkových disků	182
7.1.10 Kontrola brzdového systému	183
7.1.10.1 Kontrola brzdových destiček	183
7.1.10.2 Vypuštění vody z pneumatické nádrže	183
7.1.10.3 Kontrola hladiny oleje v pneumaticko-hydraulickém měniči	184
7.1.10.4 Čištění filtrů rychlospojek	185
7.2 Mazání	185
7.2.1 Rychlé pokyny, mazání	185
7.2.2 Mazání převodových řetězů	186
7.2.3 Mazání upevnění zadní osy	187
7.2.4 Mazání ložisek nápravy kol	187
7.2.5 Mazání zvedacího válce	187
7.2.6 Mazání tažného oka	188
7.2.7 Mazání válců středních značkovačů	188
7.2.8 Mazání válců zadních značkovačů	189
7.2.9 Mazání nábojů kol a kolíků kolového pěchu	189
7.2.10 Mazání válců přední nivelační desky	191
7.2.11 Mazání válců předních bran	191
7.2.12 Mazání válců předního diskového kultivátoru	192
7.2.13 Mazání válce táhla	192
7.2.14 Mazání napínáku	193
7.2.15 Mazání pákových hřídelí parkovací brzdy	193
7.2.16 Mazání kliky parkovací brzdy	194
7.3 Čištění	194

7.3.1 Čištění násypek	194
7.3.2 Vyčištění násypky malého osiva	195
7.3.3 Čištění natřeného povrchu	196
7.3.4 Čištění radličkových disků	196
7.3.5 Vyčištění jednotek podavačů	197
7.3.6 Vyčištění podávací jednotky násypky malého osiva	197
7.4 Sestava přepravních kol	198
7.4.1 Demontáž sestavy kola	198
7.4.2 Demontáž sestavy kola	202
7.4.3 Montáž sestavy kola	202
7.4.4 Montáž sestavy kola	204
7.5 Napnutí převodových řetězů	204
7.5.1 Napnutí řetězu, převodovka hnojiva a osiva	204
7.5.2 Dotažení řetězu, převodovka malého osiva	205
7.5.3 Napnutí řetězu, převodovka dávkovací osy hnojiva	206
7.5.4 Napnutí řetězu, převodovka dávkovací osy osiva	206
7.6 Vůle ložiska náboje kola pěchovacího kola	207
7.6.1 Dotažení ložiska	207
7.7 Tažné oko	208
7.7.1 Výměna tažného oka	208
7.7.1.1 Demontáž tažného oka	208
7.7.1.2 Montáž tažného oka	208
7.8 Radličky	209
7.8.1 Výměna radličky	209
7.8.1.1 Demontáž radličky	209
7.8.1.2 Montáž radličky	210
7.8.2 Výměna disku radličky	212
7.8.2.1 Odpojení disku	212
7.8.2.2 Montáž disku	213
7.8.3 Výměna ložiska radličky	214
7.8.3.1 Odpojení ložiska	214
7.8.3.2 Montáž ložiska	215
7.8.4 Výměna uzavíracího kola radličky	216
7.8.4.1 Demontáž uzavíracího kola	216
7.8.4.2 Instalace uzavíracího kola	217
7.8.5 Regulace stěrek	217
7.8.5.1 Regulace stěrky disku	217
7.8.5.2 Regulace stěrky uzavíracího kolečka	218
7.9 Údržba ovládacího systému SeedPilot	218
7.9.1 Kalibrování snímače	218
7.9.1.1 Kalibrace snímače secí pozice stroje	218
7.9.2 Kalibrování pojezdové vzdálenosti	219
7.9.2.1 Kalibrace pojezdové vzdálenosti při jízdě	219
7.9.2.2 Ruční kalibrace pojezdové vzdálenosti	220
7.9.3 Informace o stavu I/O (vstupy/výstupy)	221
7.9.4 Diagnostická data závady spojky kolejového řádku	221
7.9.4.1 Resetování paměti závad spojky kolejového řádku	222
7.9.5 Testování elektrických motorů	222
8 Chybové situace	226
8.1 Řešení potíží ovládacího systému SeedPilot	226
8.2 Řešení potíží secího stroje	232

9	Nástavce	234
9.1	ES PROHLÁŠENÍ O SHODĚ	235
9.2	Hydraulická schémata	236
9.3	SeedPilot main_wiring_harness_EN	241
9.4	SeedPilot ISOBUS tractor_cable_EN	247
9.5	SeedPilot_electric motor_wiring_harness_left_EN	248
9.6	SeedPilot_electric motor_wiring_harness_right_EN	250
9.7	SeedPilot wiring_harness_component_information_EN	252
9.8	SeedPilot fuse and relay list_EN	254
9.9	Spojovací zdířka podle SFS 2473	255
9.10	Výpočet stability kombinace traktoru a secího stroje	256

1 Úvod

Děkujeme vám za důvěru a zakoupení vysoce kvalitního secího stroje Multiva eFORTE. Doufáme, že bude výrobek splňovat vaše požadavky a zajistí vám roky spolehlivého provozu. Před spuštěním stroje si prosím pečlivě přečtete tento návod. Pro zajištění bezchybného provozu stroje a platnosti záruky je důležité, abyste prováděli opatření kontroly a údržby uvedené v tomto návodu. Musíte dodržovat všechny pokyny, varování a zákazy týkající se používání stroje. Zajišťují bezpečnost obsluhy a dlouhou životnost stroje.

Tento návod se týká secích strojů eFORTE 300 a eFORTE 400 a ovládacích systémů SeedPilot.

1.1 Účel použití stroje

Obsluha secího stroje se musí před zahájením práce seznámit se strojem, přečíst si návod k obsluze a porozumět jeho obsahu. Secí stroj je možné používat, pouze pokud je v bezvadném technickém stavu. Secí stroj je nutné používat v souladu s nařízeními, rozpoznat rizika a dodržovat bezpečnostní a provozní pokyny. Pro tento speciální stroj jsou k dispozici originální náhradní díly a příslušenství Multiva. Výrobce nenese odpovědnost za náhradní díly a příslušenství dodané jinými dodavateli. Jejich použití může za jistých okolností oslabit stroj a ohrozit bezpečnost osob. Stroj je určen pro setí semen a aplikaci hnojiva. Pokud je stroj v pracovní poloze, radličky se mohou spolu při ostrých zatáčkách dostat do kontaktu. Maximální povolený úhel zatáčení v pracovní poloze je 30°.

Konstrukce stroje umožňuje přepravu po silnici s plnými násypkami. Jakékoli jiné použití, jako je použití stroje pro přepravu, je chápáno jako použití v rozporu s nařízeními. Používání v souladu s nařízeními zahrnuje dodržování návodu k obsluze a pokynů výrobce, a také předpisů týkajících se servisu a údržby. Je také nutné dodržovat předpisy o bezpečnosti práce týkající se zemědělských strojů, další předpisy a nařízení týkající se obecné bezpečnostní techniky a ochrany zdraví při práci a také předpisy silničního provozu.

1.2 Specifikace

Tabulka. 1.2 - 1. Specifikace

Specifikace	eFORTE 300	eFORTE 400
Pracovní šířka (cm)	300	400
Přepravní výška (cm)	340 se středními značkovači 260 bez středních značkovačů	390 se středními značkovači 260 bez středních značkovačů
Přepravní šířka (cm)	300	409
Výška plnění násypky (cm)	215	
Hmotnost (kg)	4 200	5 500
Objem násypky (l)	3 800	5 300
Objem malé násypky osiva (l)	370	510

Tlak radličky (kg)	50–250	
Pneumatiky	250/80-18	
Radličky (ks)	20	26
Rozestup brázd (mm)	150	154
Doporučená pracovní rychlosti (km/h)	8–12	
Běžná šířka dráhy kolejového řádku (mm)	1 650	1 694
Alternativní šířka dráhy kolejového řádku (mm)	1 950	2 002
Navýšená šířka dráhy kolejového řádku (mm)	1 800	1 848
Požadavek na napájení traktoru (hp)	90	120

Tabulka. 1.2 - 2. Příslušenství, eFORTE 300a eFORTE 400

Způsob vlečení (vyberte jeden z následujících)

- Závěs
- Kolový pěch
- Kolový pěch s předním diskovým kultivátorem

System zadní nápravy (vyberte jeden z následujících)

- Bez brzd
- Hydraulické brzdy, jednookruhové
 - připojené k hydraulickému systému traktoru
 - parkovací brzda ovládaná kabelem
 - eFORTE 400: zdvih středové nápravy přepravních kol
- Pneumatické brzdy, dvouokruhové
 - vybavené pneumatickým a hydraulickým konvertorem
 - připojené k hydraulickému systému traktoru
 - parkovací brzda ovládaná kabelem
 - eFORTE 400: zdvih středové nápravy přepravních kol

Možnosti počtu elektrických motorů (vyberte jednu z následujících)

- 2 ks
 - 1 na hnojivo + 1 na osivo, levá strana stroje
- 3 ks
 - 1 na hnojivo + 1 na osivo + 1 na malé osivo, levá strana stroje
- 4 ks
 - 1 na hnojivo + 1 na osivo, levá strana stroje
 - 1 na hnojivo + 1 na osivo, pravá strana stroje
- 6 ks
 - 2 na hnojivo + 2 na osivo + 2 na malé osivo, levá strana stroje
 - 2 na hnojivo + 2 na osivo + 2 na malé osivo, pravá strana stroje

Stěrky uzavíracího kolečka

Střední značkovače

Přední nástavce

- Přední pracovní plošina
- Válec táhla
- Přední nivelační deska
 - K dispozici s kolovým pěchem
- Přední nivelační deska
 - K dispozici s kolovým pěchem
- Přední diskový kultivátor
 - Kolový pěch je součástí dodávky s předním diskovým kultivátorem
- Odstraňovač stopy

Zadní nástavce

- Zadní brány
- Zadní značkovače pro zadní brány
- Stěrka pro zadní kola
- Zadní světla
- Světla a reflektory

Příslušenství násypky

- Nastavitelné rozdělovače násypky
- Podavače malého osiva
- Síta na hnojivo
- Síta na osivo
- Dávkovací osa hnojiva
- Dávkovací osa osiva
- Kyvadlový dávkovač malého osiva

Typ ovladače:

- Ovladač SeedPilot ISOBUS, bez displeje

Příslušenství vhodné pro ovladače

- Snímače hladiny dvojité násypky
- Prodloužení kolejových řádků
- Pracovní světla
- Couvací kamera

Přepravní sestava - 2,45 m

1.3 Typový štítek

Typový štítek se nachází pod krytem převodovky na levé straně stroje.

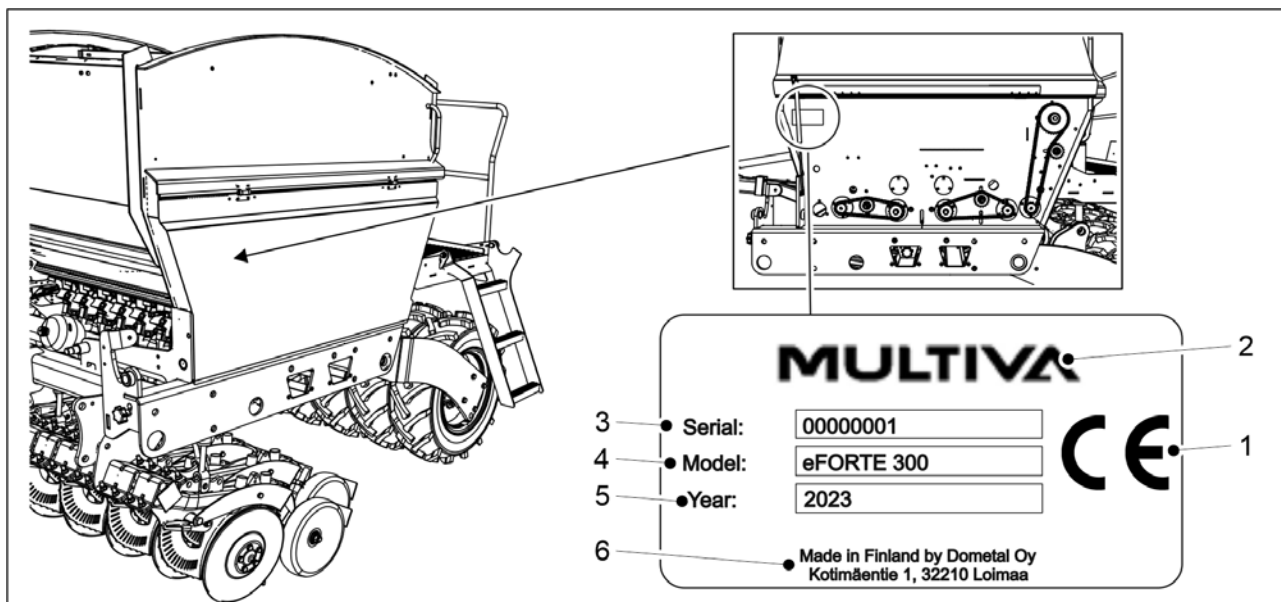

Obrázek. 1.3 - 1. Umístění a podrobnosti k typovému štítku

Tabulka. 1.3 - 3. Podrobnost typového štítku

1.	CE značení
2.	Výrobce stroje
3.	Výrobní číslo stroje
4.	Model stroje
5.	Rok výroby
6.	Informace o výrobci

1.4 Podmínky odpovědnosti

Secí stroje eFORTE prošly kontrolou kvality a před dodáním byl jejich provoz testován. Přesto je vlastník/obsluha odpovědná za provoz stroje v reálných podmínkách. Náhrady škod se netýkají stroje samotného ani škod způsobených nesprávným použitím nebo nesprávným nastavením stroje.

Výrobce stroje není odpovědný za případné použití stroje při porušení zákona, bezpečnostních nařízení ani tohoto návodu k použití.

Upozorňujeme, že nevhodné používání hnojiv a prostředků na ochranu rostlin může způsobit poškození rostlin, lidí, zvířat, vodního systému nebo půdy. Dodržujte pokyny uvedené výrobcem těchto prostředků a pokyny dalších odborníků a také úřadů ohledně manipulace a použití uvedených látek.

Výrobce neodpovídá za výběr nesprávného množství osiva, prostředků na ochranu rostlin nebo hnojiva nebo za nesprávnou hloubku setí. Obsluha musí stále dbát na to, aby byla dodržena požadovaná hloubka setí. Pokud vám chybí informace nebo praktické znalosti, obraťte se na odborníka, který vám poradí. Výrobce není odpovědný za žádná selhání během setí. Obsluha musí průběžně sledovat spotřebu osiva a hnojiva, aby se ujistila, že vysévané množství je ve všech secích radličkách stále na správné úrovni.

Výrobce není odpovědný za škody vzniklé použitím dílů od jiných výrobců. Výrobce není odpovědný za škody vzniklé na jiných strojích nebo zařízeních, které vznikly z použití tohoto stroje. Výrobce si vyhrazuje právo na vývoj nebo úpravy konstrukce stroje. Vlastník stroje je odpovědný za to, že se všichni pracovníci obsluhy stroje seznámí s jeho provozními a bezpečnostními pokyny.

1.5 Utahovací momenty

Tabulka níže uvádí utahovací momenty ocelových šroubů a matic. Pokud se má použít jiný utahovací moment, než je uveden v tabulce, bude tento utahovací moment uveden v pokynech pro daný úkol.

Tabulka. 1.5 - 4. Utahovací momenty ocelových šroubů a matic

Ocelové šrouby a matice:8,8 Zn	
Závit	Moment (Nm)
M8	15
M12	90
M16	230
M18	250
M20	350









2 Záruční podmínky





1. Záruka na stroj platí po dobu 12 měsíců.
2. Záruční doba začíná běžet dnem dodání stroje autorizovaným prodejcem.
3. Záruka zahrnuje vady ve výrobním zpracování a materiálech. Poškozené díly budou opraveny nebo vyměněny do řádného provozního stavu v zařízení zákazníka, ve výrobním závodě nebo v autorizovaném servisu.
4. Záruční opravy záruční dobu neprodlužují.
5. Záruka nezahrnuje:
 - poškození způsobené nesprávným provozem nebo údržbou v rozporu s návodem k obsluze, nadměrným zatížením nebo běžným opotřebením,
 - ušlý zisk, prostoje, jiné nepřímé nebo následné škody vzniklé vlastníkovvi produktu nebo třetí straně,
 - náhrady na cestovné a stravné,
 - změnu původní konstrukce produktu.







Ohledně záruky se obraťte na prodejce stroje nebo výrobce. Veškerá opatření a náklady musí být vždy předem odsouhlaseny výrobcem.



3 Bezpečnostní pokyny

3.1 Zbytková rizika



	<p>Před spuštěním stroje si prosím pečlivě přečtěte tento návod a dodržujte pokyny v něm uvedené.</p>
	<p>Při odpojování a připojování secího stroje hrozí riziko rozdrčení. Minimální bezpečná vzdálenost - 5 m. Buďte mimořádně opatrní, pokud se v blízkosti secího stroje a traktoru vyskytují pracovníci, kteří dávají pokyny k připojování a odpojování.</p>
	<p>Riziko rozdrčení a nárazu při zvedání a spouštění středních značkovačů. Při zvedání a spouštění středních značkovačů zajistěte, aby se nikdo v blízkosti nevyskytoval. Při zvedání a spouštění stroje je minimální bezpečná vzdálenost 5 m. Před provedením kalibrační zkoušky se ujistěte, že je funkce ZASTAVIT VŠE v ovládacím systému SeedPilot zapnuta a že jsou kulové ventily středového značkovače zavřené.</p>
	<p>Riziko rozdrčení a nárazu při zvedání a spouštění středních značkovačů. Při zvedání a spouštění středních značkovačů zajistěte, aby se nikdo v blízkosti nevyskytoval. Při zvedání a spouštění stroje je minimální bezpečná vzdálenost 5 m.</p>
	<p>Při nastavování příslušenství hrozí riziko rozdrčení. Před nastavením příslušenství se ujistěte, že je traktor vypnutý, klíč vytažená ze zapalování a parkovací brzda zatažená.</p>
	<p>Dávejte pozor, aby nedošlo k rozdrčení rukou nebo prstů v podavači násypky.</p> <p>Pokud se v blízkosti stroje nebo násypky vyskytují osoby, ujistěte se, že je traktor a ovladač vypnutý, klíč vytažený ze zapalování a parkovací brzda zatažená.</p>
	<p>Při provádění servisu a údržby hrozí riziko rozdrčení pod strojem a riziko pořezání v převodovce stroje. Před prováděním servisu se ujistěte, že je traktor vypnutý, klíč vytažený ze zapalování a parkovací brzda zatažená.</p>
	<p>Riziko rozdrčení při zvedání a spouštění secího stroje. Při zvedání a spouštění secího stroje se ujistěte, že se v jeho blízkosti nikdo nevyskytuje. Minimální bezpečná vzdálenost je 5 m.</p> <p>Hrozí riziko rozdrčení při provádění servisu a údržby. Před provedením servisu se ujistěte, že jsou na tyčích válců umístěny dorazy a že stroj je zespodu podepřen klínem nebo podobnou zarážkou. Nikdy nevstupujte pod stroj, který není podepřený.</p>

	<p>Hydraulické hadice pod tlakem mohou být zdrojem život ohrožujícího proudu kapaliny. Kapalina pod tlakem může také způsobit riziko rozdrčení, pořezání nebo nárazu.</p> <p>Před manipulací s tlakovými hadicemi, jejich odpojováním nebo připojováním je nutné hydraulický systém odtlakovat. Před údržbou uvolněte tlak v hydraulickém systému a odpojte hadice.</p> <p>Nikdy se nedotýkejte hydraulických válců, hadic a konektorů, pokud jsou válce v chodu.</p>
	<p>Při provádění prací na pracovní plošině a přední plošině hrozí riziko pádu. Vstup na plošinu je možný, pouze pokud je stroj spuštěn. Při provádění prací na pracovní plošině a přední plošině buďte opatrní.</p>
	<p>Riziko pádu Stání na stroji, kolech a snímačích je vždy zakázáno.</p>
	<p>Před provedením kalibrační zkoušky se ujistěte, že je funkce ZASTAVIT VŠE v ovládacím systému SeedPilot zapnutá, že jsou středové značkovače umístěny v přepravní poloze a jejich kulové ventily jsou zavřené.</p>
	<p>Před provedením kalibrační zkoušky se ujistěte, že je aktivována parkovací brzda traktoru, že je funkce ZASTAVIT VŠE v ovládacím systému SeedPilot zapnutá, že jsou středové značkovače umístěny v přepravní poloze a jejich kulové ventily jsou zavřené.</p>

	<p>Riziko rozdrčení při zvedání secího stroje z povrchu pomocí zvedáku. Minimální bezpečná vzdálenost 10 m. Buďte velmi opatrní.</p>
	<p>Nebezpečí rozdrčení a pořezání při montáži tažné tyče, čelního zařízení, zadní brány, středových značkovačů a válců tažné tyče. Buďte velmi opatrní.</p>
	<p>Před jízdou se ujistěte, že je závěs traktoru zajištěn.</p>
	<p>Při demontáži kol hrozí rozdrčení a pořezání. Při manipulaci s koly buďte opatrní.</p>
	<p>Před prováděním servisních prací uvolněte tlak v hydraulickém systému, odpojte hadice a elektrické přípojky traktoru a nechte stroj vychladnout.</p>
	<p>Při plnění násypky zabraňte vdechnutí prachu z mořidla osiva a hnojiva. Prach z mořeného osiva může způsobit ohrožení zdraví. Přečtěte si bezpečnostní listy mořidla a hnojiva a dodržujte příslušná upozornění.</p>

	Nikdy pod zvednutým břemenem při plnění násypky neprocházejte.
	Při plnění násypky se ujistěte, že se na secím stroji ani uvnitř násypky nikdo nenachází.
	Při manipulaci s olejem nebo mazivem a při připojování a odpojování hydraulických součástí používejte ochranné rukavice. Zabraňte kontaktu s olejem a tukem, aby nedošlo k podráždění a poranění pokožky.

3.2 Symboly použité v návodu k použití

	NEBEZPEČÍ varuje před nebezpečnou situací, která může vést k úmrtí nebo vážnému zranění.
	UPOZORNĚNÍ varuje před nebezpečnou situací, která může vést k poškození zařízení.
	RADA uvádí užitečné tipy, rady a informace v návodu, např. utahovací moment, regulační hodnoty, množství kapalin a speciální nástroje.

 **NEBEZPEČÍ**
Při zapojování a odpojování hydraulických hadic a elektrických kabelů se ujistěte, že je traktor vypnutý a klíč vytažený ze zapalování.

 **NEBEZPEČÍ**
Nikdy nenastavujte ani nečistěte secí stroj v pohybu.

 **NEBEZPEČÍ**
Nikdy během provozu nestůjte nahoře na secím stroji ani v provozním prostoru. Minimální bezpečná vzdálenost je 5 m.

 **NEBEZPEČÍ**
Před přemísťováním a použitím vždy stav secího stroje zkontrolujte minimálně vizuální prohlídkou. Zkontrolujte tlak v pneumatikách, čistotu stroje a utažení šroubů tažného zařízení.

 **NEBEZPEČÍ**
Před setím se ujistěte, že je stroj v provozuschopném stavu. Zkontrolujte, zda jsou hadice v pořádku a zda těsní. Zkontrolujte stav radliček a mechaniky. Zkontrolujte zejména, zda jsou všechny kolíky na svém místě.

 **NEBEZPEČÍ**
Při přepravě secího stroje po silnici buďte opatrní a dodržujte pravidla silničního provozu a také konkrétní nařízení pro jízdu pomalých vozidel.

**NEBEZPEČÍ**

Před spuštěním traktoru zkontrolujte, zda je viditelný trojúhelník s pomalým vozidlem, zda jsou vidět světla traktoru a zda svítí. Trojúhelník a světla udržujte čisté, jelikož mají značný vliv na bezpečnost vozidla na vozovce.

**NEBEZPEČÍ**

Maximální povolená přepravní rychlost secího stroje je 40 km/h na silnici, pokud je v dobrém stavu a rovná. Maximální povolená přepravní rychlost secího stroje je 25 km/h na silnici, pokud je silnice poškozená.

**NEBEZPEČÍ**

Při výměně součástí hydraulického systému a vodičů používejte pouze takové díly, které mají dostatečnou odolnost vůči tlaku.

**NEBEZPEČÍ**

Nikdy nepoužívejte olej ani mazivo k čištění pokožky. Tyto látky mohou obsahovat kovové částičky, které způsobují podráždění pokožky nebo pořezání. Dodržujte pokyny pro manipulaci a bezpečnostní pokyny výrobců maziva. Syntetické oleje jsou často korozivní a způsobují podráždění pokožky. Pokud dojde ke zranění olejem nebo mazivem, obraťte se na lékaře.

**NEBEZPEČÍ**

Nikdy nestříkejte vodu přímo na elektrické zařízení.

**UPOZORNĚNÍ**

Před prováděním servisu zkontrolujte, že je kulový ventil zdvihu stroje uzavřen a že jsou válce vybaveny dorazy.

**UPOZORNĚNÍ**

Při každém provádění servisu a opravách secího stroje používejte původní náhradní díly. Použitím jiných náhradních dílů záruka propadá.

**UPOZORNĚNÍ**

Sbírejte odpadní olej a likvidujte jej v souladu s místními platnými nařízeními.

**UPOZORNĚNÍ**

Pokud dojde k vylití oleje na zem, odsajte jej absorpčním materiálem jako jsou drny, aby nedošlo k rozšíření oleje. S absorpčním materiálem nakládejte v souladu s nařízeními.

**UPOZORNĚNÍ**

Stroj vždy vyčistěte, pokud měníte hnojivo nebo osivo.

**UPOZORNĚNÍ**

Pokud stroj nebude přes noc používán, nebo během období deště, zásobník hnojiva předem vyprázdněte a vyčistěte drážky válců podavače. Jinak by mohlo dojít k rozpuštění hnojiva a ucpání podavačů.

**UPOZORNĚNÍ**

Před použitím čisticího přípravku se ujistěte, že je vhodný pro čištění secích strojů. Dodržujte bezpečnostní a provozní pokyny výrobce čisticího přípravku.

3.3 Výstražné štítky na stroji

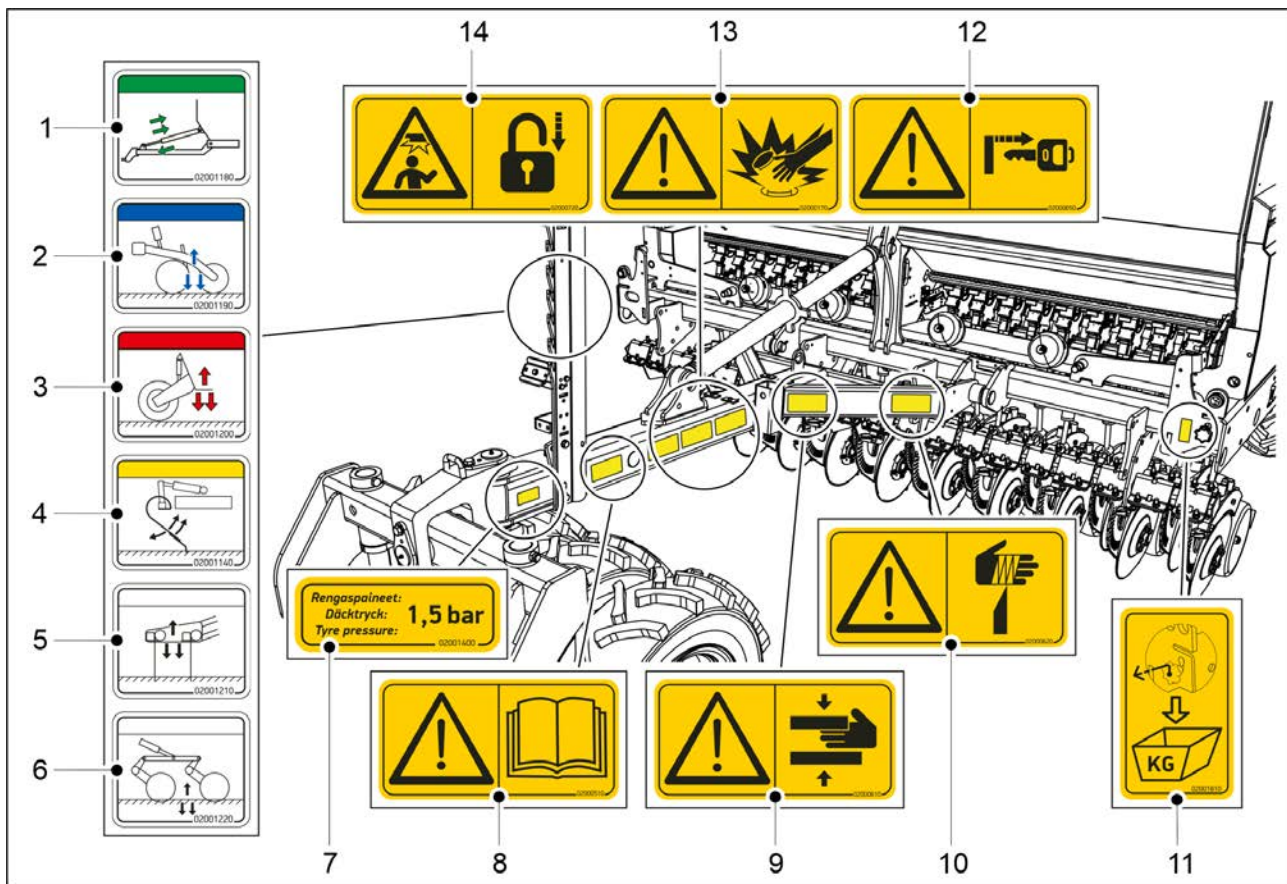

Obrázek. 3.3 - 2. Výstražné štítky na táhlu a v přední části secího stroje

Tabulka. 3.3 - 5. Výstražné štítky na táhlu a v přední části secího stroje

1.	Hydraulické připojení regulace táhla (volitelné)	1 ks
2.	Hydraulické připojení tlaku radličky	1 ks
3.	Hydraulické připojení zvedání stroje	1 ks
4.	Hydraulické připojení regulace pozice přední nivelační desky	1 ks
5.	Hydraulické připojení regulace pozice přední nivelační desky	1 ks
6.	Hydraulické připojení regulace pozice předního diskového kultivátoru	1 ks
7.	Štítek tlaku pneumatiky	1 ks
8.	Před použitím si pečlivě přečtěte návod k použití a údržbě.	1 ks
9.	Při odpojování a připojování hrozí riziko rozdrčení – minimální bezpečná vzdálenost činí 5 m.	1 ks
10.	Riziko pořezání	1 ks
11.	Štítek regulační tyče kalibrační zkoušky	1 ks
12.	Před nastavením hloubky setí a příslušenství musí být traktor vypnutý, klíč vytažený ze zapalování a parkovací brzda zatažená.	1 ks
13.	Dávejte pozor na hydraulické hadice pod tlakem.	1 ks

14.	<p>Než začnete provádět kalibrační zkoušku, zkontrolujte, že je parkovací brzda traktoru zatažená a kulový ventil značkovače je v uzavřené pozici.</p> <p>Než dojde k pohybu, ujistěte se, že jsou značkovače umístěny v přepravní pozici a jejich kulové ventily jsou uzavřeny.</p>	1 ks
-----	--	------

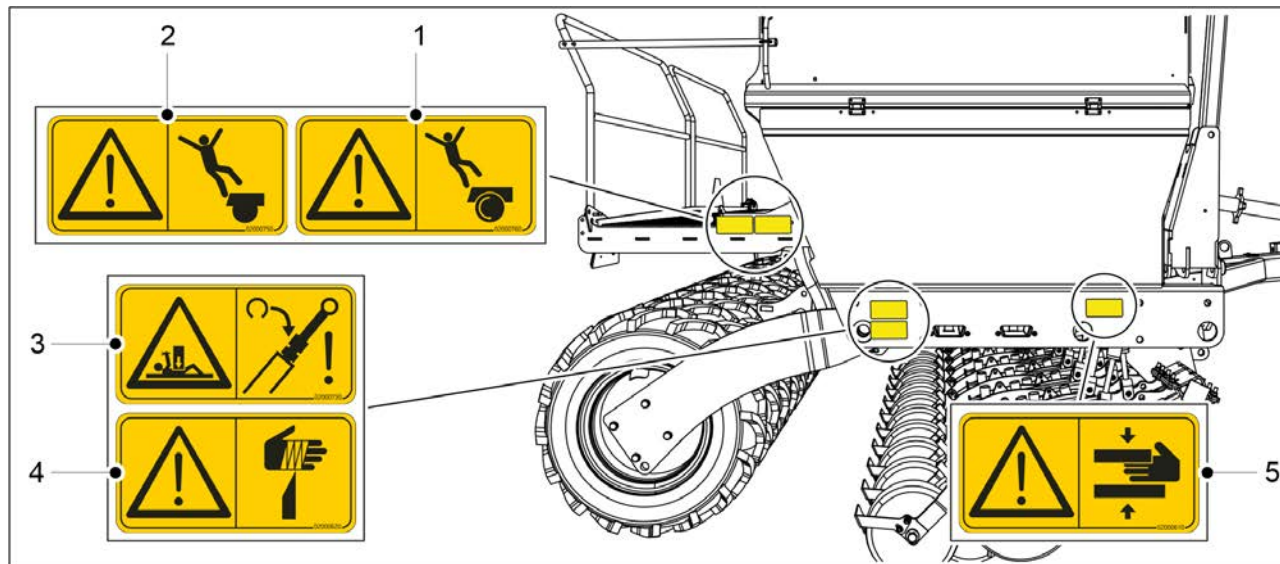

Obrázek. 3.3 - 3. Výstražné štítky secího stroje na pravé straně

Tabulka. 3.3 - 6. Výstražné štítky secího stroje na pravé straně

1.	Riziko pádu, nahoru na kolo nelezte	1 ks
2.	Riziko pádu	1 ks
3.	Riziko rozdrcení při provádění servisu a údržby.	1 ks
4.	Riziko pořezání	1 ks
5.	Riziko rozdrcení	1 ks
6.	Štítek pojistky a relé	1 ks

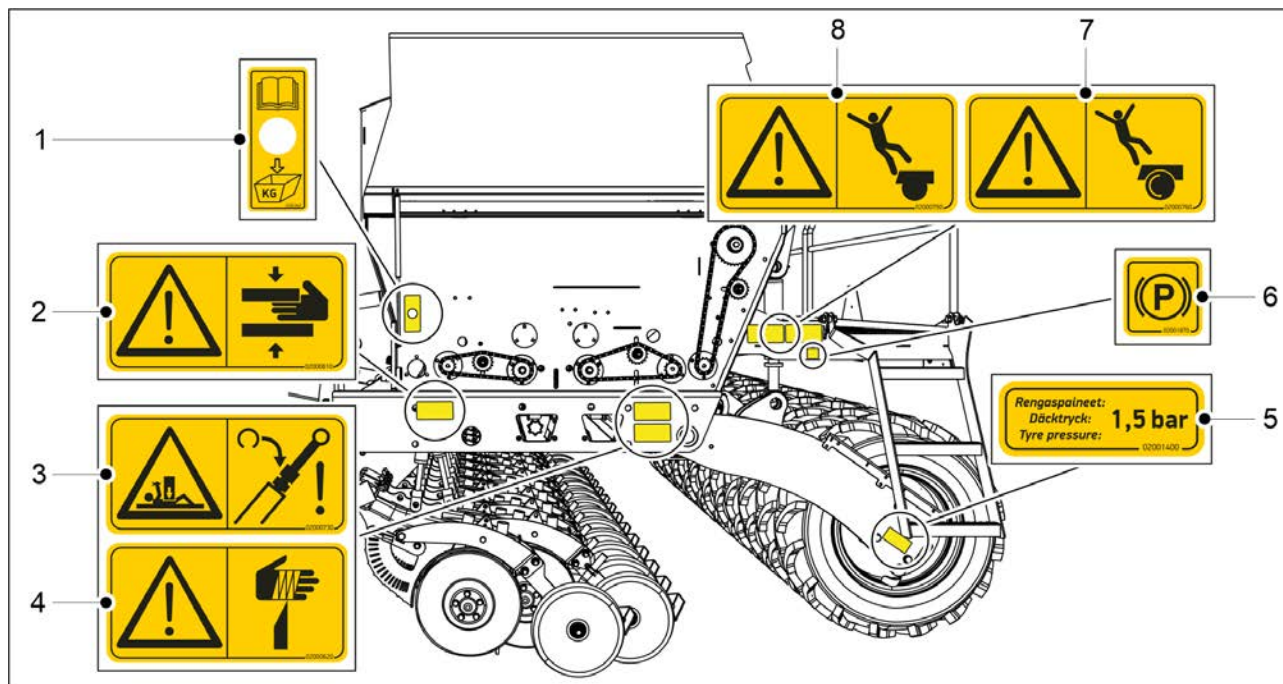

Obrázek. 3.3 - 4. Výstražné štítky secího stroje na levé straně

Tabulka. 3.3 - 7. Výstražné štítky secího stroje na levé straně

1.	Štítek tlačítka kalibrace	1 ks
2.	Riziko rozdrčení	1 ks
3.	Riziko rozdrčení při provádění servisu a údržby.	1 ks
4.	Riziko pořezání	1 ks
5.	Štítek tlaku pneumatiky	1 ks
6.	Štítek parkovací brzdy <ul style="list-style-type: none"> • pouze u strojů s brzdovým systémem 	1 ks
7.	Riziko pádu, nahoru na kolo nelezte	1 ks
8.	Riziko pádu	1 ks

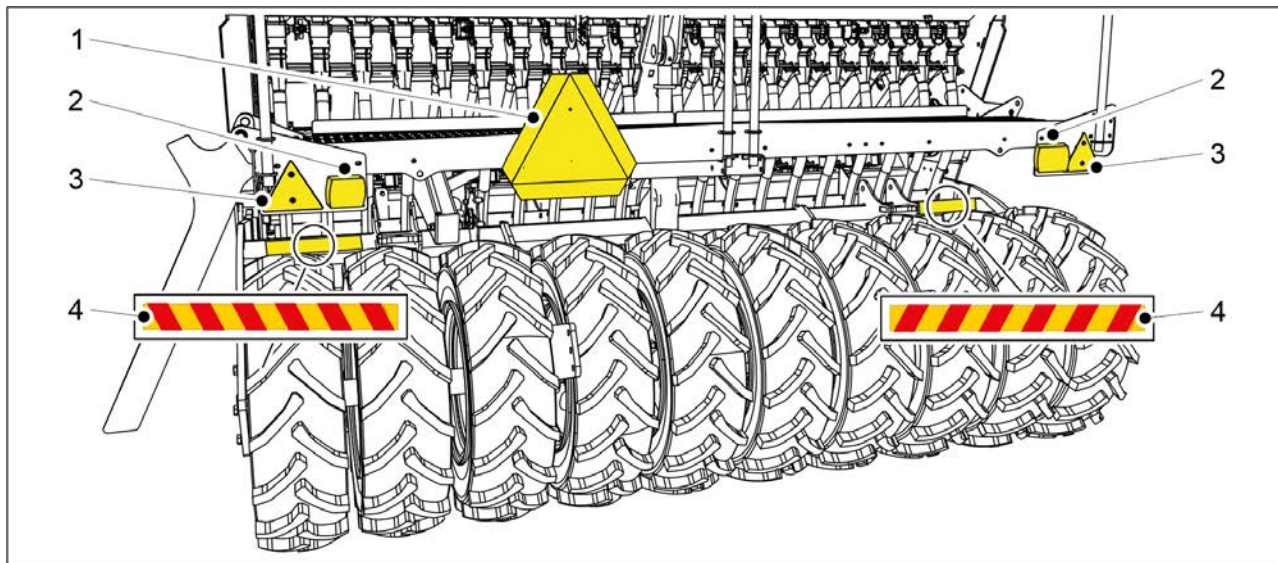

Obrázek. 3.3 - 5. Štítky, reflektory a světla zadní části secího stroje

Tabulka. 3.3 - 8. Štítky, reflektory a světla zadní části secího stroje

1.	Štítek pro pomalá vozidla	1 ks
2.	Zadní světlo	2 ks
3.	Reflektor	2 ks
4.	Výstražná páska	2 ks

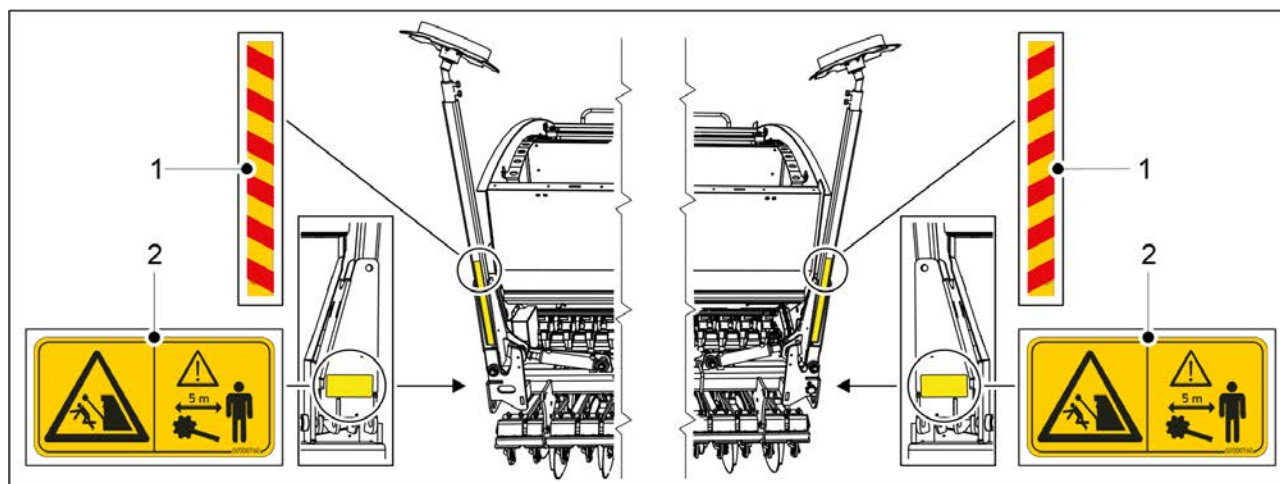

Obrázek. 3.3 - 6. Výstražné štítky pro střední značkovače

Tabulka. 3.3 - 9. Výstražné štítky pro střední značkovače

1.	Výstražná páska	2 ks
2.	Riziko rozdrčení a nárazu při zvedání a spouštění středních značkovačů	2 ks

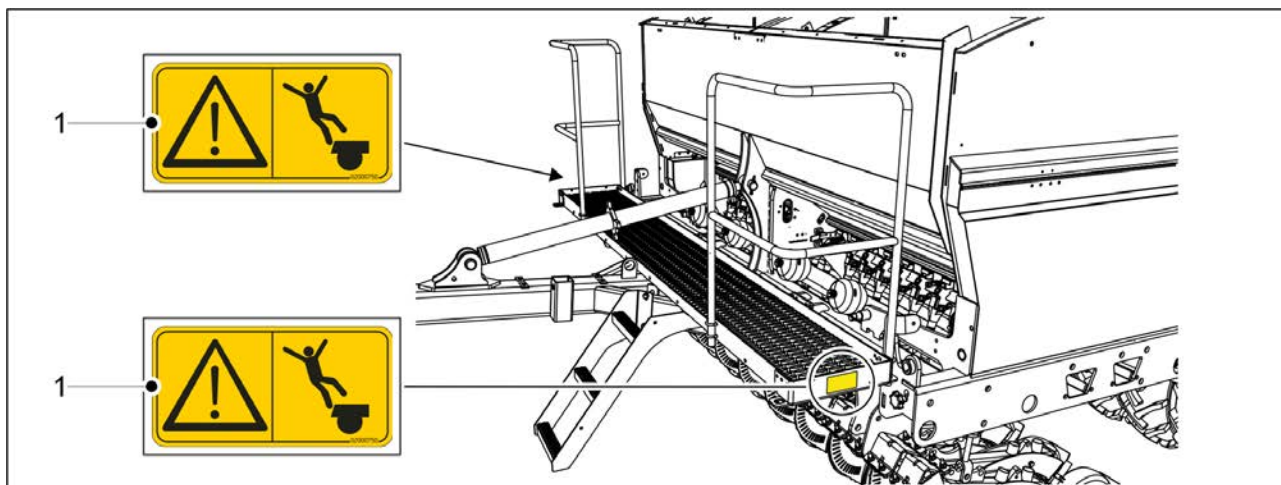

Obrázek. 3.3 - 7. Výstražné štítky pro přední pracovní plošinu

Tabulka. 3.3 - 10. Výstražné štítky pro přední pracovní plošinu

1.	Riziko pádu	2 ks
----	-------------	------

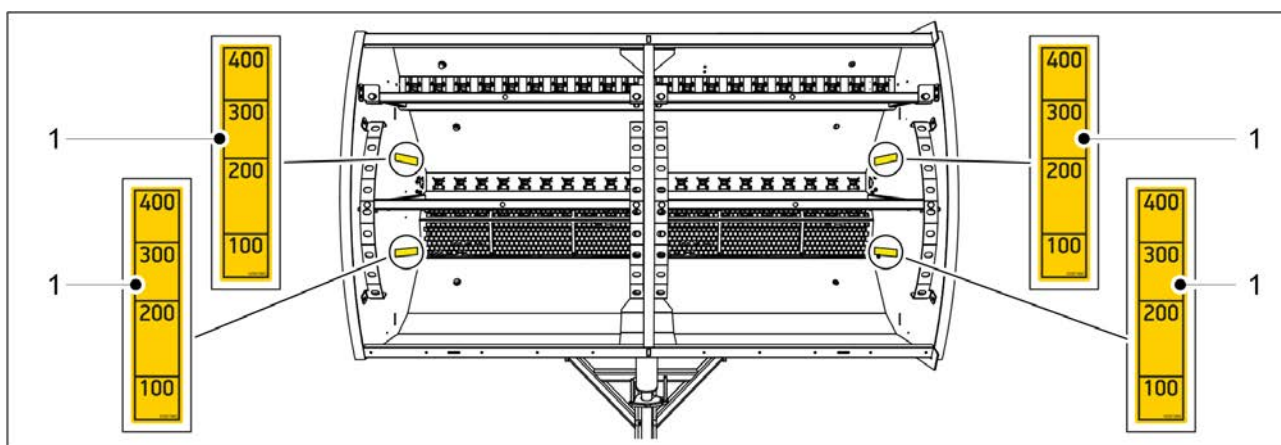

Obrázek. 3.3 - 8. Štítky násypky secího stroje

Tabulka. 3.3 - 11. Štítky násypky secího stroje

1.	Štítek hladiny násypky (stupnice 100-400 litrů)	2 v zásobníku hnojiva, 2 v násypce osiva
----	---	--

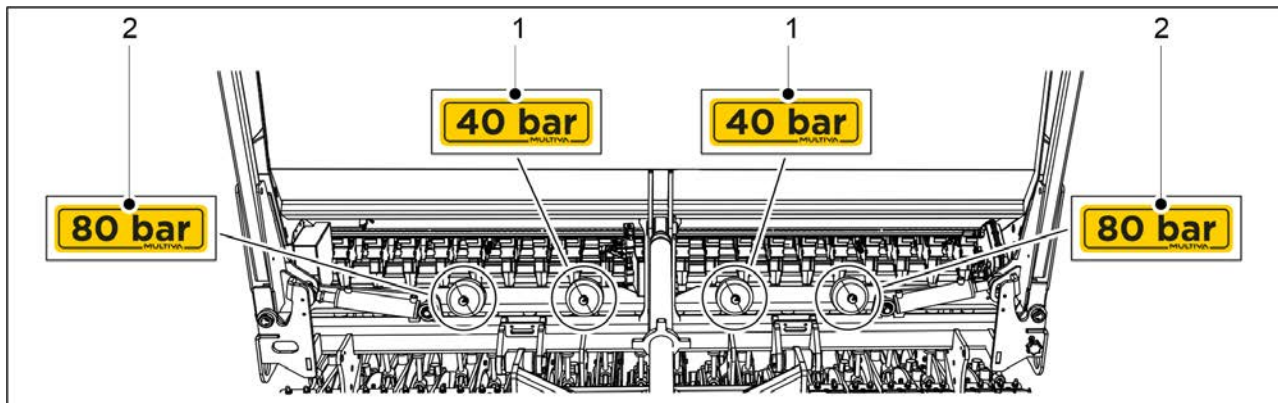

Obrázek. 3.3 - 9. Štítky tlakového akumulátoru

Tabulka. 3.3 - 12. Štítky tlakového akumulátoru

1.	Hodnota tlaku 40 bar	2 ks
2.	Hodnota tlaku 80 bar	2 ks

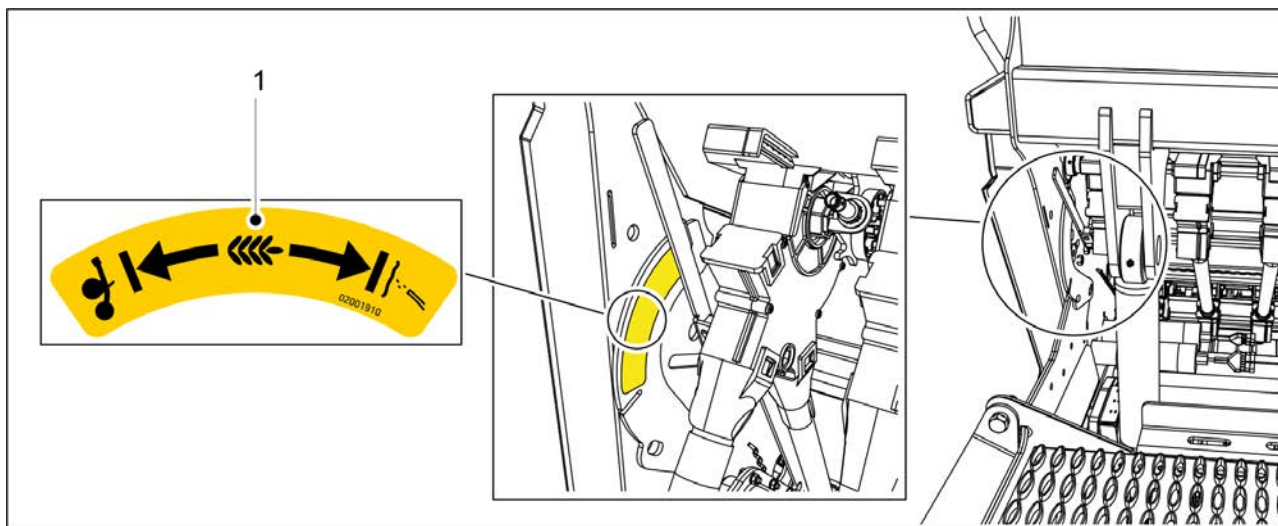

Obrázek. 3.3 - 10. Štítek s pokyny pro volbu metody setí malého osiva

Tabulka. 3.3 - 13. Štítek s pokyny pro volbu metody setí malého osiva

1.	Štítek s pokyny	1 ks
----	-----------------	------

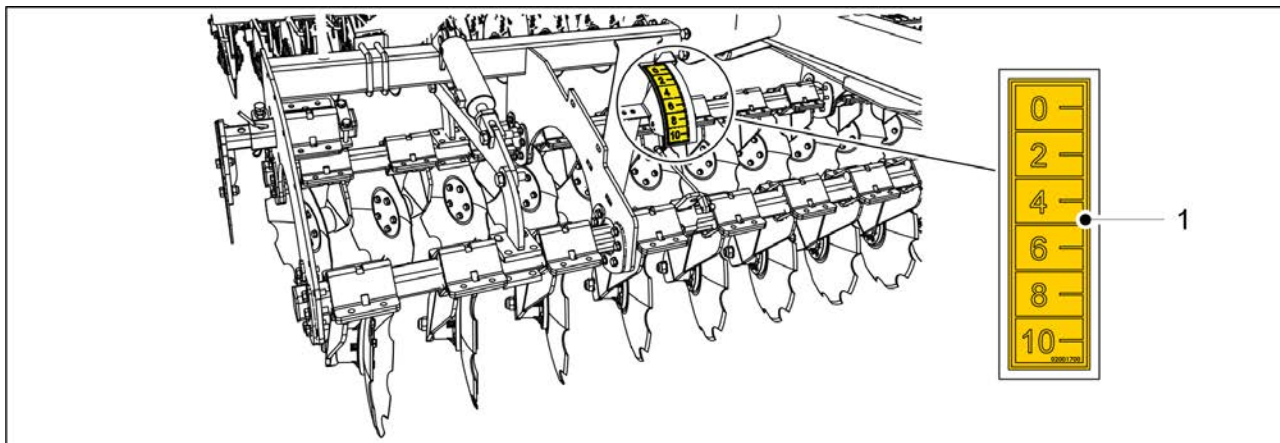

Obrázek. 3.3 - 11. Štítek předního diskového kultivátoru

Tabulka. 3.3 - 14. Štítek předního diskového kultivátoru

1.	Stupnice nastavení hloubky předního diskového kultivátoru	1 ks
----	---	------

3.4 Použití kulových ventilů středního značkovače



NEBEZPEČÍ

Hrozí riziko rozdrčení a nárazu při spouštění středních značkovačů.

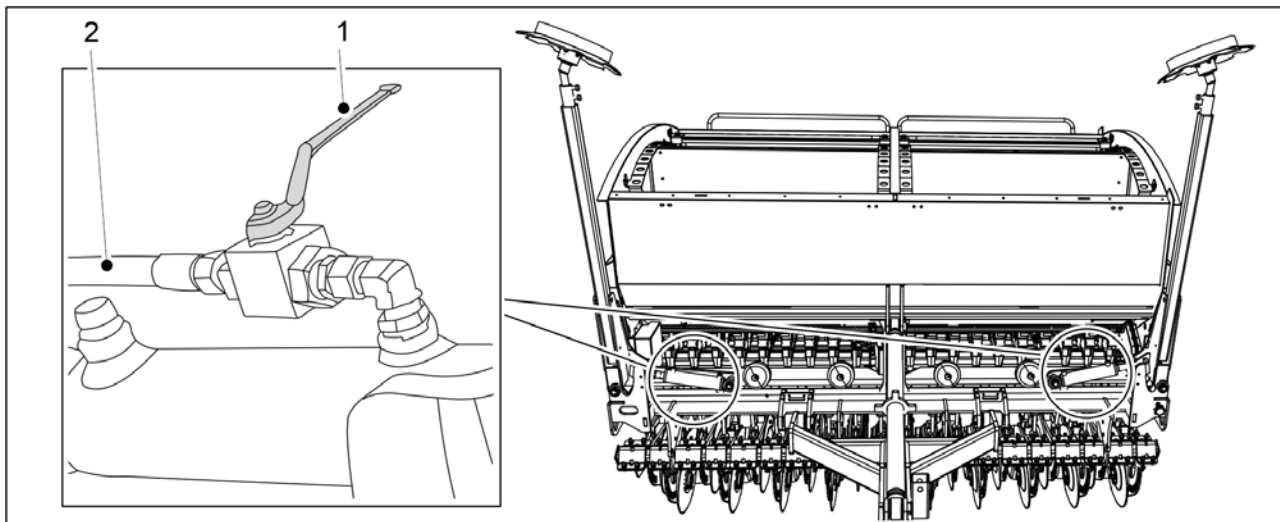

Obrázek. 3.4 - 12. Uzavření kulových ventilů středního značkovače

1. Uzavřete 2 kulové ventily středního značkovače před jízdou, provozem, kalibrační zkouškou a před prováděním servisu.

- Kulový ventil je uzavřen, když je rukojeť (1) kolmo k hydraulické hadici (2).

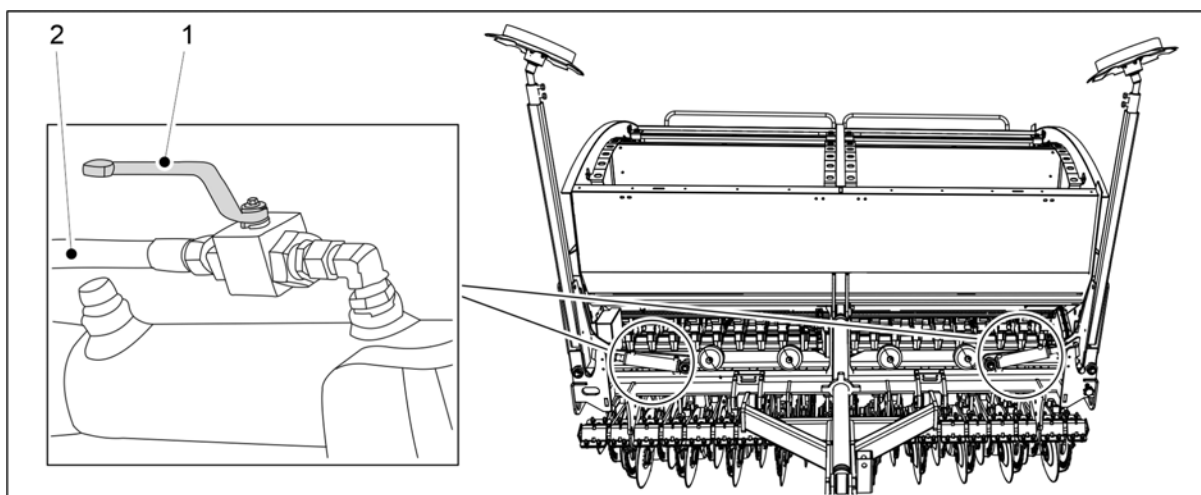

Obrázek. 3.4 - 13. Otevření kulových ventilů středního značkovače

2. Otevřete 2 kulové ventily středního značkovače při pohybu stroje do pracovní polohy.
 - Kulový ventil je otevřen, když je rukojeť (1) rovnoběžně s hydraulickou hadicí (2).

4 Ovladače

4.1 Ovládací systém SeedPilot

Tato kapitola představuje ovládací systém SeedPilot.

4.1.1 Součásti ovládacího systému

4.1.1.1 Řídicí jednotka

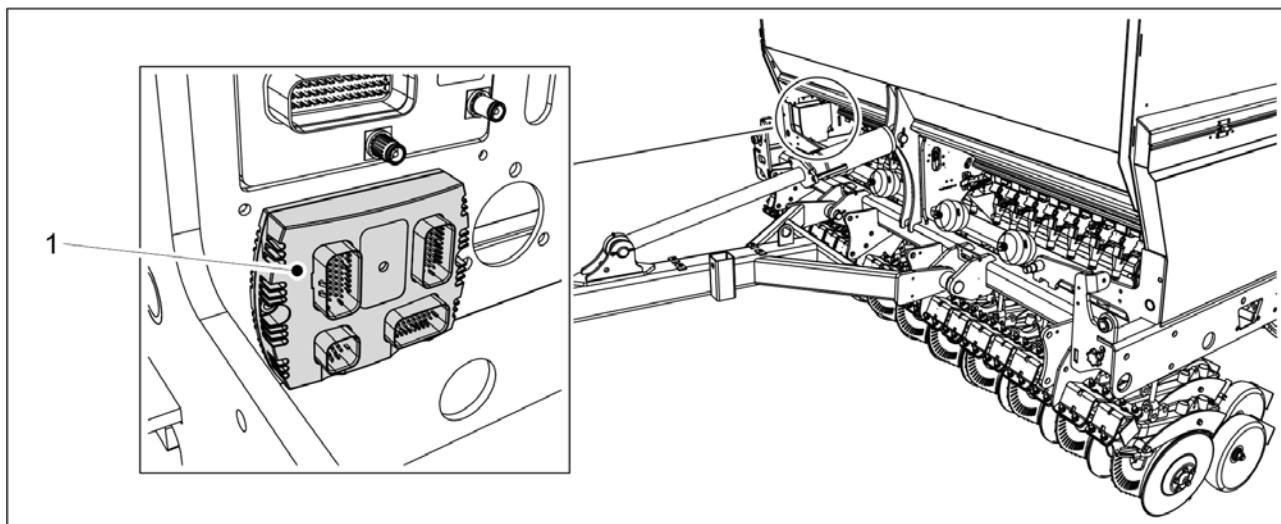

Obrázek. 4.1.1.1 - 14. Řídicí jednotka

Řídicí jednotka (1) ovládacího systému SeedPilot se nachází na pravém předním okraji stroje.

4.1.1.2 Pojistková skříň a skříň relé

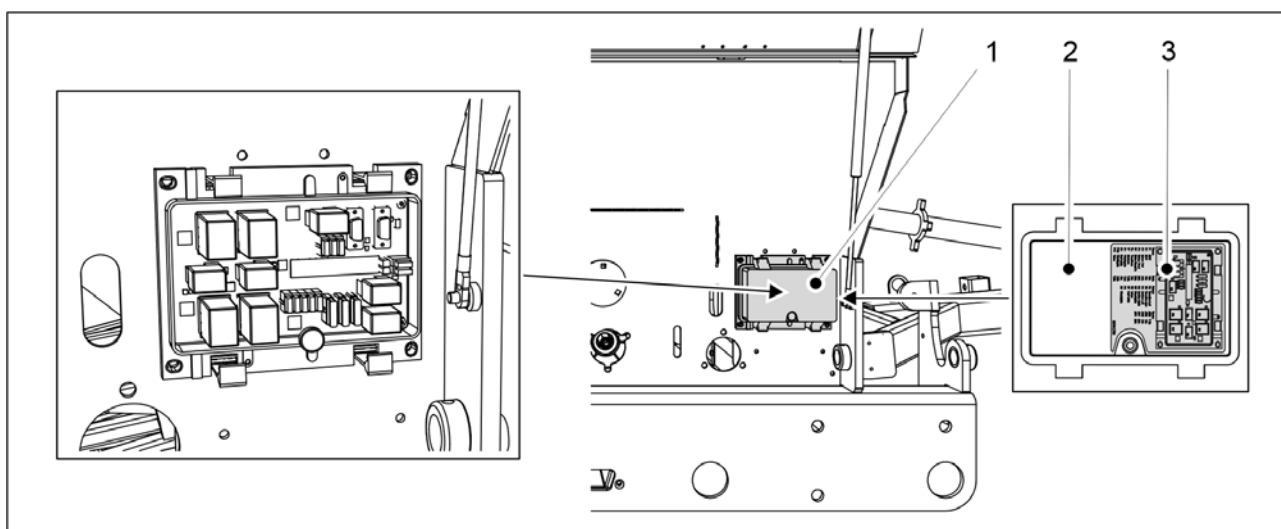

Obrázek. 4.1.1.2 - 15. Pojistková skříň a skříň relé

Pojistková skříň a skříň relé (1) ovládacího systému SeedPilot se nachází pod krytem převodu na pravé straně stroje. Informace o pojistkách a relé jsou na štítku (3) umístěném uvnitř krytu skříňe (2) a v příloze 9.8 SeedPilot fuse and relay list EN.

4.1.1.3 Snímač secí polohy

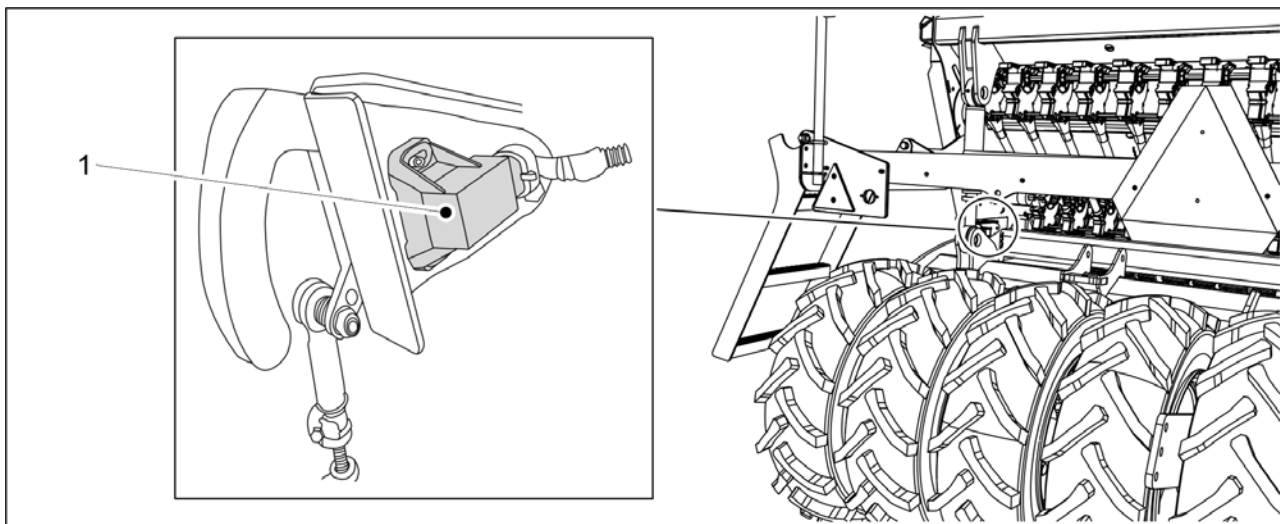

Obrázek. 4.1.1.3 - 16. Snímač secí polohy

Snímač secí polohy (1) rozpoznává, zda je stroj v přepravní nebo secí poloze.

Snímač secí polohy funguje také jako počítadlo. Při běžném provozu s vypnutou funkcí zdvihu jsou počítadla a spínač strany značkovací v provozu při každém zvednutí.

4.1.1.4 Snímač rychlosti

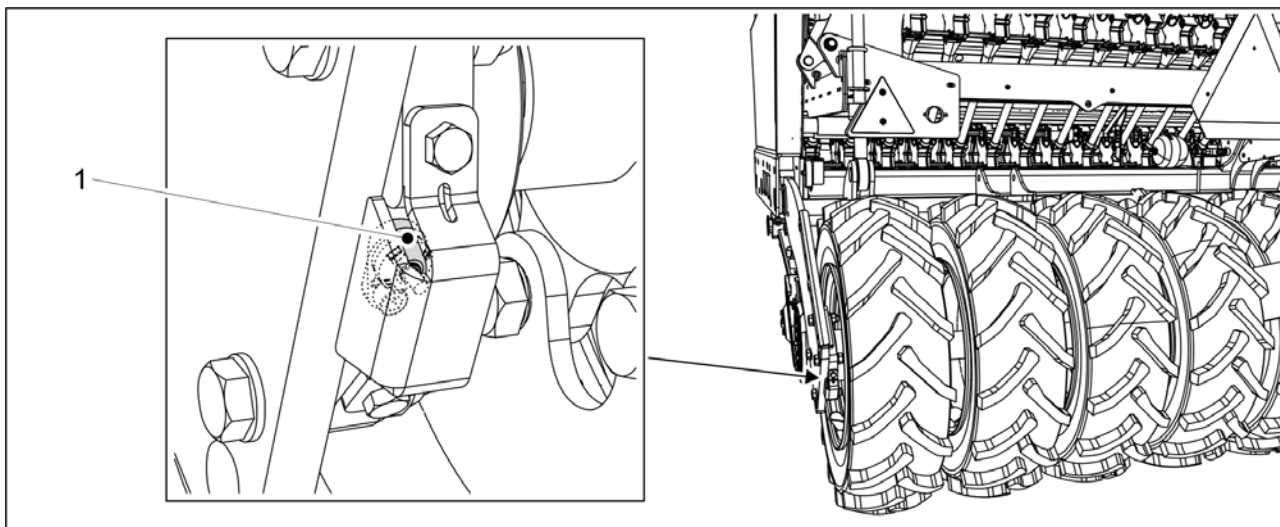

Obrázek. 4.1.1.4 - 17. Snímač rychlosti

Snímač rychlosti (1) je indukční snímač, který měří rychlost secího stroje a osetou plochu. Displej ovladače zobrazuje na displeji rychlost jízdy a osetou plochu.

4.1.1.5 Otočné kryty hřídele

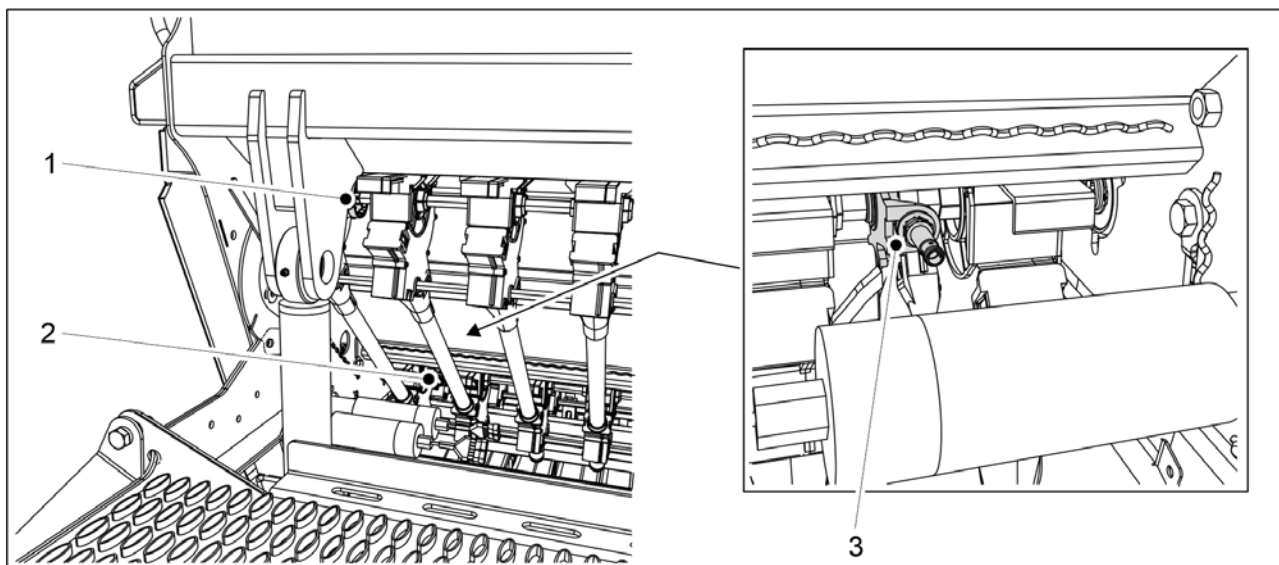

Obrázek. 4.1.1.5 - 18. Umístění otočných krytů hřídele

Otočné kryty jsou umístěny na levé straně podávacích jednotek při pohledu ze zadní strany stroje. Jsou zde 3 otočné kryty hřídele: otočný kryt hřídele pro malé osivo (1), otočný kryt hřídele pro osivo (2) a otočný kryt hřídele pro hnojivo (3).

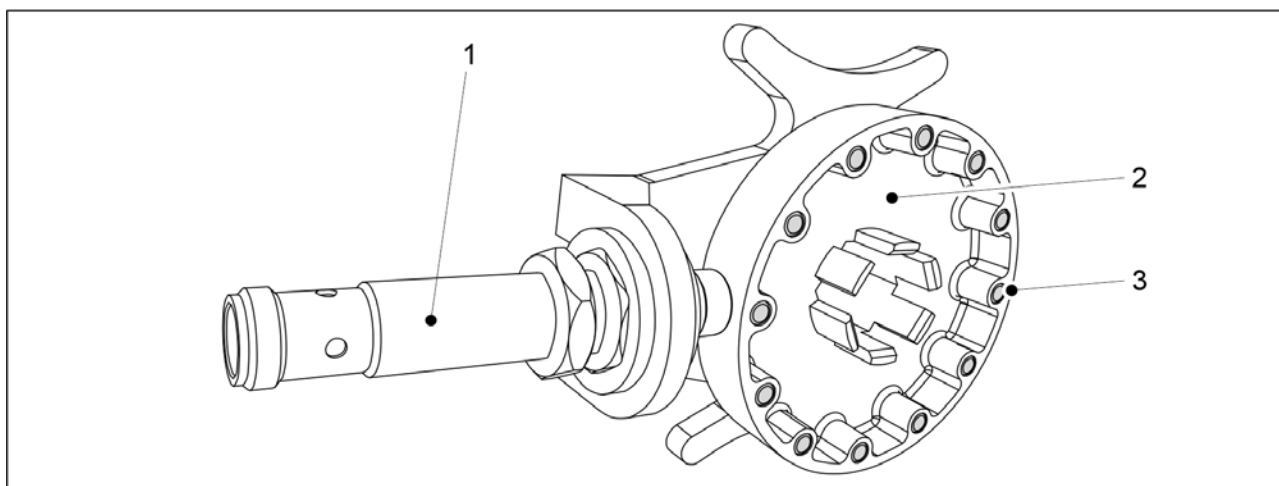

Obrázek. 4.1.1.5 - 19. Otočný kryt hřídele

Otočný kryt hřídele má indukční snímač (1) a kolo snímače (2) s 12 ocelovými kolíky (3). Otočné kryty hřídele sledují otáčení podávacích hřídelí. Pokud se podávací hřídel neotáčí, spustí se v ovládacím systému alarm.

4.1.1.6 Snímače hladiny násypky

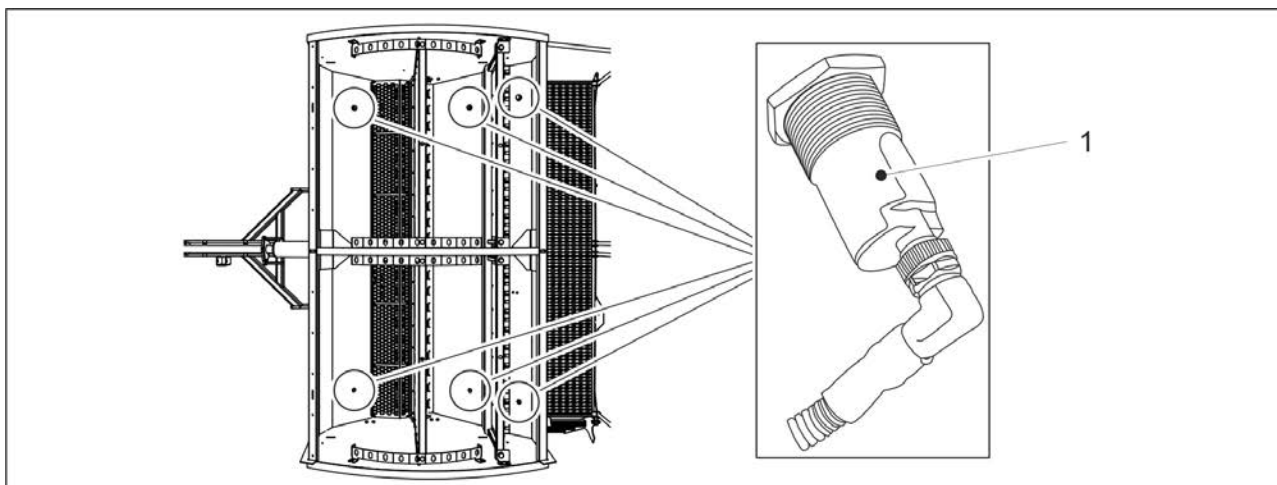

Obrázek. 4.1.1.6 - 20. Snímače hladiny násypky

Standardní verze obsahuje 3 snímače hladiny násypky (1): jeden v násypce hnojiva, jeden v násypce osiva a jeden v násypce malého osiva na levé straně stroje. Snímače hladiny násypky jsou také k dispozici jako příslušenství na pravé straně násypky stroje, což zvedne celkový počet snímačů hladiny v násypkách na 6. Snímače hladiny násypky jsou kapacitními snímači. Pokud je hladina hnojiva nebo osiva v zásobníku příliš nízká, je v ovládacím systému spuštěn alarm.

4.1.1.7 Spojky kolejových řádků

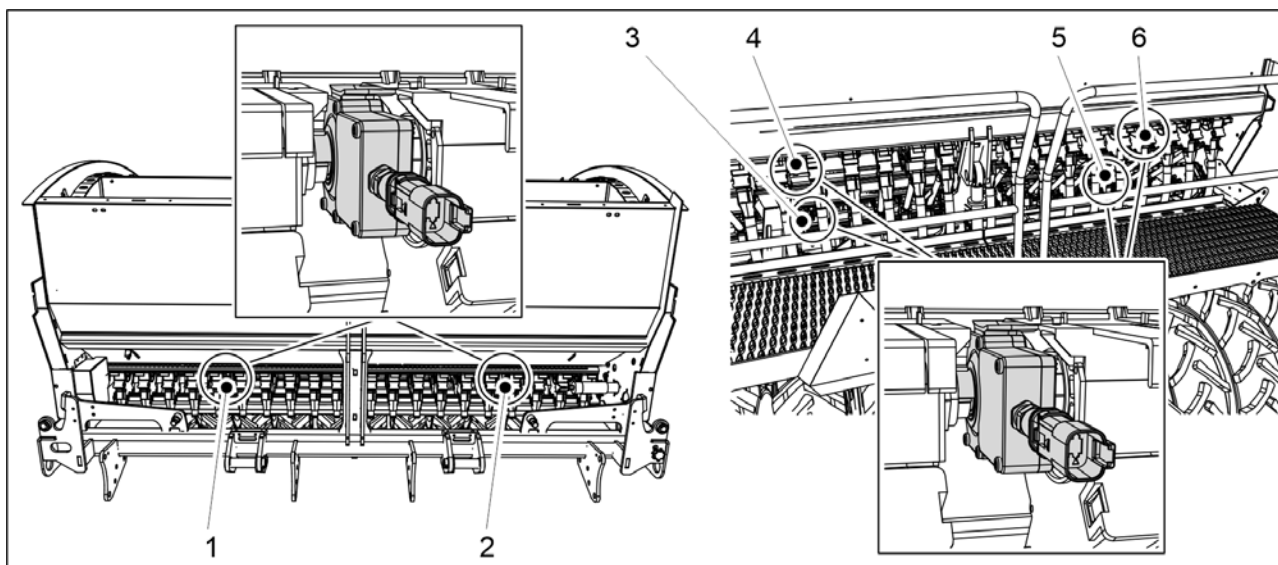

Obrázek. 4.1.1.7 - 21. Pozice spojky kolejových řádků

Je zde 6 spojky kolejových řádků: spojky kolejových řádků pro hnojivo (1, 2), spojky kolejových řádků pro osivo (3, 5) a spojky kolejových řádků pro malé osivo (4, 6).

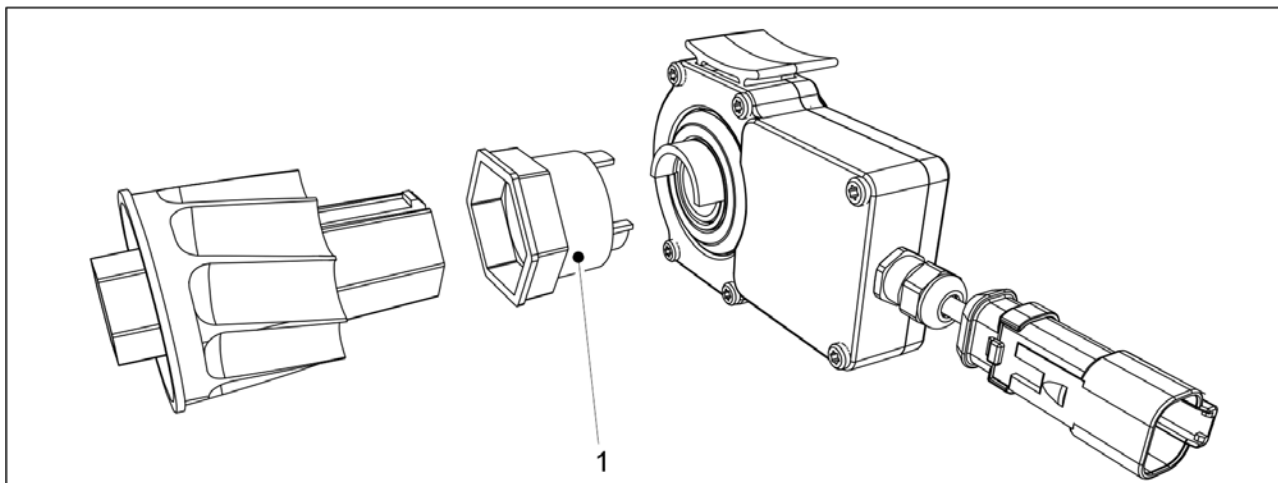

Obrázek. 4.1.1.7 - 22. Připojení pouzdra

Spojka kolejového řádku má standardně jeden podavač zapojený do spojovacího pouzdra (1). Jakmile je spojka kolejového řádku zapnuta, válec příslušného podavače se neotáčí. Při setí jsou vytvářeny kolejové řádky, když podavače připojené ke spojkám nesejí.

4.1.1.8 Prodloužení kolejových řádků

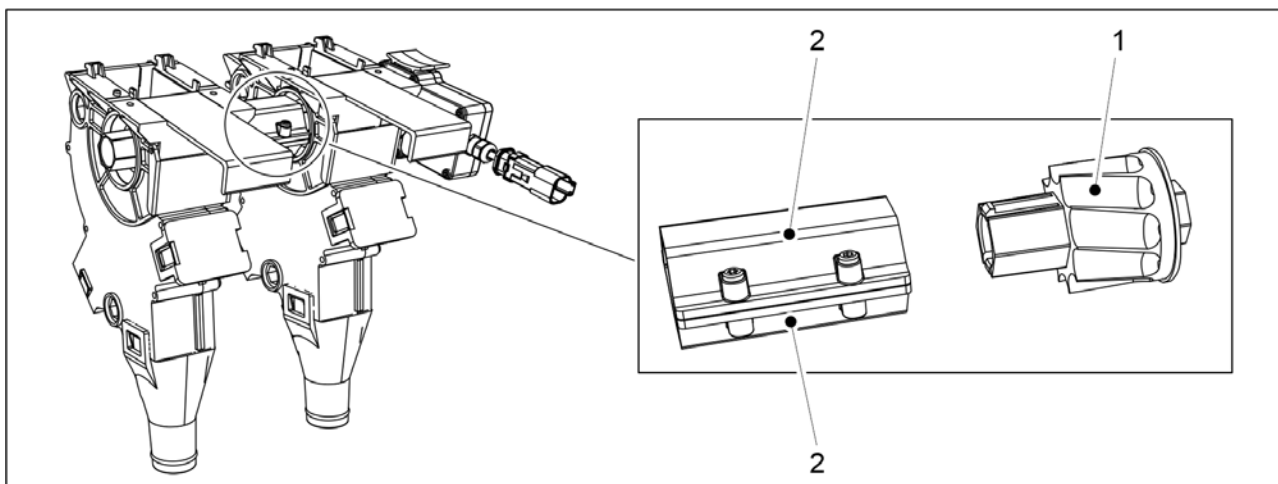

Obrázek. 4.1.1.8 - 23. Prodloužení kolejových řádků

Každá spojka kolejového řádku má standardně zapojen jeden podavač, viz kapitolu [4.1.1.7 Spojky kolejových řádků](#). Balíček rozšíření obsahuje podávací válec kolejových řádků (1) a 2 mezilehlá pouzdra (2). Mezilehlá pouzdra jsou zapojena mezi podávacími válci kolejového řádku. Při spuštění spojek kolejových řádků se podavače zapojené do spojek neotáčejí.

4.1.1.9 Snímač tlaku radličky

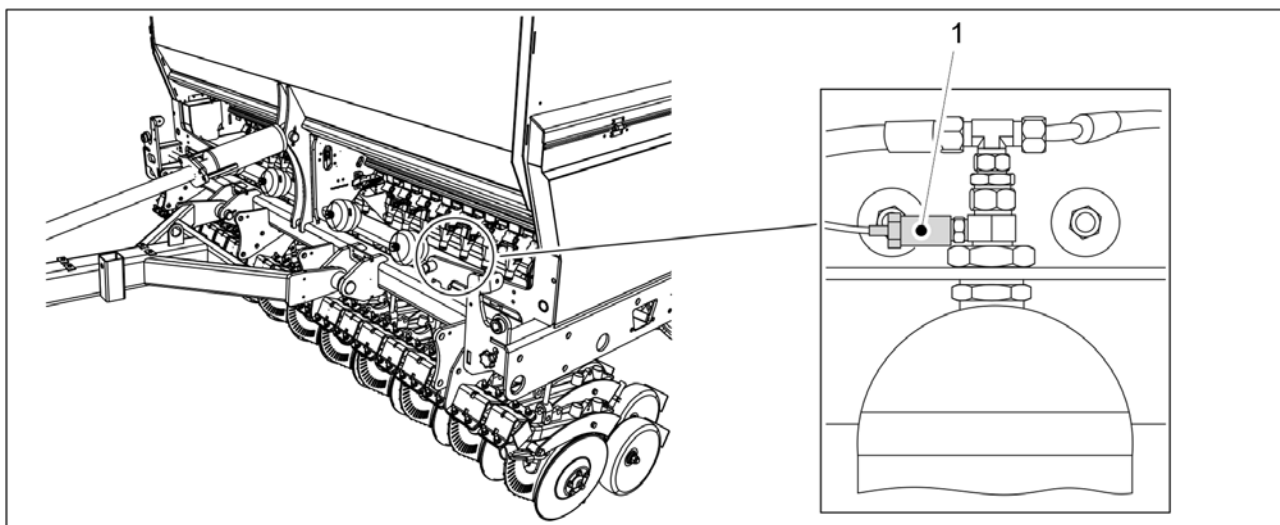

Obrázek. 4.1.1.9 - 24. Snímač tlaku radličky

Snímač tlaku radličky (1) se nachází na levé straně stroje na nejvzdálenějším tlakovém akumulátoru. Snímač tlaku radličky měří tlak radličky. Hodnota tlaku radličky je zobrazena na straně uživatelského rozhraní – viz část [4.1.3.1](#) *Obrazovka jízdy*.

4.1.1.10 Tlačítko

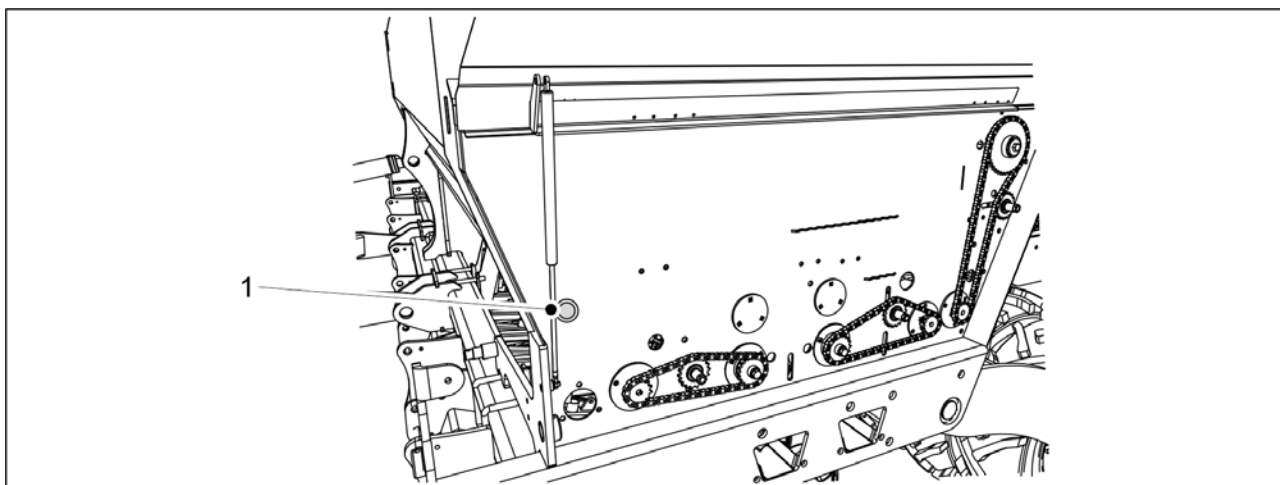

Obrázek. 4.1.1.10 - 25. Tlačítko

Modré tlačítko (1) se nachází pod krytem převodovky na levé straně stroje. Pokyny k použití tlačítka jsou uvedeny v částech [6.8.1](#) *Kalibrační zkouška hnojiva*, [6.8.2](#) *Kalibrační zkouška osiva* a [6.8.3](#) *Kalibrační zkouška malého osiva*.

4.1.1.11 Couvací kamera

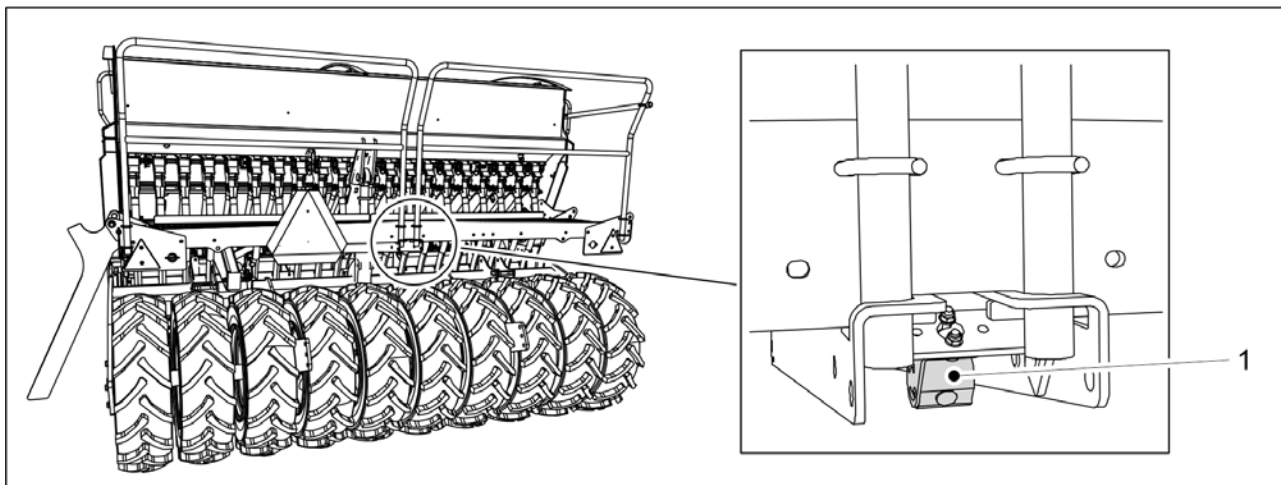

Obrázek. 4.1.1.11 - 26. Couvací kamera

Couvací kamera (1) se nachází v zadní části stroje. Obraz videa se objeví při couvání stroje na uživatelském rozhraní. Couvací kamera je volitelnou výbavou.

4.1.1.12 Pracovní světla

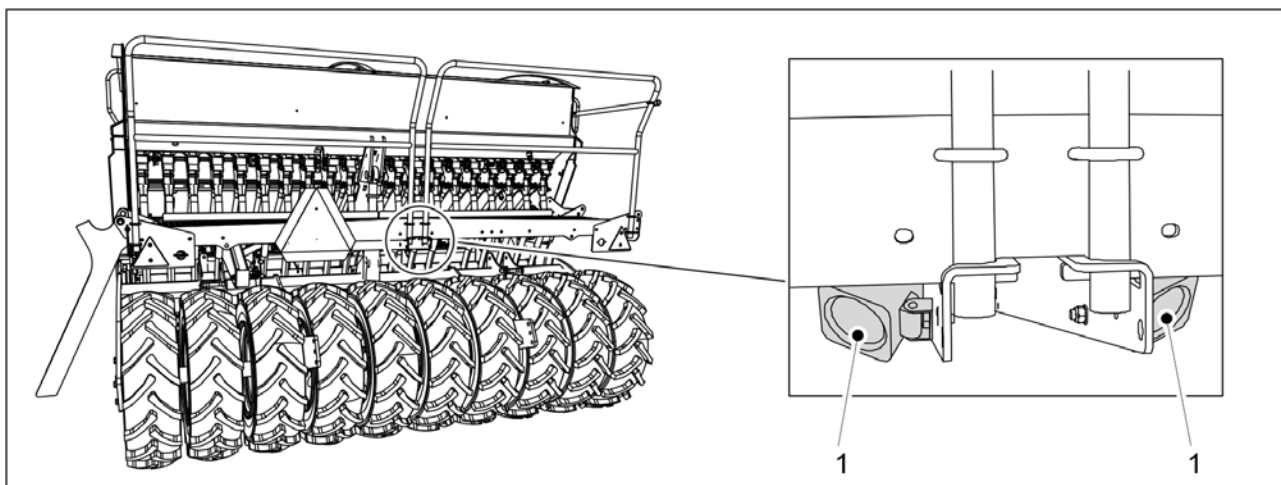

Obrázek. 4.1.1.12 - 27. Pracovní světla

V zadní části stroje se nachází dvě pracovní světla (1).

4.1.2 Obrazovky uživatelského rozhraní

Hlavní obrazovka

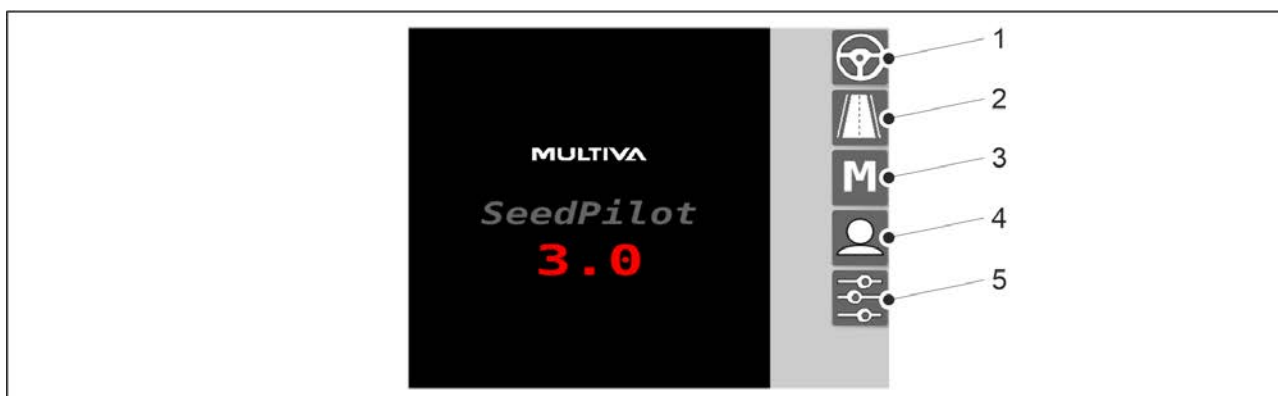

Obrázek. 4.1.2 - 28. Hlavní obrazovka

1.	<p>Obrazovka jízdy</p> <ul style="list-style-type: none"> Použito při práci
2.	<p>Přepavní obrazovka</p> <ul style="list-style-type: none"> Použito při provádění přepavní jízdy
3.	<p>Ruční režim</p> <ul style="list-style-type: none"> Umožní stroji být ručně naveden na konec pole, pokud například došlo k závadě snímače.
4.	Uživatelské nastavení
5.	Nastavení

Obrazovka jízdy

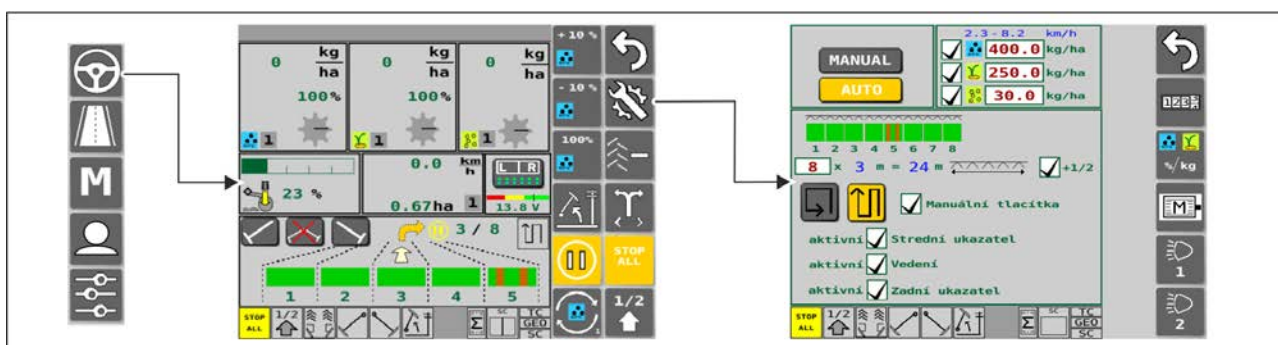

Obrázek. 4.1.2 - 29. Obrazovka jízdy a nastavení setí (automatické)

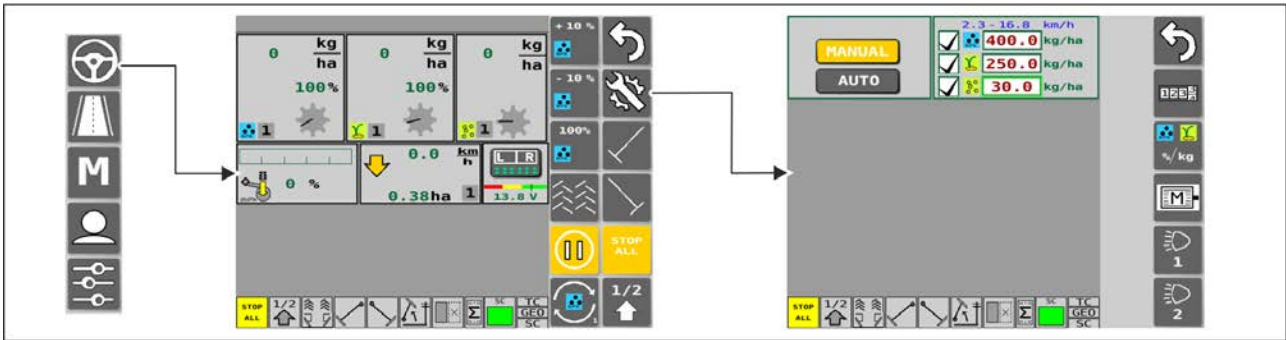

Obrázek. 4.1.2 - 30. Obrazovka jízdy a nastavení setí (ruční)

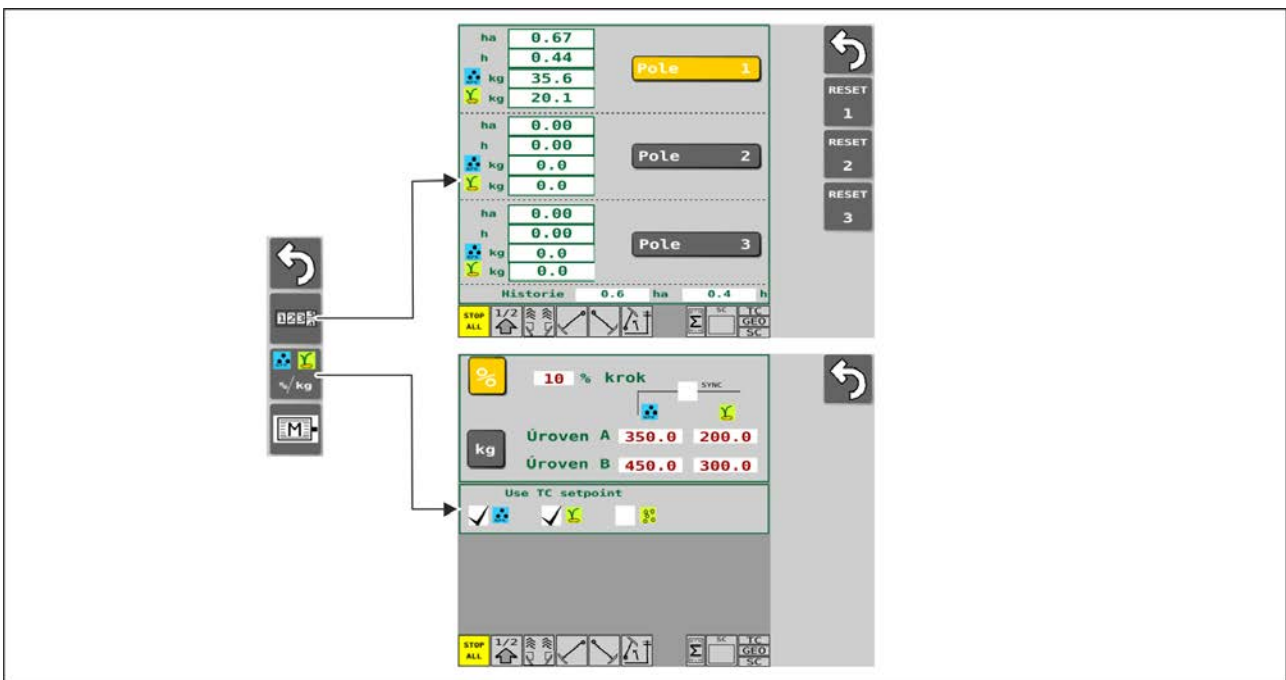

Obrázek. 4.1.2 - 31. Nastavení setí

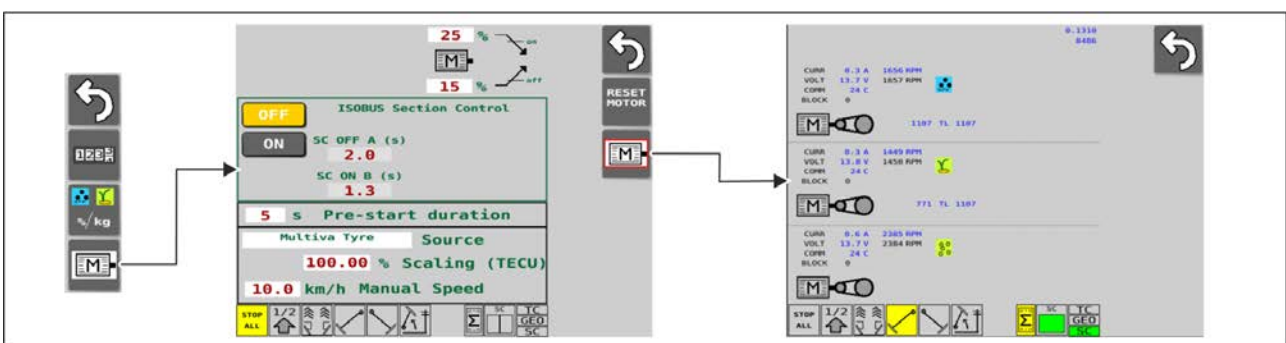

Obrázek. 4.1.2 - 32. Nastavení a diagnostika elektrického motoru

Převratná obrazovka

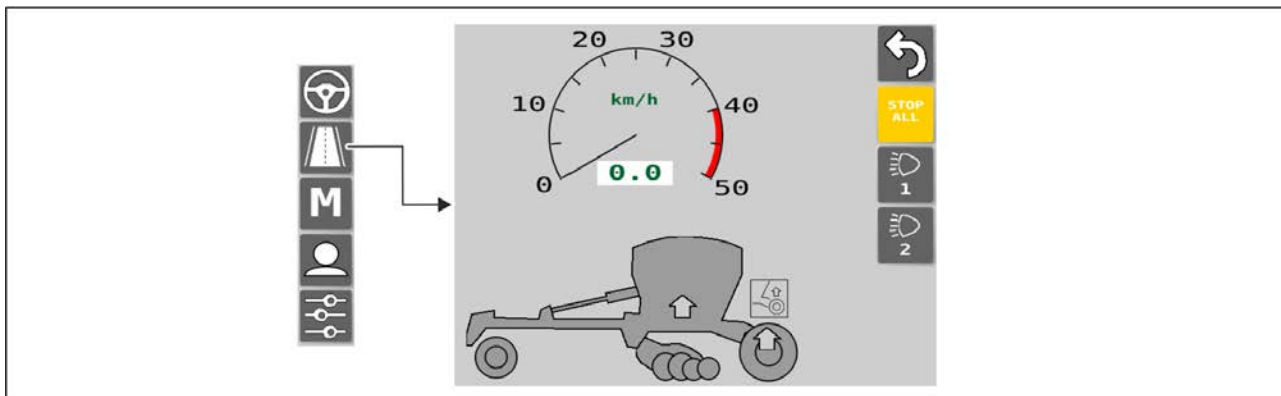

Obrázek. 4.1.2 - 33. Převratná jízda

Ruční režim

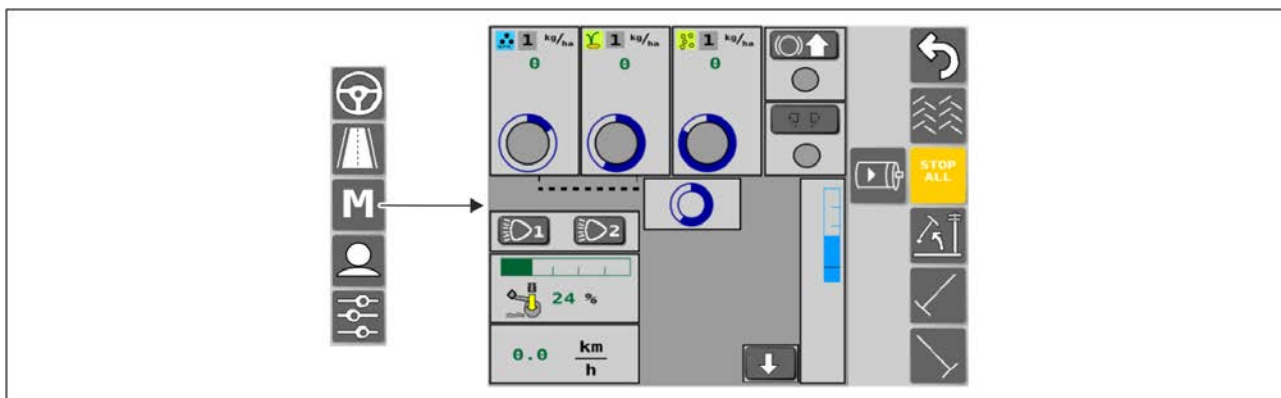

Obrázek. 4.1.2 - 34. Ruční režim

Uživatelské nastavení

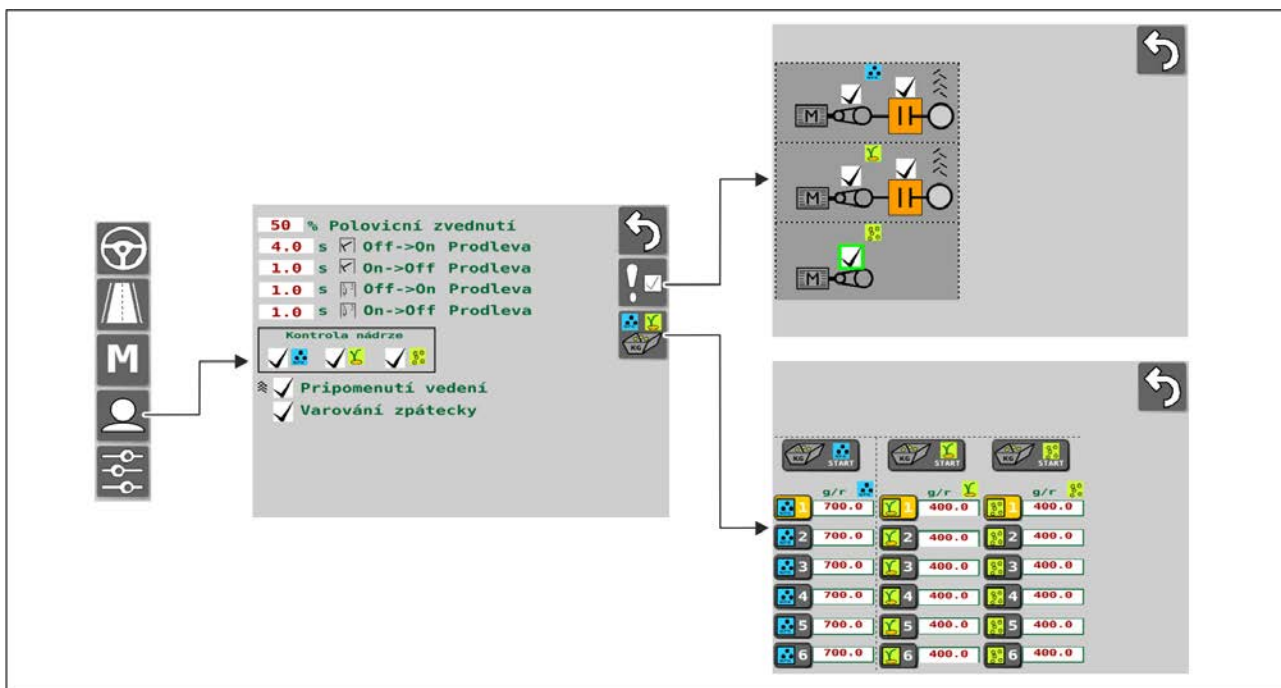

Obrázek. 4.1.2 - 35. Uživatelské nastavení

Nastavení

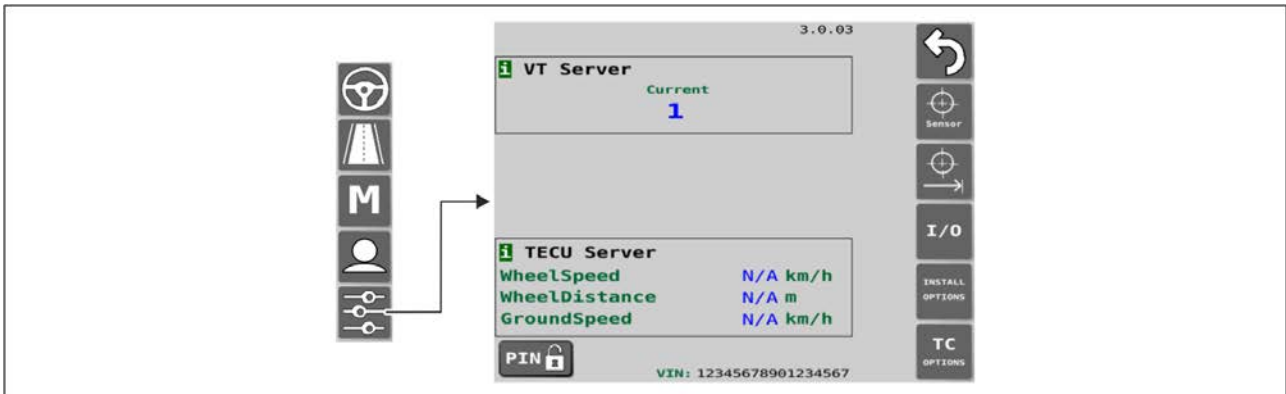

Obrázek. 4.1.2 - 36. Základní nastavení

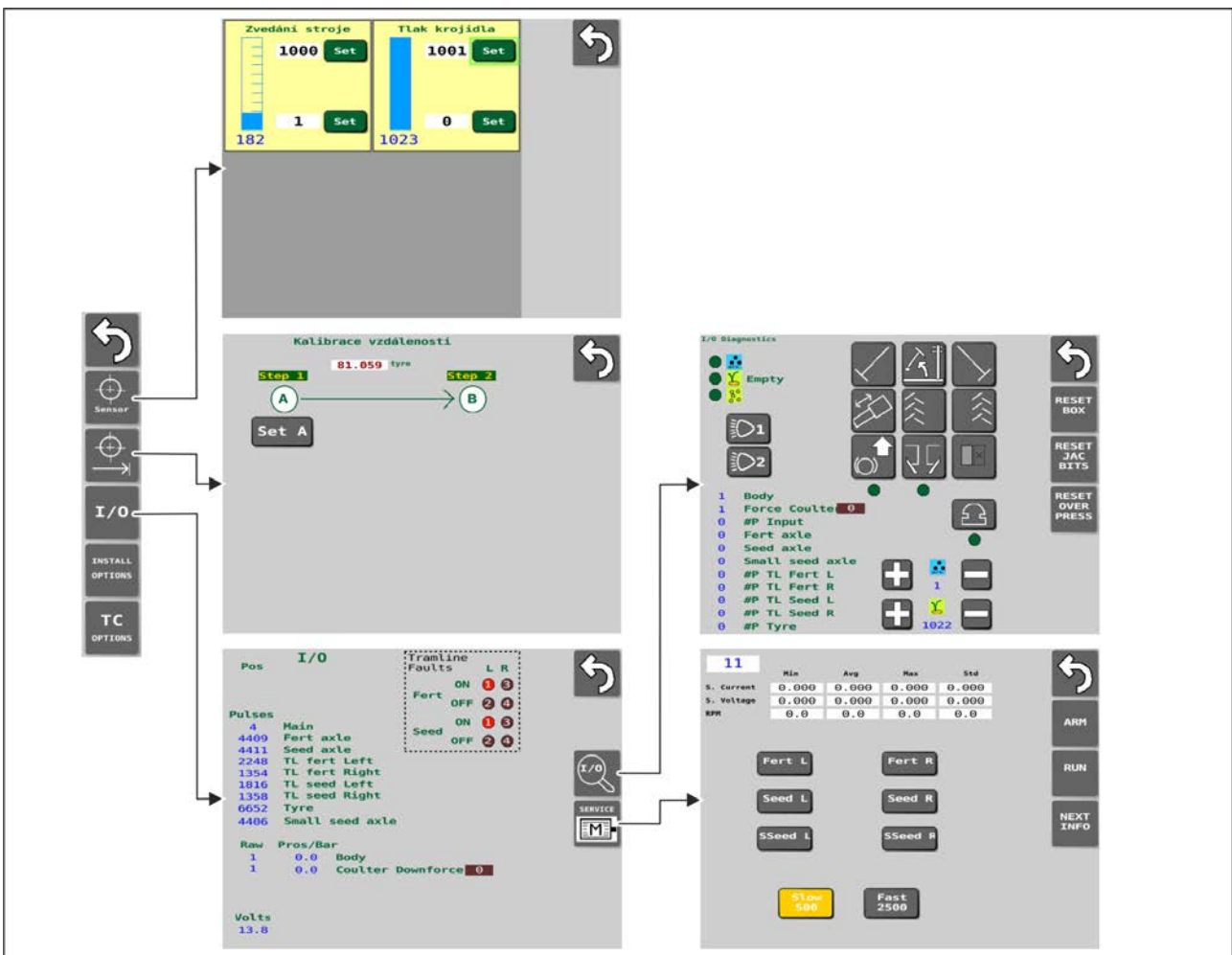

Obrázek. 4.1.2 - 37. Nastavení snímače

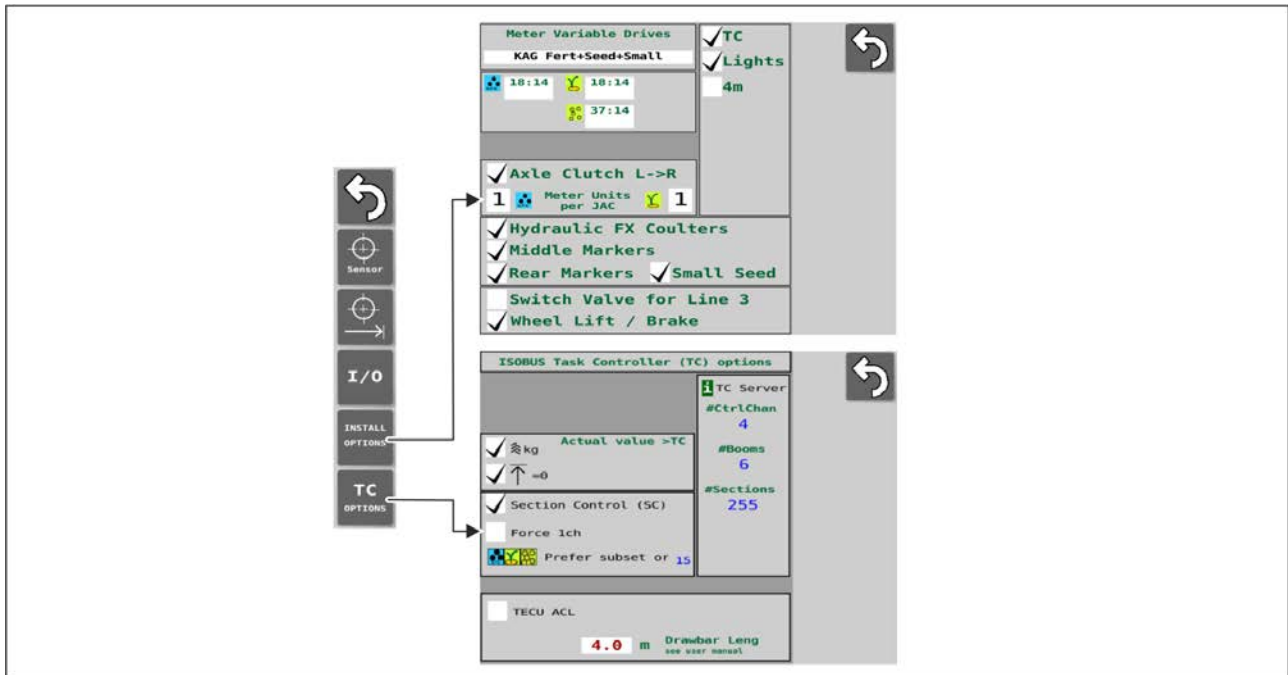

Obrázek. 4.1.2 - 38. Nastavení příslušenství

4.1.3 Použití uživatelského rozhraní

4.1.3.1 Obrazovka jízdy

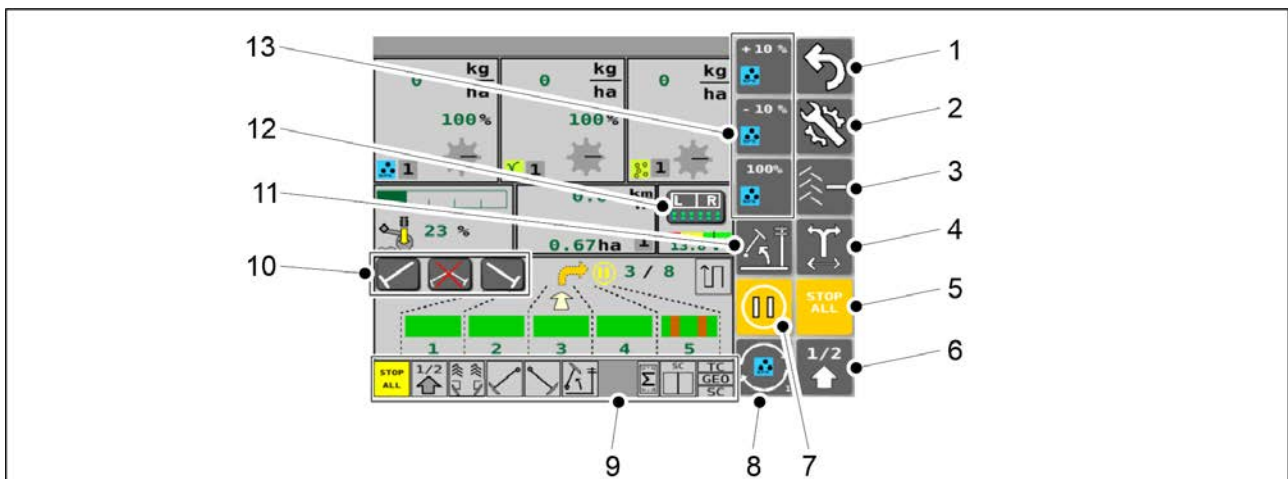

Obrázek. 4.1.3.1 - 39. Tlačítka obrazovky jízdy

- Tlačítka (5), (6), (7), (11) jsou žlutá, pokud jsou aktivována.

1.	Zpět
2.	Nastavení
3.	Korekce počítadla kolejových řádků <ul style="list-style-type: none"> • Viz část 6.3.8 Korekce počítadla kolejových řádků.

4.	Zapnutí strany středního značkovače <ul style="list-style-type: none">• Viz část <u>6.3.6 Použití automatizace středního značkovače.</u>
5.	ZASTAVIT VŠE <ul style="list-style-type: none">• Viz část <u>6.3.1 Použití funkce ZASTAVIT VŠE.</u>
6.	Poloviční zdvih
7.	PAUZA <ul style="list-style-type: none">• Viz část <u>6.3.2 Použití funkce PAUZA.</u>
8.	Tlačítko VYBRAT <ul style="list-style-type: none">• Viz bod 13 tabulky
9.	Stavová lišta
10.	Ruční ovládání pro střední značkovače <ul style="list-style-type: none">• Viz část <u>6.3.7 Ruční ovládání středních značkovačů a vynucení chodu.</u>
11.	Funkce vypnutí zdvihu <ul style="list-style-type: none">• Pokud je funkce vypnutí zdvihu zapnuta, stroj nelze zvednout, ani pokud jsou střední značkovače zvednuty.
12.	Tlačítko pro obejití funkce Section Control (Sekční ovládání) <ul style="list-style-type: none">• Viz část <u>6.11 Použití funkce Section Control (Sekční ovládání).</u>
13.	3 tlačítka, která se změní, pokud je stisknuto tlačítko VYBRAT (8). <ul style="list-style-type: none">• Použití tlačítek je popsán v částech:• <u>6.3.4.1 Nastavení % hnojiva a osiva.</u>• <u>6.3.4.2 Nastavení kg hnojiva a osiva.</u>• <u>6.3.4.3 Souběžné nastavení hnojiva a osiva.</u>• <u>6.9 Použití funkce PRESTART.</u>• <u>6.10 Vypnutí poloviny stroje.</u>

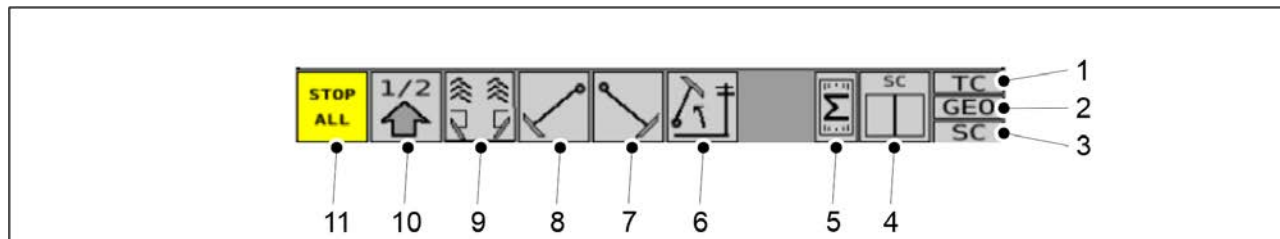

Obrázek. 4.1.3.1 - 40. Stavová lišta

- Stavová lišta obsahuje pole ukazatelů (1–11), která uvádí stav funkcí stroje.

1.	TC (Task Controller) <ul style="list-style-type: none"> • šedá barva = ovladač úkolů není zapnutý • zelená barva = ovladač úkolů je zapnutý
2.	Regulace rychlosti setí podle místa <ul style="list-style-type: none"> • šedá barva = regulace rychlosti setí podle místa není zapnuta • zelená barva = rychlosti setí jsou upraveny podle aktivního úkolu
3.	Funkce Section Control (Sekční ovládání) <ul style="list-style-type: none"> • šedá barva = funkce Section Control (Sekční ovládání) není zapnuta • zelená barva = funkce Section Control (Sekční ovládání) je zapnuta
4.	Povolení setí ve funkci Section Control (Sekční ovládání) <ul style="list-style-type: none"> • jedno pole ukazatele pro 2–3 elektrické motory na stroji • dvě pole ukazatele (levá a pravá strana) pro 4–6 elektrických motorů na stroji • zelená barva = funkce Section Control (Sekční ovládání) umožňuje setí (na dané straně) • šedá barva = funkce Section Control (Sekční ovládání) neumožňuje setí (na dané straně)
5.	Stav elektrických motorů <ul style="list-style-type: none"> • šedá barva = elektrické motory nejsou v chodu • žlutá barva = elektrické motory jsou připraveny k provozu • červená barva = elektrické motory mají závadu
6.	Funkce vypnutí zdvihu
7.	Pravý střední značkovač
8.	Levý střední značkovač
9.	Zadní značkovač a řádek
10.	Poloviční zdvih

11. ZASTAVIT VŠE

- Pole s ukazatelem (6–11):
 - šedá barva = funkce není zapnuta
 - žlutá barva = funkce je zapnuta

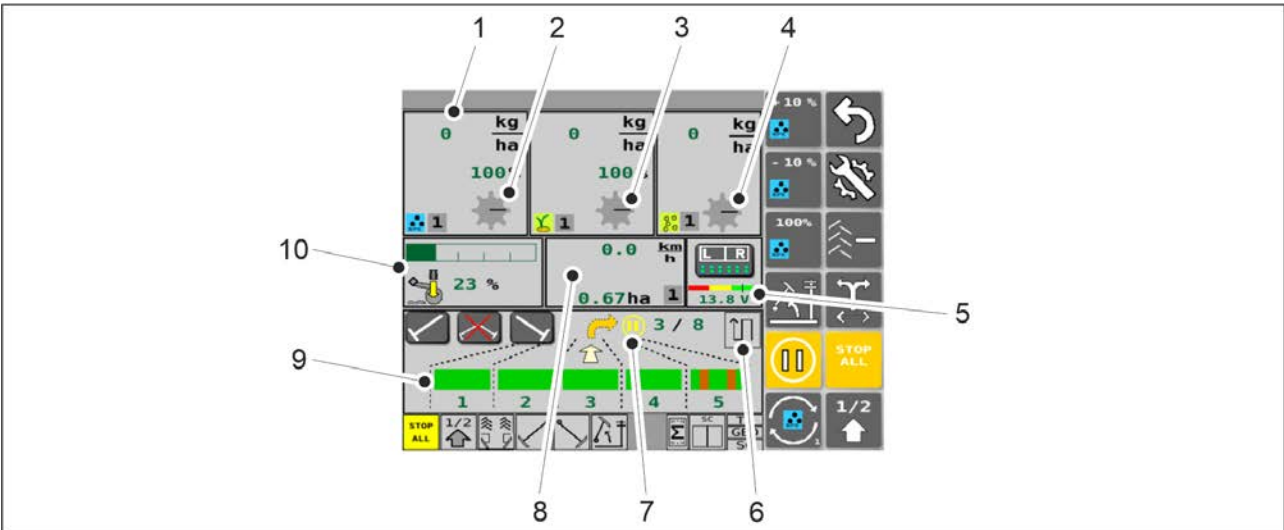

Obrázek. 4.1.3.1 - 41. Obrazovka jízdy

1.	<p>Aktuální rychlost dávkování hnojiva</p> <ul style="list-style-type: none"> • je dána rychlostí otáčení elektrického motoru zásobníku hnojiva.
2.	<p>Ukazatel otáčení hřídele - podávací válec hnojiva</p> <ul style="list-style-type: none"> • Při otáčení hřídele se otáčí ukazatel podávacího válce. Pokud se hřídel neotáčí, i když je stroj v chodu, spustí se v ovládacím systému alarm a obrazovka hnojení zčervená. Viz část 8.1 Řešení potíží ovládacího systému SeedPilot.
3.	<p>Ukazatel otáčení hřídele - podávací válec osiva</p>
4.	<p>Ukazatel otáčení hřídele - podávací válec malého osiva</p>
5.	<p>Napětí motoru</p> <ul style="list-style-type: none"> • Displej nejnižšího napětí motoru v číselné hodnotě XX.X.V. • Lišta stupnice ukazatele s barevným kódováním pro tři odlišné úrovně napětí a ukazatel úrovně napětí.
6.	<p>Ukazatel režimu jízdy (jízda okolo/jízda tam a zpět)</p>
7.	<p>Ukazatel PAUZA</p> <ul style="list-style-type: none"> • se objeví, pokud je funkce PAUZY aktivní.

8.	<p>Rychlost jízdy a plocha</p> <ul style="list-style-type: none"> • Zobrazí rychlost stroje (km/h) a osetou plochu (ha). • Pokud snímač zdvihu ukazuje, že je stroj ve zvednuté pozici, šipka na obrazovce hlásí, že stroj je zcela zvednutý. U funkce polovičního zdvihu se nad šipkou objeví čára. Jakmile bude stroj zcela spuštěn, šipky bude směřovat dolů. • Šedé pole ve spodním rohu obrazovky zobrazuje, které počítadlo je aktivní. Viz část 6.3.10 Použití počítadel plochy.
9.	<p>Automatizace kolejového řádku</p> <ul style="list-style-type: none"> • Viz část 6.3.5 Použití automatizace kolejového řádku.
10.	<p>Tlak radličky</p> <ul style="list-style-type: none"> • Hodnota tlaku radličky bude zobrazena jako zelená lišta na měřidle a jako procento.

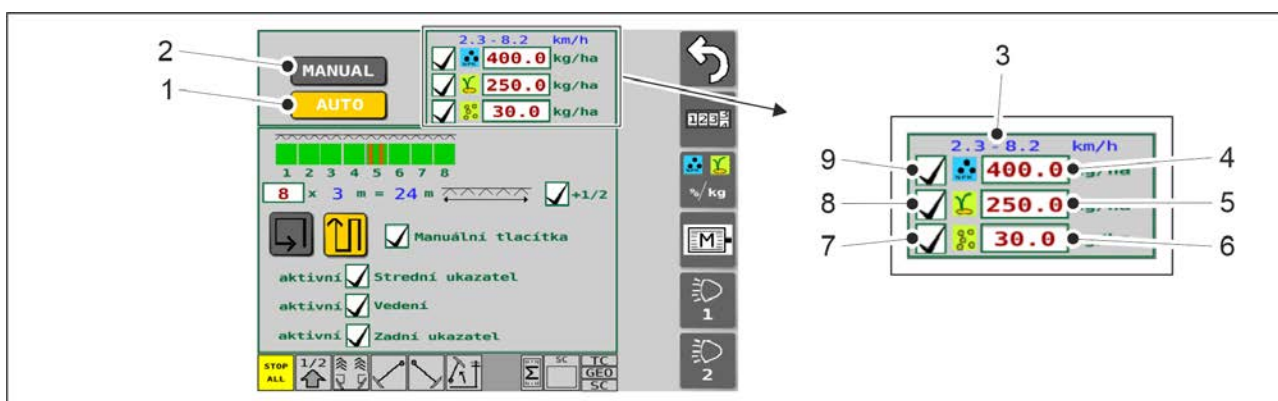

Obrázek. 4.1.3.1 - 42. Tlačítka obrazovky nastavení setí, horní

1.	Volba automatického režimu
2.	<p>Volba manuálního režimu</p> <ul style="list-style-type: none"> • Viz část 6.3.12 Volba manuálního režimu.
3.	<p>Rozsah rychlosti setí (km/h)</p> <ul style="list-style-type: none"> • Doporučená rychlost daná výsledky kalibrační zkoušky a cílovými hodnotami rychlosti setí uloženými v rozhraní.
4.	<p>Cílová dávka hnojiva</p> <ul style="list-style-type: none"> • Viz část 6.3.4 Úprava cílové dávky.

5.	Cílová dávka osiva <ul style="list-style-type: none"> Viz část <u>6.3.4 Úprava cílové dávky</u>.
6.	Cílová dávka malého osiva
7.	Pole pro volbu setí malého osiva <ul style="list-style-type: none"> setí je aktivováno, pokud je pole zatrženo. setí není aktivováno, pokud je pole prázdné.
8.	Pole pro volbu setí osiva <ul style="list-style-type: none"> setí je aktivováno, pokud je pole zatrženo. setí není aktivováno, pokud je pole prázdné.
9.	Pole pro volbu hnojení <ul style="list-style-type: none"> setí je aktivováno, pokud je pole zatrženo. setí není aktivováno, pokud je pole prázdné.

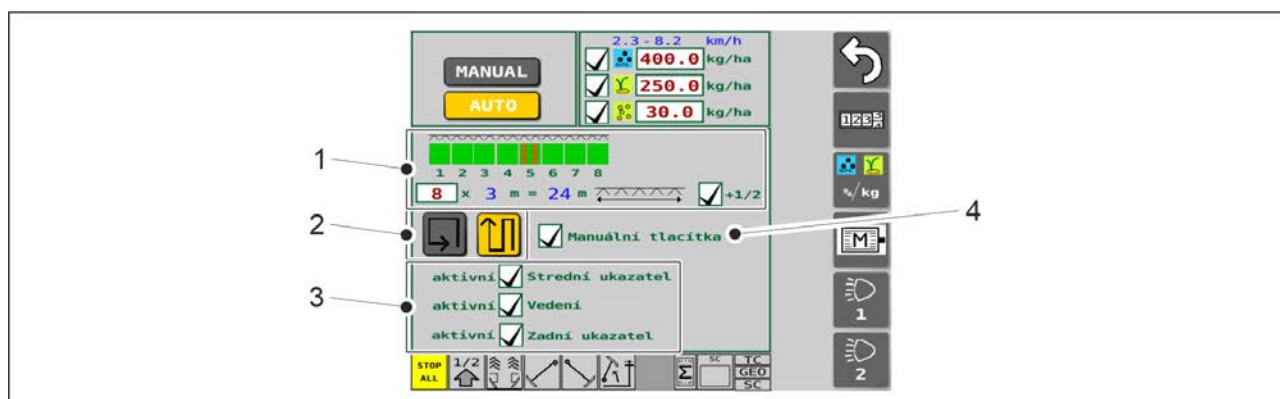

Obrázek. 4.1.3.1 - 43. Tlačítka, střední, obrazovky nastavení setí

1.	Regulace automatizace kolejových řádků <ul style="list-style-type: none"> Viz část <u>5.2.1 Nastavení ovládacího systému SeedPilot pro uvedení do provozu</u>.
2.	Jízda okolo/tam a zpět <ul style="list-style-type: none"> Viz část <u>6.3.6 Použití automatizace středního značkovače</u>.
3.	Volba zařízení, které se má použít <ul style="list-style-type: none"> Příslušenství je použito, pokud je pole zatrženo.

4.	<p>Dodatečná tlačítka</p> <ul style="list-style-type: none"> Ruční ovládání pro střední značkovače (viz část 6.3.7 Ruční ovládání středních značkovačů a vynucení chodu).
----	--

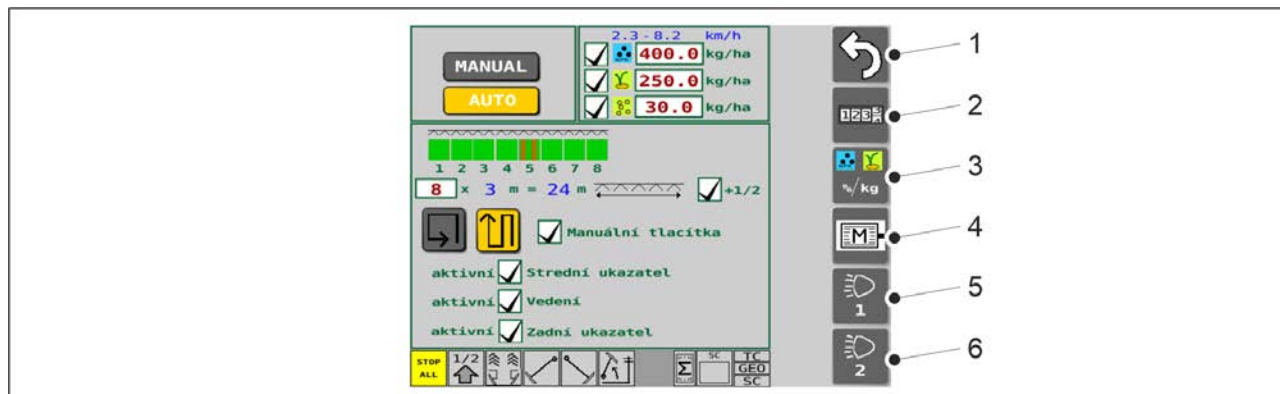

Obrázek. 4.1.3.1 - 44. Tlačítka obrazovky nastavení setí, pravý okraj

1.	Zpět
2.	<p>Počítadla plochy</p> <ul style="list-style-type: none"> Viz část 6.3.10 Použití počítadel plochy.
3.	<p>Úprava cílové dávky</p> <ul style="list-style-type: none"> Viz část 6.3.4 Úprava cílové dávky.
4.	<p>Nastavení a diagnostika elektrického motoru</p> <ul style="list-style-type: none"> Viz část 4.1.3.2 Nastavení elektrického motoru. Viz část 4.1.3.3 Diagnostika elektrických motorů.
5.	<p>Zadní pracovní světla zap/vyp.</p> <ul style="list-style-type: none"> Tlačítko je žluté, pokud je aktivováno = Pracovní světla svítí.
6.	Tlačítko se nepoužívá.

4.1.3.2 Nastavení elektrického motoru

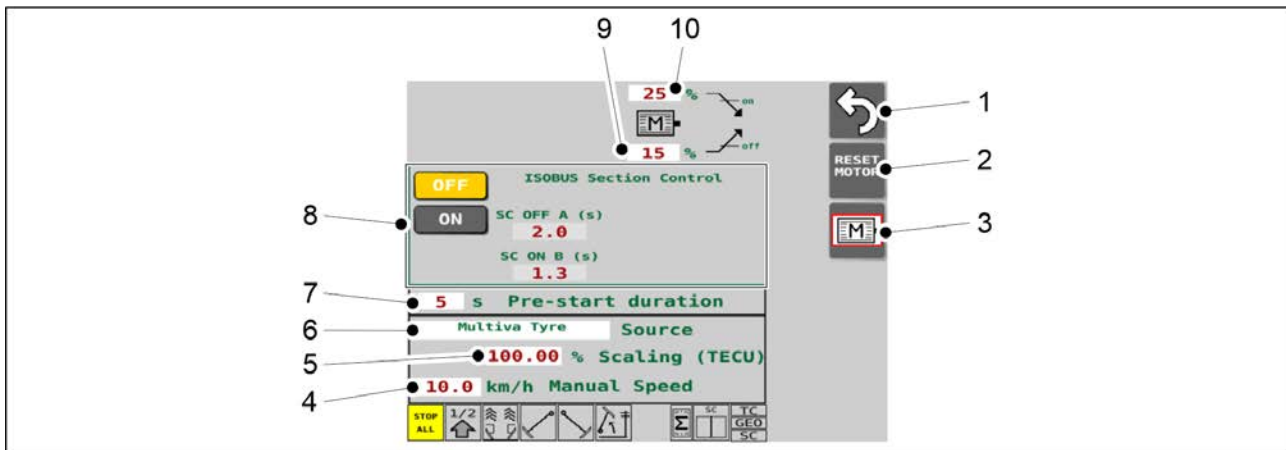

Obrázek. 4.1.3.2 - 45. Funkce obrazovky nastavení elektrického motoru

1.	Zpět
2.	Tlačítko RESET MOTOR (Resetování motoru) <ul style="list-style-type: none"> stiskněte tlačítko a resetujte elektrické motory v případě závady. <ul style="list-style-type: none"> Stavová lišta ve spodní části obrazovky: v případě závady je stavová kontrolka elektrických motorů červená.
3.	Nastavení a diagnostika elektrického motoru
4.	Simulovaná rychlost jízdy <ul style="list-style-type: none"> zadaná hodnota se použije jako simulovaná rychlost setí ve funkci PRESTART, viz část 6.9 Použití funkce PRESTART. zadaná hodnota se použije jako rychlost setí pro kalibrování funkce Section Control (Sekční ovládání), viz část 6.11.2.2 Kalibrace prodlevy. pokud je snímač rychlosti stroje rozbitý, použije se zadaná hodnota v ručním režimu jako simulovaná rychlost setí.
5.	Faktor měření pro rychlost danou traktorem
6.	Zdroj rychlosti <ul style="list-style-type: none"> Multiva Tyre = rychlost zadních kol secího stroje <ul style="list-style-type: none"> výchozí nastavení tento zdroj rychlosti použijte, pokud není traktor kompatibilní s ISOBUS Tecu Wheel Speed = rychlost kol traktoru <ul style="list-style-type: none"> toto můžete použít pouze u traktoru kompatibilního s ISOBUS Tecu Ground Speed = radarová rychlost z traktoru <ul style="list-style-type: none"> toto můžete použít pouze u traktoru kompatibilního s ISOBUS

7.	<p>PRESTART - doba, kdy je funkce aktivována</p> <ul style="list-style-type: none"> Viz část <u>6.9 Použití funkce PRESTART.</u>
8.	<p>Funkce Section Control (Sekční ovládání)</p> <ul style="list-style-type: none"> Viz část <u>6.11 Použití funkce Section Control (Sekční ovládání).</u>
9.	<p>Přívod elektrického motoru VYP</p> <ul style="list-style-type: none"> mezní hodnota stanovující výšku, při které se elektrické motory zastaví, když se stroj zvedá z pracovní pozice (15 % v příkladu na obrázku).
10.	<p>Přívod elektrického motoru ZAP</p> <ul style="list-style-type: none"> mezní hodnota stanovující výšku, při které se elektrické motory spustí, když se stroj spouští z horní pozice (25 % v příkladu na obrázku).

4.1.3.3 Diagnostika elektrických motorů

- V závislosti na vybavení stroje se počet elektrických motorů (2, 3, 4 nebo 6) na stroji a pozice elektrických motoru na stroji (vlevo nebo vpravo) liší stroj od stroje. Na příkladu na obrázku jsou všechny elektrické motory (celkem 3) na stroji vlevo a v takovém případě jsou elektrické motory zobrazeny v levé polovině obrazovky diagnostiky elektrických motorů. Podobně jsou elektrické motory umístěné na stroji vpravo (pokud existují) zobrazeny v pravé polovině obrazovky diagnostiky elektrických motorů.

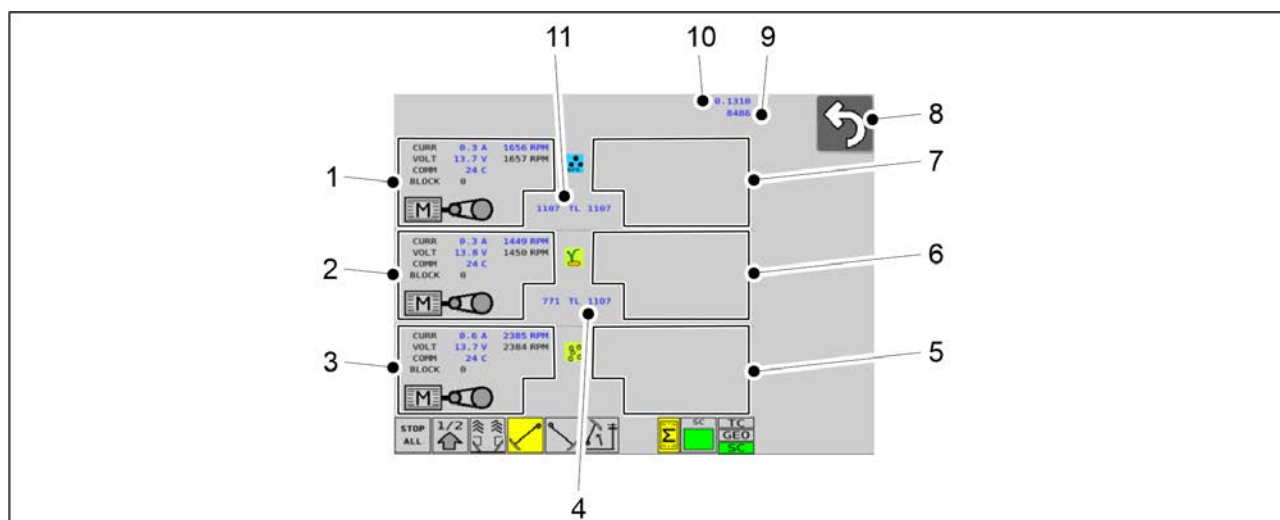

Obrázek. 4.1.3.3 - 46. Funkce obrazovky diagnostiky elektrických motorů

1.	Diagnostické údaje elektrického motoru hnojiva, levá strana stroje
2.	Diagnostické údaje elektrického motoru osiva, levá strana stroje
3.	Diagnostické údaje elektrického motoru malého osiva, levá strana stroje
4.	Pulzy spojky řádků osiva

5.	Diagnostické údaje elektrického motoru malého osiva, pravá strana stroje
6.	Diagnostické údaje elektrického motoru osiva, pravá strana stroje
7.	Diagnostické údaje elektrického motoru hnojiva, pravá strana stroje
8.	Zpět
9.	Pulzy snímače rychlosti
10.	Ošetá plocha na poli 1 <ul style="list-style-type: none"> v případě závady snímače rychlosti si tuto informaci může vyžádat oddělení servisu.
11.	Pulzy spojky řádku hnojiva

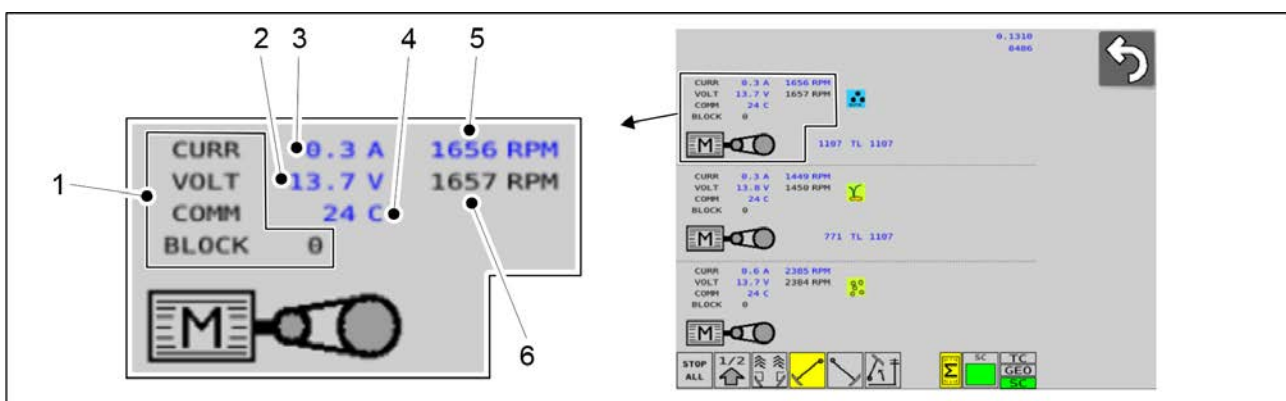

Obrázek. 4.1.3.3 - 47. Funkce spojené s elektrickým motorem

1.	Alarmy a kódy chyb elektrického motoru jsou uvedeny v části <u>8.1 Řešení potíží ovládacího systému SeedPilot</u> .
2.	Napětí elektrického motoru
3.	Proud elektrického motoru
4.	Teplota elektrického motoru
5.	Aktuální hodnota otáček elektrického motoru
6.	Cílová hodnota otáček elektrického motoru <ul style="list-style-type: none"> cílová hodnota závisí na výsledcích kalibrační zkoušky, nastavené rychlosti setí a rychlosti jízdy

4.1.3.4 Převravní jízda

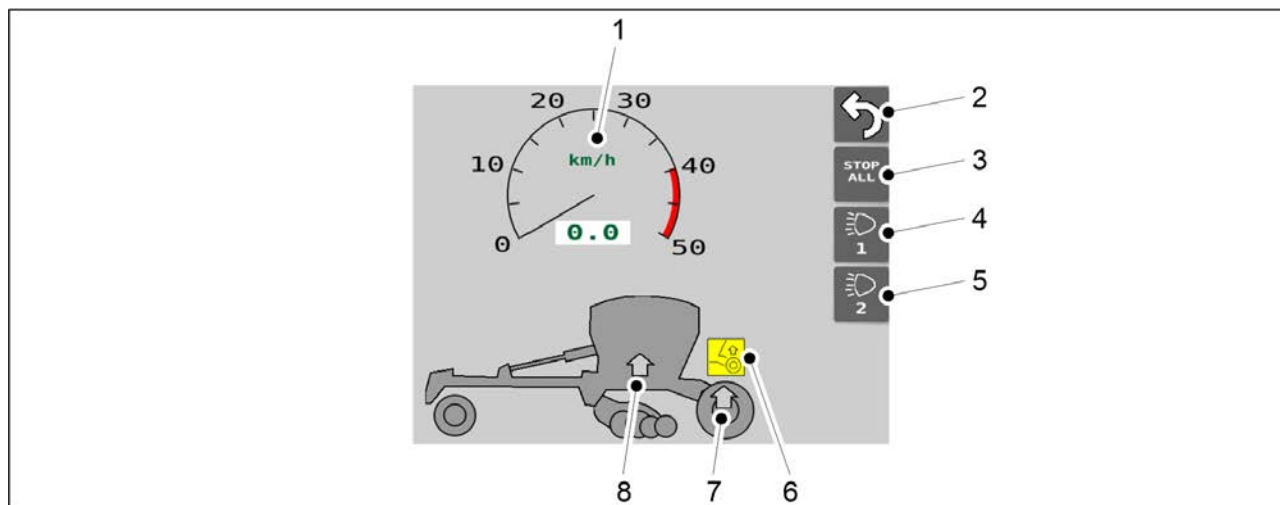

Obrázek. 4.1.3.4 - 48. Převravní jízda

1.	<p>Obrazovka rychlosti jízdy</p> <ul style="list-style-type: none"> • Pokud zadní kolo secího stroje uvádí informace o rychlosti.
2.	Zpět
3.	<p>ZASTAVIT VŠE</p> <ul style="list-style-type: none"> • Odpojí napájení elektromagnetů značkovače a elektromagnetů zdvihu středové nápravy přepravního kola. • Tlačítko je žluté, pokud je aktivováno.
4.	<p>Zadní pracovní světla zap/vyp.</p> <ul style="list-style-type: none"> • Tlačítko je žluté, pokud je aktivováno = Pracovní světla svítí.
5.	Tlačítko se nepoužívá.
6.	<p>Symbol zdvihu středové nápravy přepravních kol</p> <ul style="list-style-type: none"> • Pouze eFORTE 400 stroje s brzdami • Žlutý symbol: Funkce na stroji je aktivní. • Šedý symbol: Funkce na stroji není aktivní. • Pokud je funkce zdvihu aktivní: <ul style="list-style-type: none"> ◦ středová osa se zvedne, pokud je stroj zvednut do své přepravní pozice.

7.	<p>Ukazatel zdvihu středové nápravy přepravních kol</p> <ul style="list-style-type: none"> • Pouze eFORTE 400 stroje s brzdami • Zelená šipka: Středová náprava přepravních kol je zvednuta do své přepravní pozice. • Šedá šipka: Středová náprava přepravních kol je spuštěna do své pracovní pozice.
8.	<p>Ukazatel pozice přepravy stroje</p> <ul style="list-style-type: none"> • Zelená šipka: Stroj je zvednutý do své přepravní pozice. • Šedá šipka: Stroj je spuštěn do své pracovní pozice.

4.1.3.5 Ruční režim

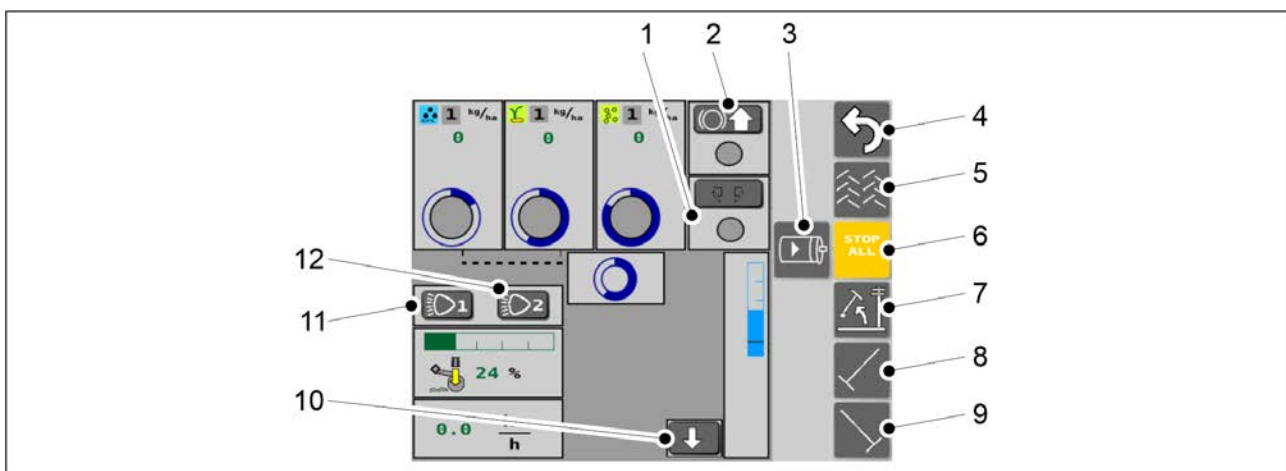

Obrázek. 4.1.3.5 - 49. Tlačítka obrazovky manuálního režimu

- Tlačítka jsou žlutá, pokud jsou aktivována.

1.	<p>Zadní značkovače</p> <ul style="list-style-type: none"> • Zadní značkovače jsou použity, pokud jsou aktivovány.
2.	<p>Zdvih středové nápravy přepravních kol</p> <ul style="list-style-type: none"> • Pouze eFORTE 400 stroje s brzdami Viz také část 4.1.3.4 Přepravní jízda. • Pro aktivování funkce zdvihu stiskněte tlačítko. • Pokud je funkce zdvihu aktivní: <ul style="list-style-type: none"> ◦ středová osa se zvedne, pokud je stroj zvednut do své přepravní pozice. • Barva kruhu tlačítka: <ul style="list-style-type: none"> ◦ Zelená, pokud je osa nahoře ◦ Šedá, pokud je osa dole
3.	<p>Aktivování elektrických motorů</p> <ul style="list-style-type: none"> • Pro aktivování všech elektrických motorů stiskněte tlačítko.

4.	Zpět
5.	Kolejové řádky <ul style="list-style-type: none"> • Při aktivování jsou kolejové řádky zapnuté.
6.	ZASTAVIT VŠE <ul style="list-style-type: none"> • Viz část <u>6.3.1 Použití funkce ZASTAVIT VŠE</u>.
7.	Funkce vypnutí zdvihu <ul style="list-style-type: none"> • Při aktivování jsou zvednuty pouze střední značkovače.
8.	Levý střední značkovač <ul style="list-style-type: none"> • Při aktivování budou střední značkovače spuštěny, když je spuštěn stroj.
9.	Pravý střední značkovač <ul style="list-style-type: none"> • Při aktivování budou střední značkovače spuštěny, když je spuštěn stroj.
10.	Simulace pozice pro setí <ul style="list-style-type: none"> • Pokud je poškozen snímač pozice pro setí stroje, stroj svou pozici nenačte. Stiskněte tlačítko, abyste snímač pozice pro setí ignorovali, a nasimulujte pozici pro setí stroje.
11.	Zadní pracovní světla zap/vyp. <ul style="list-style-type: none"> • Tlačítko je žluté, pokud je aktivováno = Pracovní světla svítí.
12.	Tlačítko se nepoužívá.

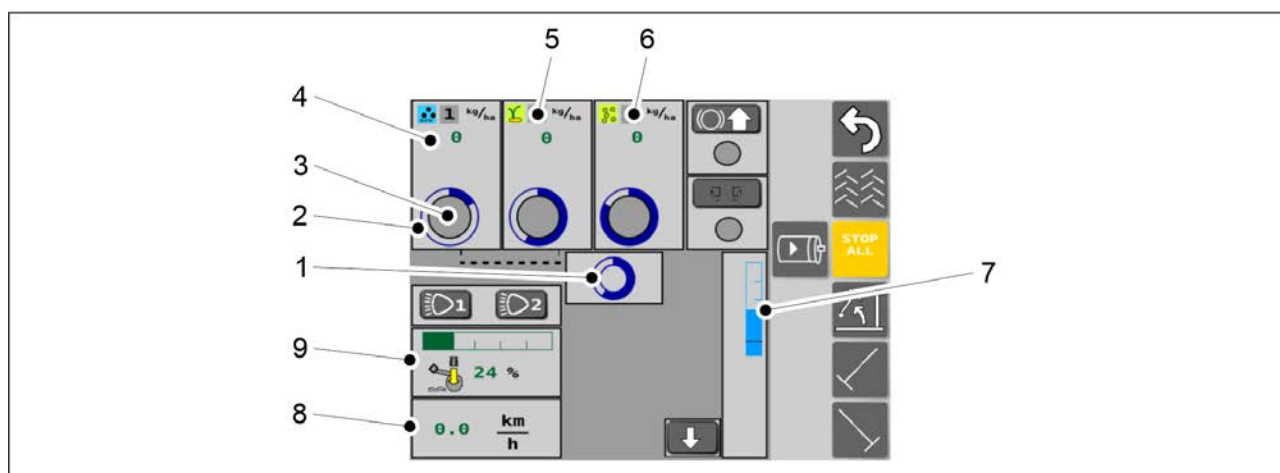

Obrázek. 4.1.3.5 - 50. Ruční režim

1.	<p>Stav převodovky</p> <ul style="list-style-type: none"> • Pokud se modrý kruh točí, převodovka stroje je v chodu (data ze snímače rychlosti).
2.	<p>Stav podávacího hřídele hnojiva</p> <ul style="list-style-type: none"> • Pokud se modrý kruh otáčí, hřídel podavače se otáčí.
3.	<p>Stav snímače hladiny zásobníku hnojiva</p> <ul style="list-style-type: none"> • Kruh je zelený, pokud vše funguje správně. • Kruh je červený, pokud je hladina hnojiva v zásobníku příliš nízká.
4.	<p>Rychlost podávání – hnojivo</p> <ul style="list-style-type: none"> • Zobrazí rychlost dávkování hnojiva.
5.	<p>Obrazovka setí</p> <ul style="list-style-type: none"> • Stav snímače rychlosti osiva, stav podávacího hřídele osiva a hladiny násypky osiva.
6.	<p>Obrazovka malého osiva</p> <ul style="list-style-type: none"> • Stav snímače rychlosti malého osiva, stav podávacího hřídele malého osiva a hladiny násypky malého osiva.
7.	Regulace výšky
8.	Rychlost jízdy
9.	<p>Tlak radličky</p> <ul style="list-style-type: none"> • Hodnota tlaku radličky bude zobrazena jako zelená lišta na měřidle a jako procento.

4.1.3.6 Uživatelské nastavení

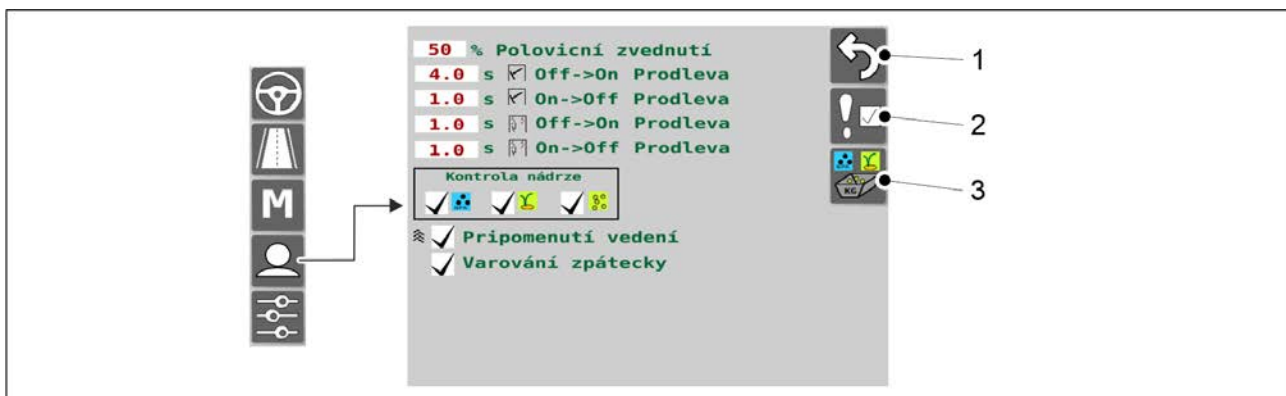

Obrázek. 4.1.3.6 - 51. Uživatelské nastavení

1.	Zpět
2.	Alarmy
3.	Kalibrování produktu <ul style="list-style-type: none"> Viz část 6.8 Kalibrování produktu.

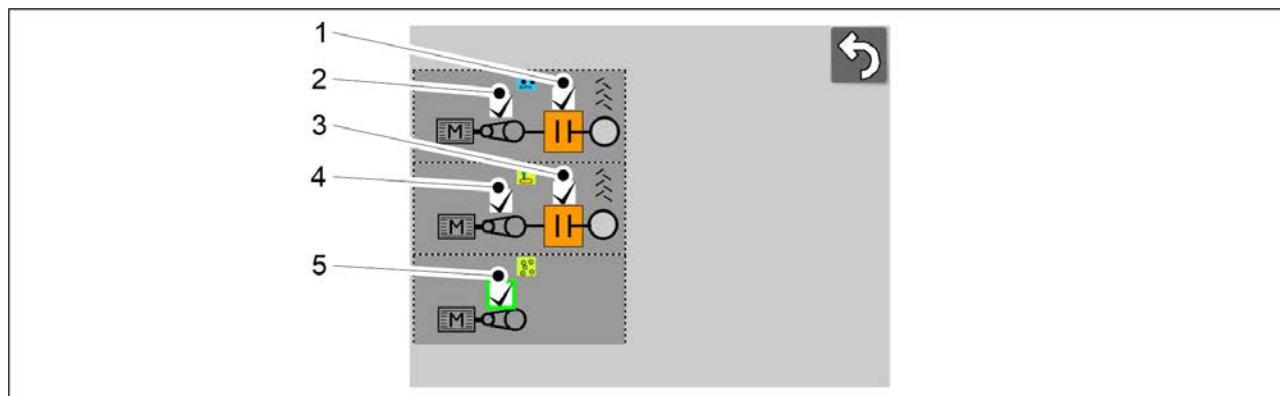

Obrázek. 4.1.3.6 - 52. Alarmy

- Pokud je pole zatrženo, je alarm aktivní.

1.	Sledování spojky kolejového řádku – hnojivo <ul style="list-style-type: none"> Sleduje, zda se spojka kolejového řádku otáčí, když není kolejový řádek zapnut. Sleduje, zda se spojka kolejového řádku neotáčí, když je kolejový řádek zapnut.
2.	Sledování převodovky, hnojivo
3.	Sledování spojky kolejového řádku – osivo <ul style="list-style-type: none"> Sleduje, zda se spojka kolejového řádku otáčí, když není kolejový řádek zapnut. Sleduje, zda se spojka kolejového řádku neotáčí, když je kolejový řádek zapnut.
4.	Sledování převodovky, osivo
5.	Sledování převodovky, malé osivo

4.1.3.7 Nastavení

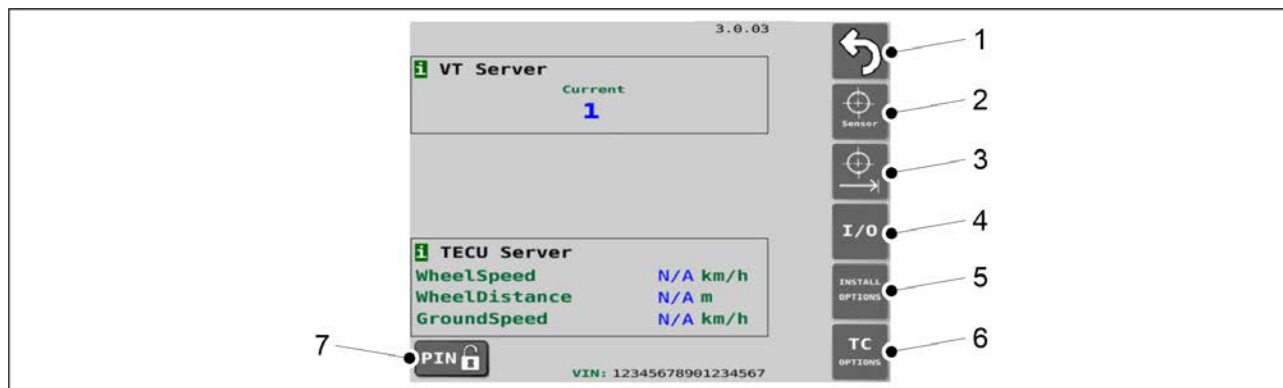

Obrázek. 4.1.3.7 - 53. Základní nastavení

1.	Zpět
2.	Kalibrování snímače <ul style="list-style-type: none"> Viz část 7.9.1 Kalibrování snímače.
3.	Kalibrování pojezdové vzdálenosti <ul style="list-style-type: none"> Viz část 7.9.2.1 Kalibrace pojezdové vzdálenosti při jízdě.
4.	Diagnostika kalibrování vstupů a výstupů <ul style="list-style-type: none"> Diagnostická data
5.	Možnosti instalace / tovární nastavení <ul style="list-style-type: none"> Obrazovka zařízení Změna parametrů je možná pouze pomocí PIN kódu údržby.
6.	Možnosti TC / Obrazovka nastavení
7.	Tlačítko PIN <ul style="list-style-type: none"> Stisknutím tlačítka se otevře obrazovka pro zadání PIN kódu. Pokud je pro nastavení nebo kalibrování zařízení nutný PIN kód, je tento PIN kód uveden v úvodu tohoto návodu.

5 Uvedení do provozu a základní nastavení

5.1 Uvedení do provozního stavu

5.1.1 Montáž kolového pěchu



NEBEZPEČÍ

Pro montáž kolového pěchu jsou nutné dvě osoby.



NEBEZPEČÍ

Při montáži kolového pěchu použijte zdvihací příslušenství.



NEBEZPEČÍ

Kolový pěch zvedněte a montujte pouze tehdy, pokud je stroj na rovné ploše.

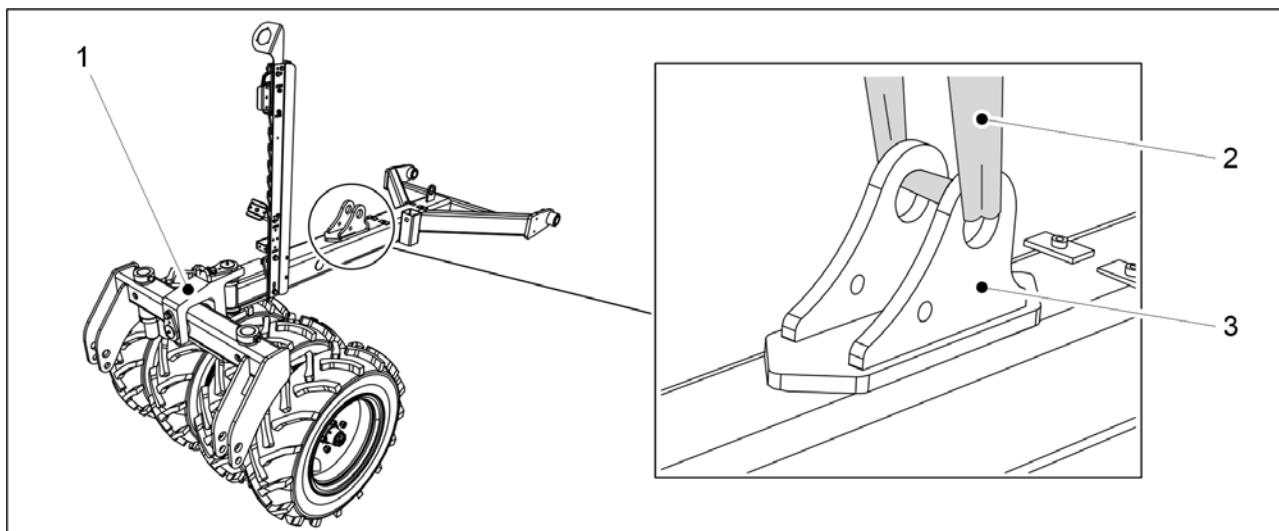

Obrázek. 5.1.1 - 54. Zvedání kolového pěchu

1. Umístěte kolový pěch (1) do středové osy před stroj a namontujte zvedací popruh (1) k držáku válce (3).



NEBEZPEČÍ

Nosnost zvedacího popruhu musí být pro zvedání zařízení dostatečná. Kolový pěch váží 250 kg.

2. Zvedněte tyč a zarovnejte ji se spojovacími body.

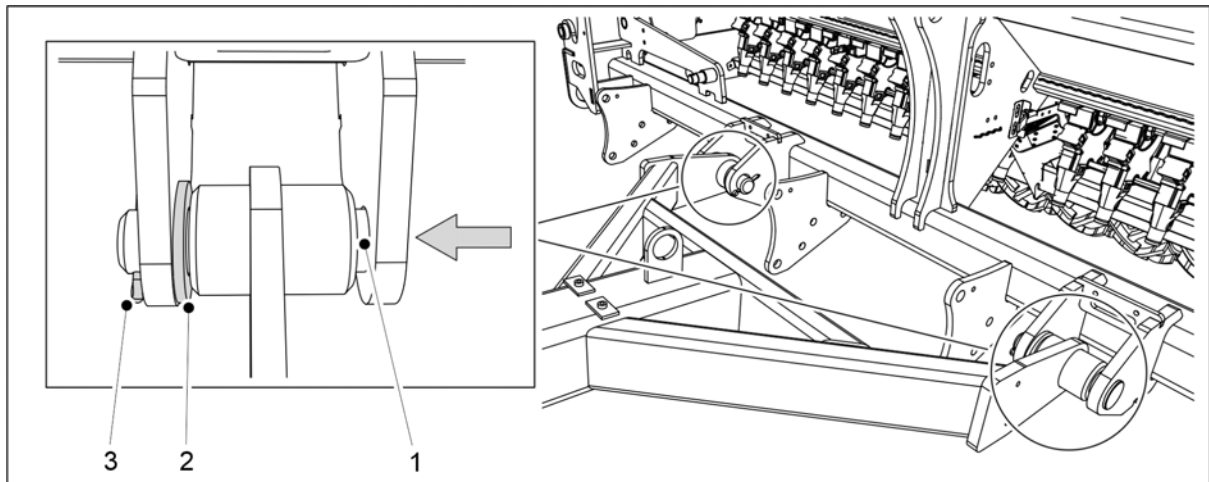

Obrázek. 5.1.1 - 55. Montáž kolového pěchu

3. Umístěte podložku (2) proti vnitřnímu osazení spojovacích bodů a protáhněte montážní kolík (1) skrz osazení a montážní válec tyče.
4. Zajistěte montážní kolík na místě pružinovou závlačkou (3).
5. Opakujte kroky 3–4 u druhého spojovacího bodu.

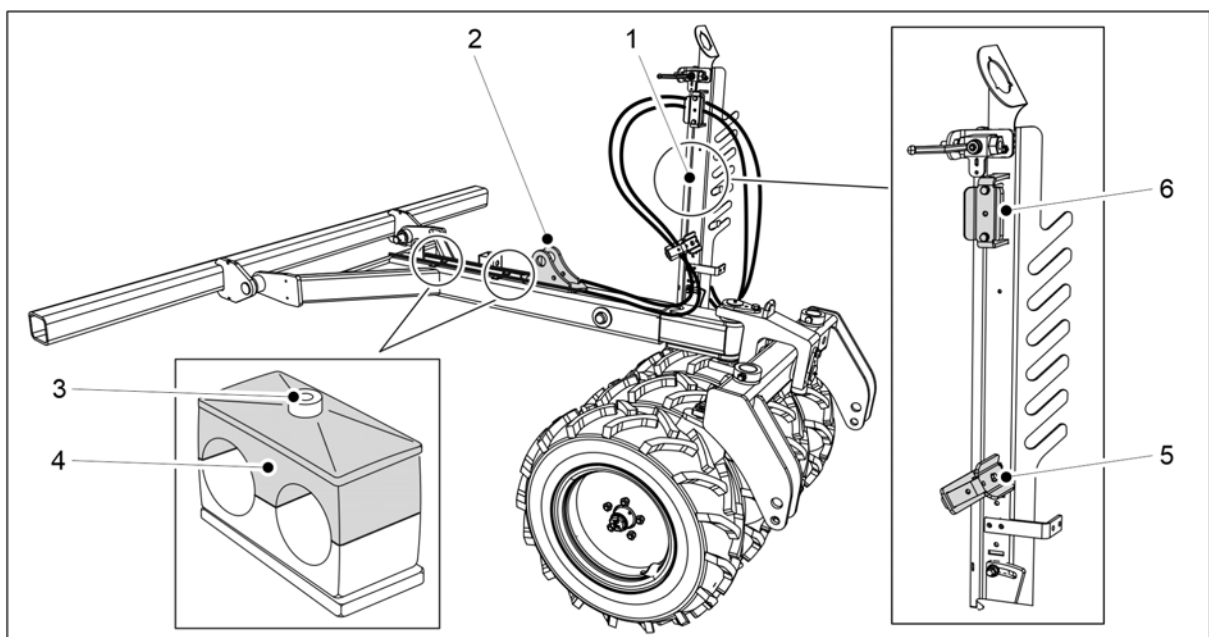

Obrázek. 5.1.1 - 56. Hydraulické hadice a elektrické vedení

6. Otevřete upínací šroub (3) uchycení trubek a demontujte horní část (4).
7. Vedte hydraulickou hadici na obou stranách držáku válce (2) do hadicových svorek (5, 6) hadicového stojanu (1).
8. Na obou stranách držáku válce uchyťte hadice pomocí stahovacích pásek.
 - Stahovací pásy zcela nedotahujte.
9. Umístěte hadice do držáků na trubky a upevněte horní části držáků na trubky a utahovací šrouby.

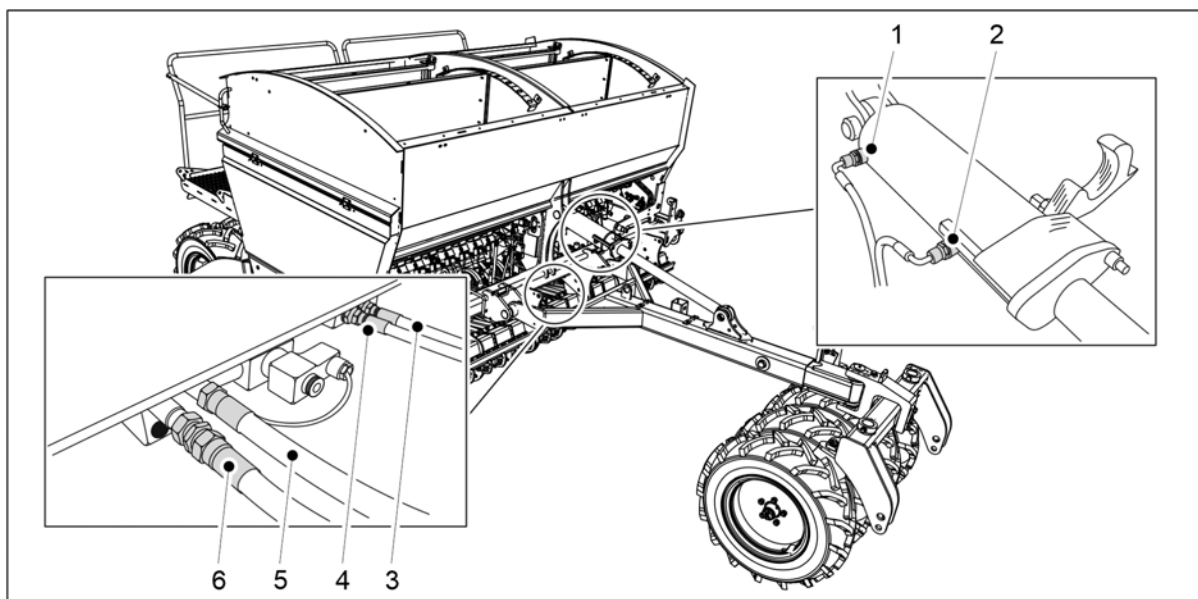

Obrázek. 5.1.1 - 57. Zapojení hydraulických hadic

1.	Zelená, jedna značka	Válec táhla, vysunutí válce
2.	Zelená, dvě značky	Válec táhla, zatažení válce
3.	Modrá, jedna značka	Tlak radličky, snížení tlaku radličky
4.	Modrá, dvě značky	Tlak radličky, zvýšení tlaku radličky
5.	Červená, jedna značka	Zvednutí secího stroje
6.	Červená, dvě značky	Spuštění secího stroje

10. Zapojte hydraulické hadice 3–6.

- Hydraulické hadice válce táhla zapojte pouze tehdy, pokud je válec táhla instalován.

11. Zatlačte hadice zpět k táhlu, abyste omezili jejich prověšení, a dotáhněte držáky na trubky a stahovací pásy.

12. Elektrické kabely v ochranné trubce připevněte k hydraulickým hadicím pomocí stahovacích pásek, vodiče vedte na pravé straně secího stroje (pohled zepředu).

13. Namontujte táhlo podle části 5.1.2 Montáž válce táhla.

5.1.2 Montáž válce táhla

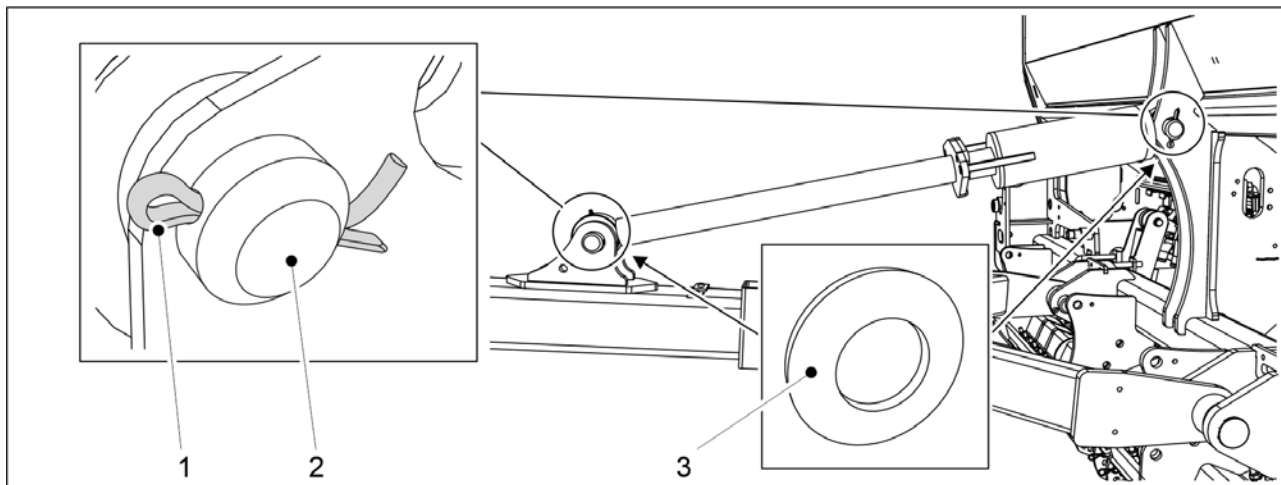

Obrázek. 5.1.2 - 58. Válec táhla

Číslo	Součást	Množství
1.	Pojistný kolík Ø8x71	2 ks
2.	Kolík Ø45x110	2 ks
3.	Podložka M45	4 ks

1. Nasadte podložku (3) zpět a upevněte válec táhla na secí stroj montážním kolíkem (2).
2. Zajistěte montážní kolík na místě závlačkou (1).
3. Opakujte kroky 1–2 u druhého spojovacího bodu válce.

5.1.3 Namontujte napínák.

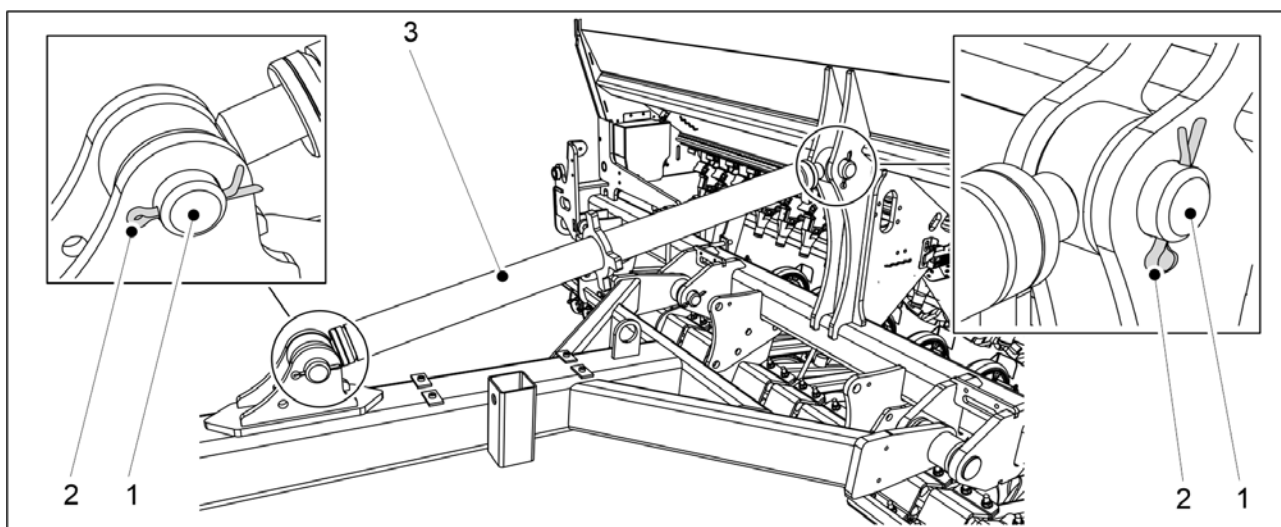

Obrázek. 5.1.3 - 59. Napínák

Číslo	Součást	Množství
1.	Kolík Ø45x110	2 ks
2.	Pojistný kolík Ø8x71	2 ks

1. Namontujte napínák (3) na secí stroj pomocí montážního kolíku (1).
2. Zajistěte montážní kolík na místě závlačkou (2).
3. Opakujte kroky 1–2 u druhého spojovacího bodu napínáku.

5.1.4 Montáž přední nivelační desky

- Použití přední nivelační desky vyžaduje, aby byl namontován kolový pěch.



NEBEZPEČÍ

Pro montáž přední nivelační desky jsou nutné dvě osoby.



NEBEZPEČÍ

Při montáži přední nivelační desky použijte zdvihací příslušenství.

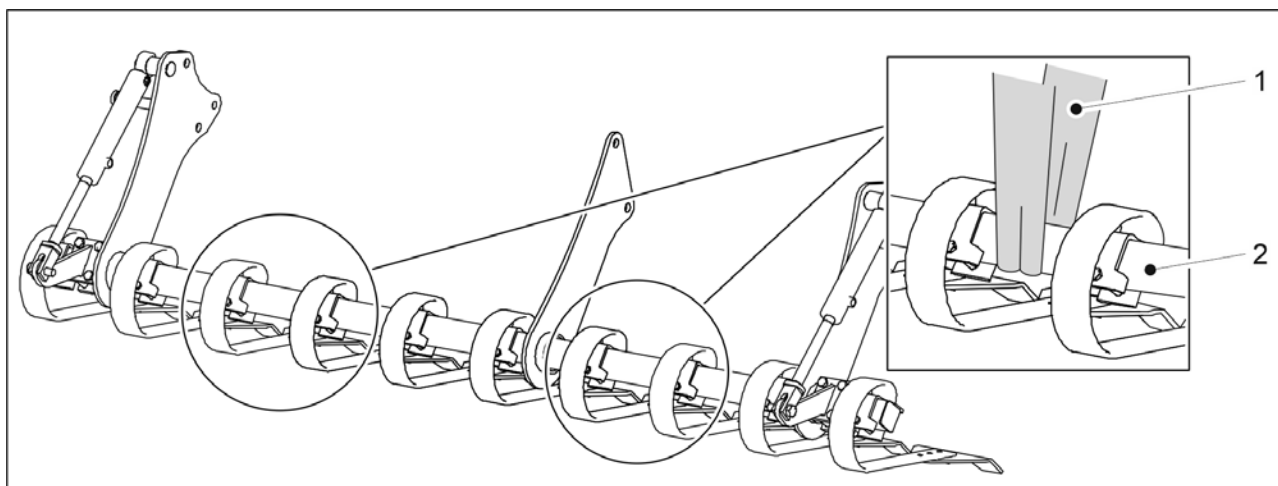

Obrázek. 5.1.4 - 60. Zvedání přední nivelační desky

1. Upevněte zvedací závěsy (1) na trubku (2).



NEBEZPEČÍ

Nosnost zvedacího popruhu musí být pro zvedání zařízení dostatečná. Přední nivelační deska váží 250 kg.

2. Postupujte podle montážních pokynů pro model eFORTE 300- nebo eFORTE 400.

Montáž přední nivelační desky na model eFORTE 300

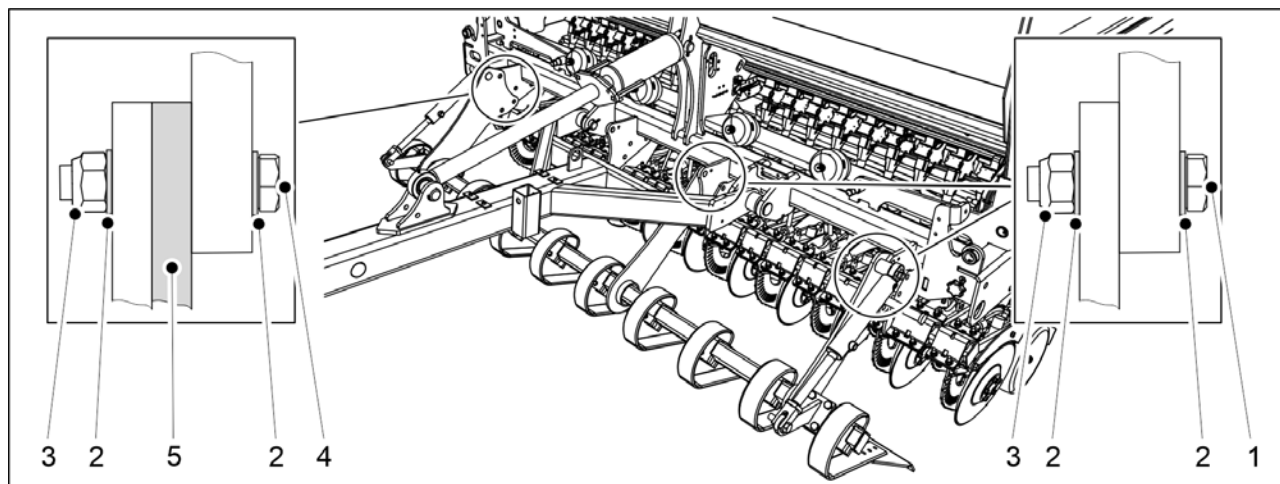

Obrázek. 5.1.4 - 61. Montáž přední nivelační desky na model eFORTE 300

Číslo	Součást	Množství
1.	Šroub se šestihrannou hlavou M24x60	5 ks
2.	Podložka M24	16 ks
3.	Pojistná matice M24	8 ks
4.	Šroub se šestihrannou hlavou M24x75	3 ks
5.	Podložka	1 ks

1. Zvedněte přední nivelační desku pomocí zvedacích popruhů a zatlačte ji pod táhlo kolového pěchu ke karoserii stroje.
2. Namontujte přední nivelační desku ke karoserii stroje pomocí komponent (1–5).
 - Přední nivelační desku upevněte ke karoserii stroje ve třech upínacích bodech. Umístěte podložku mezi přední nivelační desku a karoserii stroje v upínacím bodu na levé straně stroje (pohled zepředu).

Montáž přední nivelační desky na model eFORTE 400

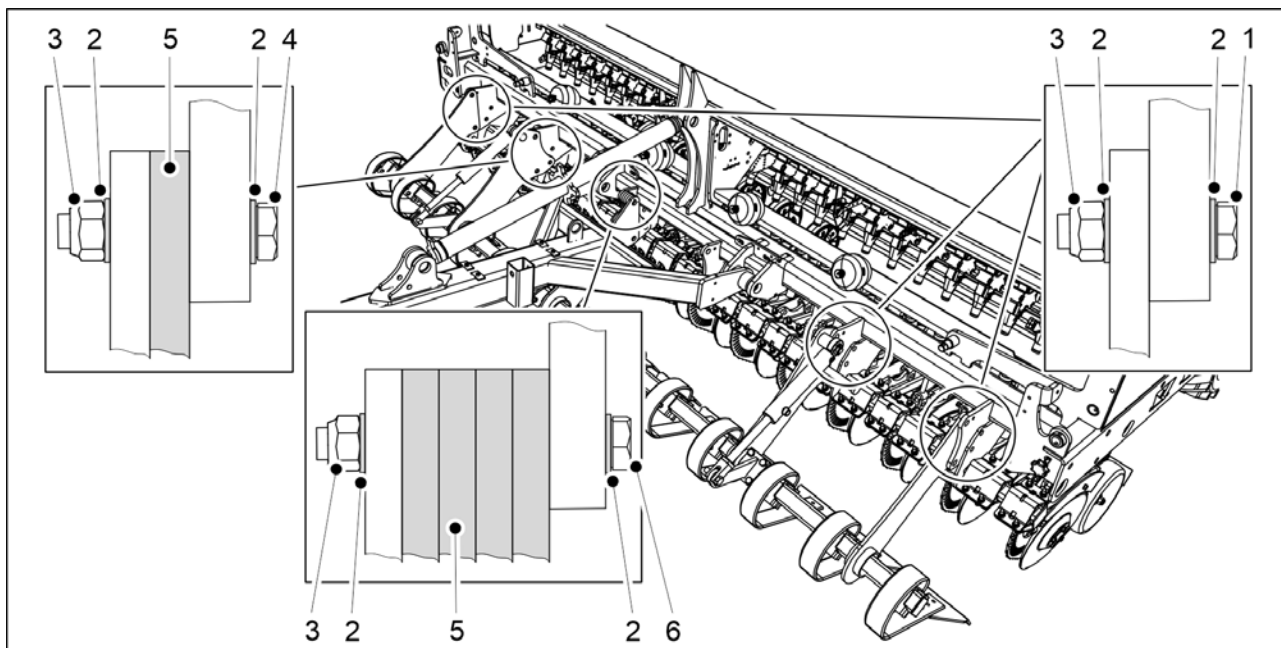

Obrázek. 5.1.4 - 62. Montáž přední nivelační desky na model eFORTE 400

Číslo	Součást	Množství
1.	Šroub se šestihrannou hlavou M24x60	7 ks
2.	Podložka M24	26 ks
3.	Pojistná matice M24	13 ks
4.	Šroub se šestihrannou hlavou M24x75	3 ks
5.	Podložka	5 ks
6.	Šroub se šestihrannou hlavou M24x120	3 ks

1. Zvedněte přední nivelační desku pomocí zvedacích popruhů a zatlačte ji pod táhlo kolového pěchu ke karoserii stroje.
2. Namontujte přední nivelační desku ke karoserii stroje pomocí komponent (1–6).
 - Přední nivelační desku upevněte ke karoserii stroje v pěti upínacích bodech. Umístěte podložku mezi přední nivelační desku a karoserii stroje v druhém upínacím bodu na levé straně stroje (pohled zleva). Umístěte 4 podložky mezi přední nivelační desku a karoserii stroje v prostředním upínacím bodu.

5.1.5 Montáž předních bran



NEBEZPEČÍ

Pro montáž předních bran jsou nutné dvě osoby.



NEBEZPEČÍ

Při montáži předních bran použijte zdvihací příslušenství.

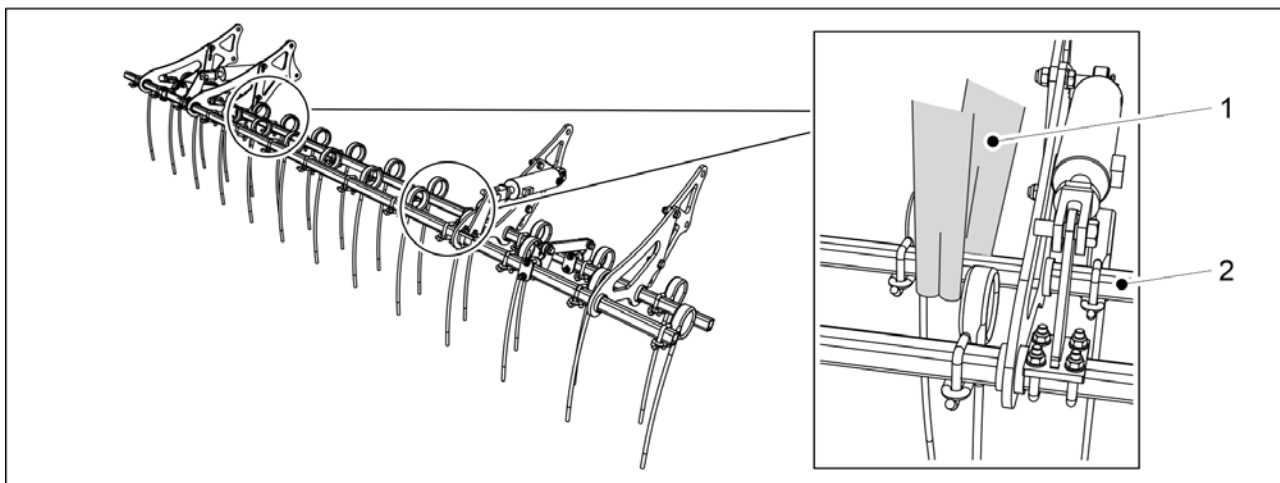

Obrázek. 5.1.5 - 63. Zvednutí předních bran

1. Upevněte zvedací závěsy (1) na trubku (2).



NEBEZPEČÍ

Nosnost zvedacího popruhu musí být pro zvedání zařízení dostatečná.

eFORTE 300: Přední brány váží 140 kg. eFORTE 400: Přední brány váží 160 kg.

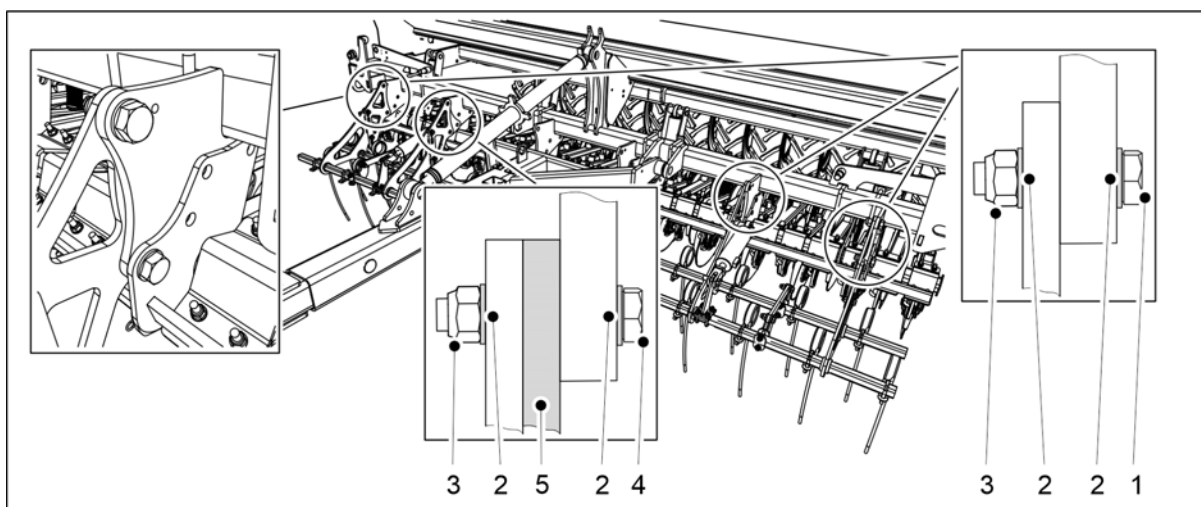

Obrázek. 5.1.5 - 64. Montáž předních bran

Číslo	Součást	Množství
1.	Šroub se šestihrannou hlavou M24x60	6 ks
2.	Podložka M24	16 ks
3.	Pojistná matice M24	16 ks
4.	Šroub se šestihrannou hlavou M24x75	2 ks
5.	Podložka	1 ks

2. Zvedněte přední brány pomocí zvedacích popruhů a zatlačte je pod táhlo kolového pěchu do rámu stroje.
3. Namontujte přední brány k rámu stroje pomocí komponent (1–5).
 - Přední brány se na rámu montují ve 4 montážních bodech. Umístěte podložku mezi přední brány a rám stroje ve vnějším upínacím bodu na levé straně (pohled zředu).

5.1.6 Montáž předního diskového kultivátoru

- Použití předního diskového kultivátoru vyžaduje instalaci kolového pěchu.



NEBEZPEČÍ

Montáž předního diskového kultivátoru vyžaduje dvě osoby.



NEBEZPEČÍ

Při montáži předního diskového kultivátoru použijte zdvihací příslušenství.

1. Umístěte přední diskový kultivátor před secí stroj.

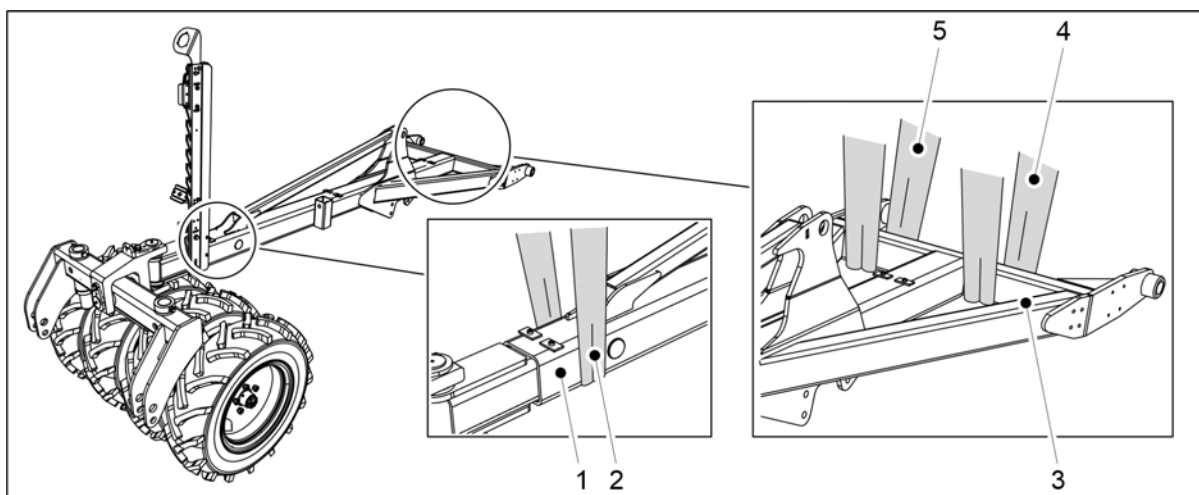

Obrázek. 5.1.6 - 65. Táhlo a kolový pěch

2. Upevněte zvedací popruh (2) na táhlo (1) blízko kolového pěchu a zvedacím popruhy (4, 5) k příčnicům táhla (3).



NEBEZPEČÍ

Nosnost zvedacího popruhu musí být pro zvedání zařízení dostatečná. Táhlo (včetně kolového pěchu) váží 500 kg.

3. Zvedněte táhlo nad přední diskový kultivátor.

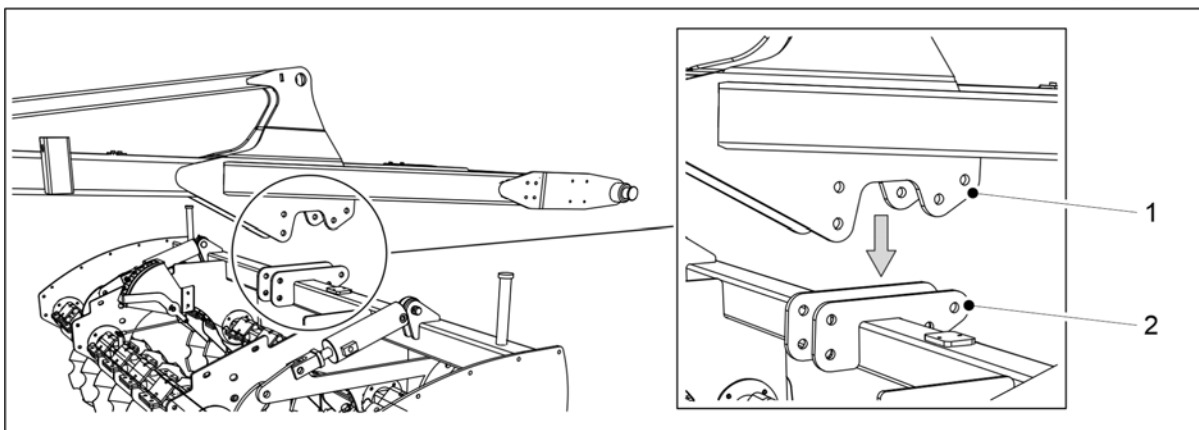

Obrázek. 5.1.6 - 66. Umístěte táhlo na přední diskový kultivátor.

4. Spustte táhlo tak, aby jeho středové konzole (1) byly zarovnané s montážními konzolami (2) na horizontálním nosníku předního diskového kultivátoru (2).

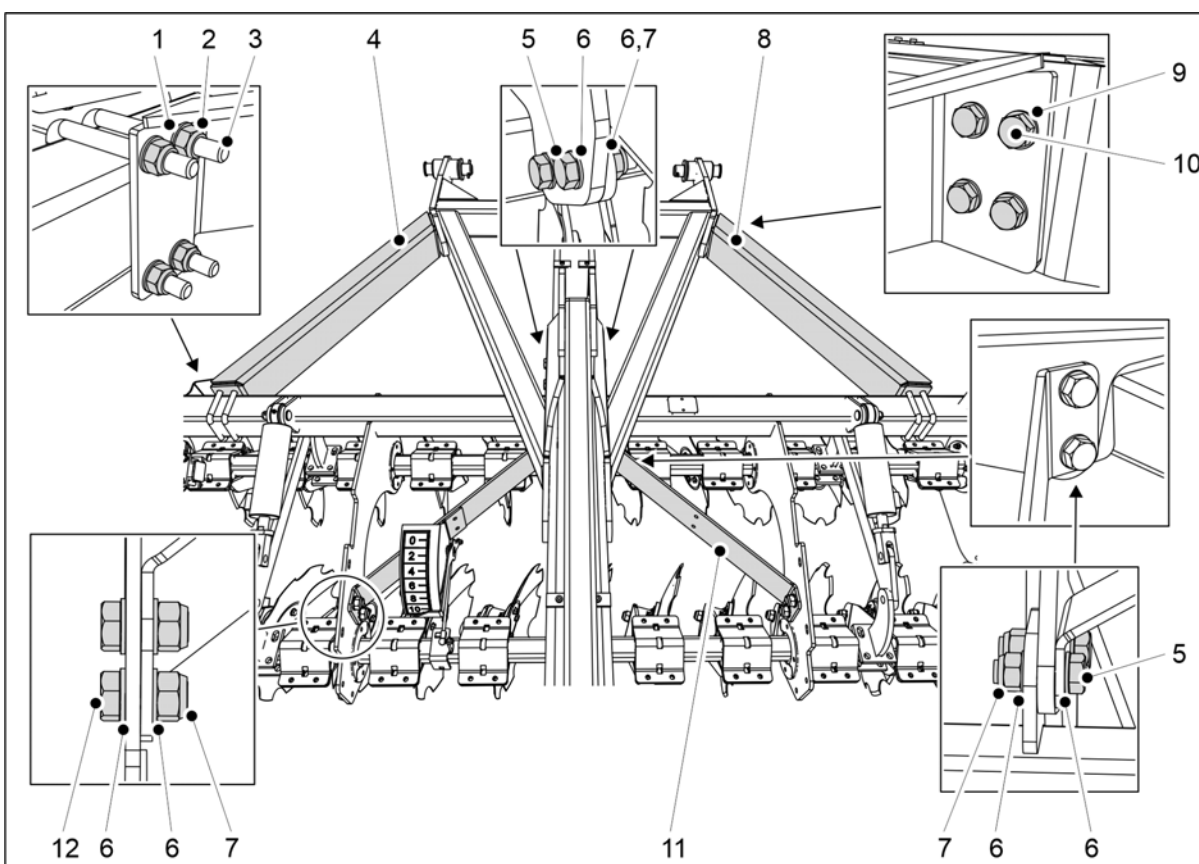

Obrázek. 5.1.6 - 67. Upevnění předního diskového kultivátoru k táhlu

Číslo	Součást	Množství
1.	Podložka M16	8 ks
2.	Pojistná matice M16	8 ks
3.	U-šroub M16 100x100	4 ks
4.	Opěrné železo	1 ks
5.	Šroub se šestihrannou hlavou M20x65	8 ks

6.	Podložka M20	24 ks
7.	Pojistná matice M20	12 ks
8.	Opěrné železo	1 ks
9.	Podložka M12	8 ks
10.	Šroub se šestihrannou hlavou M12x45	8 ks
11.	Opěrné železo	2 ks
12.	Šroub se šestihrannou hlavou M20x45	4 ks

5. Namontujte přední diskový kultivátor k táhlu pomocí součástek (1–12).

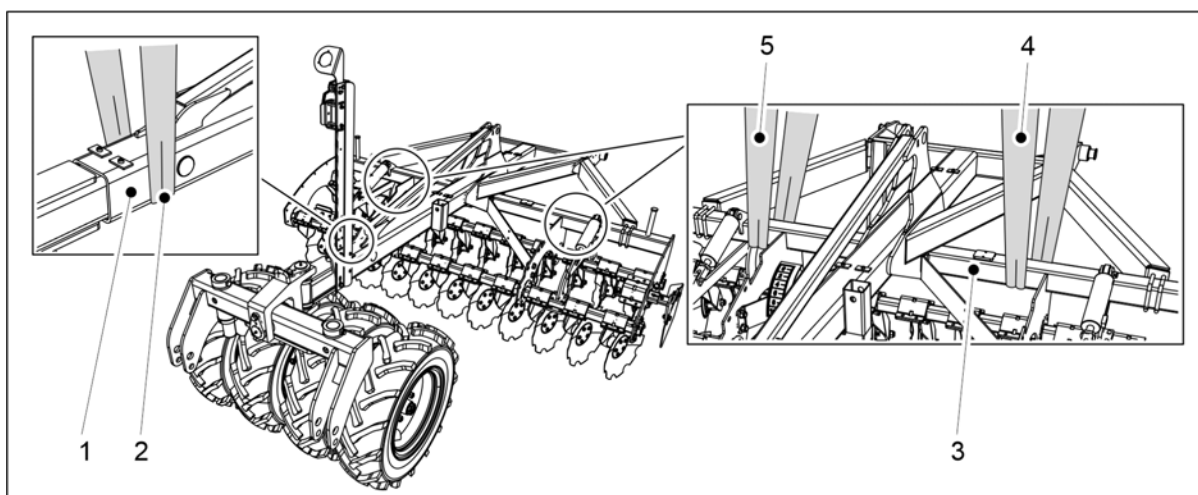

Obrázek. 5.1.6 - 68. Zvednutí táhla a předního diskového kultivátoru

6. Upevněte zvedací popruh (2) na táhlo (1) blízko kolového pěchu a zvedacím popruhy (4, 5) k příčnickům táhla (3).



NEBEZPEČÍ

Nosnost zvedacího popruhu musí být pro zvedání zařízení dostatečná.

eFORTE 300: Celková hmotnost táhla a předního diskového kultivátoru je 1 100 kg.

eFORTE 400: Celková hmotnost táhla a předního diskového kultivátoru je 1 300 kg.

7. Zvedněte táhlo a přední diskový kultivátor.

8. Namontujte táhlo k secímu stroji podle části 5.1.1 Montáž kolového pěchu.

9. Zajistěte, aby byl přední diskový kultivátor zarovnan s násypkou secího stroje.

- Pokud je to nutné, uvolněte montážní šrouby a upravte pozici předního diskového kultivátoru.

5.1.7 Montáž odstraňovačů dráhy



NEBEZPEČÍ

Pro montáž odstraňovačů dráhy jsou nutné dvě osoby.



NEBEZPEČÍ

Při montáži odstraňovače dráhy použijte zdvihací příslušenství.

Montáž odstraňovačů dráhy na model eFORTE 300

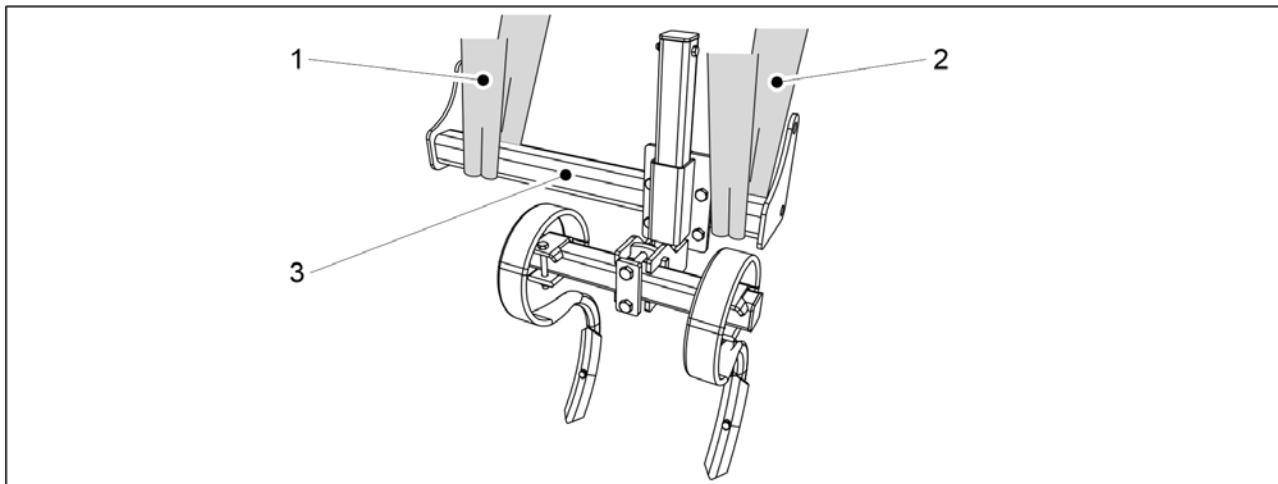

Obrázek. 5.1.7 - 69. Zvednutí odstraňovače dráhy

1. Upevněte zvedací popruhy (1, 2) na trubku (3).



NEBEZPEČÍ

Nosnost zvedacího popruhu musí být pro zvedání zařízení dostatečná. Odstraňovač dráhy váží 65 kg.

2. Pro zvednutí odstraňovače dráhy k rámu stroje použijte zvedací popruhy na levé straně stroje.

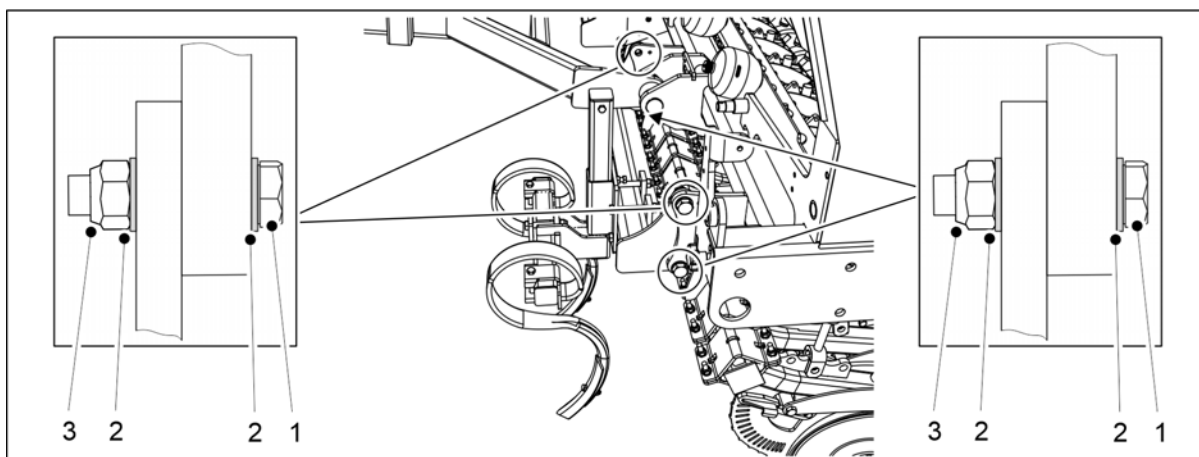

Obrázek. 5.1.7 - 70. Montáž odstraňovače dráhy

Číslo	Součást	Ks/odstraňovač dráhy
1.	Šroub se šestihrannou hlavou M24x70	4
2.	Podložka M24	8
3.	Pojistná matice M24	4

3. Namontujte odstraňovač dráhy k rámu stroje pomocí součástek (1–3).
4. Opakujte kroky 1 až 3 pro odstraňovač dráhy na pravé straně stroje.

Montáž odstraňovačů dráhy na model eFORTE 400

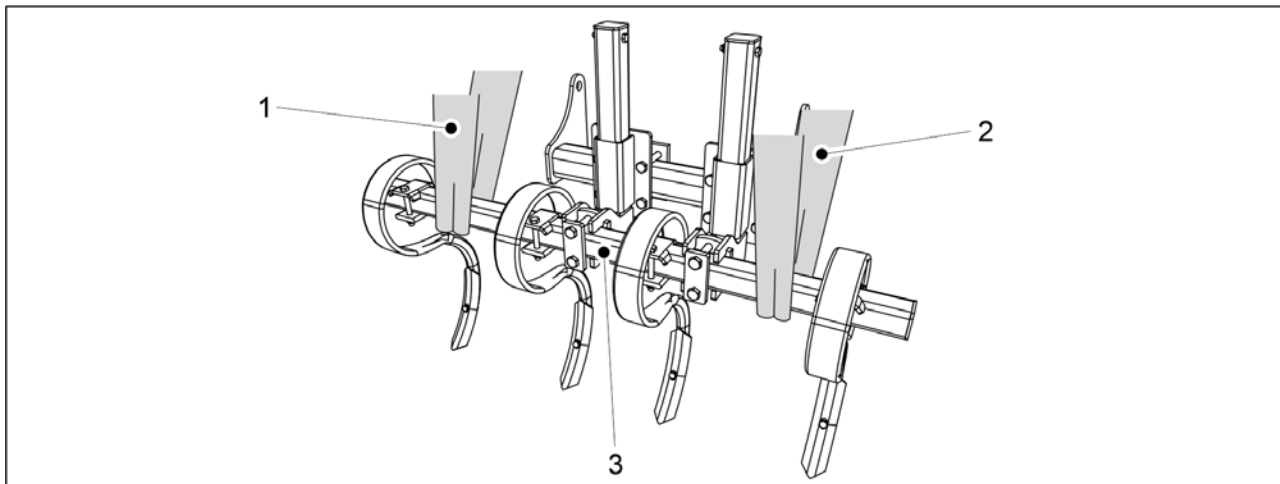

Obrázek. 5.1.7 - 71. Zvednutí odstraňovače dráhy

1. Upevněte zvedací popruhy (1, 2) na trubku (3).



NEBEZPEČÍ

Nosnost zvedacího popruhu musí být pro zvedání zařízení dostatečná. Odstraňovač dráhy váží 100 kg.

2. Pro zvednutí odstraňovače dráhy k rámu stroje použijte zvedací popruhy na levé straně stroje.

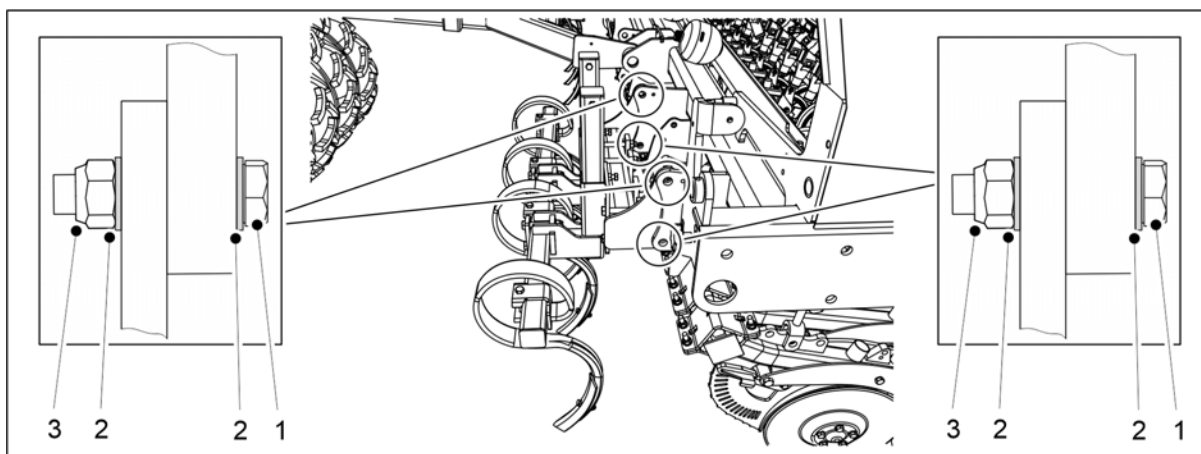

Obrázek. 5.1.7 - 72. Montáž odstraňovače dráhy

Číslo	Součást	Ks/odstraňovač dráhy
1.	Šroub se šestihlannou hlavou M24x70	4
2.	Podložka M24	8
3.	Pojistná matice M24	4

3. Namontujte odstraňovač dráhy k rámu stroje pomocí součástek (1–3).
4. Opakujte kroky 1 až 3 pro odstraňovač dráhy na pravé straně stroje.

5.1.8 Montáž středních značkovačů

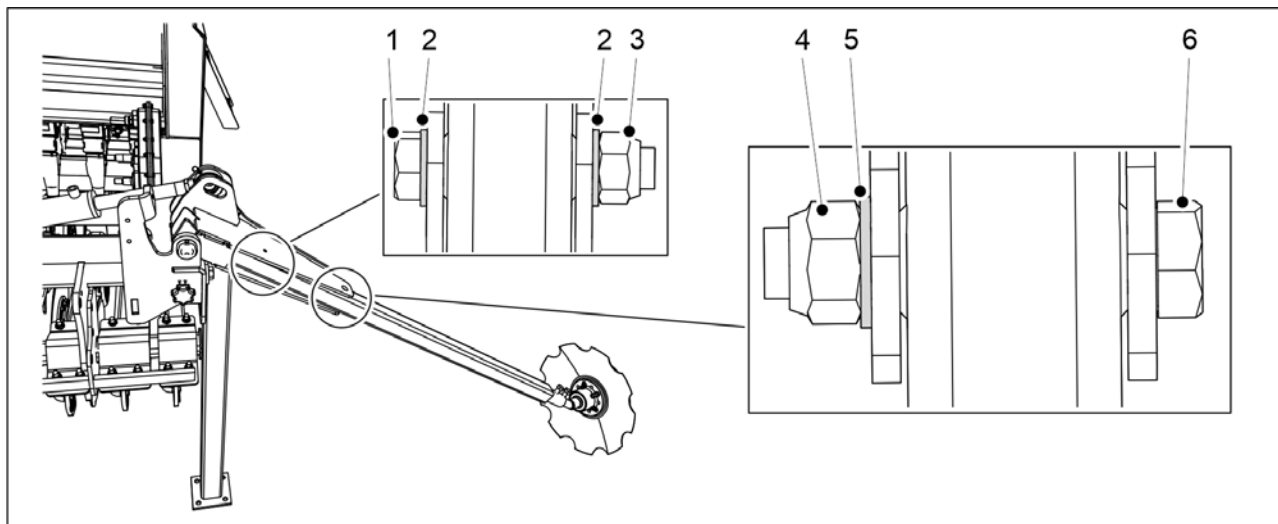

Obrázek. 5.1.8 - 73. Montáž středních značkovačů

Číslo	Součást	Množství
1.	Šroub se šestihrannou hlavou M8x100	2 ks
2.	Podložka M8	4 ks
3.	Pojistná matice M8	2 ks
4.	Pojistná matice M20	2 ks
5.	Podložka M20	2 ks
6.	Šroub se šestihrannou hlavou M20x110	2 ks

1. Namontujte značkovače na hřídel značkovačů na obou stranách secího stroje pomocí součástek (1–6).
 - Dotáhněte šrouby značkovačů tak, aby nevznikla žádná vůle.

5.1.9 Odstranění přepravních podpěr

- Jakmile je přední příslušenství namontováno na secí stroj, lze jej připojit k traktoru podle části [5.3 Připojení k traktoru](#) a přepravní podpěry je možné odebrat.

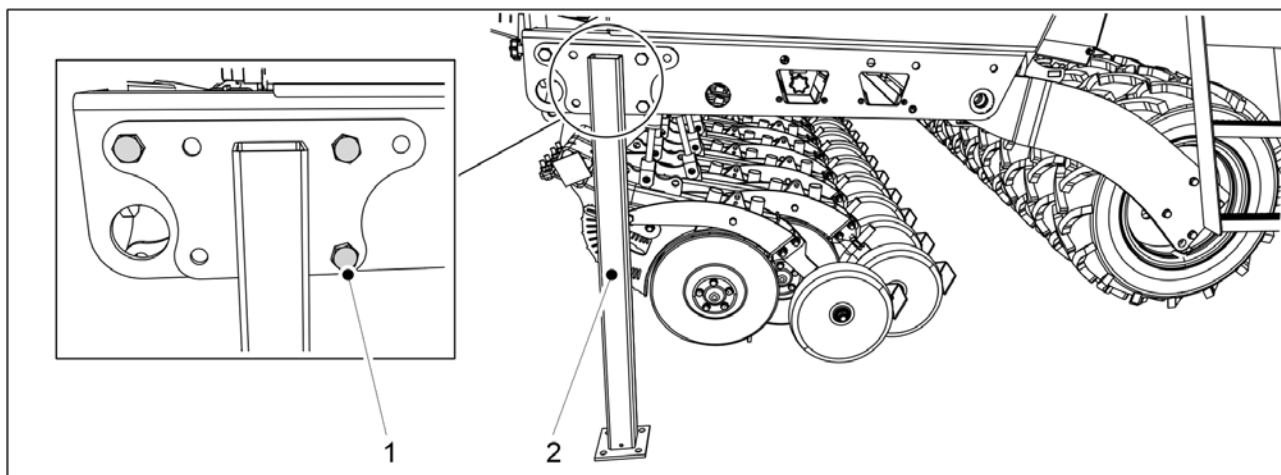

Obrázek. 5.1.9 - 74. Převravní podpěra

1. Otevřete tři převravní opěrné šrouby (1) a demontujte převravní podpěry (2) z obou stran secího stroje.

5.1.10 Upevnění dílů demontovaných pro účely balení

- Během přepravy lze demontovat secí hadici, hnojící hadici a válec ze dvou radliček secího stroje. Před opětovným spuštěním stroje znovu demontované díly připevněte.

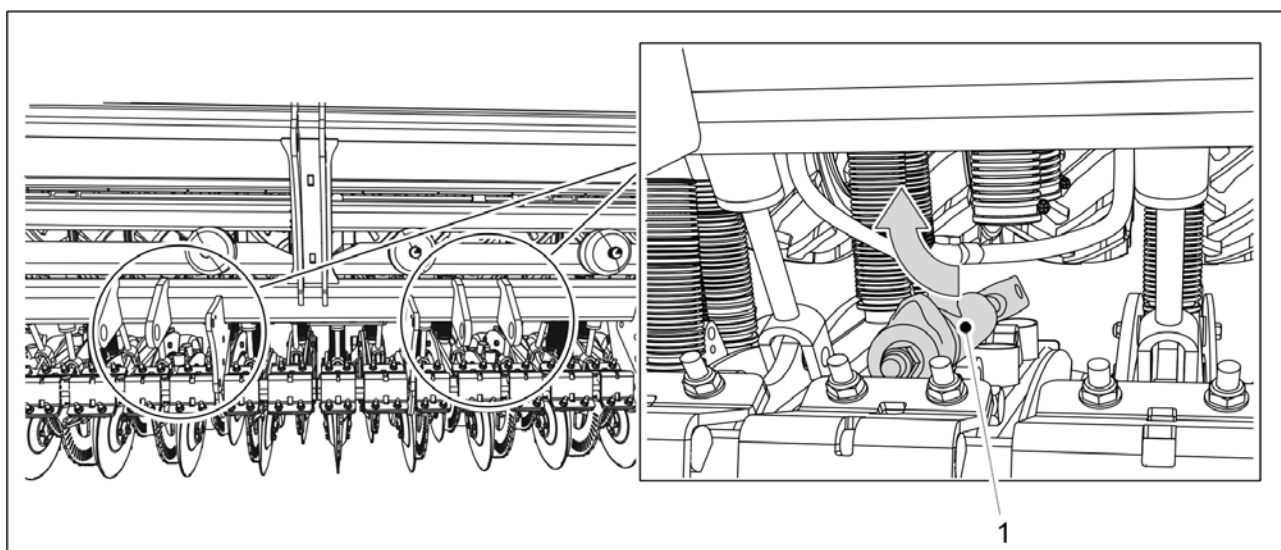

Obrázek. 5.1.10 - 75. Montáž válce

1. Namontujte válec radličky (1).
 - Na válci se nacházejí upínače.

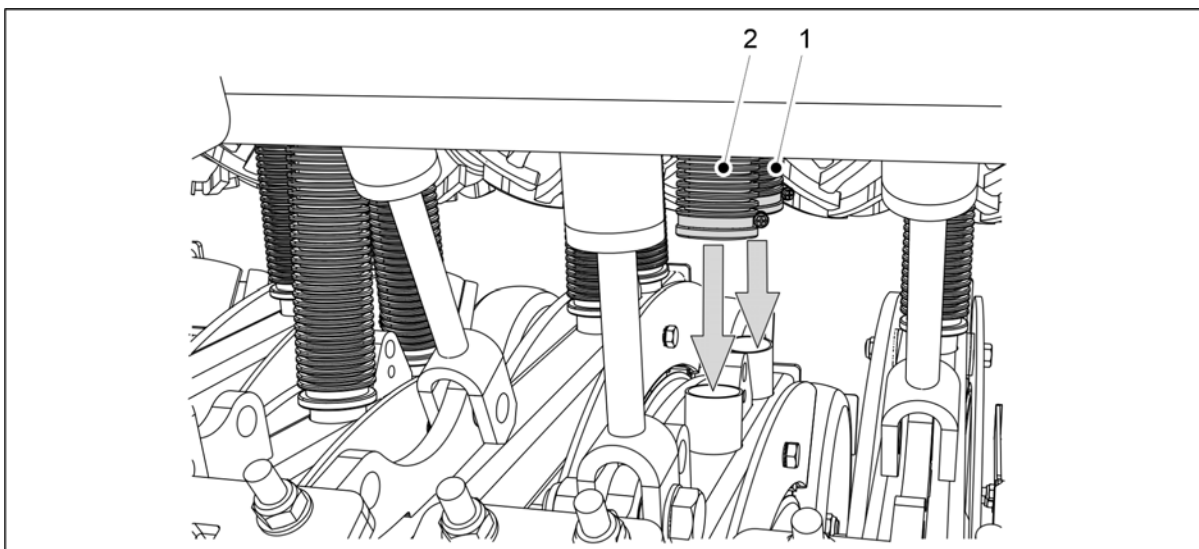

Obrázek. 5.1.10 - 76. Stažení secí a hnojící hadice

2. Stáhněte konce secí hadice (1) a hnojící hadice (2) ze spojů radliček.

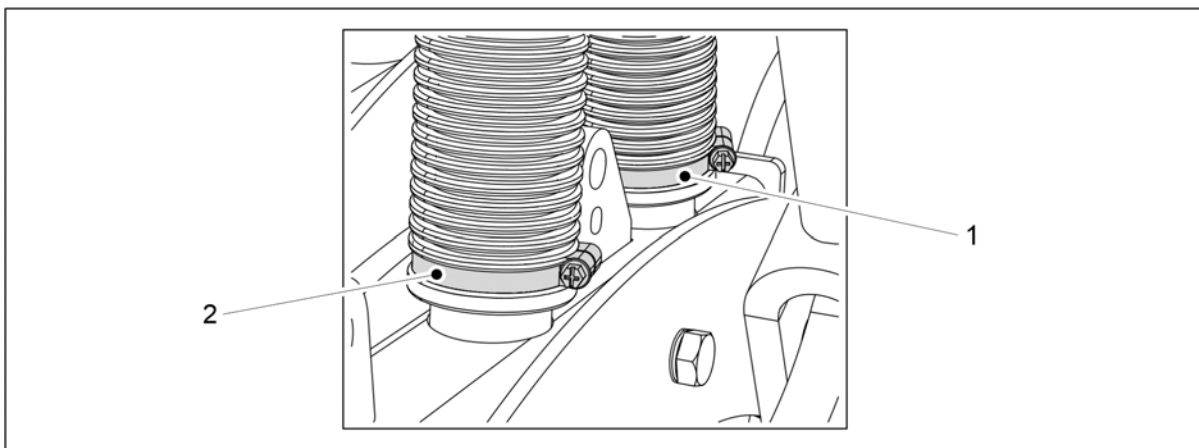

Obrázek. 5.1.10 - 77. Upevnění secí a hnojící hadice k radličce

3. Upevněte secí hadici k hadicové svorce (1).
4. Upevněte hnojící hadici k hadicové svorce (2).
 - Hadicové svorky jsou na hadicích již instalovány.

5.1.11 Montáž stěrky



NEBEZPEČÍ
Montáž stěrky vyžaduje dvě osoby.

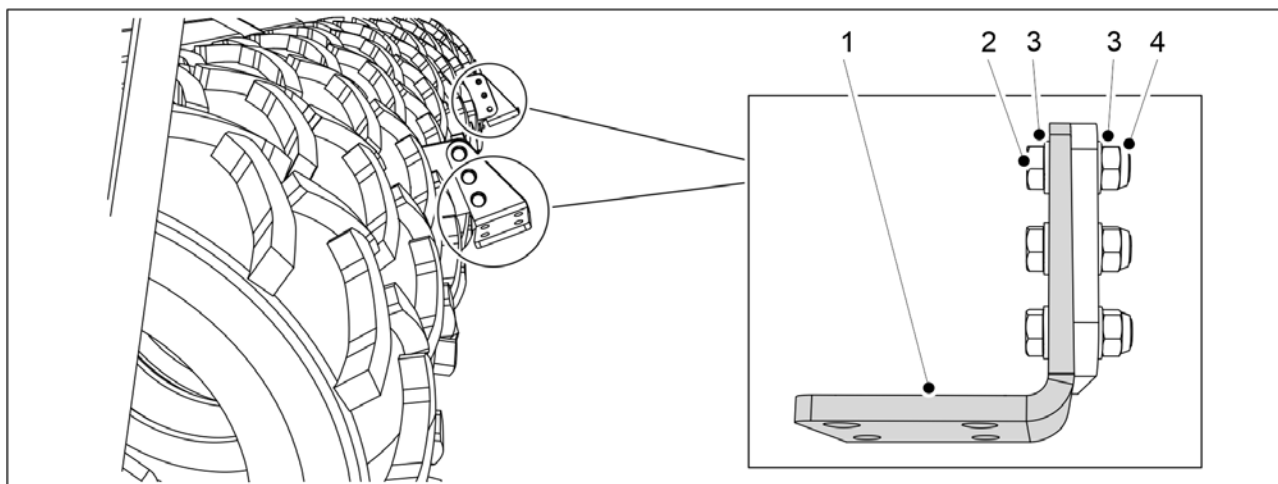

Obrázek. 5.1.11 - 78. Montáž závěsných desek stěrky

Číslo	Součást	Množství
2.	Šroub se šestihrannou hlavou M16X50	6 ks
3.	Podložka M16	12 ks
4.	Pojistná matice M16	6 ks

1. Namontujte dvě závěsné desky stěrky (1) ke stroji pomocí součástek (2–4).

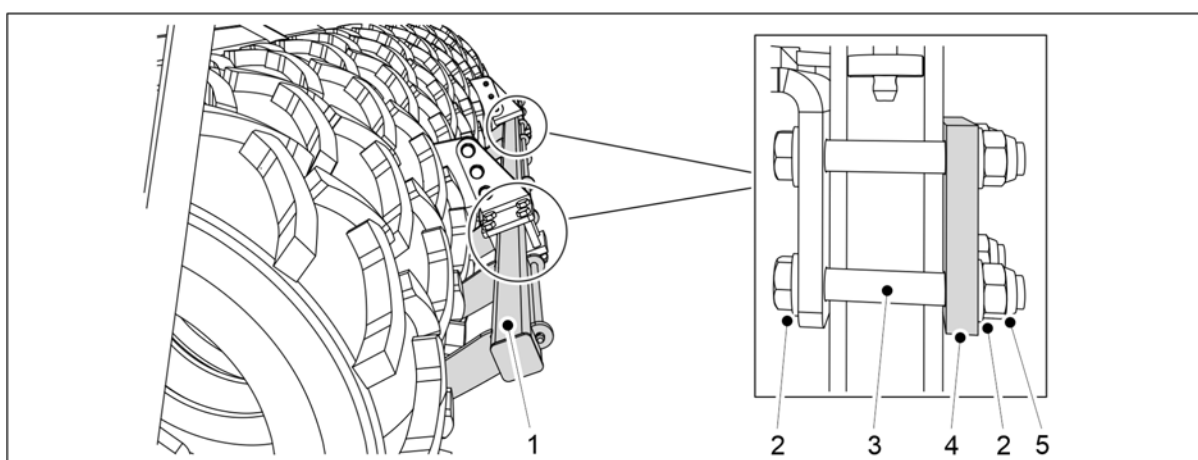

Obrázek. 5.1.11 - 79. Montáž stěrky

Číslo	Součást	Množství
2.	Podložka M16	16 ks
3.	Šroub se šestihrannou hlavou M16x110	8 ks
4.	Deska	2 ks
5.	Pojistná matice M16	8 ks

2. Připojte stěrku (1) k závěsným deskám pomocí součástek (2–5).

5.1.12 Montáž stěrky k secímu stroji s brzdami



NEBEZPEČÍ
Montáž stěrky vyžaduje dvě osoby.

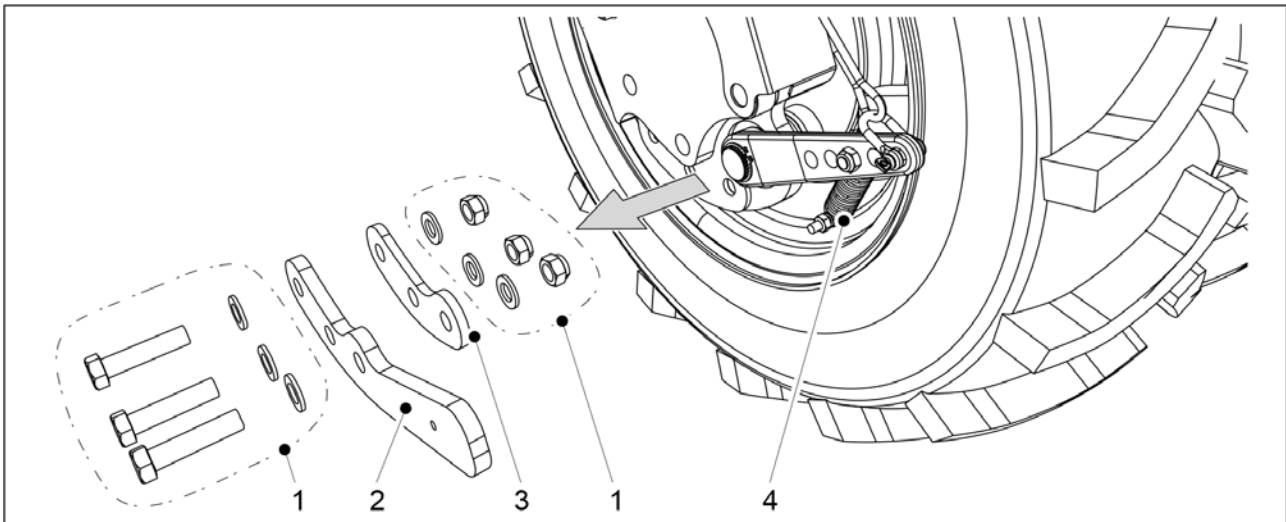

Obrázek. 5.1.12 - 80. Demontáž páky a podložky

1. Na levé straně stroje demontujte upínače (1) páky (2) z vnějšího kola s brzdami vzadu.
2. Demontujte páku (2) z konstrukce.
 - Zároveň demontujte držák ve spodní části pružiny (4).
3. Opakujte kroky 1–2 na pravé straně stroje.

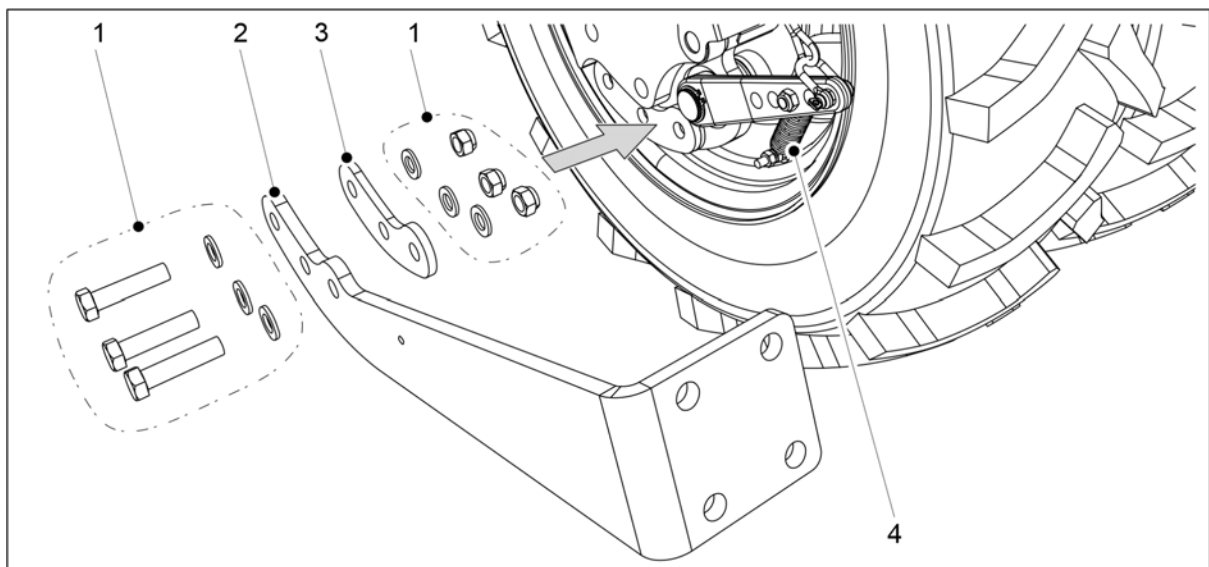

Obrázek. 5.1.12 - 81. Montáž stěrky k nastavci držáku

4. Na levé straně stroje připevněte podložku (3) a držák nastavce stěrky (2) na vnější kolo pomocí upínacích prvků (1).
 - Zároveň upevněte spodní část pružiny (4) k držáku nastavce.
5. Opakujte kroky 4 na pravé straně stroje.

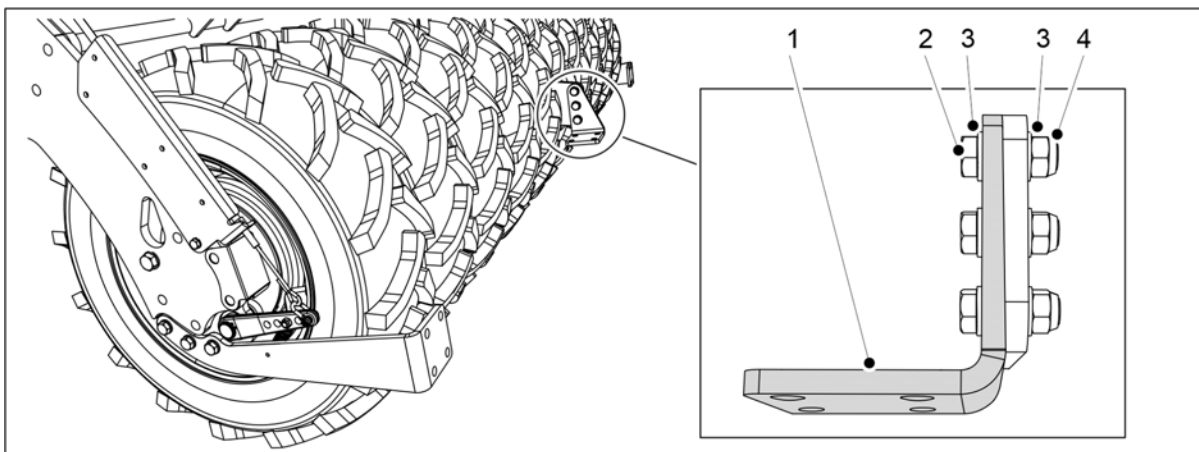

Obrázek. 5.1.12 - 82. Montáž závěsných desek stěrky

Číslo	Součást	Množství
2.	Šroub se šestihrannou hlavou M16X55	3 ks
3.	Podložka M16	6 ks
4.	Pojistná matice M16	3 ks

6. Namontujte závěsné desky stěrky (1) ke stroji pomocí součástek (2–4).

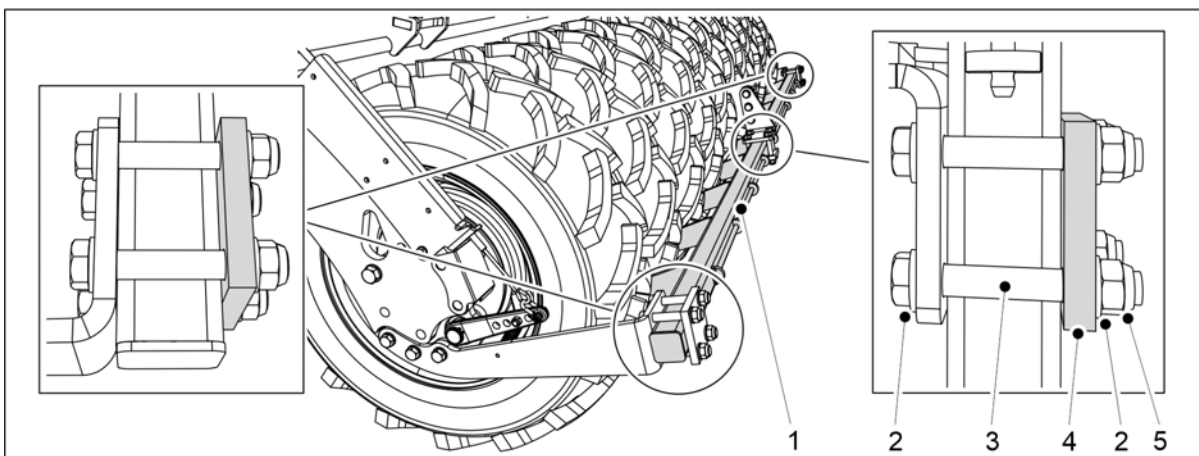

Obrázek. 5.1.12 - 83. Montáž stěrky

Číslo	Součást	Množství
2.	Šroub se šestihrannou hlavou M16x110	12 ks
3.	Podložka M16	24 ks
4.	Deska	3 ks
5.	Pojistná matice M16	12 ks

7. Připojte stěrku (1) k závěsným deskám a držákům nástavce pomocí součástek (2–5).

5.1.13 Montáž zadních bran



NEBEZPEČÍ
Pro montáž zadních bran jsou nutné dvě osoby.



NEBEZPEČÍ
Při montáži zadních bran použijte zdvihací příslušenství.

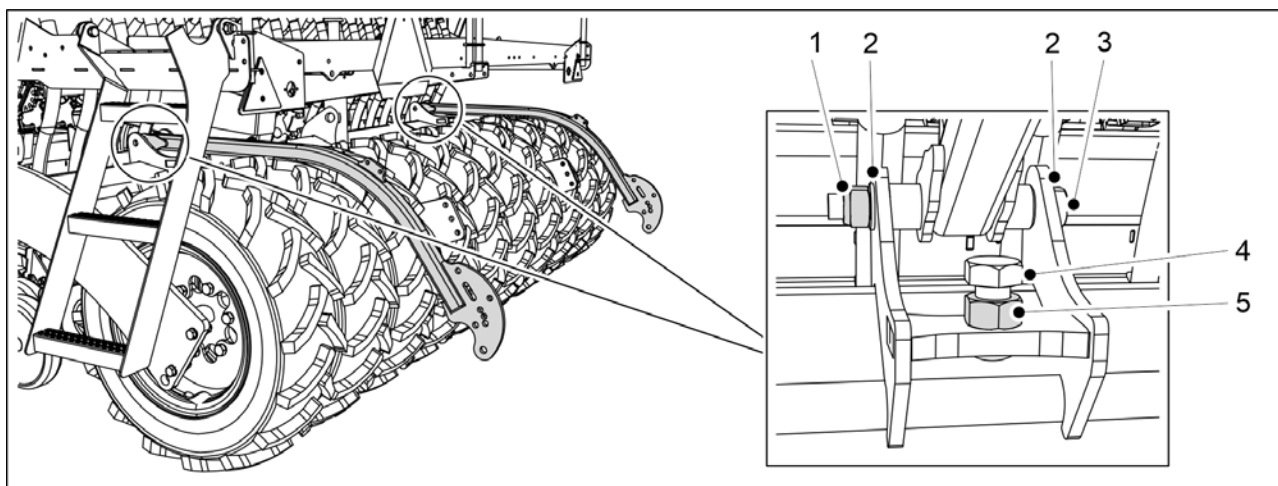

Obrázek. 5.1.13 - 84. Montáž ramen zadních bran

Číslo	Součást	Množství
1.	Pojistná matice M20	2 ks
2.	Podložka M20	4 ks
3.	Šroub se šestihrannou hlavou M20x180	2 ks
4.	Šroub se šestihrannou hlavou M24x55	2 ks
5.	Šestihranná matice M24	2 ks

1. Namontujte ramena zadních bran k secímu stroji pomocí součástek (1–5).

- Dotáhněte šrouby ramen zadních bran tak, aby nevznikla žádná vůle.

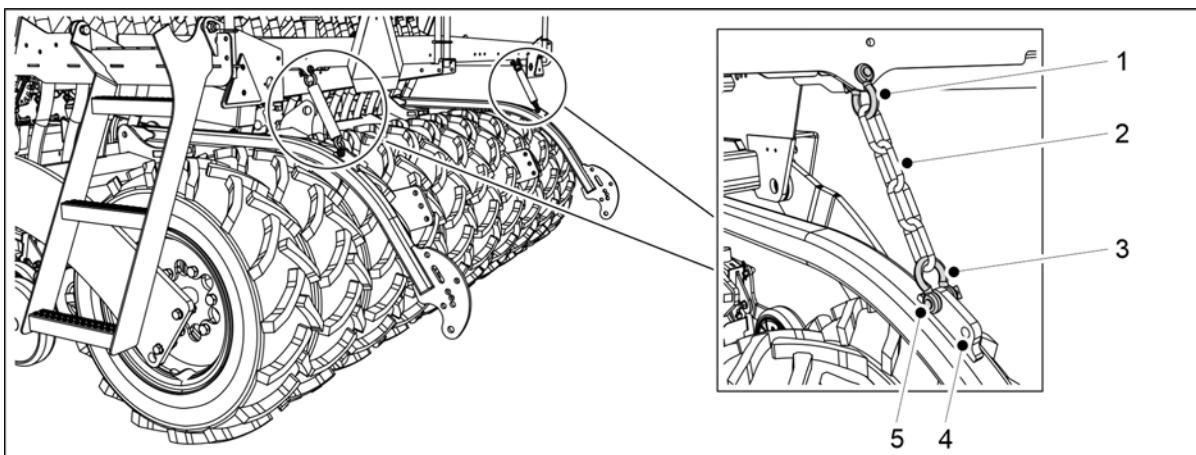

Obrázek. 5.1.13 - 85. Montáž řetězů zadních bran

2. Připevněte řetězy (2) k pracovní plošině secího stroje pomocí ok (1, 3).
 - Na rameni zadních bran jsou dva otvory pro upevnění řetězu. První otvor vpředu představuje výchozí nastavení (5). Pokud je to nutné, upravte pozici zadní brány pomocí otvoru, který je nejvíce vzadu (4).

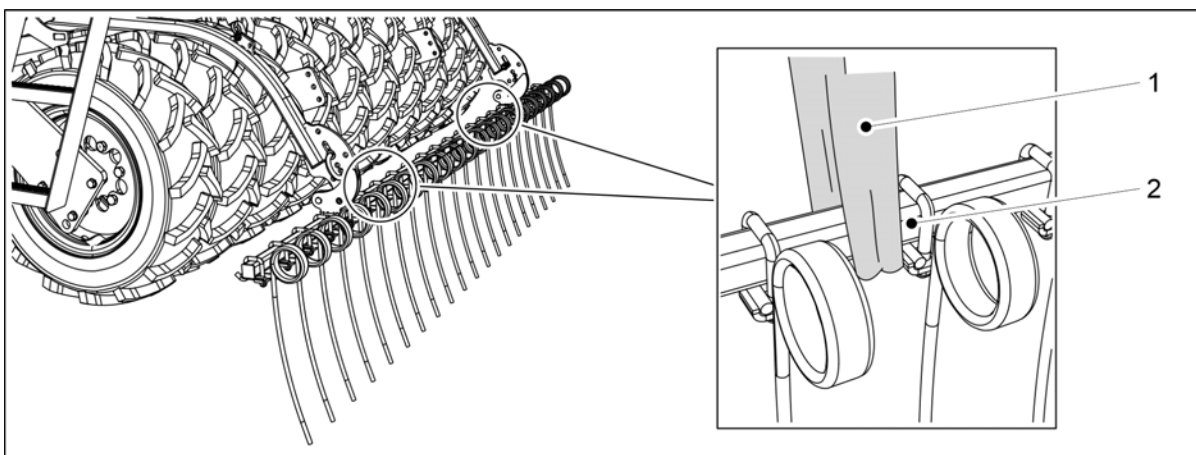

Obrázek. 5.1.13 - 86. Zvednutí zadních bran

3. Upevněte zvedací závěs (1) na trubku (2).



NEBEZPEČÍ

Nosnost zvedacího popruhu musí být pro zvedání zařízení dostatečná. Zadní brány váží 100 kg.

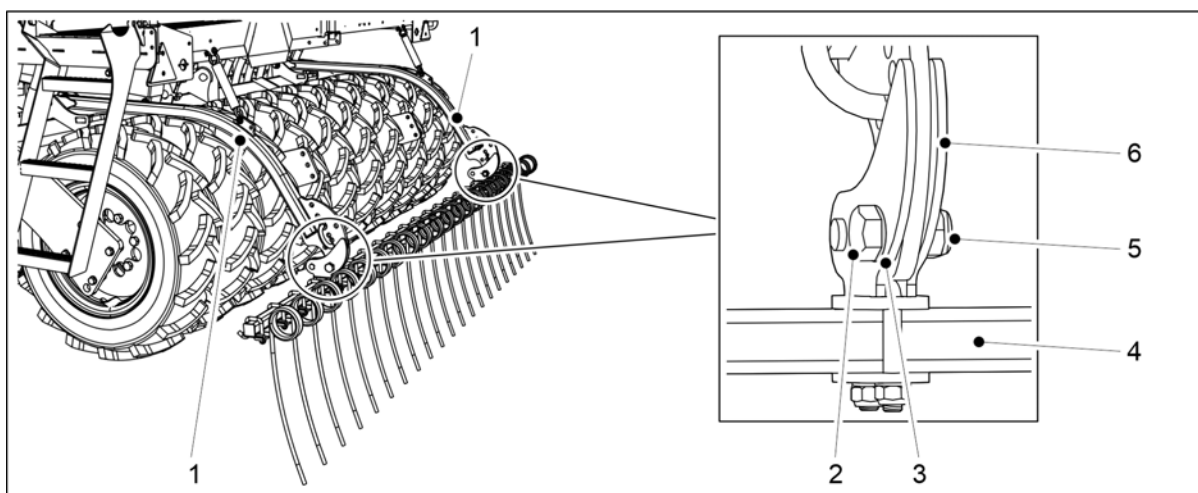

Obrázek. 5.1.13 - 87. Montáž zadních bran

Číslo	Součást	Množství
1.	Rameno zadních bran	2 komplety
2.	Šroub se šestihrannou hlavou M20x60	2 ks
3.	Podložka M20	4 ks
4.	Trubka	1 ks
5.	Pojistná matice M20	2 ks
6.	Svorka	2 ks

4. Zvedněte trubku (4) zadních bran pomocí závěsu a umístěte trubku tak, aby se rameno zadních bran (1) nacházelo mezi úchyty (6).
5. Upevněte trubku zadních bran k ramenům zadních bran upevněním úchyty pomocí podložek (3), šestihranného šroubu (2) a pojistné matice (5).
 - Dotáhněte šrouby zadních bran tak, aby nevznikla žádná vůle.
6. Opakujte krok 5 u druhého úchyty.

5.1.14 Montáž zadních značkovačů na zadní brány



NEBEZPEČÍ
Montáž zadních značkovačů vyžaduje dvě osoby.



NEBEZPEČÍ
Pro montáž zadních značkovačů použijte zvedací zařízení.

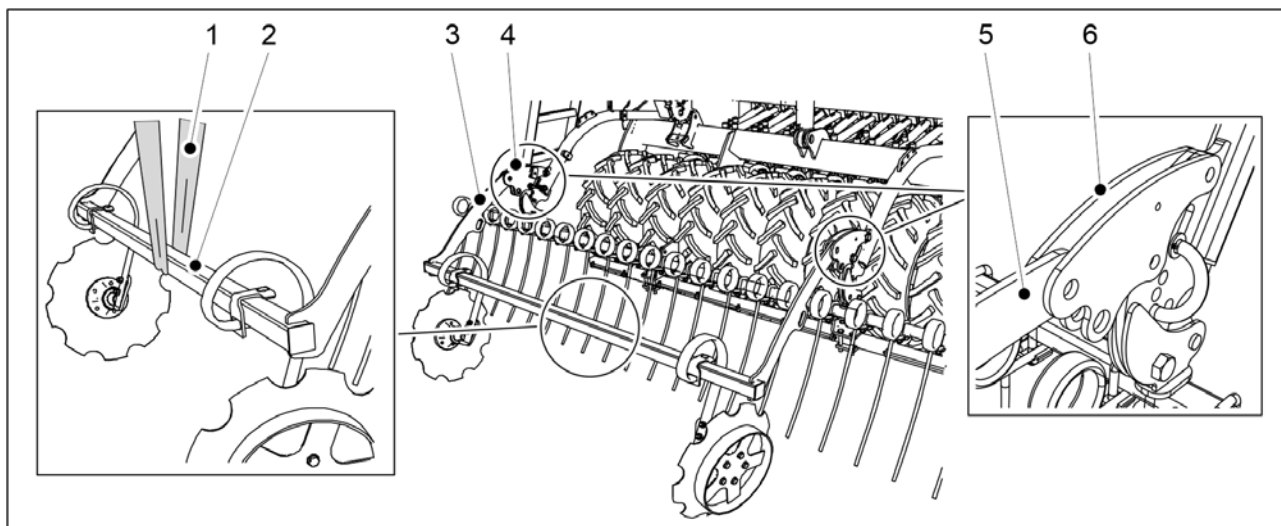

Obrázek. 5.1.14 - 88. Zvednutí zadních značkovačů

1. Upevněte zvedací závěs (1) okolo rámu značkovače (2).



NEBEZPEČÍ

Nosnost zvedacího popruhu musí být pro zvedání zařízení dostatečná. Zadní značkovače váží 75 kg.

2. Zvedněte zadní značkovače pomocí zvedacího závěsu (1) protaženého rámem (2) a umístěte rám tak, aby se ramena zadního značkovače (3, 5) nacházela mezi spouštěcími rameny přední nivelační desky (4, 6).

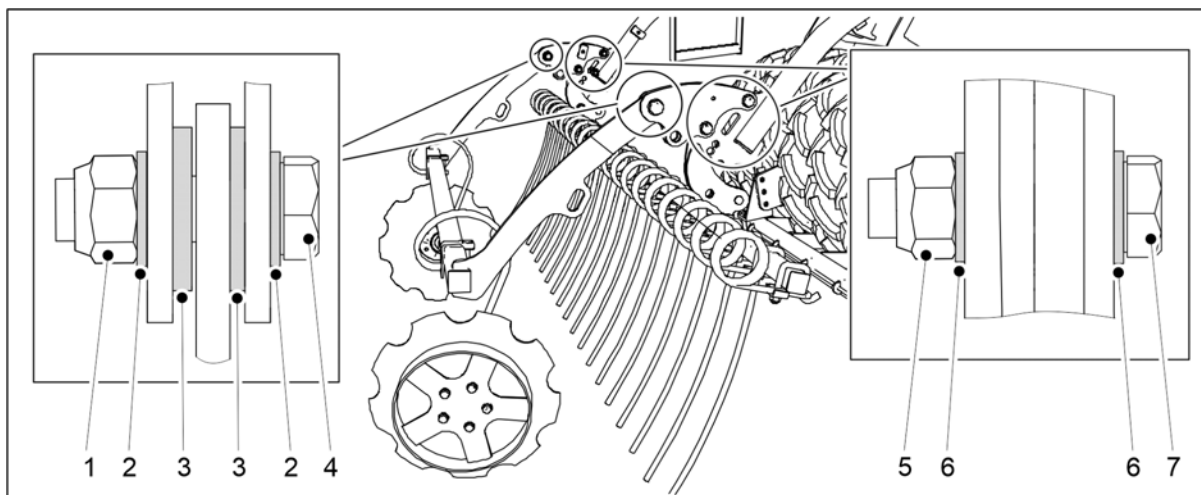

Obrázek. 5.1.14 - 89. Montáž zadních značkovačů na zadní brány

Číslo	Součást	Množství
1.	Pojistná matice M20	2 ks
2.	Podložka M20	4 ks
3.	Podložka M20	4 ks
4.	Šroub se šestihrannou hlavou M20x70	2 ks
5.	Pojistná matice M16	4 ks

6.	Podložka M16	8 ks
7.	Šroub se šestihrannou hlavou M16x70	4 ks

- Upevněte zadní značkovače ke spouštěcím ramenům přední nivelační desky pomocí podložek (2, 3, 6), šestihranných šroubů (4, 7) a pojistných matic (1, 5).
- Opakujte krok 3 u druhého spojovacího bodu.

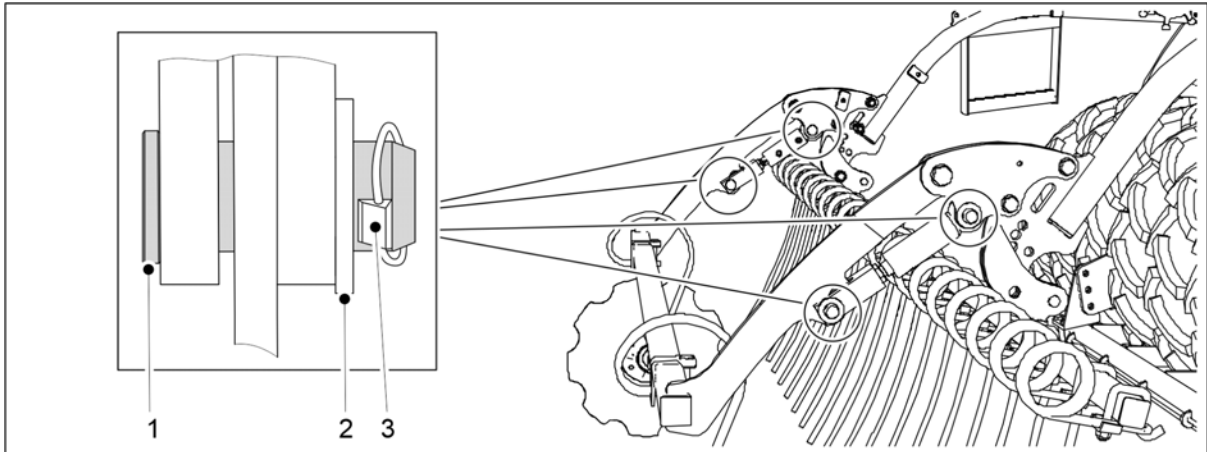

Obrázek. 5.1.14 - 90. Montáž válců zadních značovačů

Číslo	Součást	Množství
1.	Kolík Ø 24	4 ks
2.	Podložka M24	4 ks
3.	Zákolník	4 ks

- Vezměte válec z pracovní plošiny a namontujte jej na spouštěcí rameno pomocí kolíků (1) a podložek (2).
- Zajistěte montážní kolík na místě zákolníkem (3).
- Opakujte kroky 5–6 u druhého válce.

5.1.15 Montáž přední pracovní plošiny ke stroji se standardním táhlem

- Přední pracovní plošinu namontujte před instalací válce táhla/napínáku.



NEBEZPEČÍ

Pro montáž přední pracovní plošiny jsou nutné dvě osoby.



NEBEZPEČÍ

Při montáži přední pracovní plošiny použijte zdvihací příslušenství.

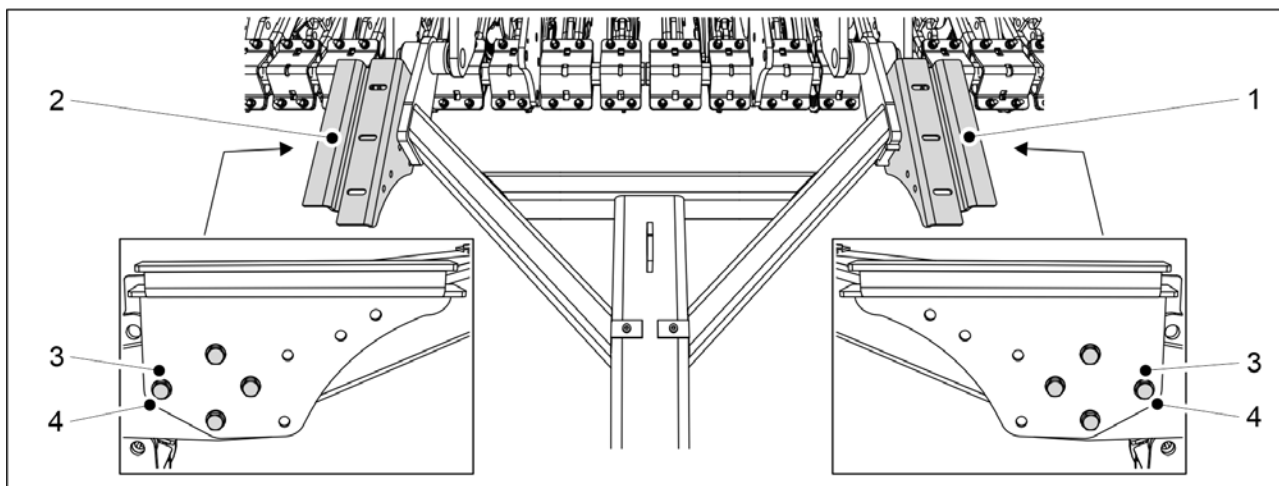

Obrázek. 5.1.15 - 91. Montáž opěrných držáků lávky

1. Namontujte opěrné držáky lávky (1, 2) na táhlo pomocí 8 šroubů M12x75 (3) a 8 podložek M12 (4).

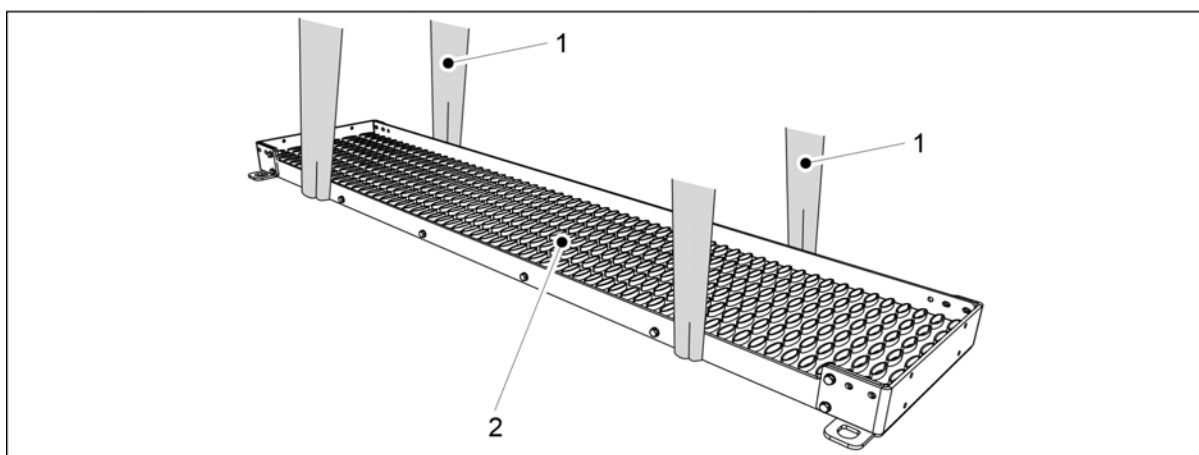

Obrázek. 5.1.15 - 92. Zvedání lávky

2. Upevněte kolem lávky (2) 2 zvedací popruhy (1).



NEBEZPEČÍ

Nosnost zvedacího popruhu musí být pro zvedání zařízení dostatečná.
eFORTE 300: Lávka váží 60 kg. eFORTE 400: Lávka váží 80 kg.

3. Pro zvednutí lávky nad táhlo použijte zvedací závěsy.
4. Symetricky zarovnejte lávku se středem stroje a spusťte ji na opěrné držáky.

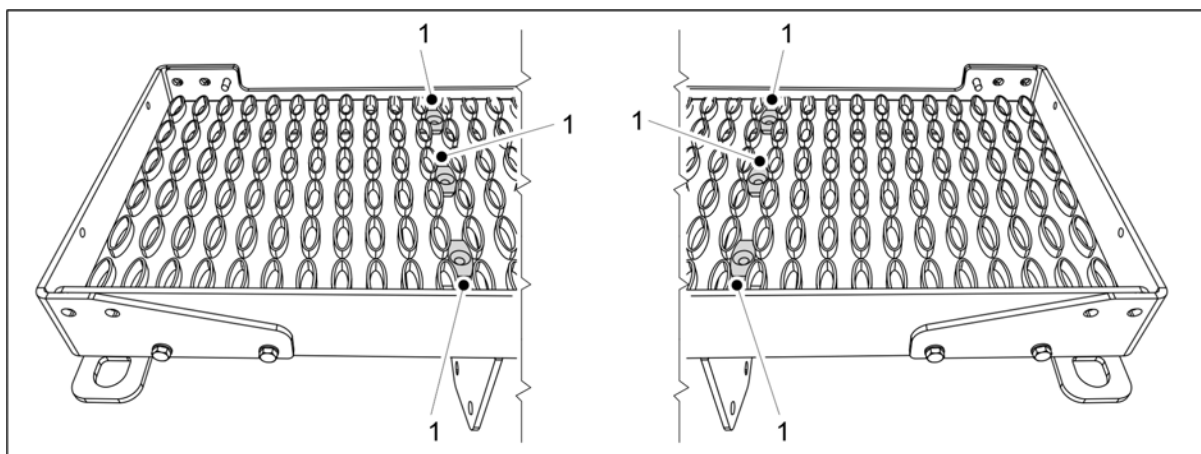

Obrázek. 5.1.15 - 93. Držáky lávky

5. Připevněte 6 držáků (1) k otvorům na šrouby v držácích lávky.

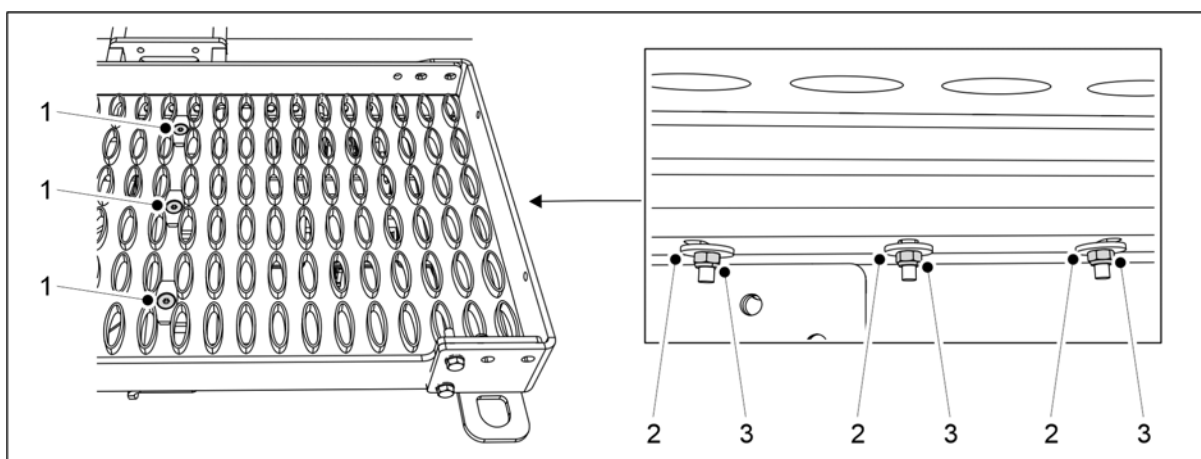

Obrázek. 5.1.15 - 94. Montáž lávky na držáky

Číslo	Součást	Ks
1.	Šroub se šestihrannou zapuštěnou hlavou M8x70	6
2.	Podložka M8	6
3.	Pojistná matice M8	6

6. Namontujte lávku na držáky pomocí součástek (1–3).

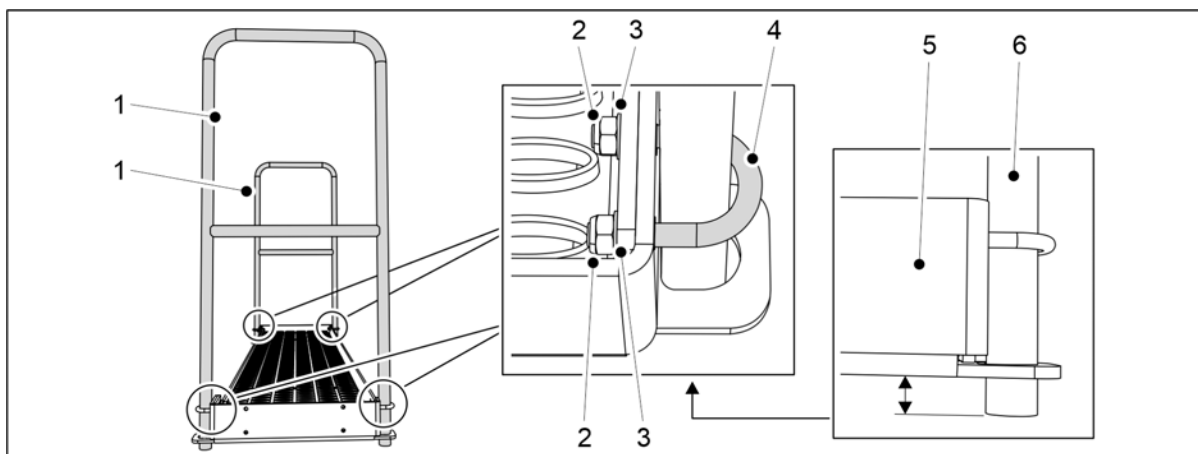

Obrázek. 5.1.15 - 95. Montáž zábradlí na model eFORTE 300

Číslo	Součást	Ks
2.	U-šroub	4
3.	Podložka M8	8
4.	Pojistná matice M8	8

7. eFORTE 300: Upevněte 2 zábradlí (1) na konce lávky pomocí součástek (2–4).

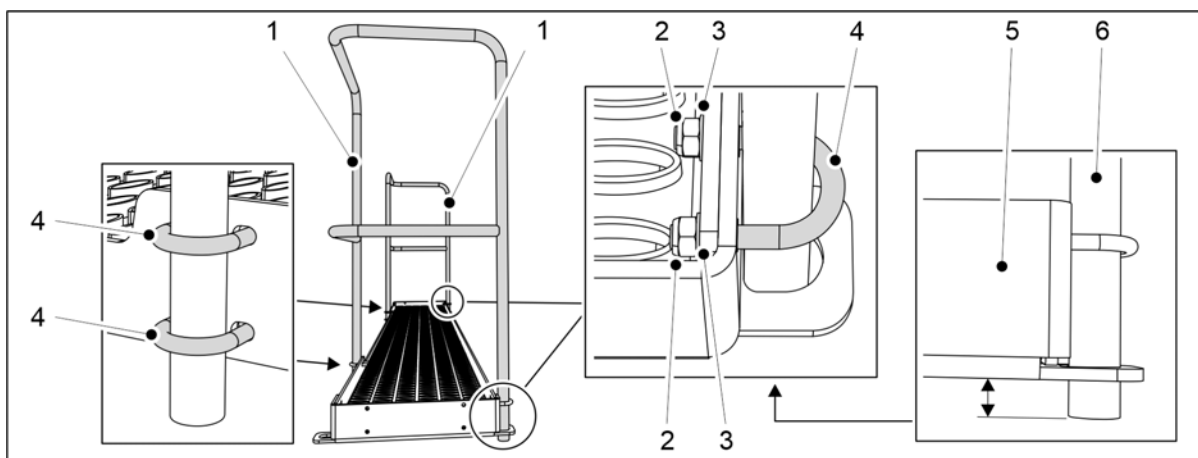

Obrázek. 5.1.15 - 96. Montáž zábradlí na model eFORTE 400

Číslo	Součást	Ks
2.	Pojistná matice M8	12
3.	Podložka M8	12
4.	U-šroub	6

8. eFORTE 400: Upevněte 2 zábradlí (1) na konce a přední stranu lávky pomocí součástek (2–4).

- Umístěte konce trubek zábradlí (5) lehce pod koncové desky (6) lávky.

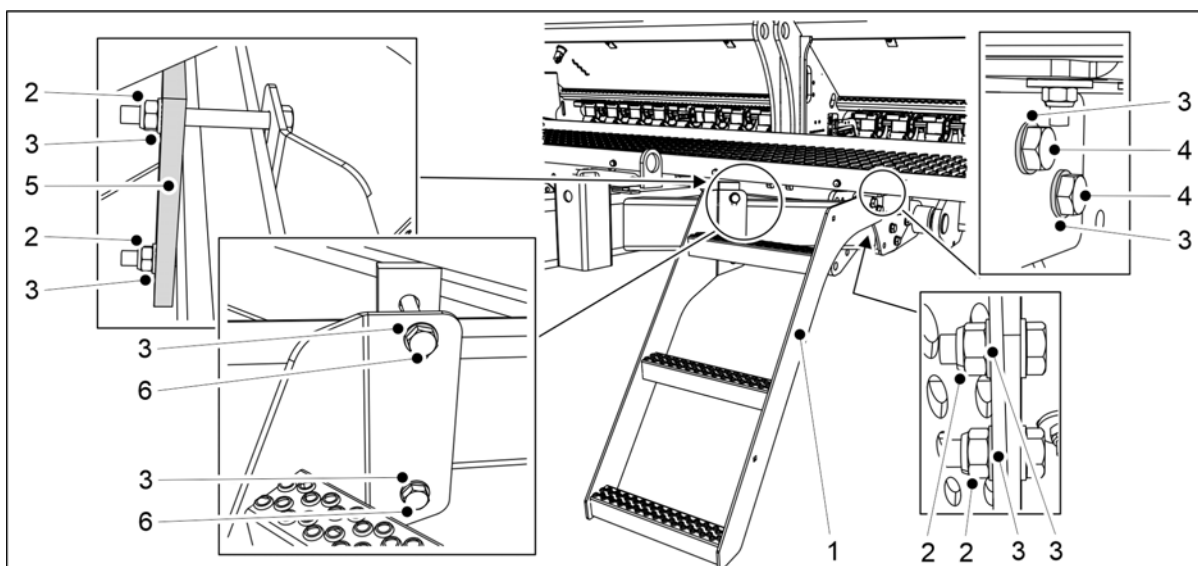

Obrázek. 5.1.15 - 97. Montáž schůdků

Číslo	Součást	Ks
2.	Pojistná matice M12	4
3.	Podložka M12	8
4.	Šroub se šestihrannou hlavou M12x35	2
5.	Montážní deska	1
6.	Šroub se šestihrannou hlavou M12x110	2

9. Namontujte schody (1) k táhlu pomocí součástí (2–6).

5.1.16 Montáž přední pracovní plošiny ke stroji s předním diskovým kultivátorem

- Přední pracovní plošinu namontujte před instalací válce táhla/napínáku.



NEBEZPEČÍ

Pro montáž přední pracovní plošiny jsou nutné dvě osoby.



NEBEZPEČÍ

Při montáži lávky přední pracovní plošiny použijte zdvihací příslušenství.

1. Namontujte přední diskový kultivátor na stroj tak, jak uvádí kapitola 5.1.6 Montáž předního diskového kultivátoru.

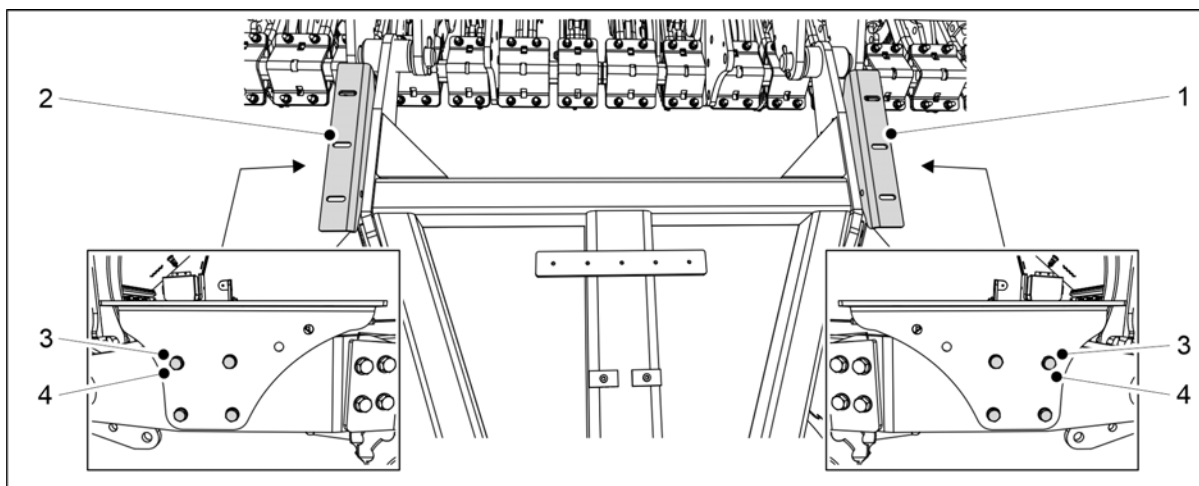

Obrázek. 5.1.16 - 98. Montáž opěrných držáků lávky

- Namontujte opěrné držáky lávky (1, 2) na táhlo pomocí 8 šroubů M10x30 (3) a 8 podložek M10 (4).

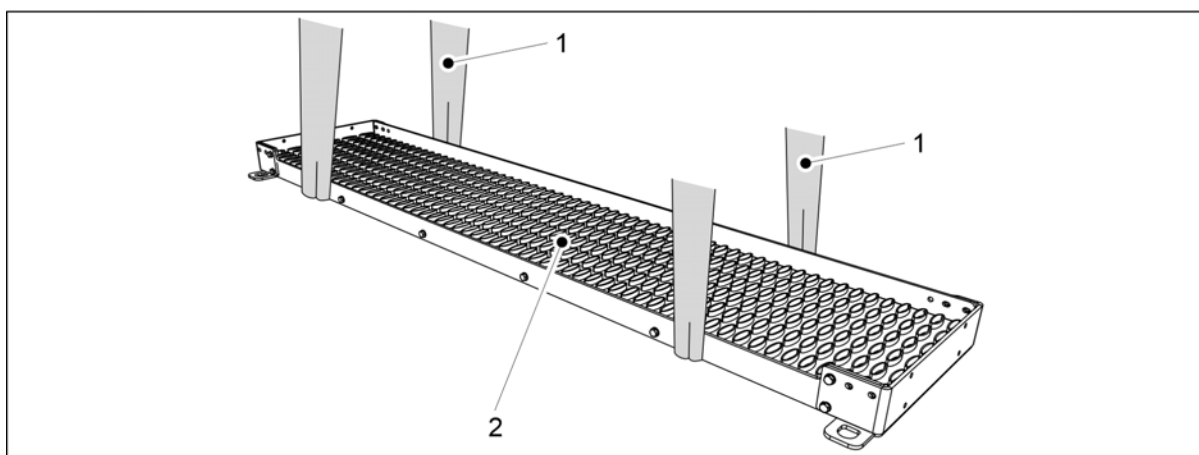

Obrázek. 5.1.16 - 99. Zvedání lávky

- Upevněte kolem lávky (2) 2 zvedací popruhy (1).



NEBEZPEČÍ

Nosnost zvedacího popruhu musí být pro zvedání zařízení dostatečná.
eFORTE 300: Lávka váží 60 kg. eFORTE 400: Lávka váží 80 kg.

- Pro zvednutí lávky nad táhlo použijte zvedací závěsy.
- Symetricky zarovnejte lávku se středem stroje a spusťte ji na opěrné držáky.

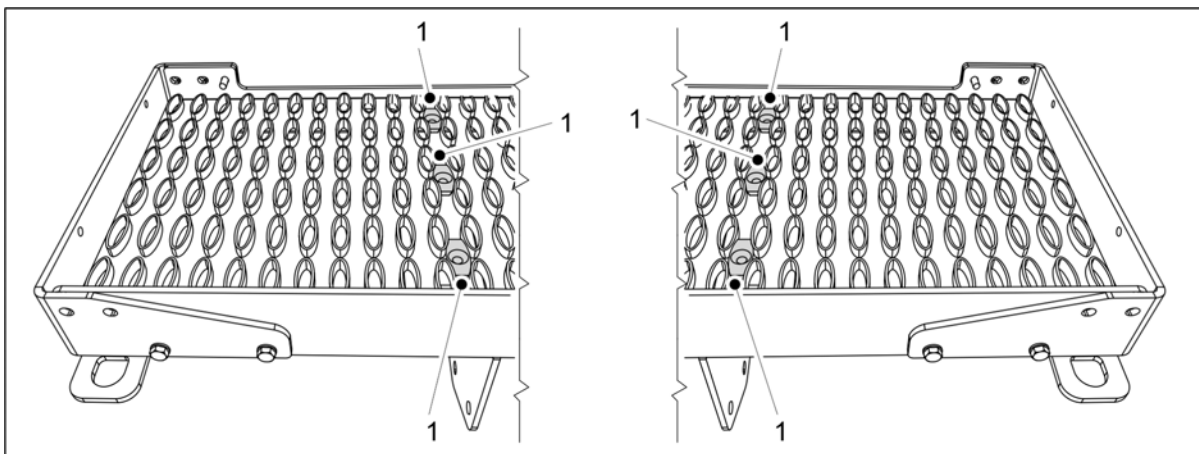

Obrázek. 5.1.16 - 100. Držáky lávky

6. Připevněte 6 držáků (1) k otvorům na šrouby v držácích lávky.

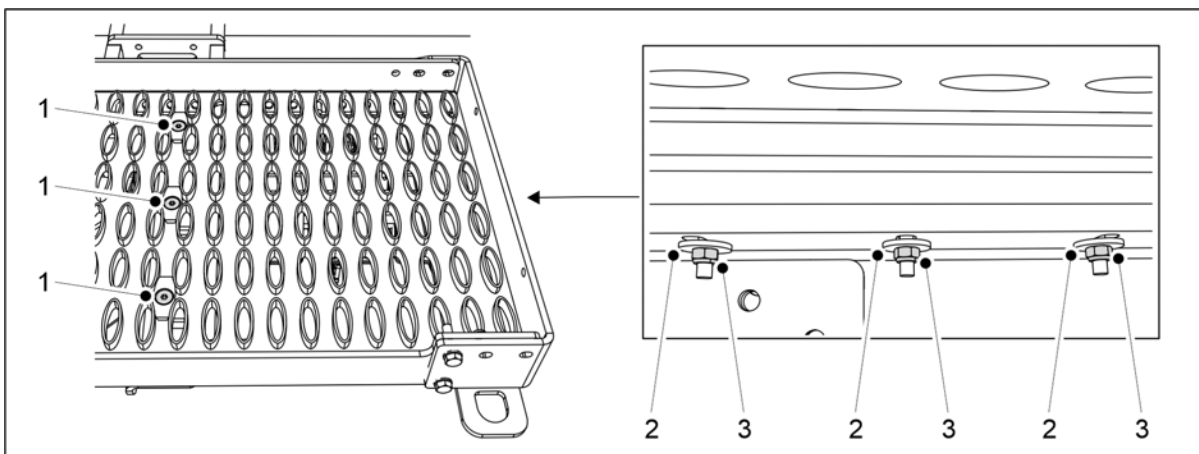

Obrázek. 5.1.16 - 101. Montáž lávky na držáky

Číslo	Součást	Ks
1.	Šroub se šestihrannou zapuštěnou hlavou M8x70	6
2.	Podložka M8	6
3.	Pojistná matice M8	6

7. Namontujte lávku na držáky pomocí součástek (1–3).

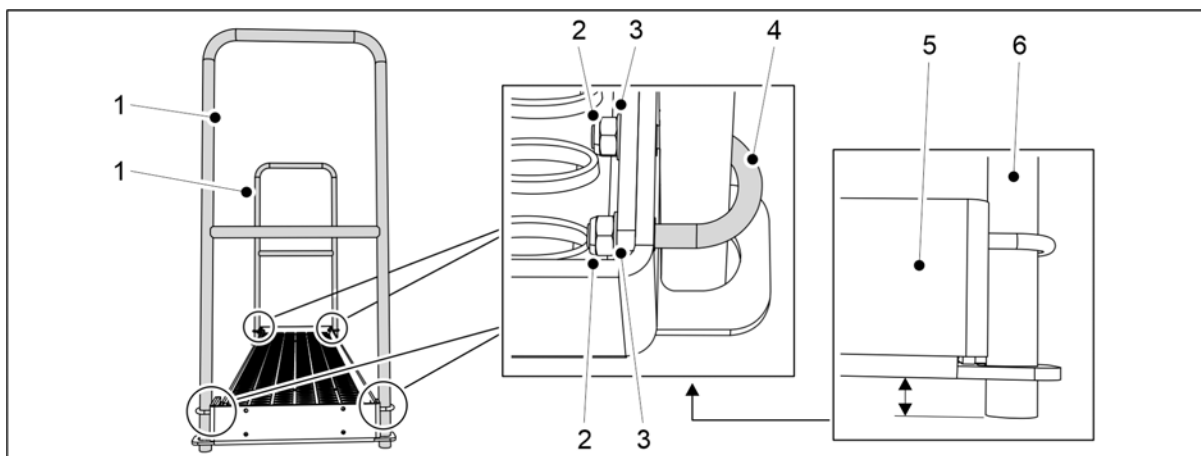

Obrázek. 5.1.16 - 102. Montáž zábradlí na stroj 300

Číslo	Součást	Ks
2.	U-šroub	4
3.	Podložka M8	8
4.	Pojistná matice M8	8

8. Stroj 300: Upevněte 2 kolejnice (1) na konce lávky pomocí součástek (2–4).

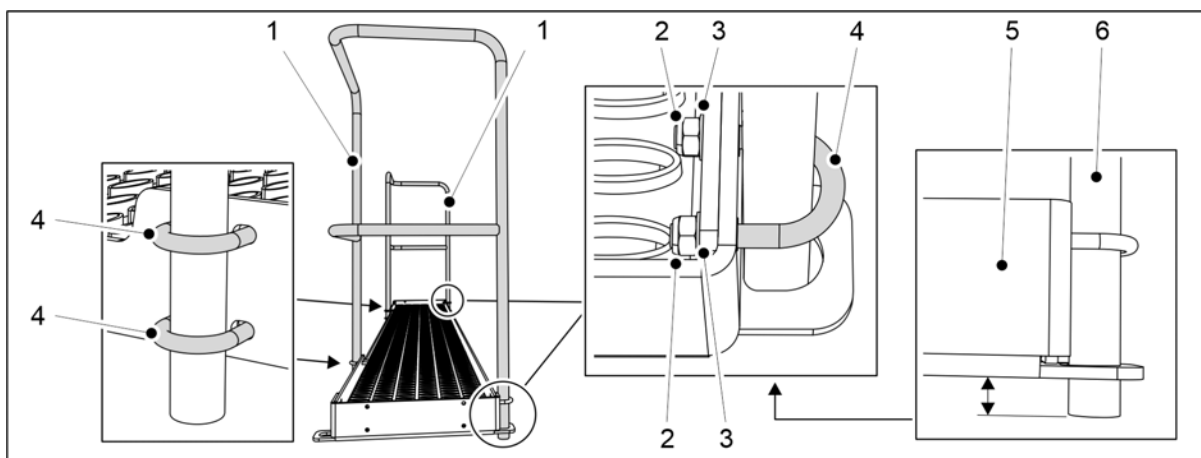

Obrázek. 5.1.16 - 103. Montáž zábradlí na stroj 400

Číslo	Součást	Ks
2.	Pojistná matice M8	12
3.	Podložka M8	12
4.	U-šroub	6

9. Stroj 400: Upevněte 2 zábradlí (1) na konce a přední stranu lávky pomocí součástek (2–4).

- Umístěte konce trubek zábradlí (5) lehce pod koncové desky (6) lávky.

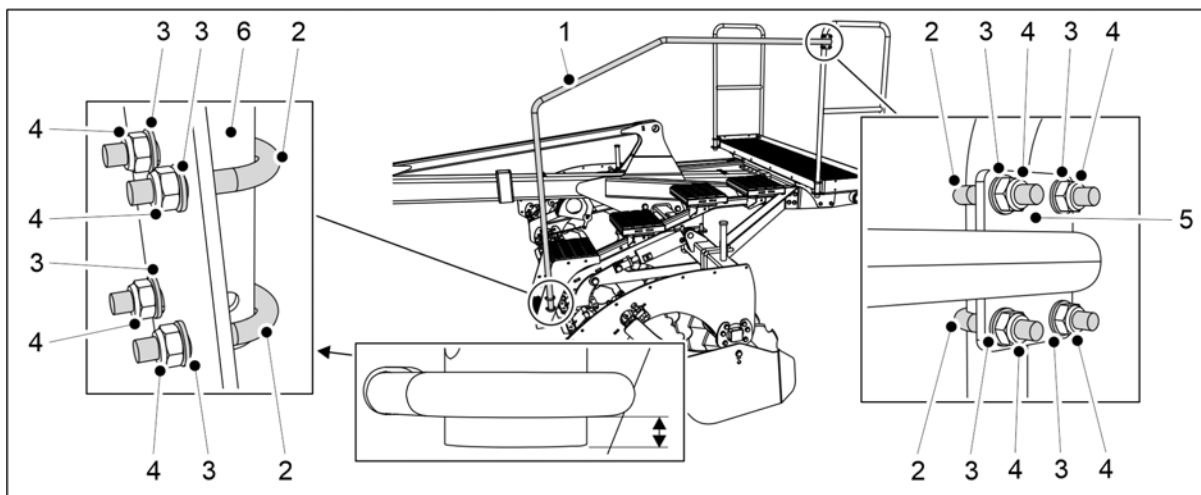

Obrázek. 5.1.16 - 104. Montáž zábradlí schodů

Číslo	Součást	Ks
2.	U-šroub	4
3.	Podložka M8	8
4.	Pojistná matice M8	8

10. Upevněte spodní část (6) zábradlí schodů (1) ke schodům předního diskového kultivátoru pomocí součástek (2–4).

- Umístěte spodní část zábradlí schodů pod U šroub.

11. Použijte součástky (2–4) k upevnění horního držáku (5) zábradlí schodů (1) k přední pracovní plošině.

5.1.17 Otočení zadního zábradlí pracovní plošiny a upevnění koncového zábradlí

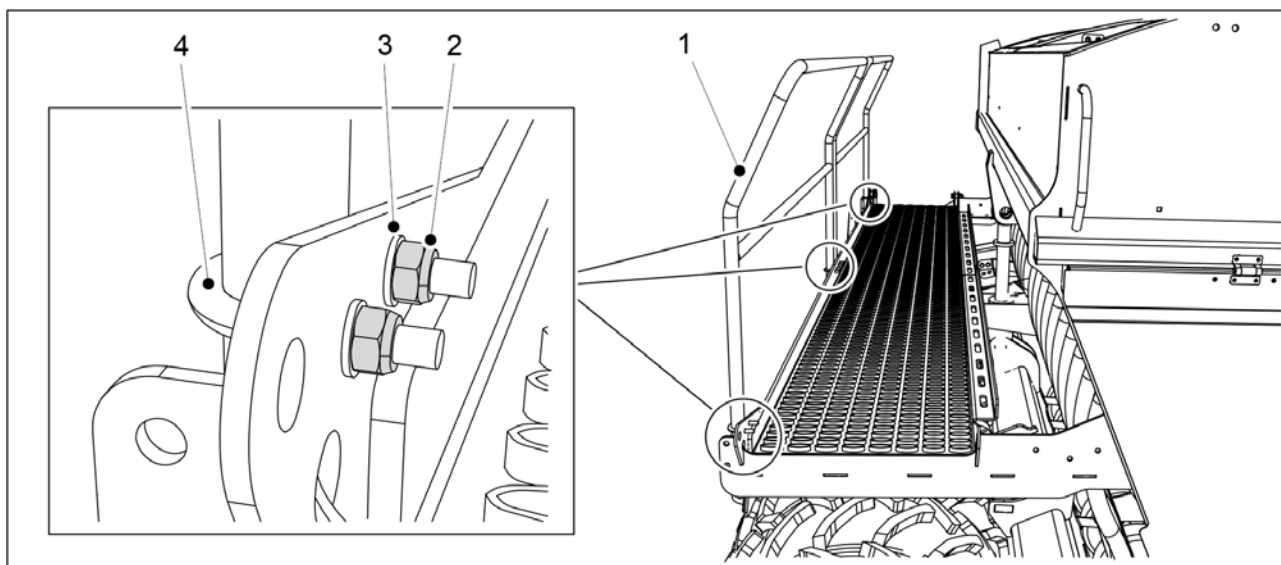

Obrázek. 5.1.17 - 105. Otočení zadního zábradlí pracovní plošiny

Číslo	Součást	Množství
1.	Zadní zábradlí	1 ks
2.	Pojistná matice M8	8 ks
3.	Podložka M8	8 ks
4.	U-šroub	4 ks

- Pro účely přepravy bylo zadní zábradlí (1) pracovní plošiny otočeno dovnitř.

- Vyšroubujte šrouby zadního zábradlí pracovní plošiny.
- Otočte zábradlí směrem ven a namontujte je k pracovní plošině pomocí podložek (3), U-šroubu (4) a pojistných matic (2).
- Opakujte krok 2 u všech spojovacích bodů zadního zábradlí.

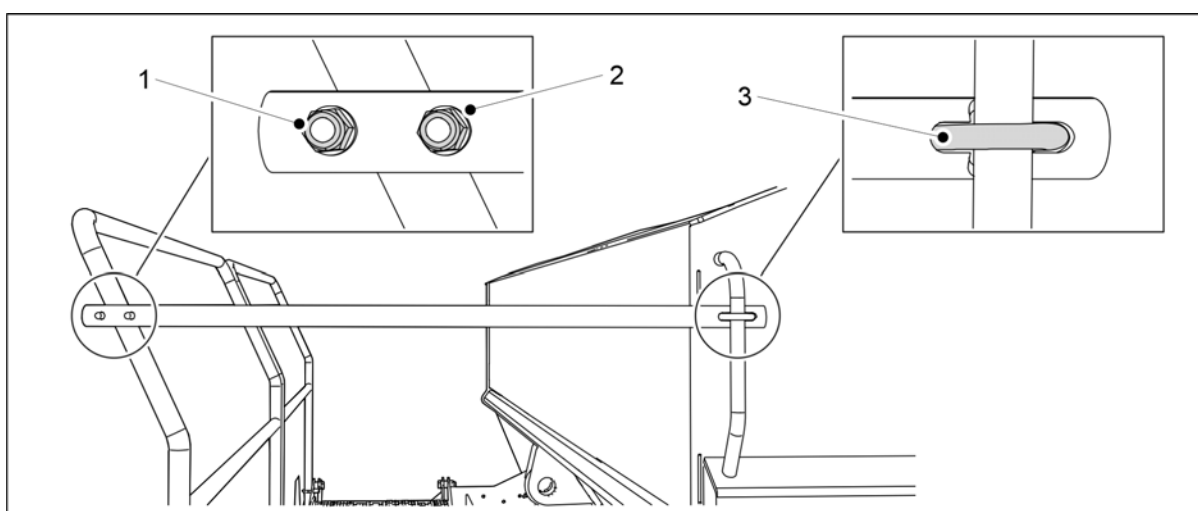

Obrázek. 5.1.17 - 106. Upevnění zadního zábradlí pracovní plošiny

Číslo	Součást	Množství
1.	Pojistná matice M8	4 ks
2.	Podložka M8	4 ks
3.	U-šroub	2 ks

- Upevněte zadní zábradlí k pracovní plošině pomocí podložek (2), U-šroubů (3) a pojistných matic (1).
- Opakujte krok 4 u druhého spojovacího bodu.

5.2 Uvedení do provozu

5.2.1 Nastavení ovládacího systému SeedPilot pro uvedení do provozu

5.2.1.1 Nastavení automatizace kolejevého řádku pro sudý počet průjezdů

- Automatizace kolejevého řádku se používá k zapnutí nebo vypnutí spojky kolejevého řádku. Pokud je spojka kolejevého řádku zapnuta, řádky nejsou osety, ale během setí je vytvořen kolejevý řádek.

Asymetrické kolejové řádky

1. Přejděte na obrazovku pro nastavení setí v uživatelském rozhraní.

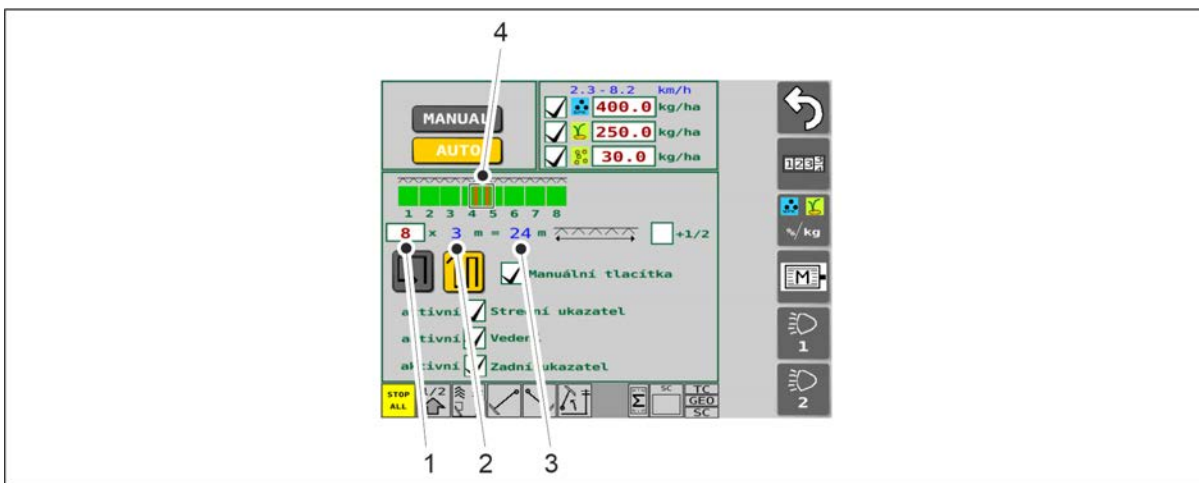

Obrázek. 5.2.1.1 - 107. Stanovení asymetrických kolejových řádků

2. Zadejte počet průjezdů do pole (1).

- Na obrazovce se zobrazí šířka secího stroje (2). Systém automaticky vypočítá šířku aplikace (3). Kolejové řádky (4) jsou ve výchozím nastavení vytvořeny uprostřed. V případě níže, kde je 8 průjezdů, jsou tak kolejové řádky provedeny u průjezdů 4a 5.

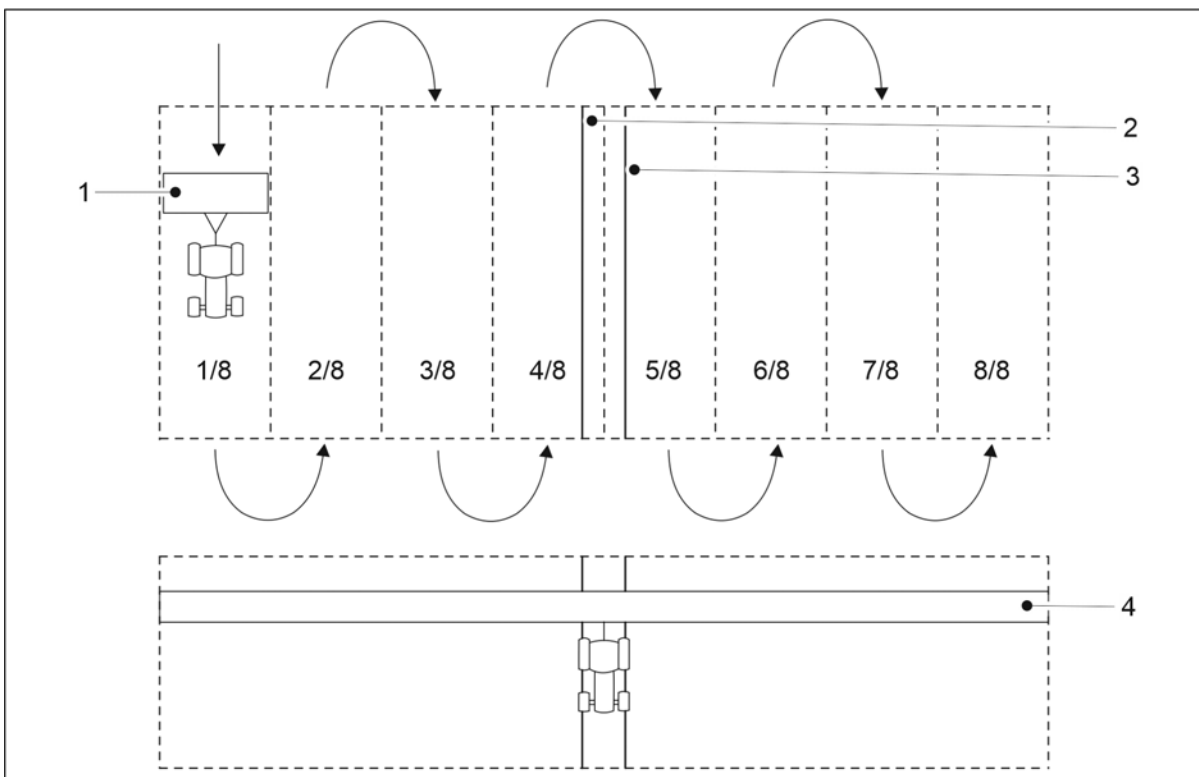

Obrázek. 5.2.1.1 - 108. Asymetrické kolejové řádky

- Šířka průjezdu je stejná jako šířka secího stroje (1). V případě níže, kde je 8 průjezdů, tak vzniká aplikační šířka (4) 24 m. Pokud je zadána automatizace asymetrického kolejového řádku, jsou kolejové řádky (2, 3) provedeny u průjezdů 4 a 5.

Symetrické kolejové řádky

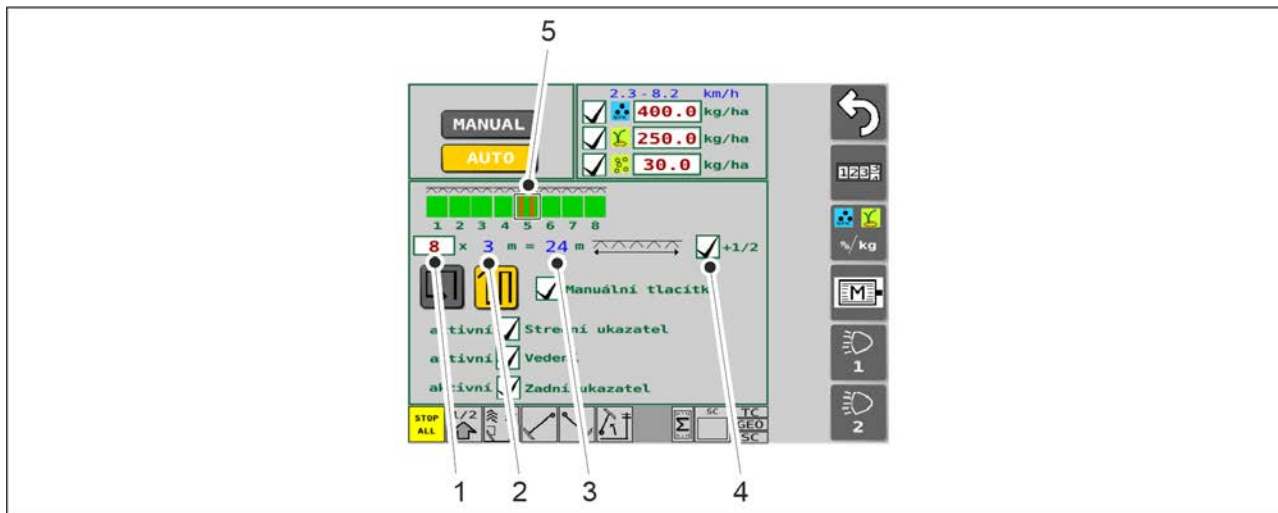

Obrázek. 5.2.1.1 - 109. Stanovení symetrických kolejových řádků

1. Zadejte počet průjezdů do pole (1).
 - Na obrazovce se zobrazí šířka secího stroje (2). Systém automaticky vypočítá šířku aplikace (3).
2. Stiskněte pole (4).
 - Pokud je zatrženo pole (4), jsou kolejové řádky (5) vynuceny jako symetrické. V případě níže, kde je 8 průjezdů, jsou kolejové řádky provedeny u průjezdu 5.

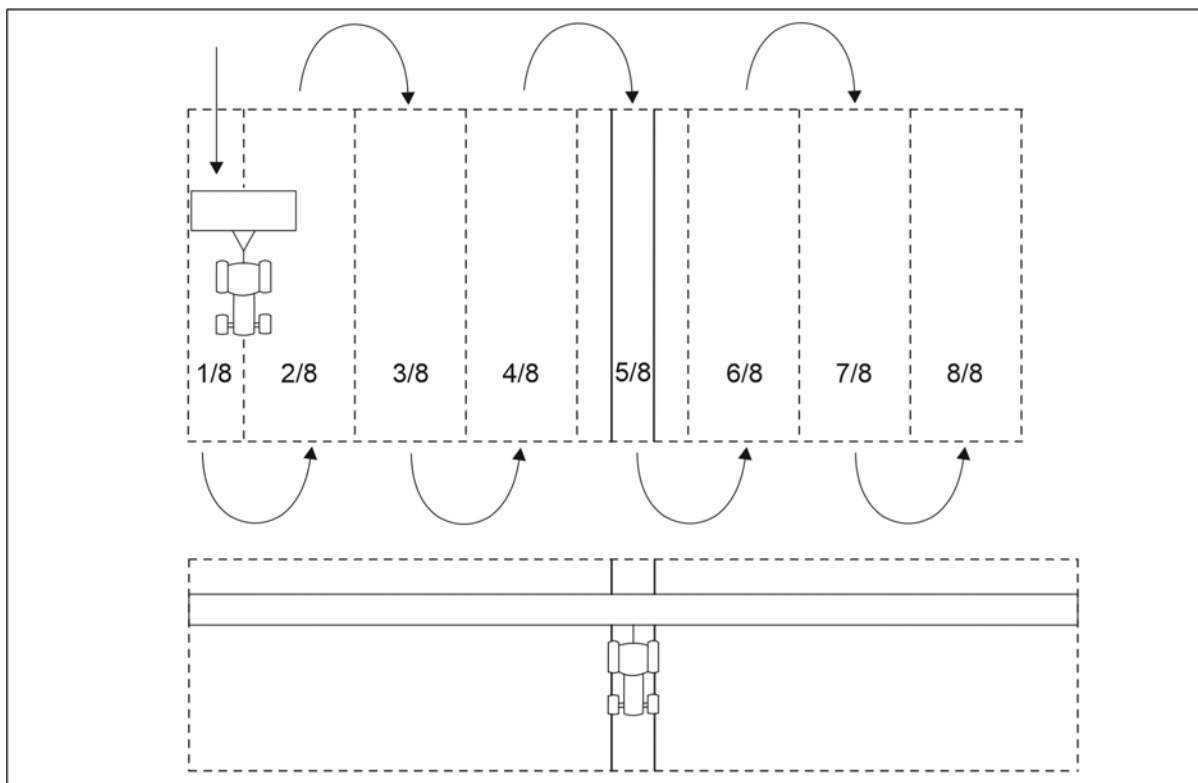

Obrázek. 5.2.1.1 - 110. Symetrické kolejové řádky

- Stroje vybavené elektrickým motory pro hnojivo a osivo na obou stranách stroje, tedy vlevo i vpravo: abyste zjistili, na které straně bude setí začínat, nahlédněte do části 6.10 Vypnutí poloviny stroje. V takovém případě budou kolejové řádky v pravé pozici ve vztahu k šířce aplikace.

5.2.1.2 Nastavení automatizace kolejového řádku pro lichý počet průjezdů

- Automatizace kolejového řádku se používá k zapnutí nebo vypnutí spojky kolejového řádku. Pokud je spojka kolejového řádku zapnuta, řádky nejsou osety, ale během setí je vytvořen kolejový řádek.

1. Přejděte na obrazovku pro nastavení setí v uživatelském rozhraní.

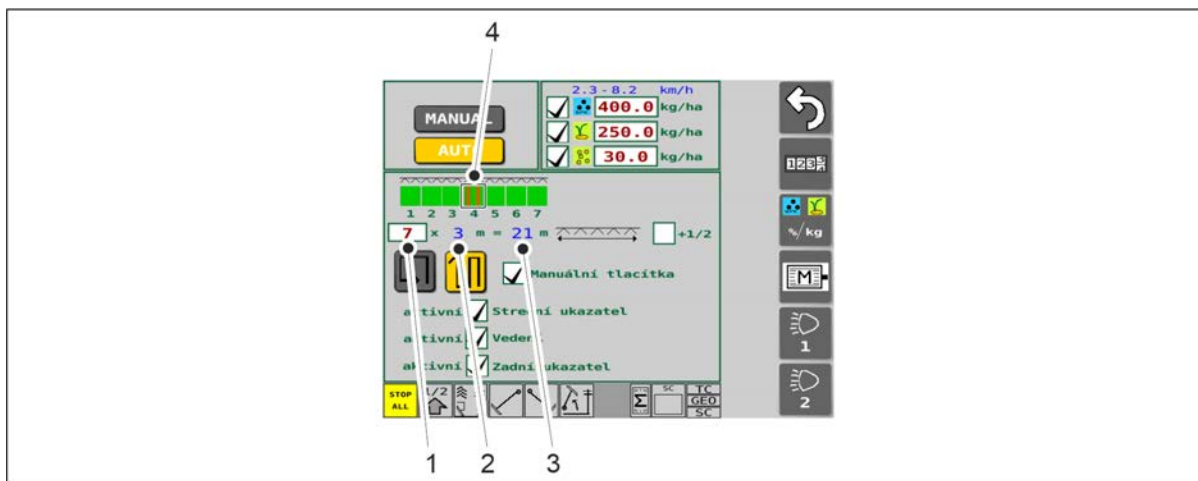

Obrázek. 5.2.1.2 - 111. Určení kolejových řádků

2. Zadejte počet průjezdů do pole (1).

- Na obrazovce se zobrazí šířka secího stroje (2). Systém automaticky vypočítá šířku aplikace (3). Kolejové řádky (4) jsou ve výchozím nastavení vytvořeny uprostřed. V případě níže, kde je 7 průjezdů, jsou kolejové řádky provedeny u průjezdu 4.

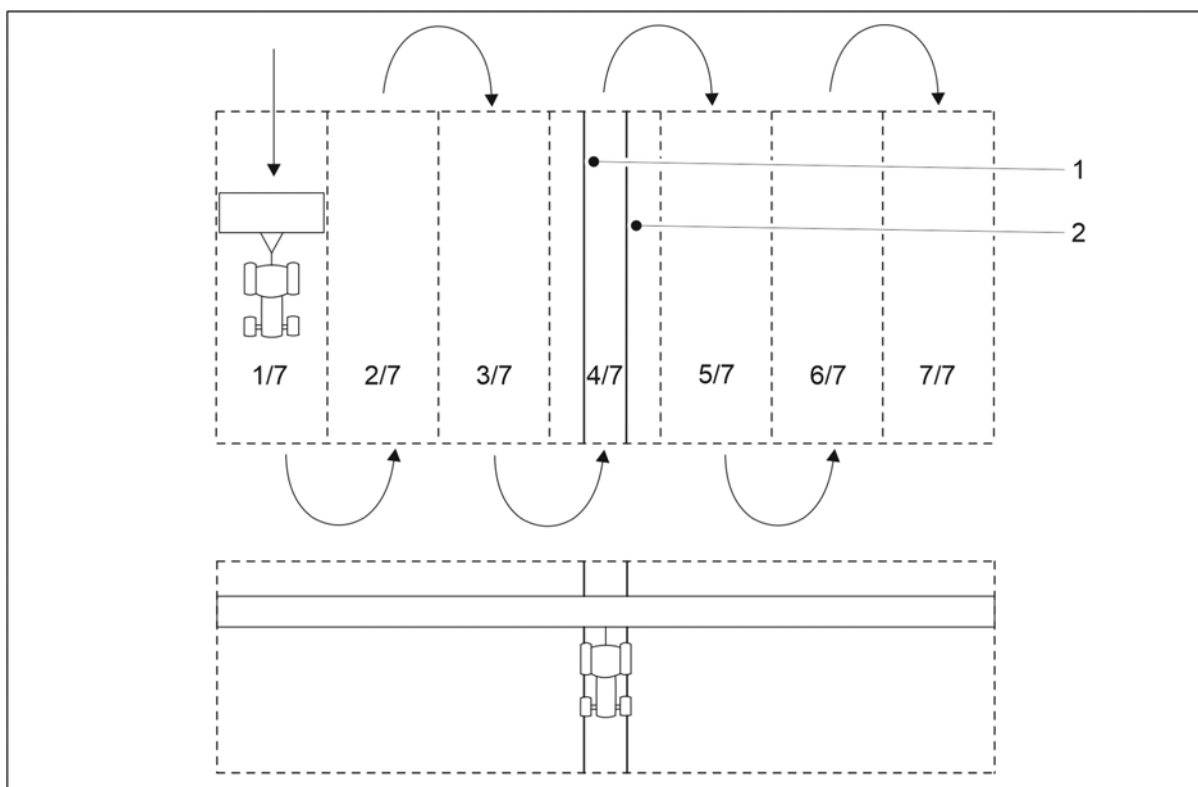

Obrázek. 5.2.1.2 - 112. Symetrické kolejové řádky

- Kolejové řádky (1, 2) jsou provedeny u průjezdu 4.

5.2.1.3 Uvedení do provozu

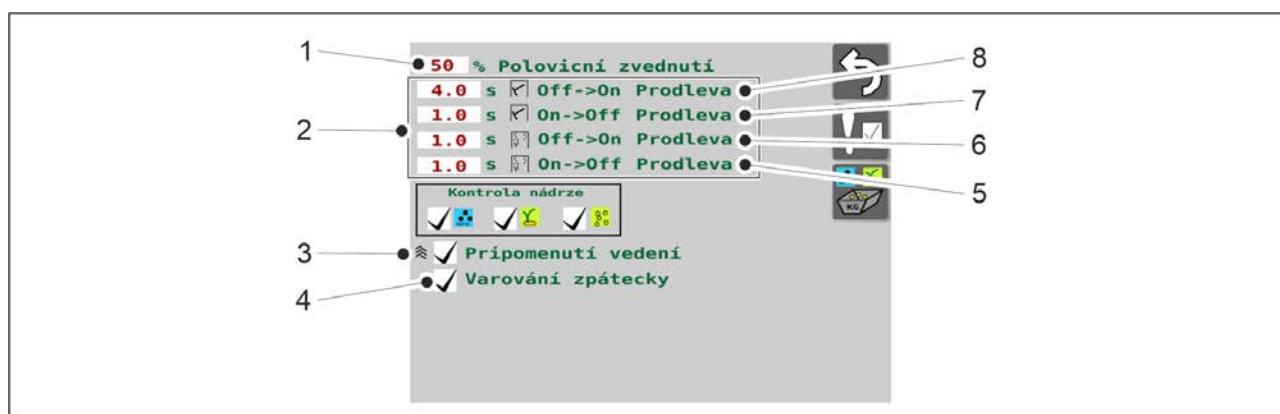

Obrázek. 5.2.1.3 - 113. Uvedení do provozu

1.	<p>Nastavení limitu výšky polovičního zdvihu</p> <ul style="list-style-type: none">• Číselná hodnota (%) je výškovým limitem (od úrovně země), ve které se poloviční zdvih zastaví při zvedání stroje. Pokud je dosaženo nastaveného limitu, zdvih stroje se zastaví stejným ventilem, který je použit k funkci vypnutí zdvihu.• Tovární nastavení je 50 %. Hodnota nového výškového limitu je dána stisknutím tlačítka POLOVIČNÍ ZDVIH (1).
2.	<p>Nastavení prodlevy pro ventily značkovače</p> <ul style="list-style-type: none">• (8) je prodleva středního značkovače při zapnutí, (7) je prodleva středního značkovače při vypnutí, (6) je prodleva zadního značkovače při zapnutí a (5) je prodleva zadního značkovače při vypnutí.• Prodleva při zapnutí je prodleva (v sekundách) od chvíle, kdy je stroj spuštěn, po chvíli, kdy se elektromagnetický ventil značkovače otevře a značkovač zahájí spouštění dolů.• Prodleva při vypnutí je prodleva (v sekundách) od chvíle, kdy je stroj zvednut, po chvíli, kdy se elektromagnetický ventil značkovače zavře a značkovač zahájí zvedání.• Výchozí hodnoty jsou zobrazeny na obrazovce. Nová prodleva je nastavena stisknutím požadované číselné hodnoty.
3.	<p>Volba upomínky kolejových řádků</p> <ul style="list-style-type: none">• Upomínka kolejových řádků je aktivní, pokud je pole (3) zatrženo.• Pokud je aktivní, upomínka kolejových řádků vydá při provádění průchodů s kolejovým řádkem každých 20 sekund krátké „pípnutí“.
4.	<p>Použití výstrahy při couvání</p> <ul style="list-style-type: none">• Výstraha při couvání se použije, pokud je pole (4) zatrženo.• Je-li výstraha při couvání aktivní, vydá výstražný tón, když je stroj spuštěn dolů a couvá.

5.3 Připojení k traktoru



NEBEZPEČÍ

Při odpojování a připojování secího stroje hrozí riziko rozdrčení. Minimální bezpečná vzdálenost - 5 m. Buďte mimořádně opatrní, pokud se v blízkosti secího stroje a traktoru vyskytují pracovníci, kteří dávají pokyny k připojování a odpojování.

- Při připojování secího stroje k traktoru noste ochranné rukavice.

1. Zajistěte, aby ventil traktoru použitý pro hydrauliku ke zdvihu secího stroje do přepravní pozice nebyl v plovoucí pozici.
2. Pokud je stroj vybaven kolovým pěchem, upravte délku táhla kolového pěchu podle části [5.3.1 Úprava délky nosníku kolového pěchu](#).
3. Zapojte táhlo secího stroje k závěsu traktoru nebo tažný výložník kolového pěchu ke spojovacím ramenům traktoru.

4. Zvedněte stroj pomocí hydrauliky traktoru.
5. Zvedněte pozemní opěru do horní pozice podle pokynů uvedených v části 5.3.2 Použití pozemní opěry.

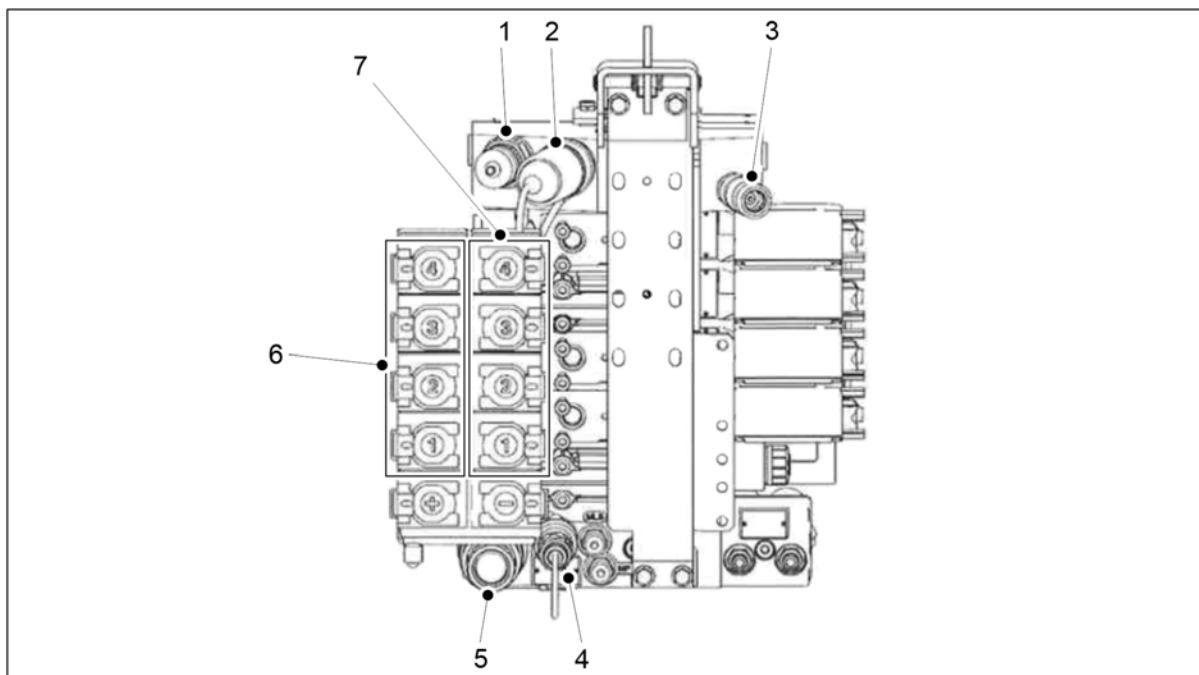

Obrázek. 5.3 - 114. Jako spojovací model jsou dodány hydraulické spoje série T Valtra.

1.	Návrat funkce Power Beyond (zpětný tlak 8 bar)
2.	Tlak Power Beyond
3.	Ovládání snímání tlaku
4.	Připojení přetoku (nepřipojujte zpětné vedení)
5.	Spojení s volným návratem
6.	Dvojčinné spojení 1-4. + připojení funkcí
7.	Dvojčinné spojení 1-4. - konektory funkcí

6. Připojte hydraulické hadice secího stroje k dvojčinnému šoupátkovému ventilu traktoru (6, 7).



NEBEZPEČÍ



Ujistěte se, že je traktor vypnutý a klíč vytažen ze zapalování.



NEBEZPEČÍ

Při připojování musí být hydraulické hadice odtlakované.

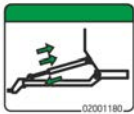
- Připojte hydraulické hadice v párech tak, aby byl zajištěn správný směr toku. Hydraulické hadice jsou označeny barevnými objímkami. Nahlédněte do návodu traktoru a zkontrolujte vhodné hydraulické připojení.

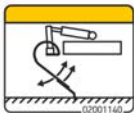
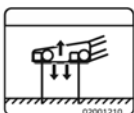
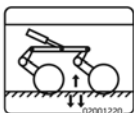
Číslo	Hydraulická hadice	Barevný kód a symbol
1.	Hydraulické připojení regulace táhla <ul style="list-style-type: none"> ◦ 2 samčí konektory 1/2" 	
2.	Hydraulické připojení regulace tlaku radličky <ul style="list-style-type: none"> ◦ 2 samčí konektory 1/2" 	
3.	Hydraulické připojení pro zdvih stroje do přepravní pozice <ul style="list-style-type: none"> ◦ 2 samčí konektory 1/2" 	
4.	Hydraulické připojení regulace pozice přední nivelační desky <ul style="list-style-type: none"> ◦ 2 samčí konektory 1/2" 	
5.	Hydraulické připojení regulace pozice přední brány <ul style="list-style-type: none"> ◦ 2 samčí konektory 1/2" 	
6.	Hydraulické připojení regulace pozice předního diskového kultivátoru <ul style="list-style-type: none"> ◦ 2 samčí konektory 1/2" 	

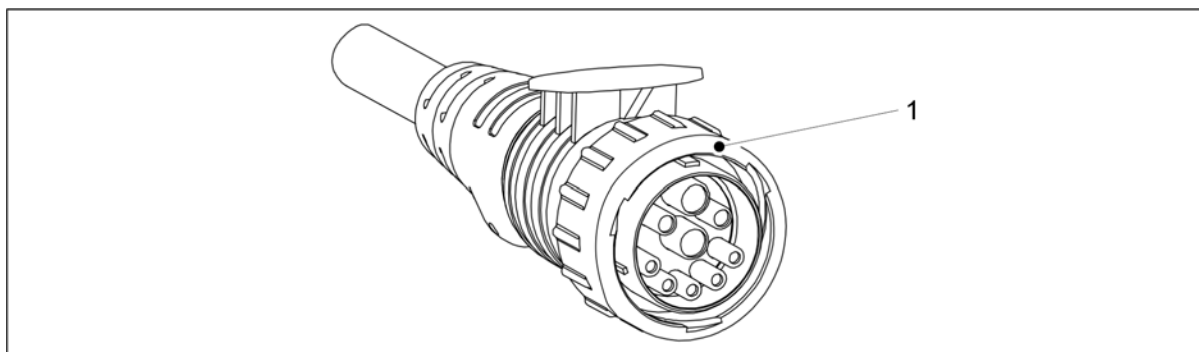

Obrázek. 5.3 - 115. Napájecí kabel ovladače

7. Připojte napájecí kabel ovladače (1) ke konektoru traktoru ISOBUS (IBBC).



NEBEZPEČÍ

Ujistěte se, že je traktor vypnutý a klíč vytažen ze zapalování.

8. Hydraulické brzdy, jednookruhové (jsou-li namontované): Zapojte brzdové vedení secího stroje k brzdové přípojce traktoru.

- Na hadicích není žádné barevné označení.

9. Pneumatické brzdy, dvouokruhové (jsou-li namontované): Připojte rychlospojku secího stroje do brzdové přípojky traktoru.
 - Rychlospojky mají barevné označení.
 - Žlutá = ovládání
 - Červená = podávání
10. Pokud je to nutné, narovnejte stroj podle pokynů v části 5.3.3 Úprava podélné úrovně stroje pomocí napínáku nebo 5.3.4 Úprava podélné úrovně stroje pomocí válce táhla.

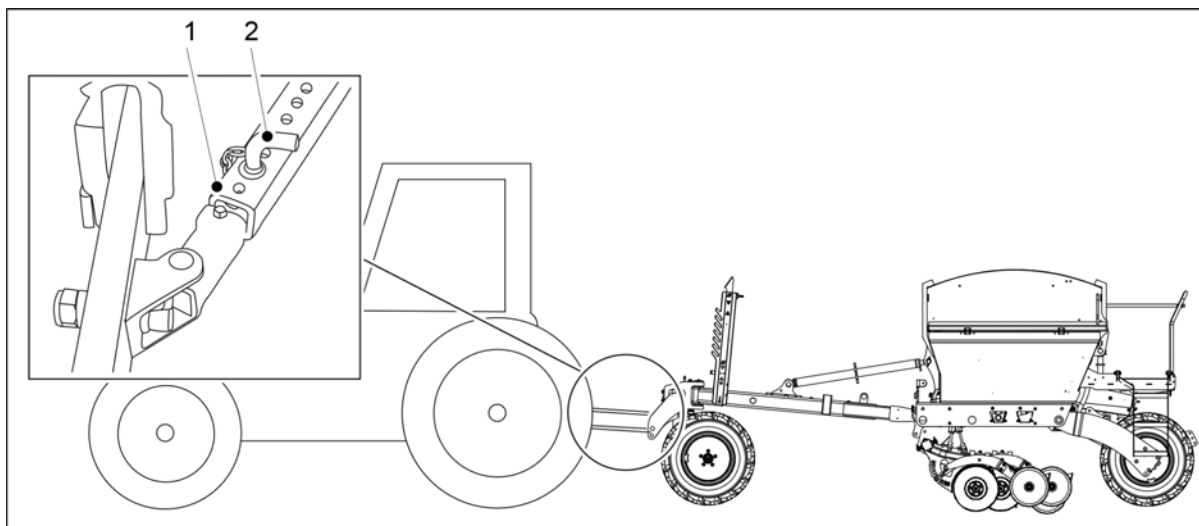

Obrázek. 5.3 - 116. Boční omezovače spojovacích ramen traktorů

11. Zajistěte boční omezovače (1) spojovacích ramen traktoru vložení kolíku (2) do příslušných otvorů tak, aby se spojovací rameno nedotýkalo pneumatik.
12. Otevřete kulový ventil zdvihacího obvodu stroje podle pokynů v části 5.3.5 Použití kulového ventilu zdvihacího obvodu stroje.
13. Zkontrolujte řiditelnost traktoru podle pokynů v části 5.3.6 Zajištění řiditelnosti traktoru.
14. Při první jízdě na poli nastavte střední značkovače podle pokynů uvedených v části 5.3.7 Úprava středních značkovačů.

5.3.1 Úprava délky nosníku kolového pěchu

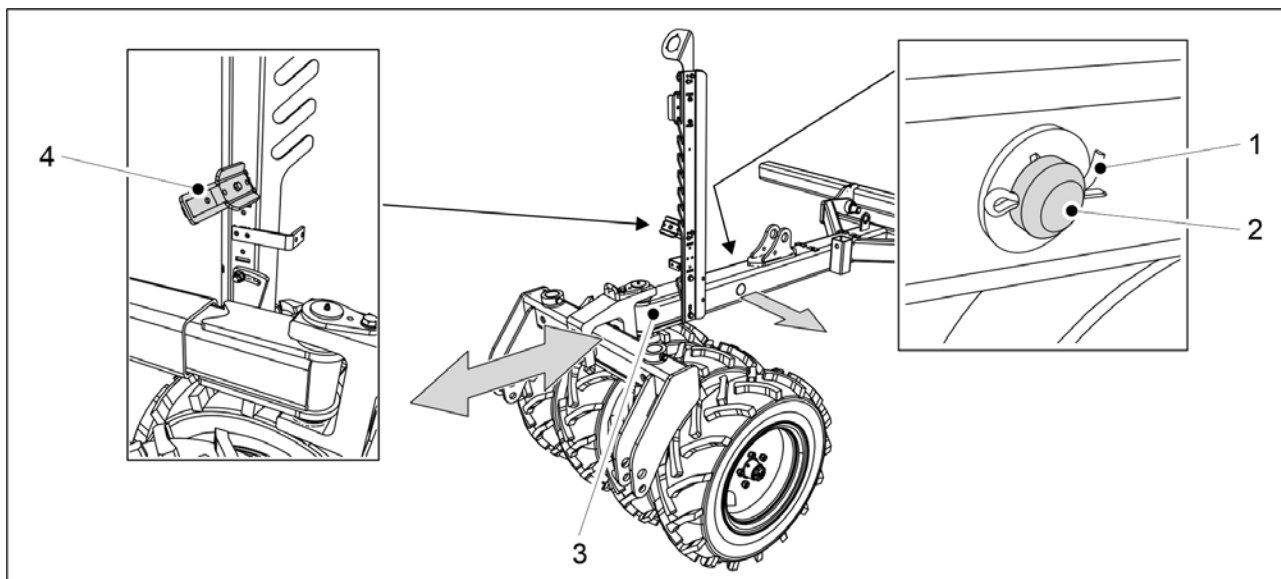

Obrázek. 5.3.1 - 117. Úprava délky nosníku

1. Vyjměte závlačku (1) montážního kolíku nosníku (2) a vytáhněte montážní kolík z nosníku.
2. Upravte délku nosníku (3) tak, aby vyhovovala traktoru.
 - Nosník má tři pozice nastavení s roztečí 200 mm. Maximální délka nastavení je 400 mm.
 - Při úpravě délky táhla můžete demontovat spodní hadicovou svorku (4), která usnadní umístění hydraulických hadic.
3. Vložte montážní kolík do nosníku a zajistěte kolík na svém místě závlačkou.

5.3.2 Použití pozemní opěry

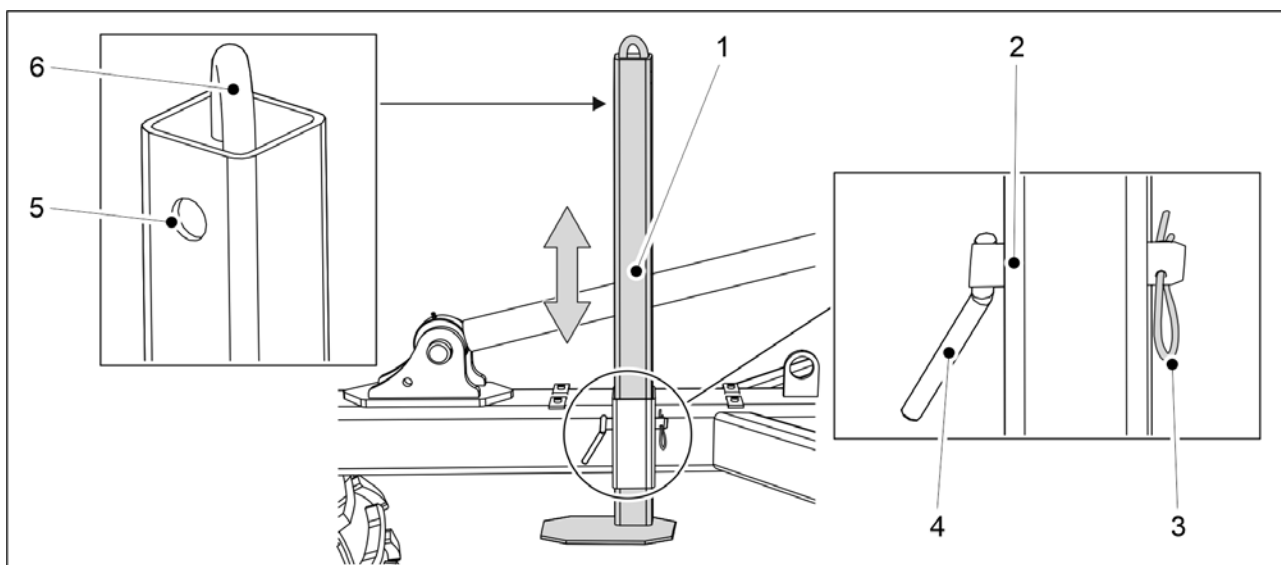

Obrázek. 5.3.2 - 118. Pozemní opěra

1. Vytáhněte závlačku (3) z montážního kolíku (4) pozemní opěry (1).
2. Vyjměte montážní kolík z pozemní opěry.
3. Posuňte pozemní opěru nahoru nebo dolů pomocí páky (6).
4. Vyberte montážní otvor.
 - Otvor (2) = spodní pozice pozemní opěry
 - Otvor (5) = přepravní pozice pozemní opěry
5. Vložte montážní kolík do otvoru a zajistěte kolík na svém místě závlačkou.

5.3.3 Úprava podélné úrovně stroje pomocí napínáku

- Úpravu provádějte, pouze pokud stroj stojí na rovné ploše.

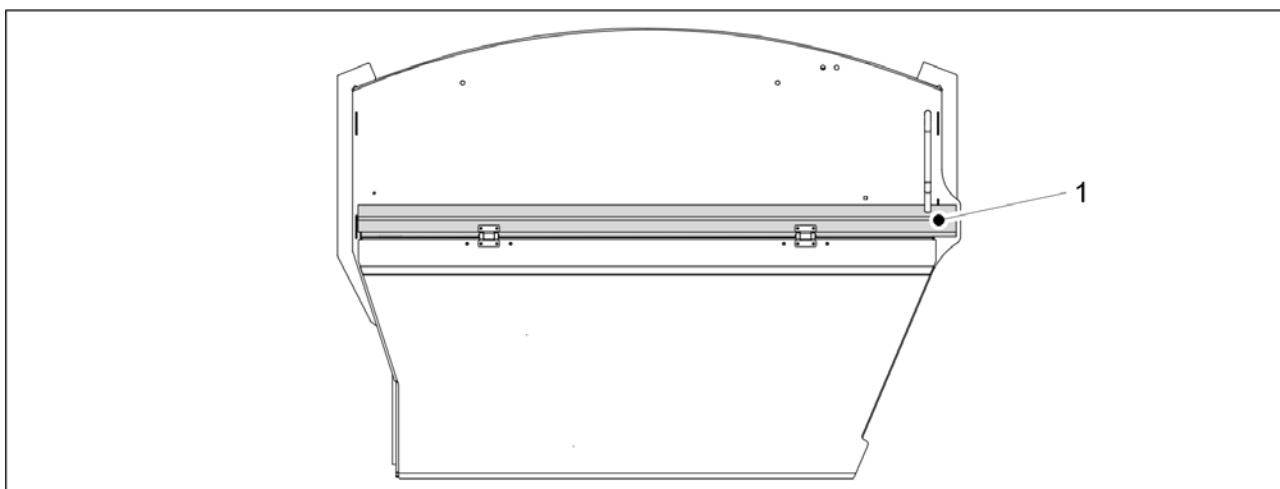

Obrázek. 5.3.3 - 119. Podélná úroveň

- Stroj je vyrovnaný, pokud je boční tyč (1) stroje vodorovná.
Připojte secí stroj k traktoru podle části [5.3 Připojení k traktoru](#).

1. Spusťte stroj pomocí hydrauliky traktoru.
2. Vypněte napájení traktoru, vyjměte klíč ze zapalování a zatáhněte parkovací brzdu.

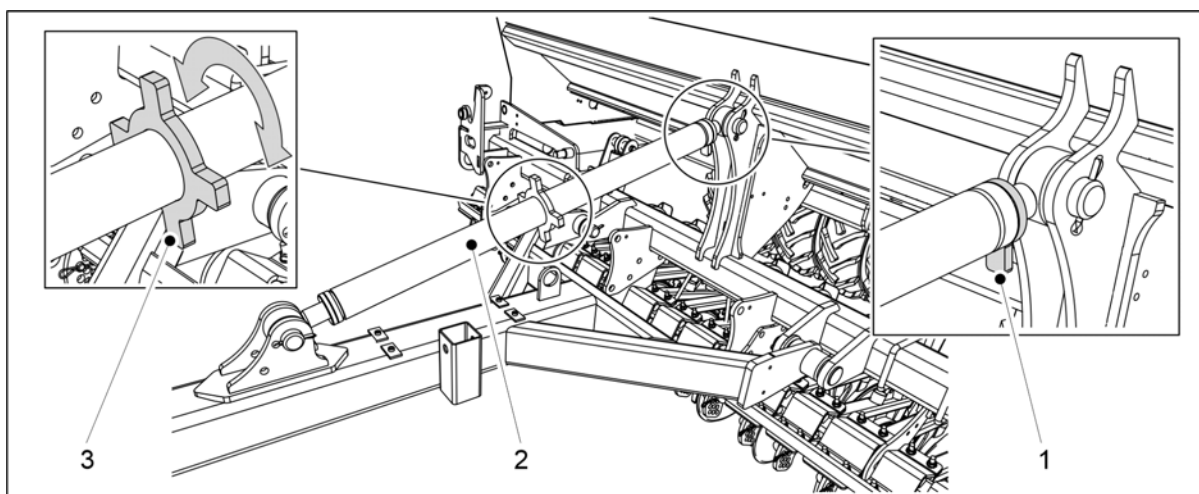

Obrázek. 5.3.3 - 120. Úprava pomocí napínáku

3. Otevřete zámek napínáku (2) otočením zámku (1).
4. Upravte napínák otáčením hřídele (3) a pohledem zkontrolujte, zda je stroj vodorovný.

5. Pokud je stroj vodorovný, dotáhněte zámek napínačku.

5.3.4 Úprava podélné úrovně stroje pomocí válce táhla

- Připojte secí stroj k traktoru, než upravíte podélnou rovinu podle části [5.3 Připojení k traktoru](#). Traktor musí být během úpravy zapnutý. Úpravu provádějte, pouze pokud stroj stojí na rovné ploše.

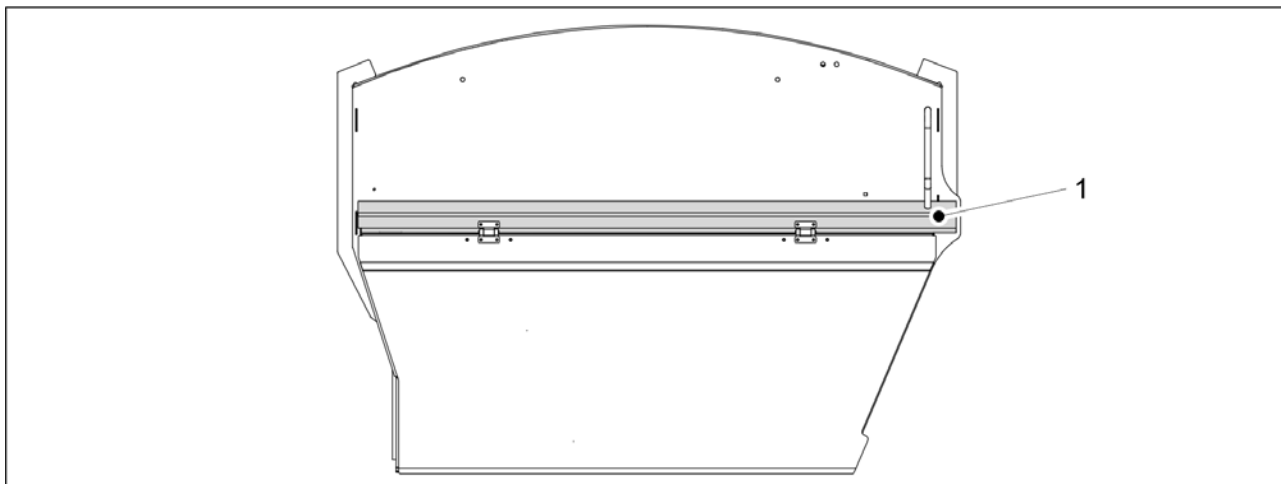

Obrázek. 5.3.4 - 121. Podélná úroveň

- Stroj je vyrovnaný, pokud je boční tyč (1) stroje vodorovná.

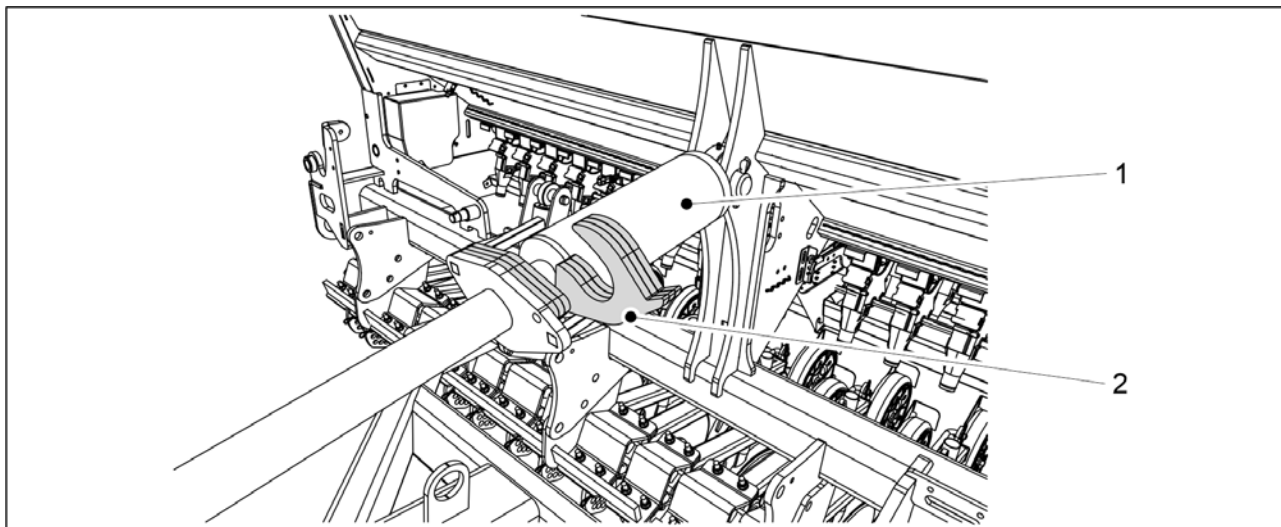

Obrázek. 5.3.4 - 122. Nastavovací lišty válce

1. Otočte lišty (2) přes hřídel válce (1).
2. Opatrně vedte válec proti lištám a kontrolujte pohledem, zda je stroj vodorovně.
 - Dle potřeby válec vytáhněte a přidejte nebo odeberte lišty, dokud nebude stroj vyrovnaný.

5.3.5 Použití kulového ventilu zdvihacího obvodu stroje

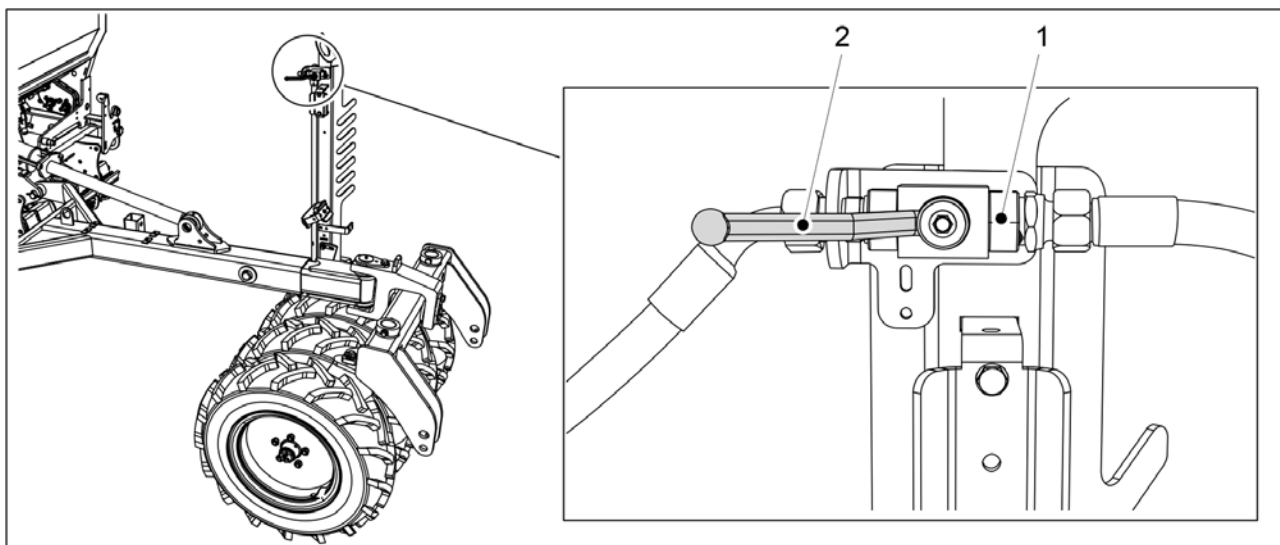

Obrázek. 5.3.5 - 123. Otevření kulového ventilu zdvihacího obvodu

1. Po přestavení stroje do pracovní polohy otevřete kulový ventil zvedacího okruhu stroje (1).
 - Kulový ventil je uzavřen, když je rukojeť (1) rovnoběžně s kulovým ventilem.

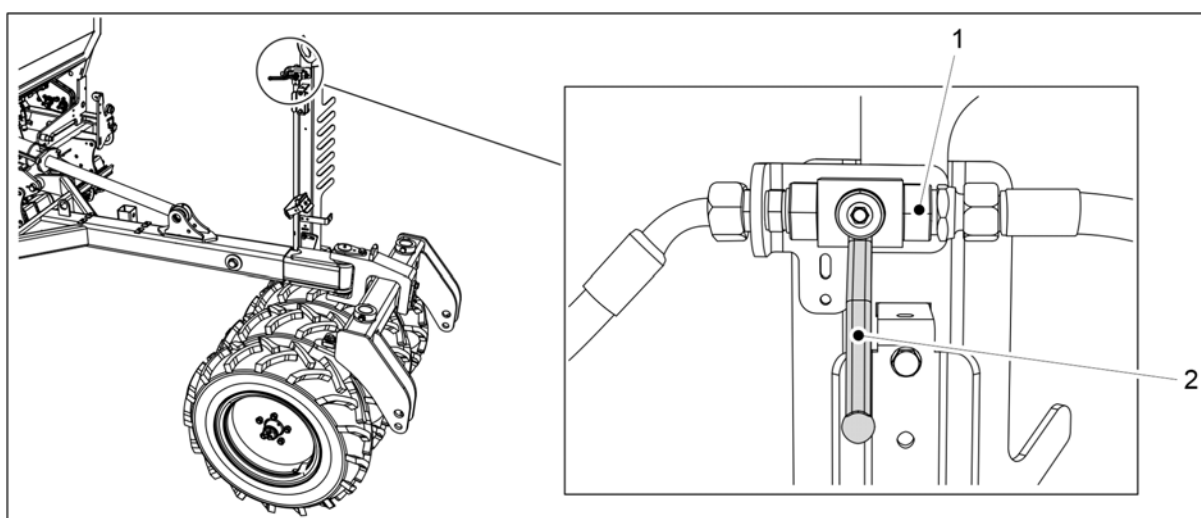

Obrázek. 5.3.5 - 124. Uzavření kulového ventilu zdvihacího obvodu

2. Před spuštěním a prováděním údržby zavřete kulový ventil zvedacího okruhu (1).
 - Kulový ventil je uzavřen, když je rukojeť (2) kolmo na kulový ventil.

5.3.6 Zajištění řiditelnosti traktoru

Výpočet stability kombinace traktoru a secího stroje je uveden v příloze *Výpočet stability kombinace traktoru a secího stroje*. Reakce řízení malého traktoru může být ohrožena, pokud táhne secí stroj, jelikož část hmotnosti secího stroje spočívá na zadní ose traktoru. Pokud je reakce řízení slabá, doporučujeme použít na traktor přední závaží. Systém přenášení váhy traktoru by měl být také vypnutý, protože při použití systému ovládní hmotnosti se může výška zdvihacího zařízení měnit podle zatížení, a ovlivnit tak hloubku setí.

5.3.7 Úprava středních značkovačů

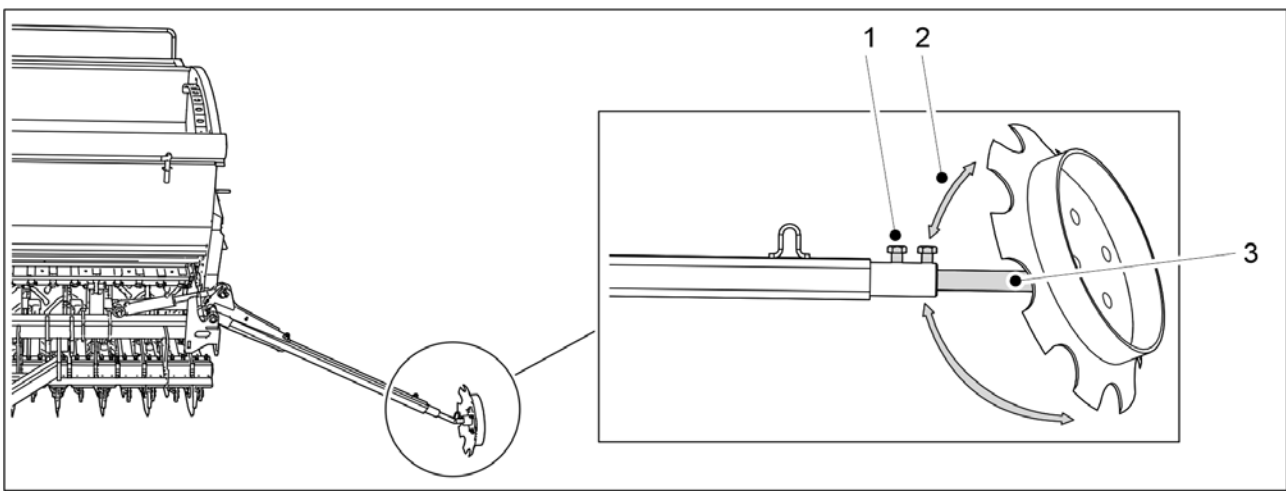

Obrázek. 5.3.7 - 125. Úprava středních značkovačů

1. Uvolněte dva šrouby (1).
2. Upravte sbíhavost (2) otáčením disku okolo osy (3).
 - Střední značkovač by měl vyorat dostatečně hlubokou brázdou, aby byla v zemi vidět.
Vzdálenost mezi středovou čarou secího stroje a brázdou vytvořenou středním značkovačem by měla být 3 metry u modelu eFORTE 300 a 4 metry u modelu eFORTE 400. Úprava je ovšem pouze orientační. Zkontrolujte úpravu na poli, aby nedocházelo k přesahu setí a páskování podle části 6.21 Zajištění pozice středních značkovačů. Přesah setí a páskování může například nastat, pokud obsluha sedí v traktoru pod úhlem.
3. Upravte šířku osy značkovače (3).

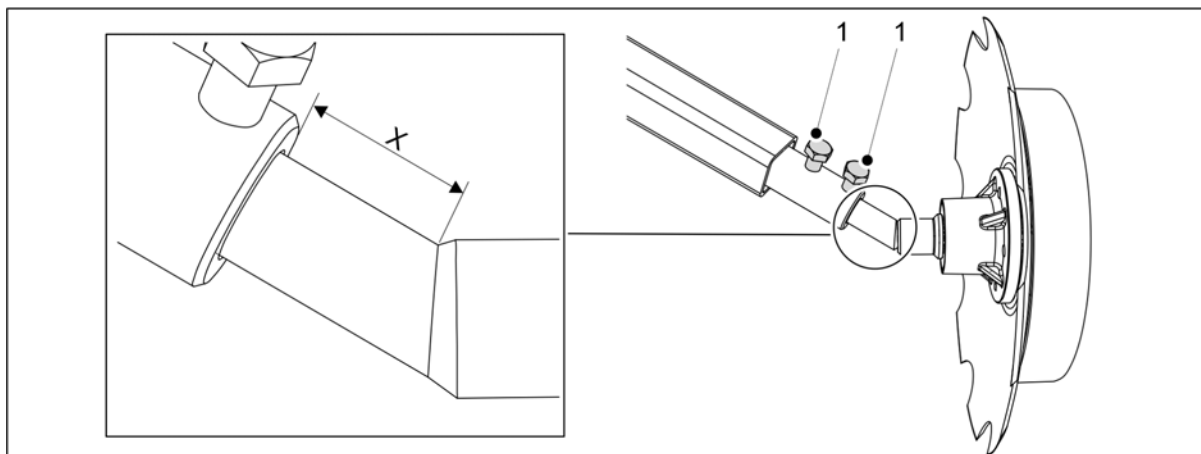

Obrázek. 5.3.7 - 126. Měření výchozí úpravy šířky

- eFORTE 300: X = 50 mm
eFORTE 400: X = 180 mm
Měření jsou pouze orientační.

4. Dotáhněte dva šrouby (1).

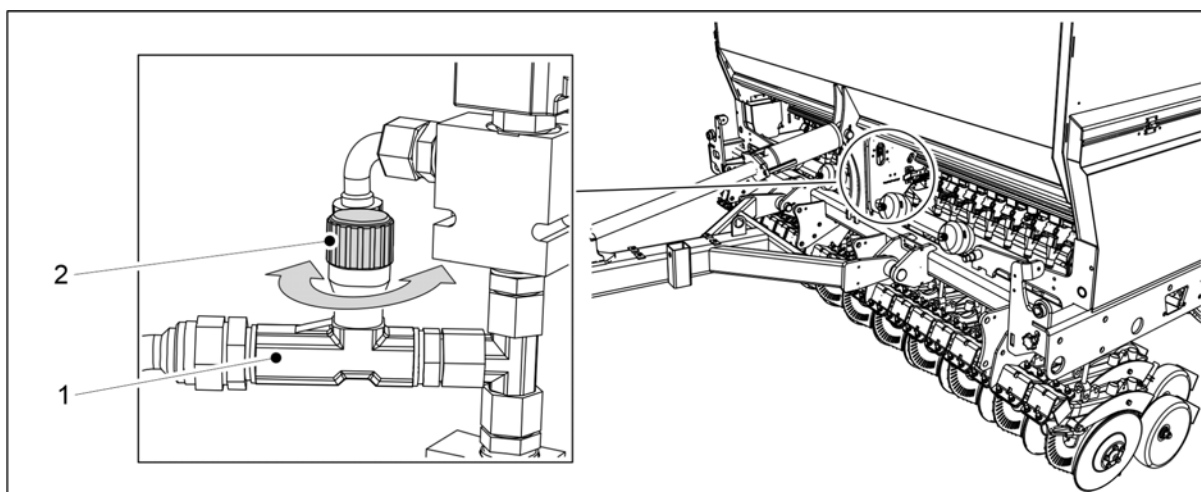

Obrázek. 5.3.7 - 127. Úprava rychlosti zdvihu středních značkovačů

5. Rychlost zdvihu středních značkovačů se provádí otočením ovladače (2) omezovacího ventilu (1).

- Pro snížení rychlosti otočte ovladačem doprava.
Pro zvýšení rychlosti otočte ovladačem doleva.

5.3.8 Úprava šířky zadních značkovačů

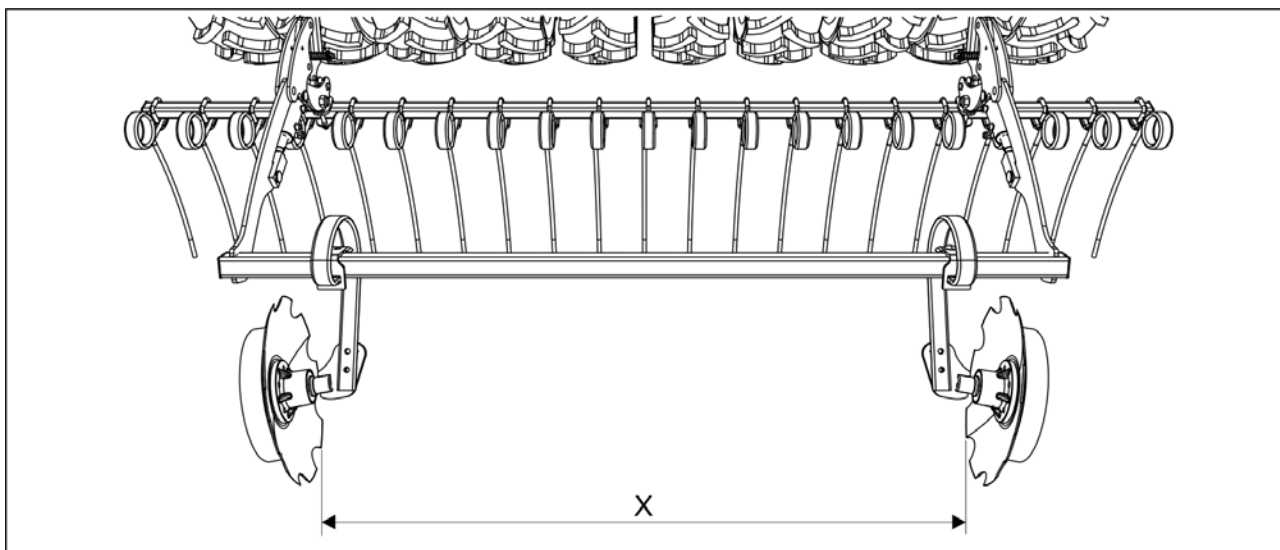

Obrázek. 5.3.8 - 128. Úprava šířky zadních značkovačů

1. Upravte rozteč disku - rozměr X podle šířky dráhy kolejového řádku.
 - Možné šířky dráhy kolejového řádku jsou uvedeny v části [1.2 Specifikace](#).

6 Regulace a použití stroje

6.1 Uvedení secího stroje do přepravní polohy

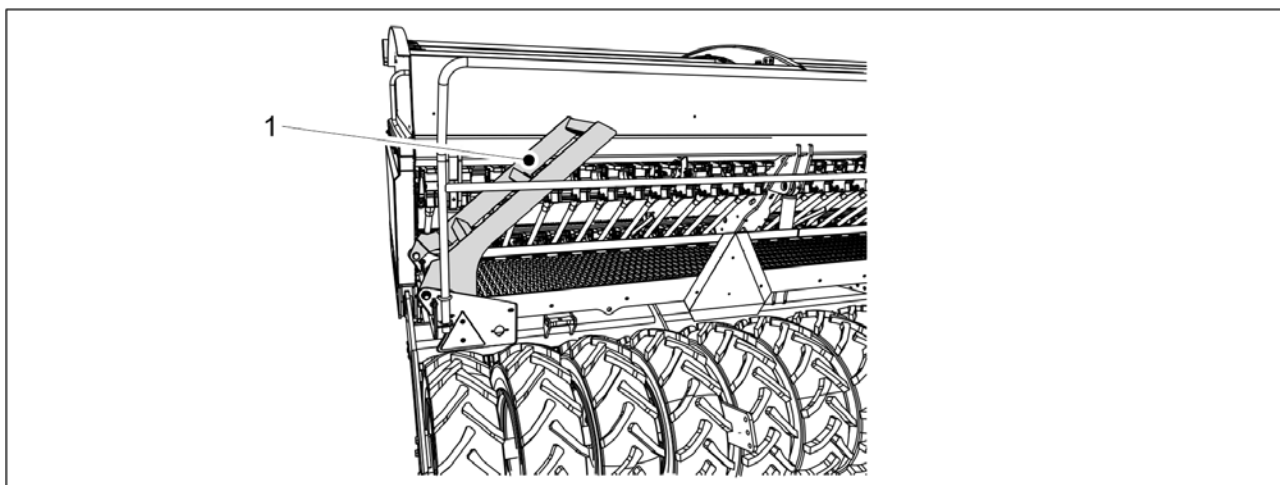

Obrázek. 6.1 - 129. Schůdky pracovní plošiny

1. Složte schůdky (1) pracovní plošiny nahoru.
 - Při zvednutí budou schůdky v úhlu zhruba 40 stupňů vůči pracovní plošině.
2. Zvedněte stroj pomocí hydrauliky traktoru.
3. Aktivujte funkci ZASTAVIT VŠE v souladu s částí [6.3.1 Použití funkce ZASTAVIT VŠE](#).
4. Pokud je stroj vybaven středními značkovači, zajistěte, aby byly střední značkovače umístěny do přepravní polohy a aby byly jejich kulové ventily uzavřeny podle části [3.4 Použití kulových ventilů středního značkovače](#).
5. Uzavřete kulový ventil zdvihacího obvodu stroje podle pokynů v části [5.3.5 Použití kulového ventilu zdvihacího obvodu stroje](#).
6. Zkontrolujte tlak v pneumatikách podle části [7.1.3 Kontrola tlaku pneumatik](#).
7. Zajistěte, aby byl stroj čistý.
 - Pokud to je nutné, stroj vyčistěte podle části [7.3 Čištění](#).
8. Vizually zkontrolujte, zda jsou šrouby přepravních kol dotaženy podle části [7.1.2.1 Kontrola utažení šroubů přepravních kol](#) a dle potřeby je dotáhněte.
9. Zkontrolujte, zda jsou šrouby na ložiscích dotaženy podle části [7.1.2.2 Kontrola utažení šroubů na přírubových ložiscích přepravních kol](#) a dle potřeby je dotáhněte.
10. Pokud je stroj vybaven standardním táhlem, vizually zkontrolujte, zda jsou šrouby tažného zařízení dotaženy podle části [7.1.2.6 Kontrola dotažení šroubů tažných ok](#) a dle potřeby je dotáhněte.

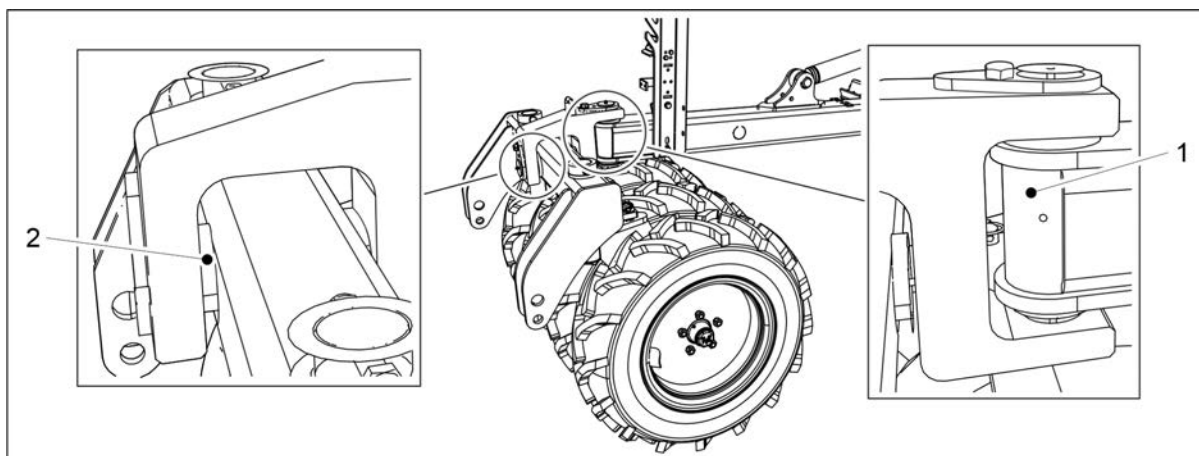

Obrázek. 6.1 - 130. Kolíky kolového pěchu

11. Pokud je stroj vybaven kolovým pěchem, pohledem zkontrolujte, zda jsou kolíky kolového pěchu (1, 2) uzavřeny.
12. Pokud je secí stroj vybaven standardním táhlem, ujistěte se, že je závěs traktoru zapojen a zajištěn.
13. Pokud je secí stroj vybaven kolovým pěchem, ujistěte se, že jsou spojovací ramena traktoru zapojena a zajištěna.

6.2 Uvedení secího stroje do pracovní polohy

1. Zajistěte, aby ventil traktoru zapojený do okruhu zdvihu nebyl v plovoucí pozici.
2. Otevřete kulový ventil zdvihacího obvodu stroje podle pokynů v části [5.3.5 Použití kulového ventilu zdvihacího obvodu stroje](#).
3. Vypněte ZASTAVIT VŠE na rozhraní podle pokynů v části [6.3.1 Použití funkce ZASTAVIT VŠE](#).
4. Pokud je stroj vybaven středními značkovači, otevřete kulové ventily středních značkovačů v souladu s částí [3.4 Použití kulových ventilů středního značkovače](#).

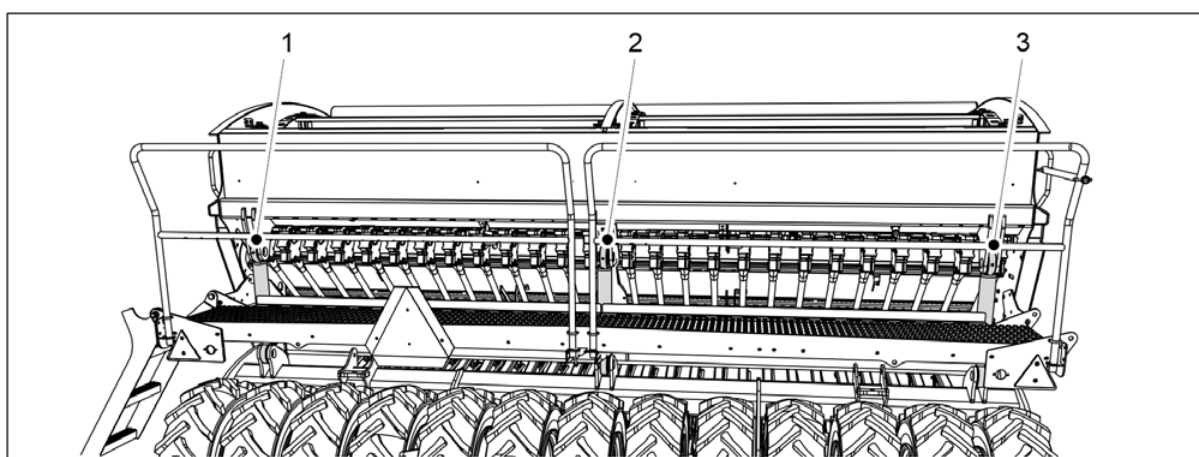

Obrázek. 6.2 - 131. Zvedací válec

5. Spusťte zvedací válce do spodní polohy pomocí hydrauliky traktoru.
 - eFORTE 300 má 1 zvedací válec (2). eFORTE 400 má 3 zvedací válce (1–3).

6.3 Uživatelské nastavení ovládacího systému SeedPilot

6.3.1 Použití funkce ZASTAVIT VŠE



NEBEZPEČÍ

ZASTAVIT VŠE je nutné zapnout před spuštěním a chodem kalibrační zkoušky.



NEBEZPEČÍ

Zapnutí funkce ZASTAVIT VŠE samotné nestačí – kulové ventily středního značkovače musí být také uzavřeny. Viz pokyny v části 3.4 Použití kulových ventilů středního značkovače.

- Funkce ZASTAVIT VŠE odpojí napájení elektromagnetických ventilů středových a zadních značkovačů a spojek kolejových řádků.

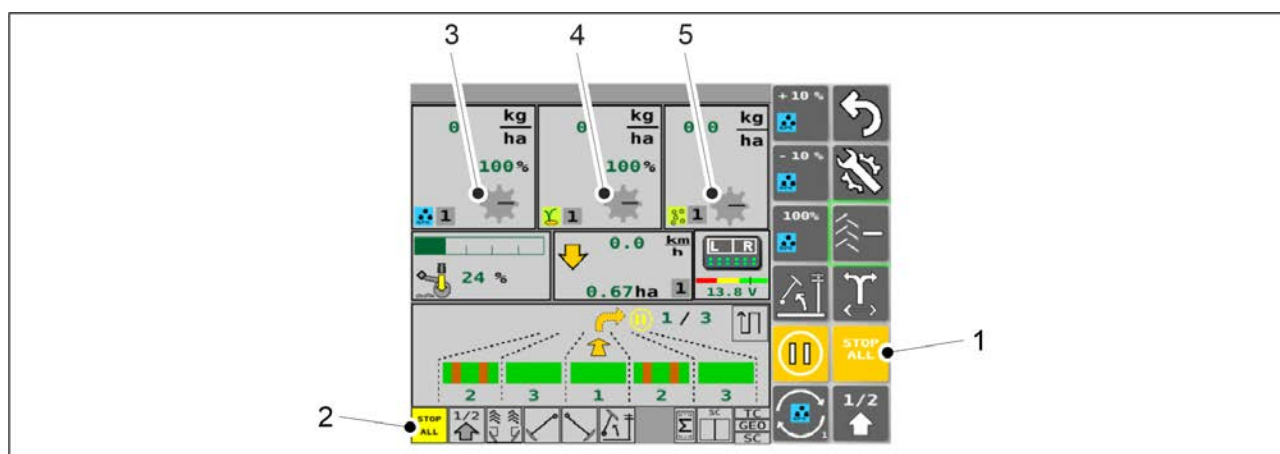

Obrázek. 6.3.1 - 132. ZASTAVIT VŠE

- Funkce ZASTAVIT VŠE se zapíná automaticky. Funkci lze vypnout na obrazovce řízení stisknutím tlačítka ZASTAVIT VŠE (1). Pokud je ZASTAVIT VŠE zapnuto, pole (2) je žluté a ikony podávacího válce (3–5) jsou šedé. Pokud ZASTAVIT VŠE není zapnuto, pole (2) je šedé a ikony podávacího válce (3–5) jsou žluté.

6.3.2 Použití funkce PAUZA

- Funkce PAUZA zastaví počítadlo kolejových řádků - jinými slovy, můžete stroj zvedat a spouštět bez navýšení hodnoty počítadla kolejového řádku. Počítadlo plochy stroje však bude nadále fungovat i při zapnutí PAUZY.
- Funkce PAUZA se automaticky spustí po zapnutí ovládacího panelu. Během provozu je funkce PAUZA automaticky spuštěna vždy, kdy je aktivována funkce ZASTAVIT VŠE.

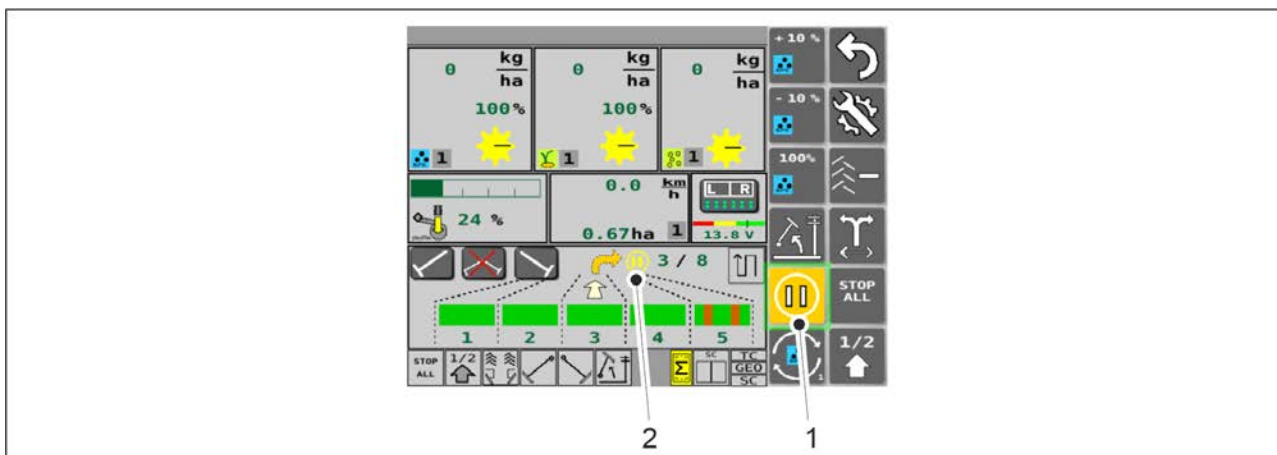

Obrázek. 6.3.2 - 133. PAUZA

1. Vypněte funkci ZASTAVIT VŠE.
2. Stiskněte tlačítko PAUZA (1).
 - Funkce PAUZA je aktivní, pokud je tlačítko (1) žluté. V takovém případě je také na obrazovce jízdy zobrazen ukazatel (2) PAUZA.
 - Funkce PAUZA není aktivní, pokud je tlačítko (1) šedé. V takovém případě není na obrazovce jízdy ukazatel (2) PAUZA.

6.3.3 Paměťové sloty pro výsledky kalibrační zkoušky

- PIN kód ovládacího systému pro zadání výsledků kalibrační zkoušky je „3“.

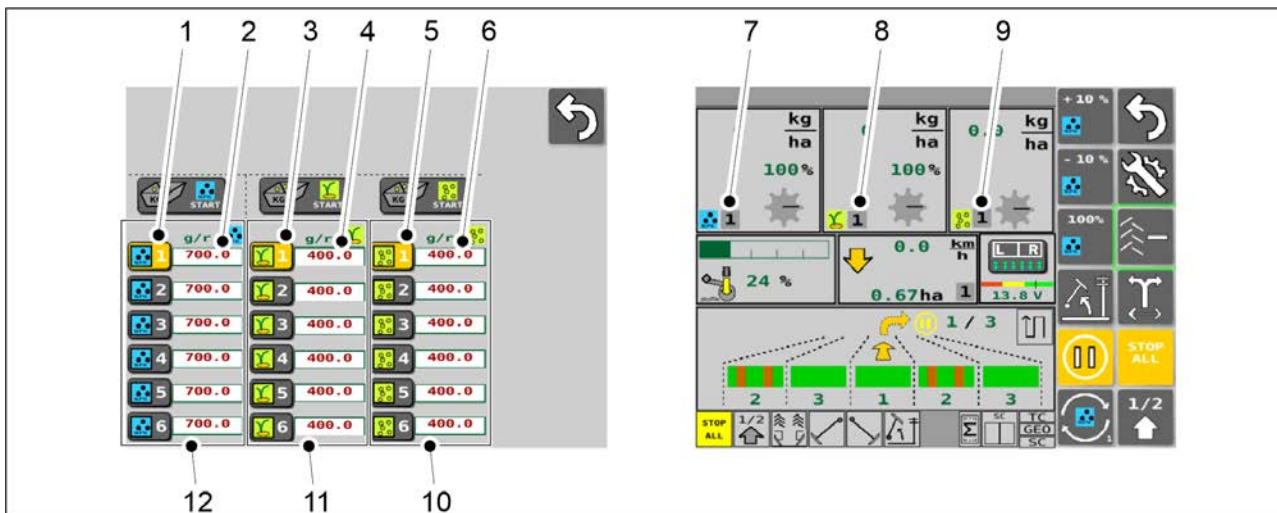

Obrázek. 6.3.3 - 134. Paměťové sloty pro výsledky kalibrační zkoušky

- Výsledky kalibrační zkoušky jsou uloženy na obrazovce Kalibrační zkoušky. Je zde 6 paměťových slotů (12) pro hnojivo, 6 slotů (11) pro osivo a 6 slotů (10) pro malé osivo.
 - Stiskněte číselné tlačítko (1) pro vybrání požadovaného výsledku kalibrační zkoušky pro hnojivo. Na obrazovce jízdy se zobrazí příslušné číslo (7). Výsledky kalibrační zkoušky pro hnojivo jsou zadány ručně stisknutím číselné hodnoty (2).
 - Stiskněte číselné tlačítko (3) pro vybrání požadovaného výsledku kalibrační zkoušky pro osivo. Na obrazovce jízdy se zobrazí příslušné číslo (8). Výsledky kalibrační zkoušky pro osivo jsou zadány ručně stisknutím číselné hodnoty (4).
 - Stiskněte číselné tlačítko (5) pro vybrání požadovaného výsledku kalibrační zkoušky pro malé osivo. Na obrazovce jízdy se zobrazí příslušné číslo (9). Výsledky kalibrační zkoušky pro osivo jsou zadány ručně stisknutím číselné hodnoty (6).

Pokyny pro provedení kalibrační zkoušky jsou uvedeny v části [6.8 Kalibrování produktu](#).

6.3.4 Úprava cílové dávky

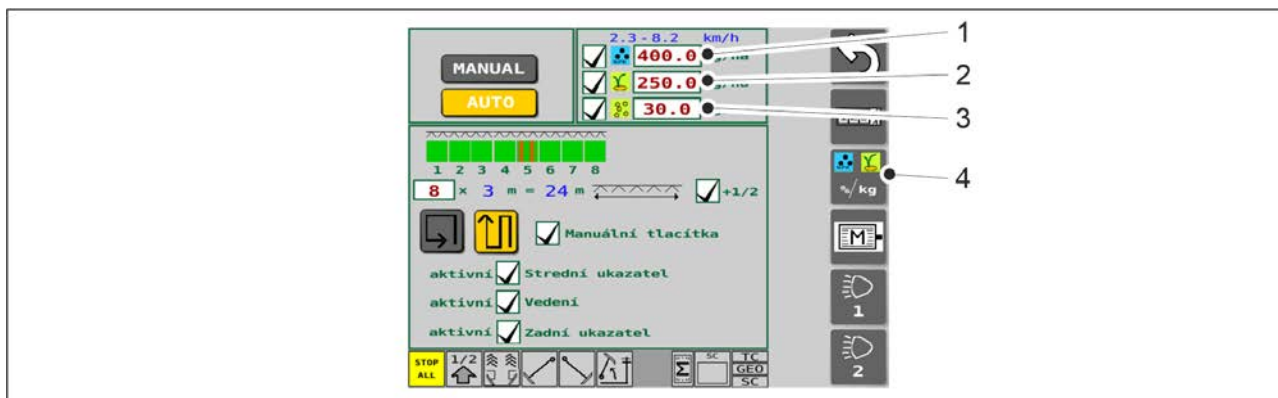

Obrázek. 6.3.4 - 135. Cílové dávky

1. Přejděte na obrazovku pro nastavení setí v uživatelském rozhraní.
2. Použijte tlačítko (1) pro zadání nové cílové dávky pro hnojivo.
3. Použijte tlačítko (2) pro zadání nové cílové dávky pro osivo.
4. Použijte tlačítko (3) pro zadání nové cílové dávky pro malé osivo.
5. Stiskněte tlačítko (4) a přejděte na volbu způsobu ovládání.
 - Způsob ovládání lze vybrat ze tří možností.

6.3.4.1 Nastavení % hnojiva a osiva

- Regulace se provede krok po kroku jako procentní korekce.
- Funkce 2-9 na obrazovce jízdy se mohou lišit podle obsahu stroje.

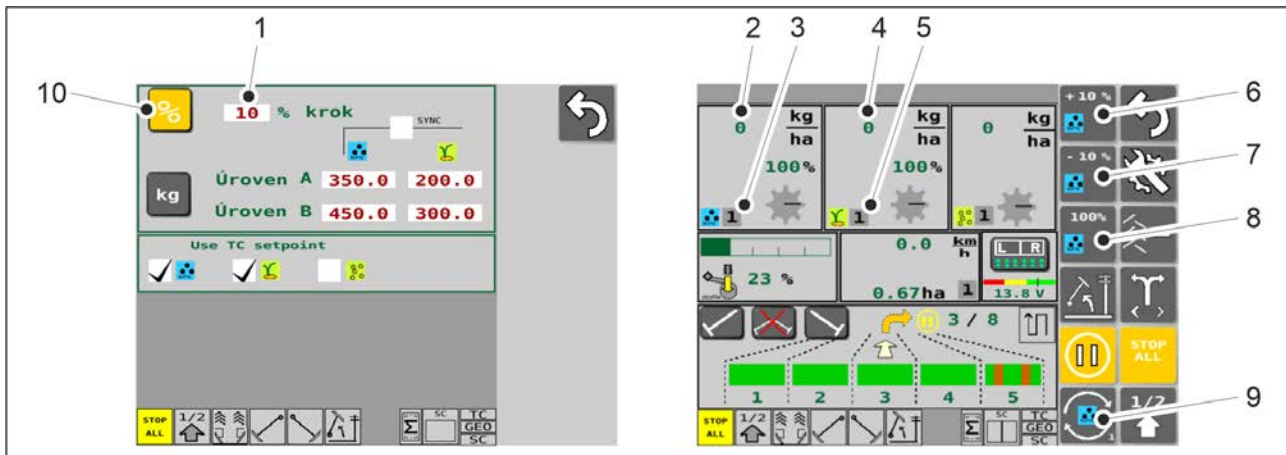

Obrázek. 6.3.4.1 - 136. Volba % nastavení a funkce obrazovky jízdy

1. Na obrazovce nastavení způsobu ovládání stiskněte tlačítko VELIKOST KROKU (1) a nastavte novou hodnotu.
2. Stiskněte tlačítko % (10) pro výběr způsobu ovládání.
3. Na obrazovce jízdy stiskněte tlačítko VYBRAT (9) a vyberte buď hnojivo, nebo osivo.
 - Ukazatel vybrané položky (buď hnojivo, nebo osivo) je zobrazen na tlačítkách (6–9).

Tabulka. 6.3.4.1 - 15. Funkce obrazovky jízdy, kde je k použití vybrána % regulace.

Číslo	Funkce
2.	Množství hnojiva vycházejícího ze stroje. Kilogramy jsou dány podle rychlosti elektrického motoru zásobníku hnojiva.
3.	Předem nastavená hodnota aktivní kalibrační zkoušky hnojiva (hodnotu lze zadat od 1 do 6). <ul style="list-style-type: none"> ● Paměťové sloty kalibrační zkoušky jsou popsány v části 6.3.3 Paměťové sloty pro výsledky kalibrační zkoušky.
4.	Množství osiva vycházejícího ze stroje. Kilogramy jsou dány podle rychlosti elektrického motoru zásobníku osiva.
5.	Předem nastavená hodnota aktivní kalibrační zkoušky osiva (hodnotu lze zadat od 1 do 6). <ul style="list-style-type: none"> ● Paměťové sloty kalibrační zkoušky jsou popsány v části 6.3.3 Paměťové sloty pro výsledky kalibrační zkoušky.
6.	Tlačítko +10 % <ul style="list-style-type: none"> ● Stisknutím tlačítka se cílová hodnota navýší o nastavený krok.
7.	Tlačítko -10 % <ul style="list-style-type: none"> ● Stisknutím tlačítka se cílová hodnota sníží o nastavený krok.

8.	<p>Tlačítko 100 %</p> <ul style="list-style-type: none"> Stisknutím tlačítka se resetuje cílová hodnota nastavená na obrazovce Nastavení setí
----	--

6.3.4.2 Nastavení kg hnojiva a osiva

- Regulace se provádí po dvou odlišných hodnotách v kg (úrovně A a B).
- Funkce 5–12 na obrazovce jízdy se mohou lišit podle obsahu stroje.

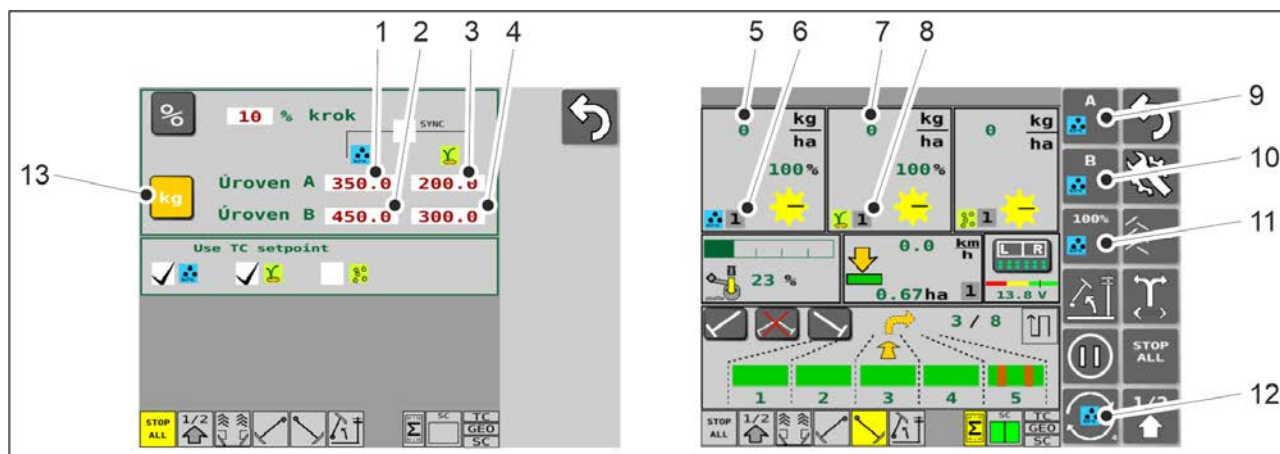

Obrázek. 6.3.4.2 - 137. Volba % nastavení a funkce obrazovky jízdy

- Na obrazovce Nastavení způsobu ovládání stiskněte tlačítko HLADINA HNOJIVA A (1) a nastavte novou hodnotu.
- Stiskněte tlačítko HLADINA HNOJIVA B (2) a nastavte novou hodnotu.
- Stiskněte tlačítko HLADINA OSIVA A (3) a nastavte novou hodnotu.
- Stiskněte tlačítko HLADINA OSIVA B (4) a nastavte novou hodnotu.
- Stiskněte tlačítko KG (13) pro výběr způsobu ovládání.
- Na obrazovce jízdy stiskněte tlačítko VYBRAT (12) a vyberte buď hnojivo, nebo osivo.
 - Ukazatel vybrané položky (buď hnojivo, nebo osivo) je zobrazen na tlačítkách (9–12).

Tabulka. 6.3.4.2 - 16. Funkce obrazovky jízdy, kde je k použití zadána regulace v kg.

Číslo	Funkce
5.	Množství hnojiva vycházejícího ze stroje. Kilogramy jsou dány podle rychlosti elektrického motoru zásobníku hnojiva.
6.	Předem nastavená hodnota aktivní kalibrační zkoušky hnojiva (hodnotu lze zadat od 1 do 6). <ul style="list-style-type: none"> Paměťové sloty kalibrační zkoušky jsou popsány v části 6.3.3 Paměťové sloty pro výsledky kalibrační zkoušky.
7.	Množství osiva vycházejícího ze stroje. Kilogramy jsou dány podle rychlosti elektrického motoru zásobníku osiva.

8.	<p>Předem nastavená hodnota aktivní kalibrační zkoušky osiva (hodnotu lze zadat od 1 do 6).</p> <ul style="list-style-type: none"> Paměťové sloty kalibrační zkoušky jsou popsány v části 6.3.3 Paměťové sloty pro výsledky kalibrační zkoušky.
9.	<p>Tlačítko A</p> <ul style="list-style-type: none"> Stisknutím tlačítka se aktivuje cílová hodnota Úrovně A
10.	<p>Tlačítko B</p> <ul style="list-style-type: none"> Stisknutím tlačítka se aktivuje cílová hodnota Úrovně B
11.	<p>Tlačítko 100 %</p> <ul style="list-style-type: none"> Stisknutím tlačítka se resetuje cílová hodnota nastavena na obrazovce Nastavení setí

6.3.4.3 Souběžné nastavení hnojiva a osiva

- Souběžné nastavení je možné, pouze pokud je regulace hnojiva a osiva v kg zadána jako způsob ovládání cílové hodnoty.

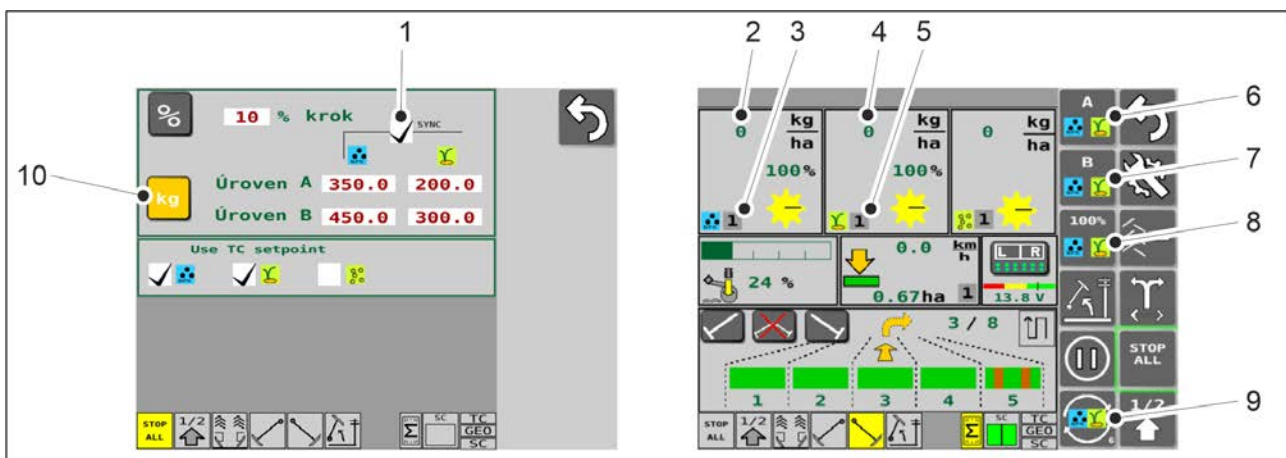

Obrázek. 6.3.4.3 - 138. Souběžná volba regulace a funkce obrazovky jízdy

- Na stránce nastavení způsobu Regulace nastavte hodnoty Úrovně A a Úrovně B pro regulaci hnojiva a osiva v kg podle [6.3.4.2 Nastavení kg hnojiva a osiva](#).
- Stiskněte tlačítko SYNCHR (1) a aktivujte souběžnou regulaci.
 - Souběžná regulace je aktivní, pokud je pole (1) zatrženo.
 - Souběžná regulace není aktivní, pokud je pole (1) prázdné.
- Stiskněte tlačítko KG (10) pro výběr způsobu ovládání.
- Na obrazovce jízdy stiskněte tlačítko VYBRAT (9) a vyberte souběžnou regulaci hnojiva a osiva.
 - Ukazatel souběžné regulace (hnojivo a osivo) je zobrazen na tlačítkách (6–9).

Tabulka. 6.3.4.3 - 17. Funkce obrazovky jízdy, kde je k použití zadána souběžná regulace

Číslo	Funkce
2.	Množství hnojiva vycházejícího ze stroje.
3.	Předem nastavená hodnota aktivní kalibrační zkoušky hnojiva (hodnotu lze zadat od 1 do 6). <ul style="list-style-type: none"> Paměťové sloty kalibrační zkoušky jsou popsány v části 6.3.3 Paměťové sloty pro výsledky kalibrační zkoušky.
4.	Množství hnojiva vycházejícího ze stroje
5.	Předem nastavená hodnota aktivní kalibrační zkoušky osiva (hodnotu lze zadat od 1 do 6). <ul style="list-style-type: none"> Paměťové sloty kalibrační zkoušky jsou popsány v části 6.3.3 Paměťové sloty pro výsledky kalibrační zkoušky.
6.	Tlačítko A <ul style="list-style-type: none"> Stisknutím tlačítka se aktivují cílové hodnoty hnojiva a osiva Úrovně A na straně nastavení způsobu regulace.
7.	Tlačítko B <ul style="list-style-type: none"> Stisknutím tlačítka se aktivují cílové hodnoty hnojiva a osiva Úrovně B na straně nastavení způsobu regulace.
8.	Tlačítko 100 % <ul style="list-style-type: none"> Stisknutím tlačítka se resetuje cílová hodnota nastavena na obrazovce Nastavení setí

6.3.5 Použití automatizace kolejového řádku

- Automatizace kolejového řádku se používá k zapnutí nebo vypnutí spojky kolejového řádku. Pokud je spojka kolejového řádku zapnuta, řádky přidělené pro kolejové řádky nejsou osety, ale je vytvořen kolejový řádek.

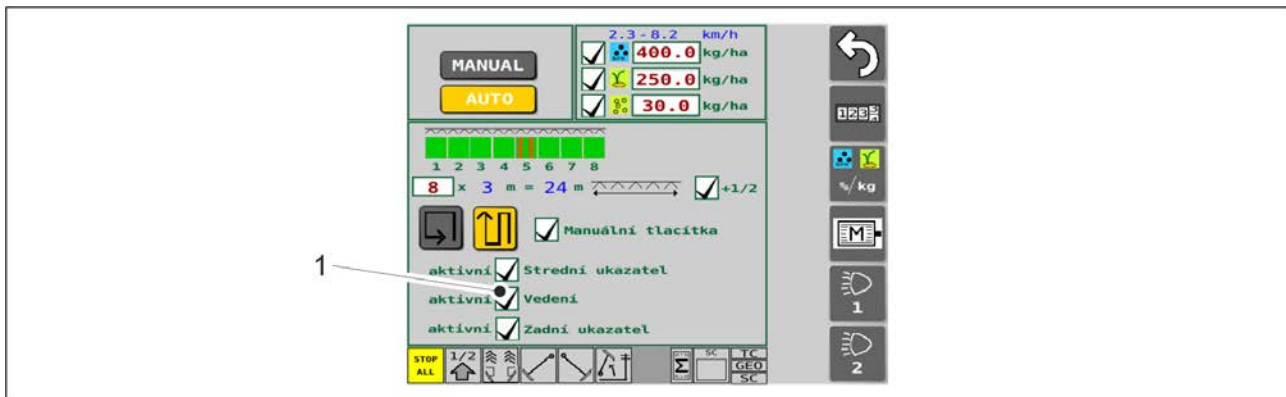

Obrázek. 6.3.5 - 139. Kolejové řádky

1. Zapněte kolejové řádky stisknutím pole (1) na stránce Nastavení setí.
 - Kolejový řádek je zapnutý, pokud je pole (1) zatrženo. Kolejové řádky nejsou zapnuté, pokud je pole (1) prázdné.

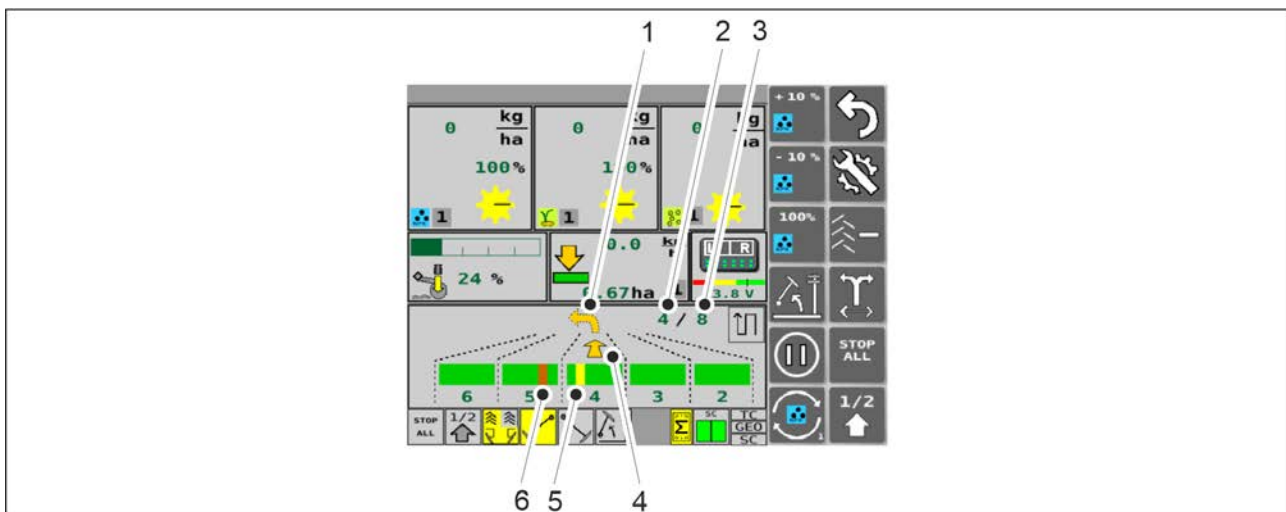

Obrázek. 6.3.5 - 140. Použití automatizace kolejového řádku

- Automatizace kolejového řádku je uvedena na Obrazovce jízdy. Spodní šipka (4) a číslo v horním rohu (2) uvádí, který průjezd je právě projížděn. Druhé číslo (3) označuje počet průjezdů. Horní šipka (1) uvádí směr dalšího otočení. Kolejový řádek (6) je červený, pokud není při projetém průjezdu proveden. Kolejový řádek (5) je žlutý, pokud není při projetém průjezdu proveden. Animace se aktualizuje vždy, kdy je stroj zvednut při příjezdu na souvrať.

6.3.5.1 Alarm spojky kolejových řádků

- Na secím stroji je sledována funkce spojky kolejového řádku a jakákoli závada se objeví jako alarm na obrazovce jízdy.

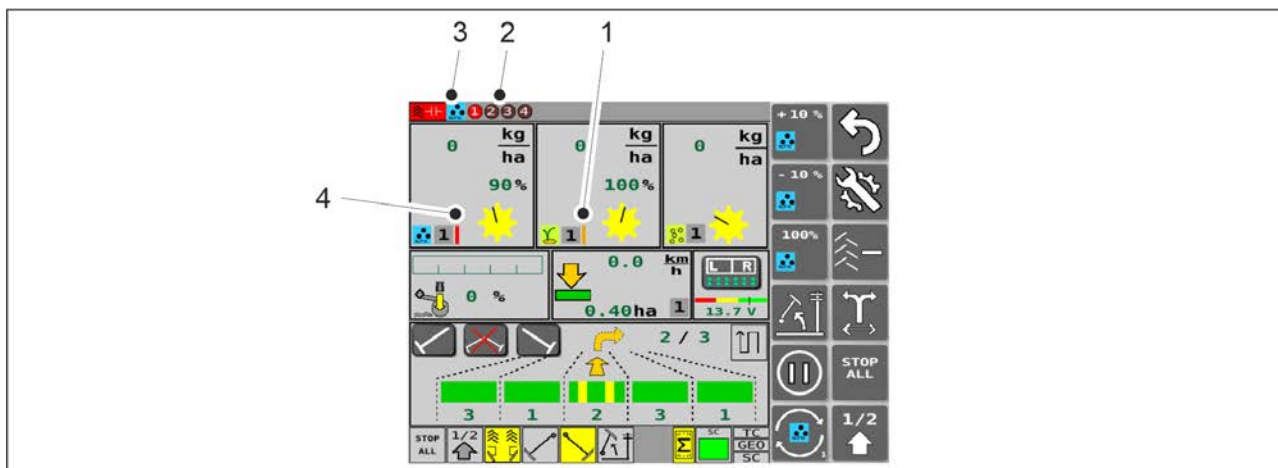

Obrázek. 6.3.5.1 - 141. Alarm spojky kolejových řádků

- Pokud se na obrazovce Jízdy objeví svislý oranžový proužek (1): spojka kolejového řádku se otáčí při provádění kolejových řádků. Pokud se spojka kolejových řádků otáčí u dvou po sobě jdoucích průchodech, svislý oranžový proužek zčervená. Pokud se na obrazovce Jízdy objeví svislý červený proužek (4): spojka kolejového řádku se neotáčí, když nejsou prováděny kolejové řádky. Pokud jsou aktivní alarmy spojky kolejových řádků (aktivování alarmů je uvedeno v části [4.1.3.6 Uživatelské nastavení](#)), objeví se nahoře na obrazovce Jízdy spolu s červeným proužkem také ukazatelé příčiny alarmu. Ukazatel (3) ukazuje, zda je závada na straně hnojiva nebo osiva. Ukazatel (2) zahrnuje číselné kruhy 1–4. Červená v číselném kruhu označuje příčinu závady. Zkontrolujte údaje o chybě na obrazovce dat diagnostiky kalibrování vstupů a výstupů (viz část [7.9.4 Diagnostická data závady spojky kolejového řádku](#)).

6.3.6 Použití automatizace středního značkovače

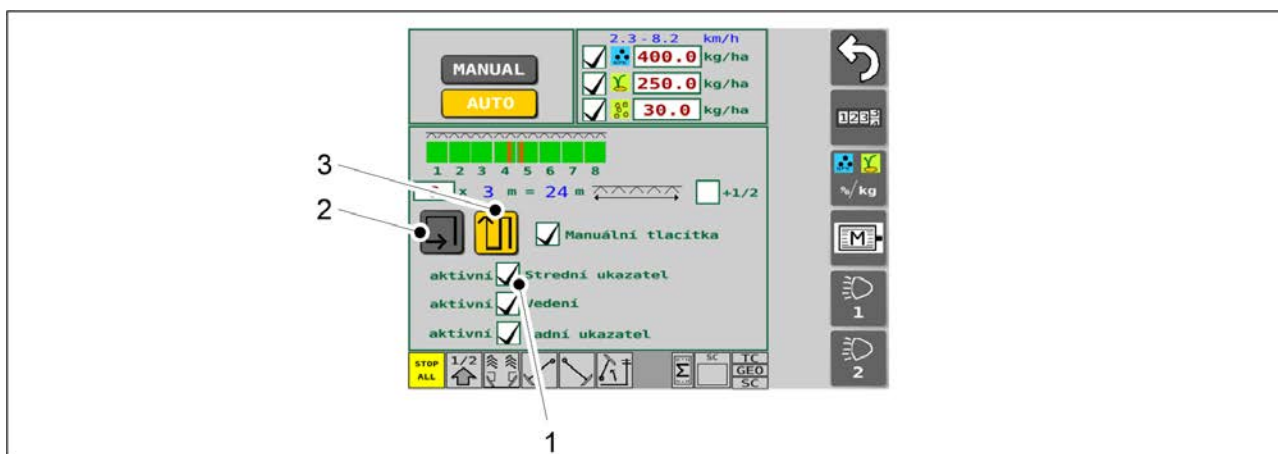

Obrázek. 6.3.6 - 142. Volba středních značkovačů a režimu jízdy

- Stiskněte pole (1) na obrazovce Nastavení sítě a vyberte střední značkovač.

 - Střední značkovač se použije, pokud je pole (1) zatrženo. Kolejové řádky nejsou zapnuté, pokud je pole (1) prázdné.
- Vyberte režim jízdy na obrazovce Nastavení sítě.

- Pomocí tlačítek vyberte režim jízdy okolo pole (2) nebo tam a zpět (3). Při jízdě okolo pole počítadla nejsou spuštěna. Při jízdě tam a zpět jsou počítadla v chodu a střední značkovače střídají strany. Tlačítko je žluté, pokud je aktivováno.

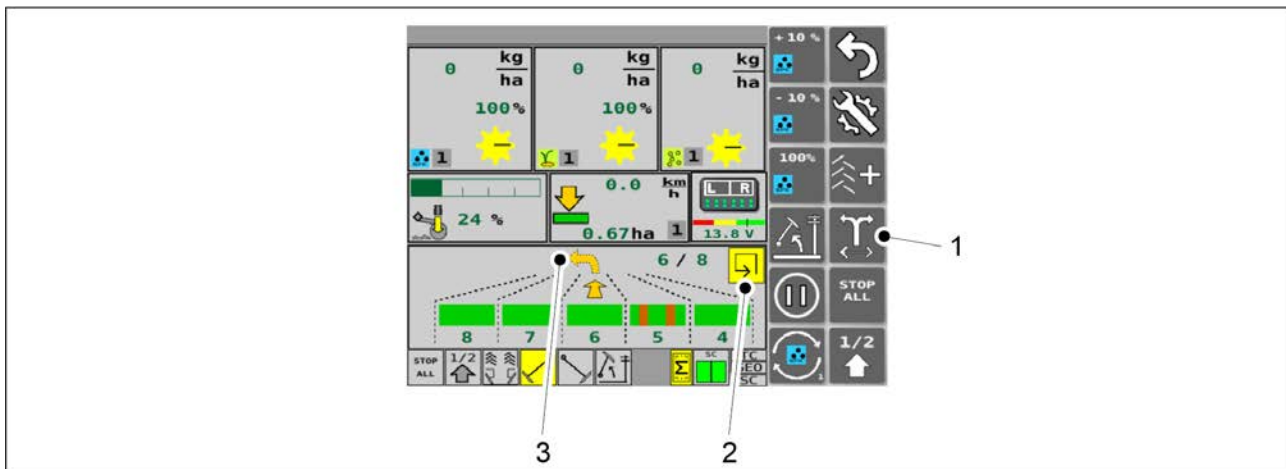

Obrázek. 6.3.6 - 143. Automatizace středního značkovače

- Při jízdě okolo pole je pole jízdy okolo (2) na obrazovce Jízdy žluté. Při jízdě tam a zpět je na obrazovce zobrazena ikona jízdy tam a zpět. Strana středního značkovače se mění stisknutím tlačítka PŘEPNUTÍ STRANY STŘEDNÍHO ZNAČKOVAČE (1). Žlutá šipka (3) uvádí směr dalšího otočení (vlevo/vpravo).

6.3.7 Ruční ovládání středních značkovačů a vynucení chodu

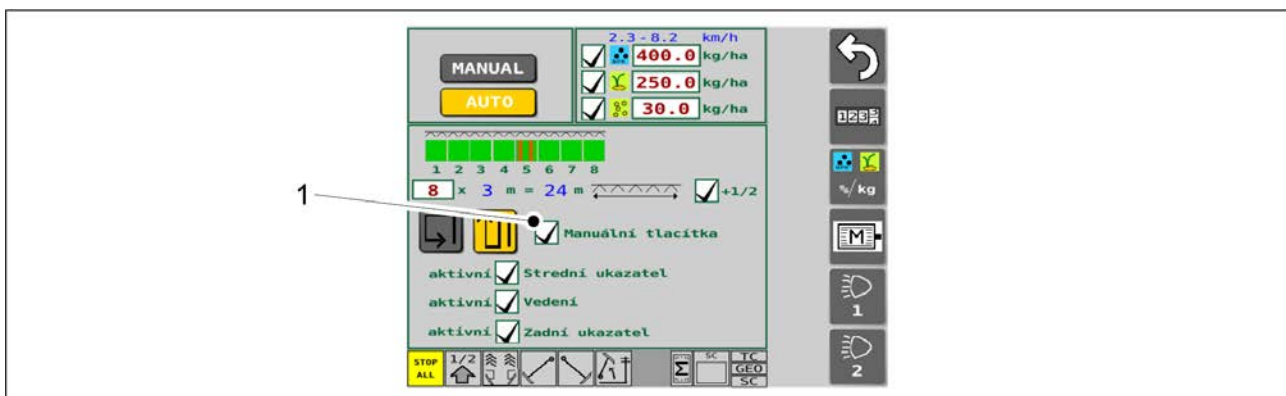

Obrázek. 6.3.7 - 144. Výběr dodatečných tlačítek

1. Stiskněte pole (1) na obrazovce Nastavení setí, abyste aktivovali tlačítka volby pro střední značkovač.
 - Dodatečná tlačítka se použijí, pokud je pole (1) zatrženo. Dodatečná tlačítka se nepoužijí, pokud je pole (1) prázdné.

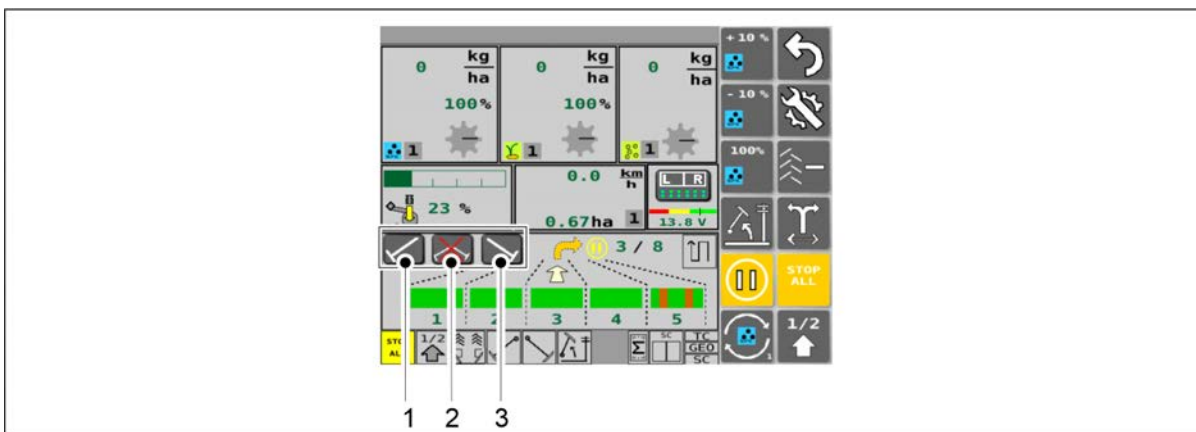

Obrázek. 6.3.7 - 145. Ruční ovládání středních značkovačů a vynucení chodu

- Pokud byla vybrána dodatečná tlačítka, zobrazí se na obrazovce Jízdy tři tlačítka volby středových značkovačů (1). Tlačítko (1) vynutí zapnutí levého středního značkovače jak v automatickém, tak v ručním režimu. Tlačítko (3) vynutí zapnutí pravého středního značkovače jak v automatickém, tak v ručním režimu. Tlačítko (2) brání oběma středními značkovačům ve spuštění jak v automatickém, tak v ručním režimu, i když jsou tlačítka (1) a (3) zapnuta. Tlačítka jsou žlutá, pokud jsou aktivována.

6.3.8 Korekce počítadla kolejových řádků

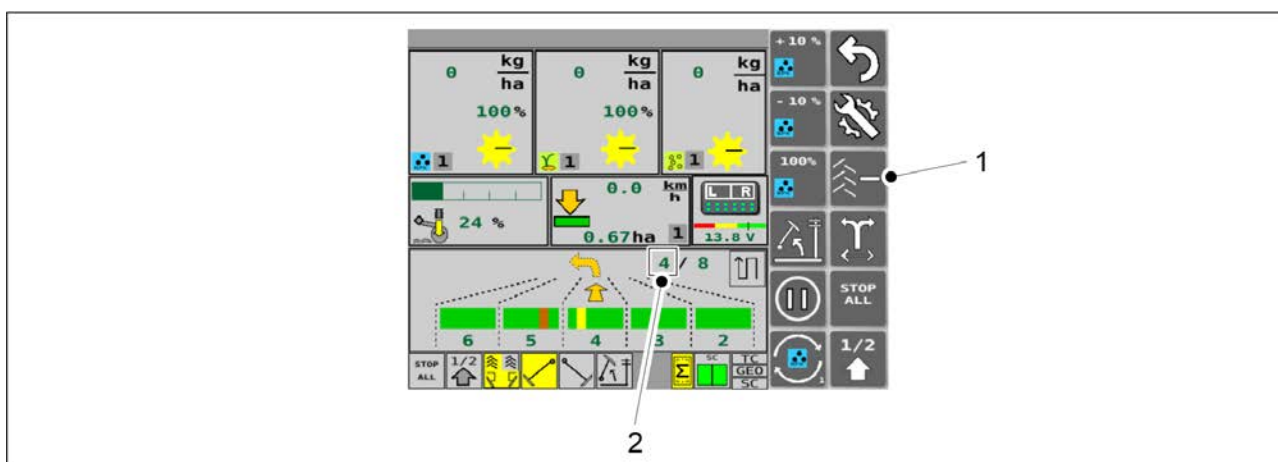

Obrázek. 6.3.8 - 146. Korekce počítadla kolejových řádků

- Funkce korekce počítadla kolejových řádků se použije, pokud je stroj neúmyslně zvednut na určitou dobu navíc. Stiskněte tlačítko (POČÍTADLO KOLEJOVÝCH ŘÁDKŮ) (1), abyste snížili hodnotu počítadla (2) v režimu tam a zpět a zvýšili hodnotu v režimu jízdy okolo. V závislosti na režimu jízdy se na tlačítku objeví symboly + nebo -.

6.3.9 Volba snímačů hladiny v násypce

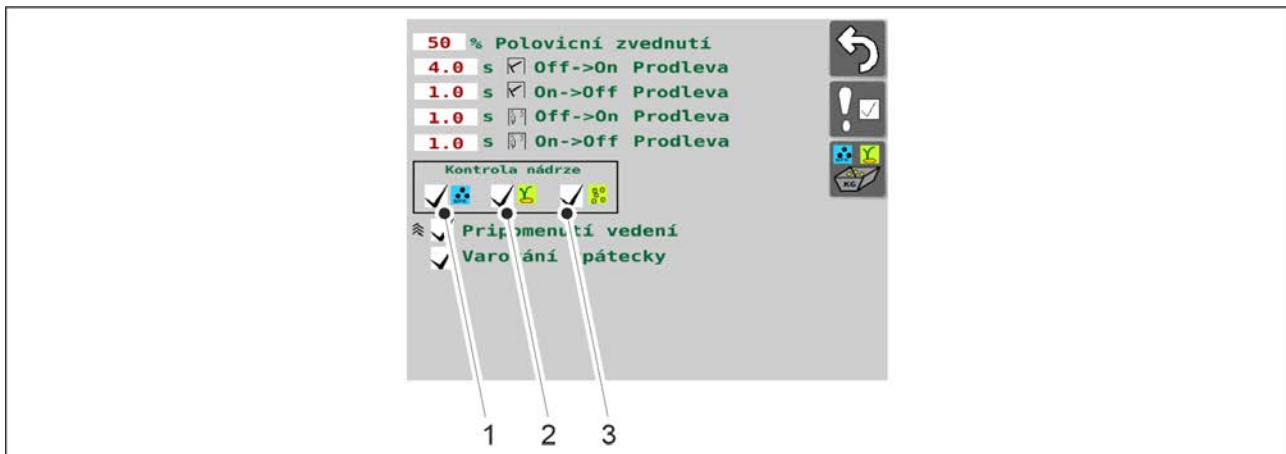

Obrázek. 6.3.9 - 147. Volba snímačů hladiny v násypce

1. Stiskněte pole (1–3) a vyberte požadovaný snímač hladiny v násypce.
 - Pole (1) je pro hnojivo, (2) pro osivo a (3) pro malé osivo. Snímač hladiny násypky se použije, pokud je pole zatrženo. Snímač hladiny násypky se nepoužije, pokud je pole (1) prázdné.

6.3.10 Použití počítadel plochy

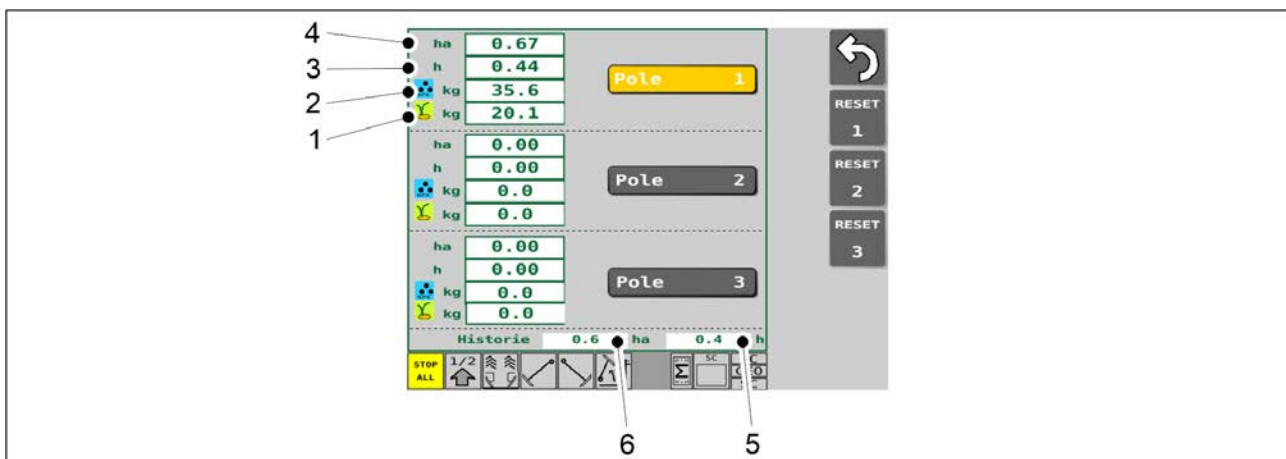

Obrázek. 6.3.10 - 148. Počítadla plochy

- Počítadla dané části zobrazují osetou oblast každého pole (4), efektivní pracovní dobu (3), celkové množství použitého hnojiva (2) a celkové množství použitého osiva. Historie zobrazuje osetou plochu (6) a efektivní pracovní dobu (5) za celou dobu provozu stroje. Údaje historie nelze resetovat.

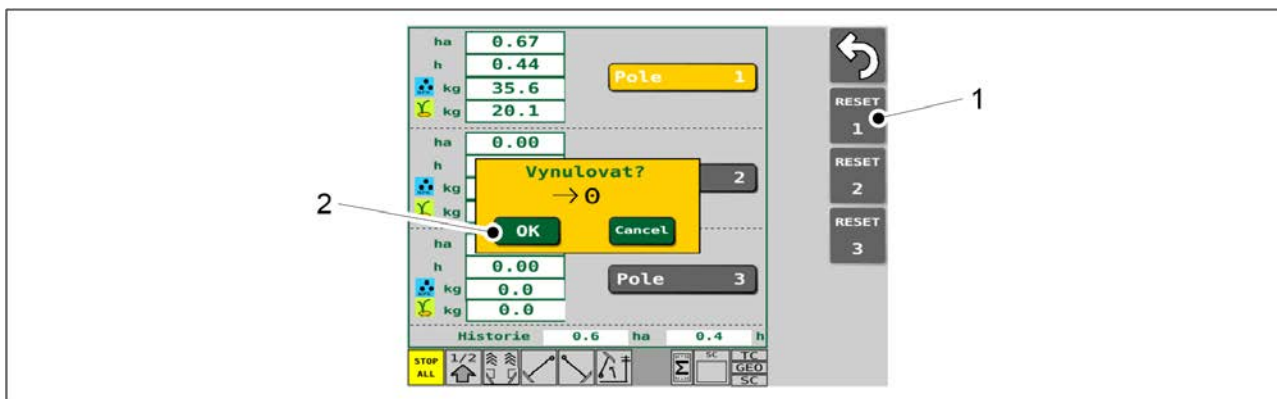

Obrázek. 6.3.10 - 149. Resetování počítadla plochy

1. Stiskněte tlačítko RESET (1) odpovídající číslu pole.
2. Stiskněte OK (2) a reset potvrďte.

6.3.11 Konfigurace nastavení TC

- TC (Task Controller)

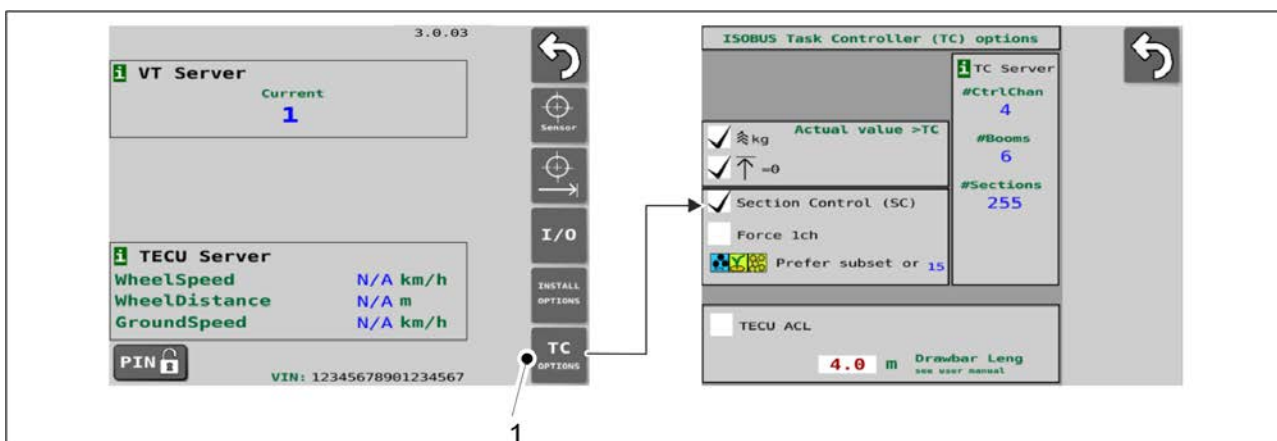

Obrázek. 6.3.11 - 150. Přejít na stránku nastavení TC

1. Přejděte na stránku Základní nastavení uživatelského rozhraní a stiskněte tlačítko MOŽNOSTI TC (1).

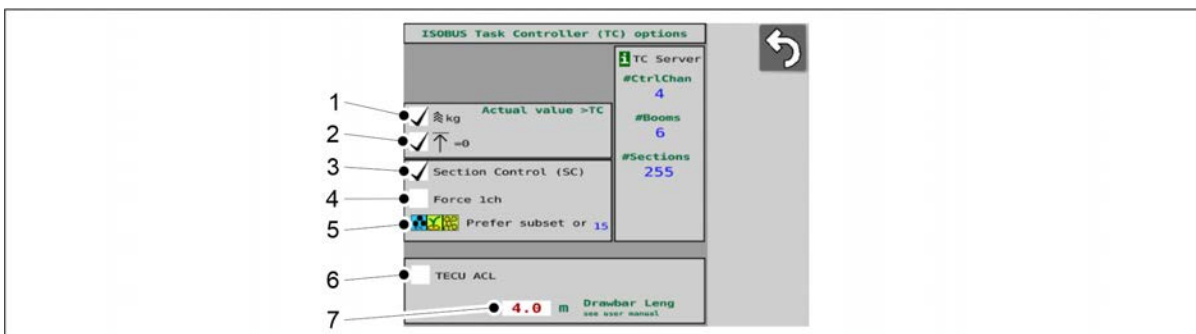

Obrázek. 6.3.11 - 151. Nastavení TC

- Nastavení 1–3 jsou ve výchozím nastavení z výrobního závodu zapnuta (pole jsou zatržena).
Nastavení 3-5: změna tohoto nastavení automaticky způsobí, že se při odchodu ze stránky rozhraní SeedPilot restartuje.

1.	<p>Přihlédnutí ke kolejovým řádkům při setí</p> <ul style="list-style-type: none"> ○ Pokud je pole zatrženo, je aktuální hodnota setí odeslána do ovladače úkolu a ponížena o počet kolejových řádků. ○ Pokud pole zatrženo není, nedojde ke snížení o počet kolejových řádků.
2.	<p>Oznámení ovladači úkolu, zda je secí stroj mimo pracovní pozici.</p> <ul style="list-style-type: none"> ○ Pokud je pole zatrženo, ovladač úkolu je informován. ○ Pokud pole zatrženo není, ovladač úkolu nebude informován.
3.	<p>Použití funkce Section Control (Sekční ovládání)</p> <ul style="list-style-type: none"> ○ Pokud je pole zatrženo, funkce Section Control (Sekční ovládání) je aktivována. ○ Pokud pole zatrženo není, funkce Section Control (Sekční ovládání) není aktivována.
4.	<p>Vynucený přechod na jeden kanál (pokud má ovladač úkolu pouze jeden kanál)</p> <ul style="list-style-type: none"> ○ Pokud je pole zatrženo, ovladač úkolu je informován, že je v secím stroji pouze jeden kanál. ○ Pokud pole zatrženo není, ovladač úkolu je informován o aktuálním počtu kanálů (1-3) v secím stroji.
5.	<p>Přednost pořadí kanálů</p> <ul style="list-style-type: none"> ○ Pokud má ovladač úkolu méně kanálů než secí stroj, funkce vybere, které kanály bude ovládat. ○ Stiskněte ikonu (5). <ul style="list-style-type: none"> ● Na rozhraní se rozbalí menu s různými možnostmi pro přednost v pořadí hnojiva, osiva a malého osiva. Nejvyšší priorita je vlevo a nejnižší vpravo. ○ Klikněte na požadované pořadí priority v rozbalovacím menu a potvrďte svou volbu tlačítkem OK v rozbalovacím menu. <ul style="list-style-type: none"> ● Ikona (5) se aktualizuje podle vašeho výběru.
6.	<p>Funkce vyhledávání ECU traktoru</p> <ul style="list-style-type: none"> ● Používejte ji jen v konkrétních situacích, pokud to vyžaduje oddělení servisu. ○ Pokud je pole zatrženo, funkce je aktivována. ○ Pokud pole zatrženo není, aktivována není.
7.	<p>Délka táhla (vzdálenost od táhla do středu radliček).</p> <ul style="list-style-type: none"> ○ Výchozí hodnoty pole na hodnoty spojené se strojem. ○ Hodnota se může měnit podle kalibrování geometrie ve funkci Section Control (Sekční ovládání), viz část 6.11.2.1 Kalibrace geometrie.

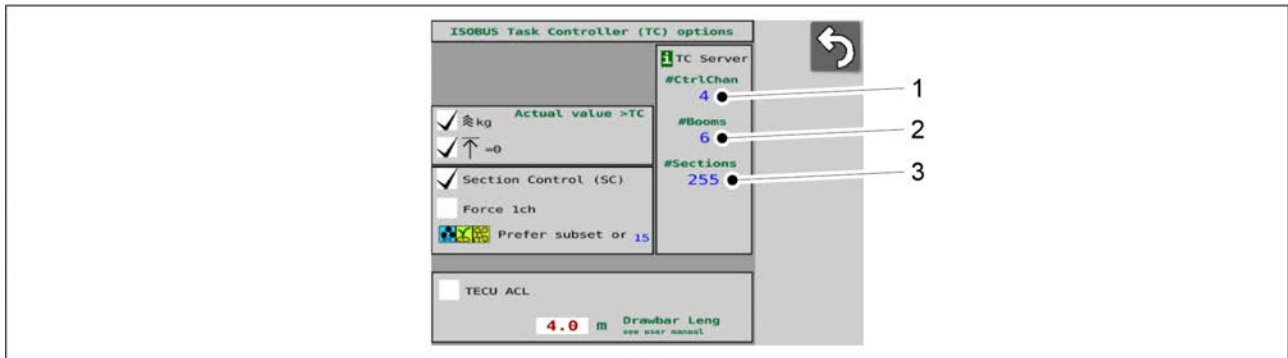

Obrázek. 6.3.11 - 152. Hodnoty uváděné ovladačem úkolů

- Ovladač úkolů zjistí, které funkce jsou na stroji k dispozici, a informuje o nich na obrazovce nastavení TC.

1.	<p>Počet kanálů</p> <ul style="list-style-type: none"> • Hodnota závisí na příslušenství secího stroje: <ul style="list-style-type: none"> ○ 1 (hnojivo) ○ 2 (hnojivo, osivo) ○ 3 (hnojivo, osivo, malé osivo)
2.	<p>Počet kanálů</p> <ul style="list-style-type: none"> • Hodnota v secím stroji je 1.
3.	<p>Počet sekcí</p> <ul style="list-style-type: none"> • V závislosti na příslušenství secího stroje je hodnota 1 nebo 2.

6.3.12 Volba manuálního režimu

- Pokud jsou kolejevé řádky a značkovače použity ručně, je vybrán manuální režim.

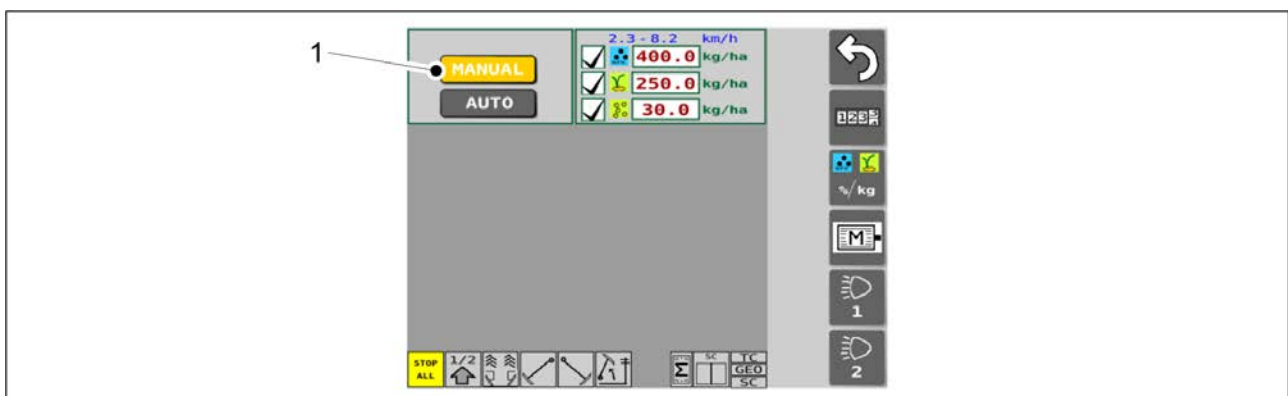

Obrázek. 6.3.12 - 153. Volba manuálního režimu

1. Stiskněte tlačítko MANUÁLNÍ (1).

- Tlačítko je žluté, pokud je aktivováno.



Obrázek. 6.3.12 - 154. Obrazovka jízdy v manuálním režimu

1.	Levý střední značkovač ○ Funkce spuštění středního značkovače je při aktivaci zapnuta
2.	Pravý střední značkovač ○ Funkce spuštění středního značkovače je při aktivaci zapnuta
3.	Poloviční zdvih ○ Polovina zdvihu je při aktivaci zapnuta
4.	Kolejové řádky ○ Kolejové řádky jsou při aktivaci zapnuté

- Tlačítka jsou žlutá, pokud jsou aktivována.

6.3.13 Použití pracovních světel

- Pouze v ovládacím systému SeedPilot. Tlačítko 2 na pracovních světlech není k dispozici.

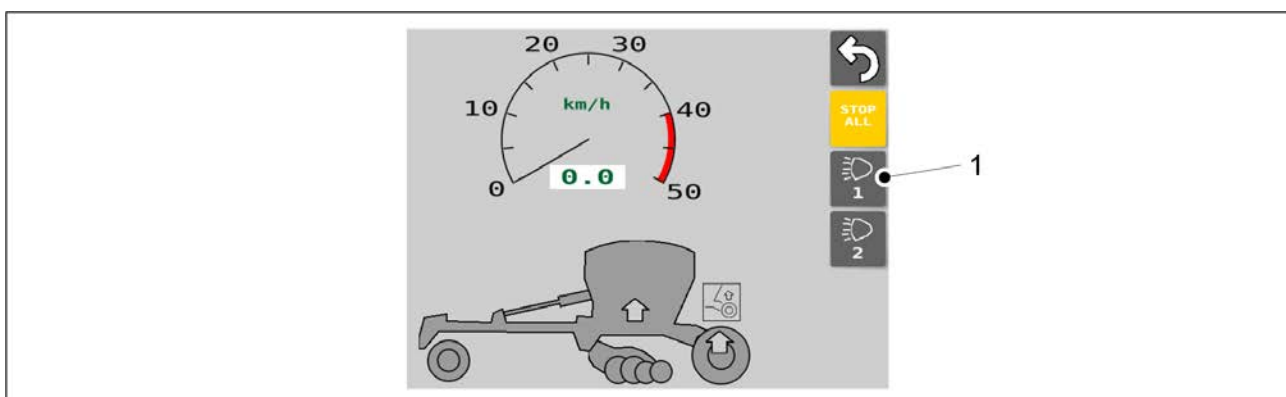

Obrázek. 6.3.13 - 155. Převravní obrazovka

1. Na Převravní obrazovce použijte pro výběr pracovních světel tlačítko (1).

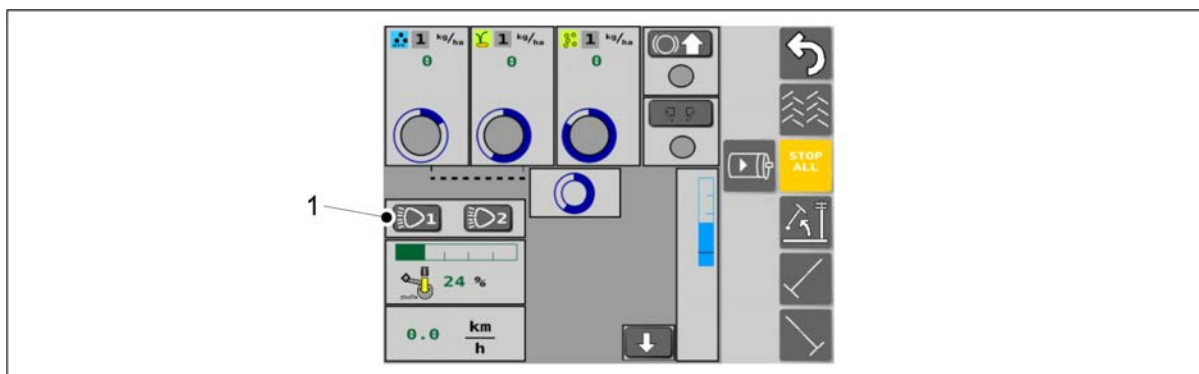

Obrázek. 6.3.13 - 156. Obrazovka Manuálního režimu

2. Na obrazovce Manuálního režimu použijte pro výběr pracovních světel tlačítko (1).

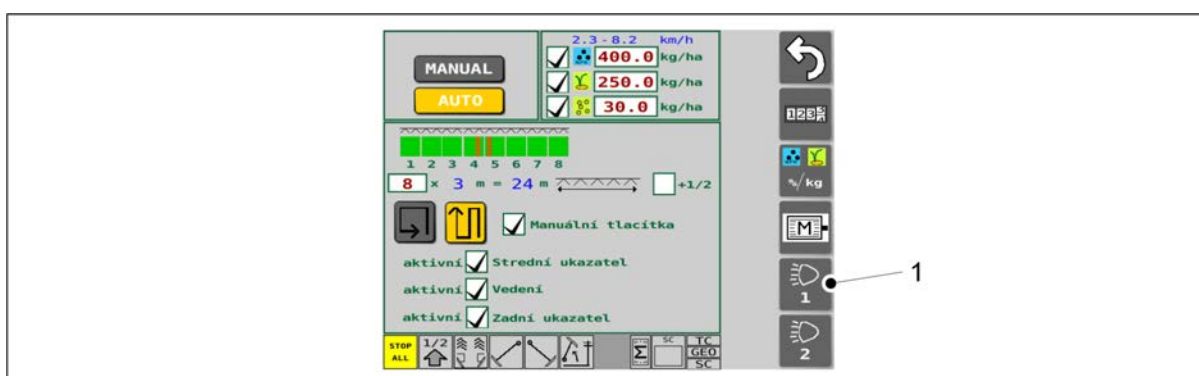

Obrázek. 6.3.13 - 157. Obrazovka nastavení sítě

3. Na obrazovce Nastavení sítě použijte pro výběr pracovních světel tlačítko (1).

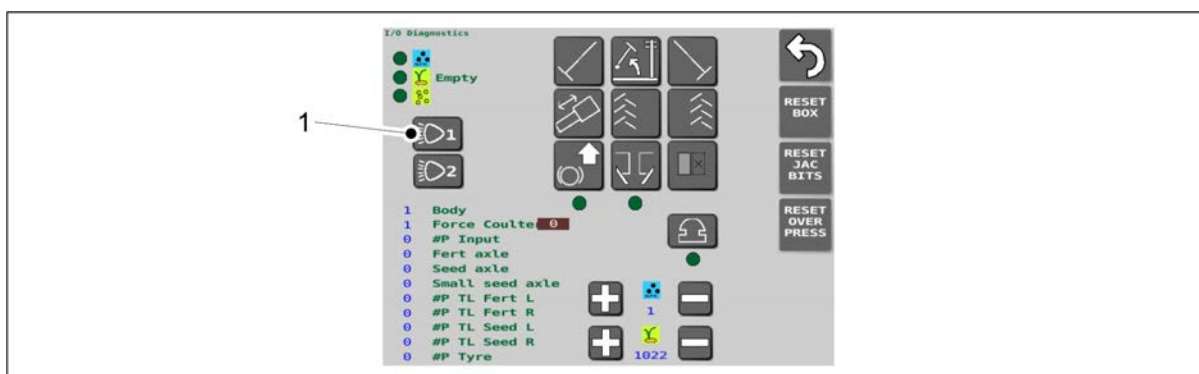

Obrázek. 6.3.13 - 158. Obrazovka režimu diagnostiky vstupů a výstupů

4. Na obrazovce režimu diagnostiky vstupů a výstupů použijte pro výběr pracovních světel tlačítko (1).

6.4 Podavače

Podavače jsou poháněny elektrickými motory stroje pomocí řetězu.

Přívodní množství hnojiva, osiva a malého osiva je regulováno pomocí rozhraní stroje.

V každém podavači je mezi komorou podavače a násypkou vypínací deska pro úplné vypnutí podávání z podavače, pokud to je nutné. To umožňuje setí s neúplnou pracovní šířkou nebo například zvýšení rozteče řádku použitím každé druhé radličky.

6.5 Rychlost setí

- Možná rychlost setí závisí na použité rychlosti jízdy, hmotnosti materiálu a plynulosti jeho toku.

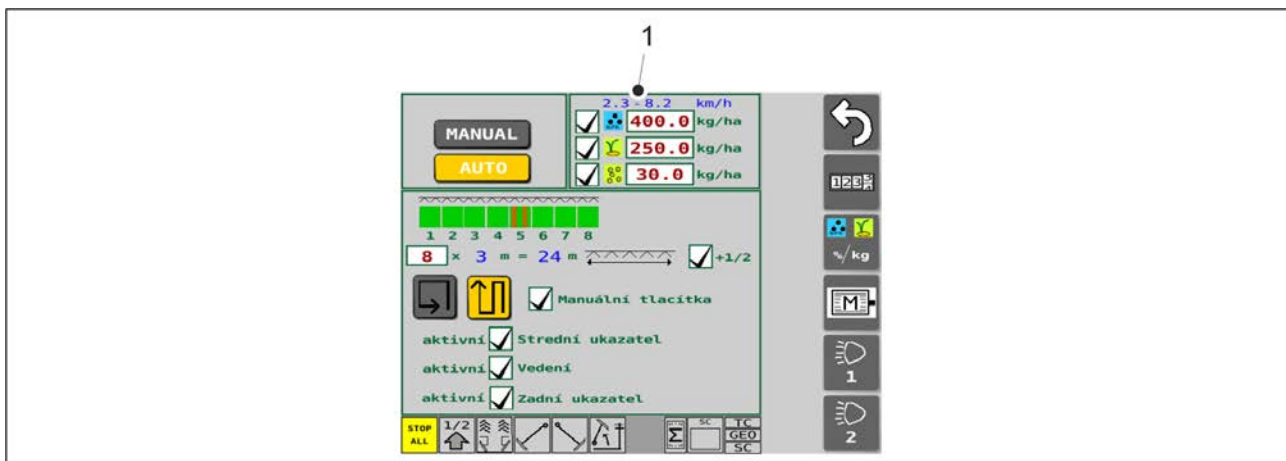

Obrázek. 6.5 - 159. Rozsah rychlosti setí

- Rozsah rychlosti setí (1) je v rozhraní zobrazen nahoře na obrazovce Nastavení setí. Pokud rychlost elektrických motorů omezuje rychlost setí, můžete rychlost setí navýšit snížením rychlosti jízdy.

Následující tabulky pro jednotlivé zásobníky uvádějí obvyklý rozsah rychlostí setí, pozici spodních klapek podavačů a pozici uzavíracích destiček podavačů.

Zásobník hnojiva

Materiál	Obvyklý rozsah rychlostí setí (kg)	Spodní klapky, pozice	Uzavírací destičky, pozice
Hnojivo	50–700	1	zcela otevřeno
Organické hnojivo	50–700	3	zcela otevřeno

- Podavače zásobníku hnojiva: proveďte nastavení podle části [6.6.6 Úprava podávacích jednotek násypky hnojiva](#).

Násypka osiva

Materiál	Obvyklý rozsah rychlostí setí (kg)	Spodní klapky, pozice	Široké uzavírací destičky, pozice	Úzké uzavírací destičky, pozice
Hrách	50–600	3	zcela otevřeno	zcela uzavřeno
Bob obecný	50–600	3	zcela otevřeno	zcela uzavřeno
Pšenice	20–500	1	zcela otevřeno	zcela uzavřeno
Žito	20–500	1	zcela otevřeno	zcela uzavřeno
Ječmen	20–500	1	zcela otevřeno	zcela uzavřeno
Oves	20–300	1	zcela otevřeno	zcela uzavřeno
Řepka	2-40	0	zcela otevřeno	zcela uzavřeno
Kmín	2-40	0	zcela uzavřeno	zcela otevřeno
Bojínek	2-40	0	zcela uzavřeno	zcela otevřeno
Kostřava luční	1–20	0	zcela uzavřeno	zcela otevřeno
Jílek	1–20	0	zcela uzavřeno	zcela otevřeno

- Podavače násypky osiva: proveďte nastavení podle části [6.6.7 Úprava podávacích jednotek násypky osiva](#).

Násypka malého osiva

Materiál	Obvyklý rozsah rychlostí setí (kg)	Spodní klapky, pozice	Široké uzavírací destičky, pozice	Úzké uzavírací destičky, pozice
Řepka	1–20	0	zcela uzavřeno	zcela otevřeno
Kmín	1–20	0	zcela uzavřeno	zcela otevřeno
Bojínek	1–20	0	zcela uzavřeno	zcela otevřeno
Kostřava luční	1–9	0	zcela uzavřeno	zcela otevřeno
Jílek	1–9	0	zcela uzavřeno	zcela otevřeno
Hnojivo	20–300	1	zcela otevřeno	zcela uzavřeno

- Podavače malého osiva: proveďte nastavení podle části [6.6.8 Úprava podávacích jednotek násypky malého osiva](#).

6.6 Přípravné práce před plněním násypky

6.6.1 Přípravné práce před plněním násypky hnojiva

1. Zajistěte, aby byl proveden výpočet stability kombinace traktoru a secího stroje.

- Výpočet stability je uveden v příloze. *Výpočet stability kombinace traktoru a secího stroje.*
- 2. Zkontrolujte, zda je násypka hnojiva prázdná, čistá a suchá.
 - Pokud to je nutné, násypku vyčistěte podle části [7.3.1 Čištění násypek](#).
- 3. Zkontrolujte, zda je rozdělovač násypky v požadované poloze.
 - Pokud je stroj vybaven násypkou na malé osivo, dle potřeby upravte rozdělovač podle pokynů v části [6.6.4 Úprava rozdělovače násypky na stroji s násypkou na malé osivo](#).
Pokud stroj není vybaven násypkou na malé osivo, dle potřeby upravte rozdělovač podle pokynů v části [6.6.5 Úprava rozdělovače násypky na stroji bez násypky na malé osivo](#).
- 4. Upravte dávkování hnojiva podle pokynů v části [6.3.4 Úprava cílové dávky](#).
- 5. Upravte pozici spodní klapky jednotek podavače podle části [6.6.6.1 Regulace pozice spodní klapky](#).
- 6. Upravte pozici uzavíracích desek jednotek podavače podle části [6.6.6.2 Regulace pozice uzavírací destičky](#).

6.6.2 Přípravné práce před plněním násypky osiva

1. Zajistěte, aby byl proveden výpočet stability kombinace traktoru a secího stroje.
 - Výpočet stability je uveden v příloze. *Výpočet stability kombinace traktoru a secího stroje.*
2. Zkontrolujte, zda je násypka osiva prázdná, čistá a suchá.
 - Pokud to je nutné, násypku vyčistěte podle části [7.3.1 Čištění násypek](#).
3. Zkontrolujte, zda je rozdělovač násypky v požadované poloze.
 - Pokud je stroj vybaven násypkou na malé osivo, dle potřeby upravte rozdělovač podle pokynů v části [6.6.4 Úprava rozdělovače násypky na stroji s násypkou na malé osivo](#).
Pokud stroj není vybaven násypkou na malé osivo, dle potřeby upravte rozdělovač podle pokynů v části [6.6.5 Úprava rozdělovače násypky na stroji bez násypky na malé osivo](#).
4. Upravte dávkování osiva podle pokynů v části [6.3.4 Úprava cílové dávky](#).
5. Upravte pozici spodní klapky jednotek podavače podle části [6.6.7.1 Regulace pozice spodní klapky](#).
6. Upravte pozici uzavíracích desek jednotek podavače podle části [6.6.7.2 Regulace pozice uzavírací destičky](#).

6.6.3 Přípravné práce před plněním malého osiva

1. Zajistěte, aby byl proveden výpočet stability kombinace traktoru a secího stroje.
 - Výpočet stability je uveden v příloze. *Výpočet stability kombinace traktoru a secího stroje.*
2. Zkontrolujte, zda je násypka malého osiva prázdná, čistá a suchá.
 - Pokud to je nutné, násypku malého osiva vyčistěte podle části [7.3.2 Vyčištění násypky malého osiva](#).
3. Upravte dávkování malého osiva podle pokynů v části [6.3.4 Úprava cílové dávky](#).

4. Upravte pozici spodní klapky jednotek podavače násypky malého osiva podle části [6.6.8.1 Regulace pozice spodní klapky](#).
5. Upravte pozici vypínacích desek jednotek podavače násypky malého osiva podle části [6.6.8.2 Regulace pozice uzavírací destičky](#).
6. Vyberte způsob osevu pro malé osivo podle pokynů v části [6.6.9 Výběr způsobu setí malého osiva](#).

6.6.4 Úprava rozdělovače násypky na stroji s násypkou na malé osivo



NEBEZPEČÍ

Před úpravou rozdělovače se ujistěte, že jsou násypky prázdné.

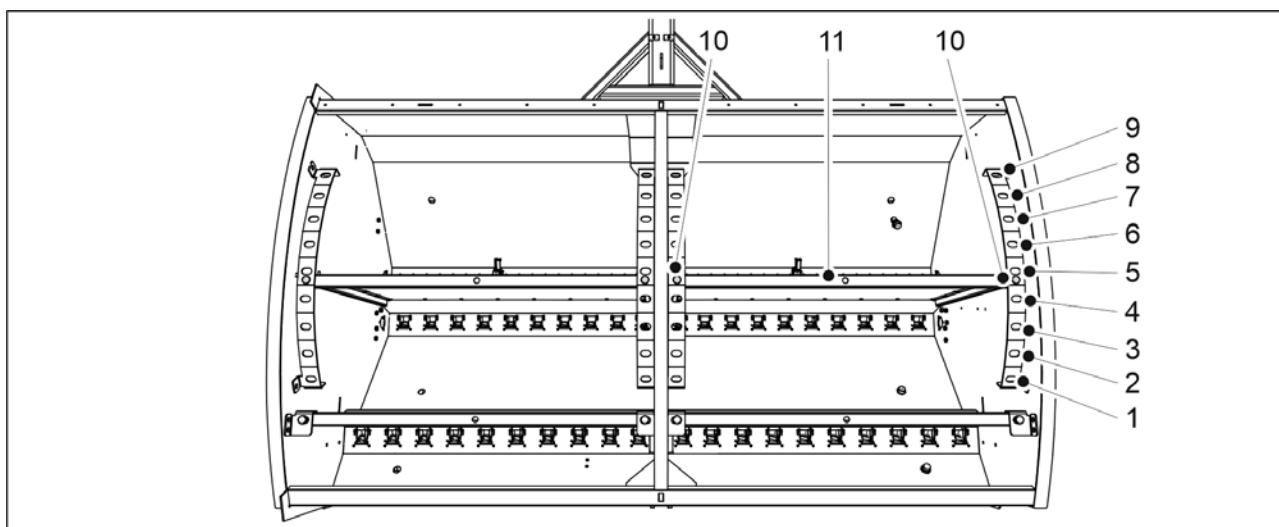

Obrázek. 6.6.4 - 160. Úprava rozdělovače násypky

1. Vytáhněte dva pojistné kolíky (10) na jedné straně rozdělovače (11).
2. Zatlačte rozdělovač na příslušné místo.
3. Znovu zasuňte pojistné kolíky.
4. Upravte druhou stranu.

Tabulka. 6.6.4 - 18. Objemy násypky v různých pozicích rozdělovače u modelu eFORTE 300 s násypkou na malé osivo

eFORTE 300	Osivo (l)	Hnojivo (l)	Malé osivo (l)	Celkem (l)
1.	1 030	2 400	370	3 800
2.	1 190	2 240	370	3 800
3.	1 340	2 090	370	3 800
4.	1 480	1 950	370	3 800
5.	1 630	1 800	370	3 800
6.	1 780	1 650	370	3 800
7.	1 930	1 500	370	3 800
8.	2 080	1 350	370	3 800

9.	2 230	1 200	370	3 800
----	-------	-------	-----	-------

Tabulka. 6.6.4 - 19. Objemy násypky v různých pozicích rozdělovače u modelu eFORTE 400 s násypkou na malé osivo

eFORTE 400	Osivo (l)	Hnojivo (l)	Malé osivo (l)	Celkem (l)
1.	1 450	3 340	510	5 300
2.	1 680	3 110	510	5 300
3.	1 890	2 900	510	5 300
4.	2 100	2 690	510	5 300
5.	2 300	2 490	510	5 300
6.	2 490	2 300	510	5 300
7.	2 690	2 100	510	5 300
8.	2 900	1 890	510	5 300
9.	3 120	1 670	510	5 300

6.6.4.1 Objemy násypky s rozdělovači malého osiva otočenými vzad

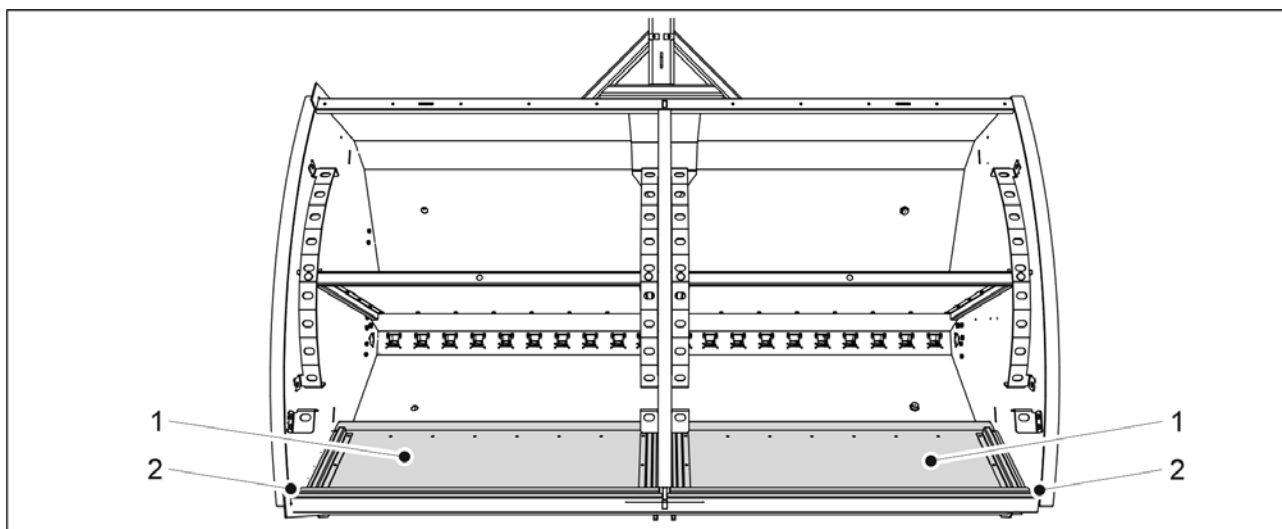

Obrázek. 6.6.4.1 - 161. Rozdělovače násypky malého osiva otočené vzad

- Pokud jsou rozdělovače násypky pro malé osivo (1) otočeny vzad (2), objemy násypky odpovídají objemu násypky uvedenému v kapitole [6.6.5 Úprava rozdělovače násypky na stroji bez násypky na malé osivo](#).

6.6.5 Úprava rozdělovače násypky na stroji bez násypky na malé osivo



NEBEZPEČÍ

Před úpravou rozdělovače se ujistěte, že jsou násypky prázdné.

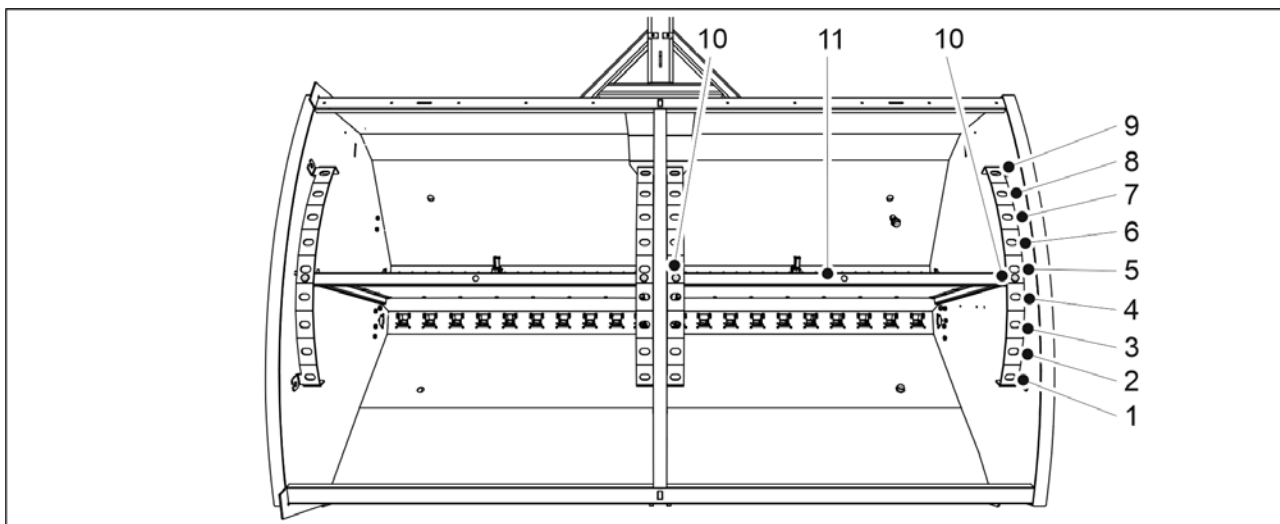

Obrázek. 6.6.5 - 162. Úprava rozdělovače násypky

1. Vytáhněte dva pojistné kolíky (10) na jedné straně rozdělovače (11).
2. Zatlačte rozdělovač na příslušné místo.
3. Znovu zasuňte pojistné kolíky.
4. Upravte druhou stranu.

Tabulka. 6.6.5 - 20. Objemy násypky v různých pozicích rozdělovače u modelu eFORTE 300 bez násypky na malé osivo

eFORTE 300	Osivo (l)	Hnojivo (l)	Celkem (l)
1.	1 400	2 400	3 800
2.	1 560	2 240	3 800
3.	1 710	2 090	3 800
4.	1 850	1 950	3 800
5.	2 000	1 800	3 800
6.	2 150	1 650	3 800
7.	2 300	1 500	3 800
8.	2 450	1 350	3 800
9.	2 600	1 200	3 800

Tabulka. 6.6.5 - 21. Objemy násypky v různých pozicích rozdělovače u modelu eFORTE 400 bez násypky na malé osivo

eFORTE 400	Osivo (l)	Hnojivo (l)	Celkem (l)
1.	1 960	3 340	5 300
2.	2 190	3 110	5 300
3.	2 400	2 900	5 300
4.	2 610	2 690	5 300
5.	2 810	2 490	5 300

6.	3 000	2 300	5 300
7.	3 200	2 100	5 300
8.	3 410	1 890	5 300
9.	3 630	1 670	5 300

6.6.6 Úprava podávacích jednotek násypky hnojiva

6.6.6.1 Regulace pozice spodní klapky



UPOZORNĚNÍ

Při použití stroje musí být regulační páky spodních klapek v jedné z omezovacích drážek. Pokud je ovládací páka umístěna za omezovačem, zkušební klapka kalibrování stroje se nemůže volně otáčet.

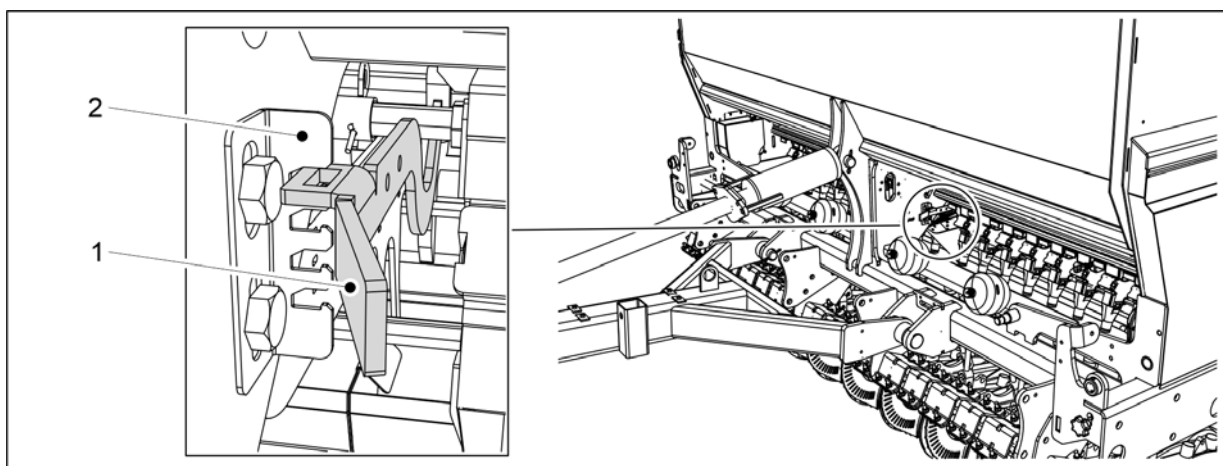

Obrázek. 6.6.6.1 - 163. Ovládací páka pro spodní klapky podavačů, zásobník hnojiva

1. Posuňte ovládací páku (1) na drážkové stupnici omezovačů (2) podle materiálu, který se má sít.
 - eFORTE 300: 1 ovládací páka ve středu stroje.
 - eFORTE 400: 2 ovládací páky (1 ve středu každé poloviny násypky).

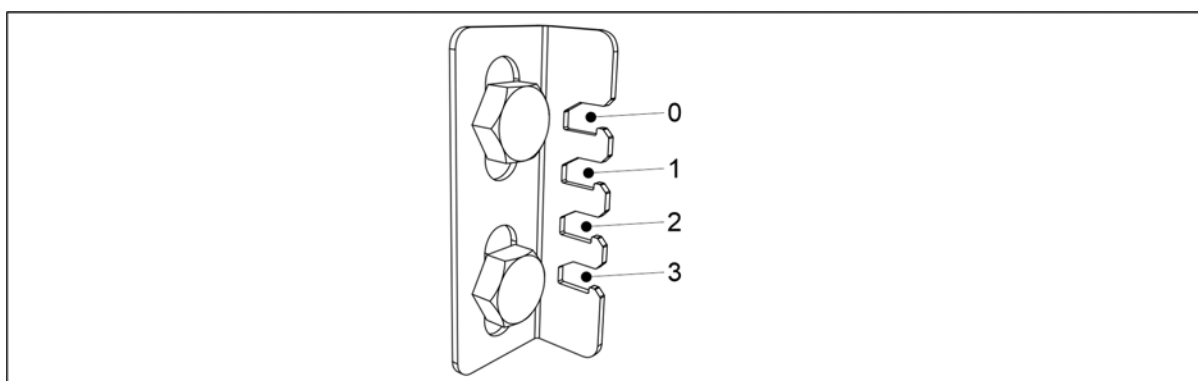

Obrázek. 6.6.6.1 - 164. Pozice ovládacích pák na drážkové stupnici omezovače

- Hnojiva
 - nastavte ovládací páku do pozice 1
- Organická hnojiva
 - nastavte ovládací páku do pozice 3

6.6.6.2 Regulace pozice uzavírací destičky

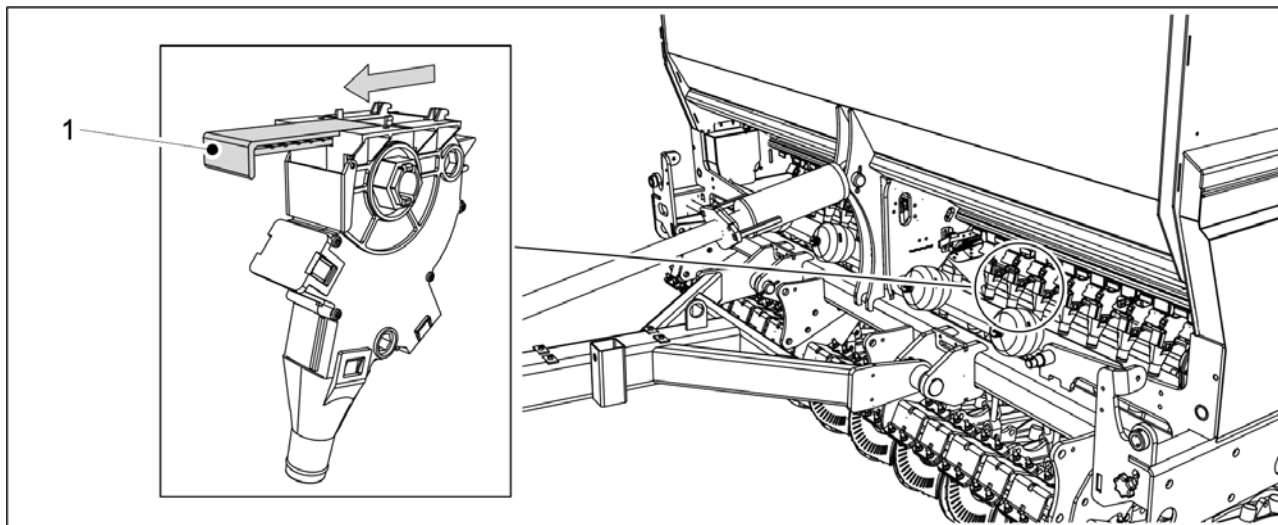

Obrázek. 6.6.6.2 - 165. Uzavírací destička podavače hnojiva

1. U všech použitých podavačů hnojiva nastavte uzavírací destičku (1) do zcela otevřené polohy.

6.6.7 Úprava podávacích jednotek násypky osiva

6.6.7.1 Regulace pozice spodní klapky



UPOZORNĚNÍ

Při použití stroje musí být regulační páky spodních klapek v jedné z omezovacích drážek. Pokud je ovládací páka umístěna za omezovačem, zkušební klapka kalibrování stroje se nemůže volně otáčet.

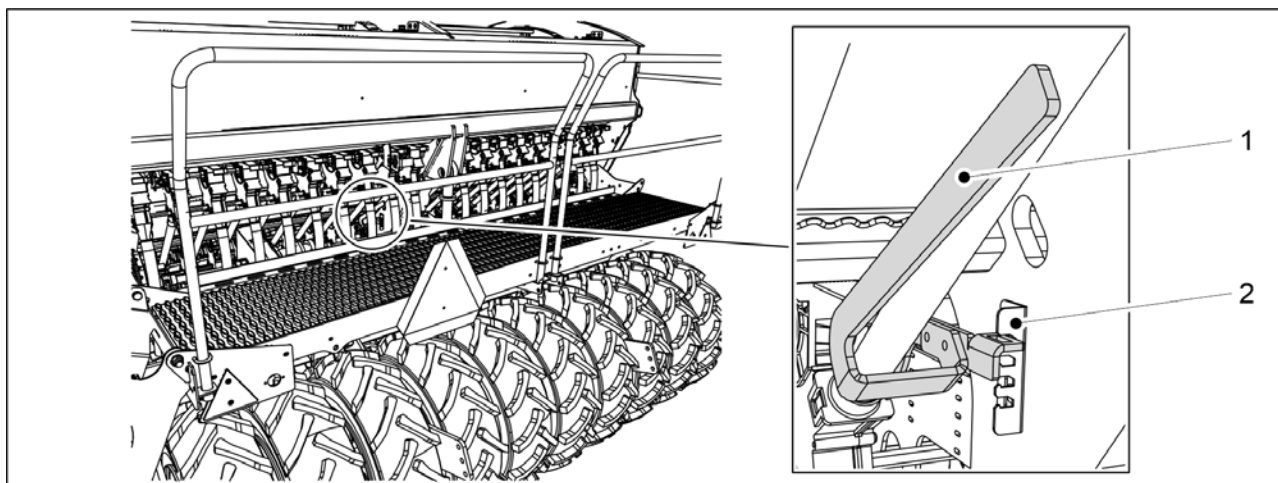

Obrázek. 6.6.7.1 - 166. Ovládací páka pro spodní klapky podavačů, zásobník osiva

1. Posuňte ovládací páku (1) na drážkové stupnici omezovače (2) podle materiálu, který se má sít.
 - eFORTE 300: 1 ovládací páka ve středu stroje.
 - eFORTE 400: 2 ovládací páky (1 ve středu každé poloviny násypky).

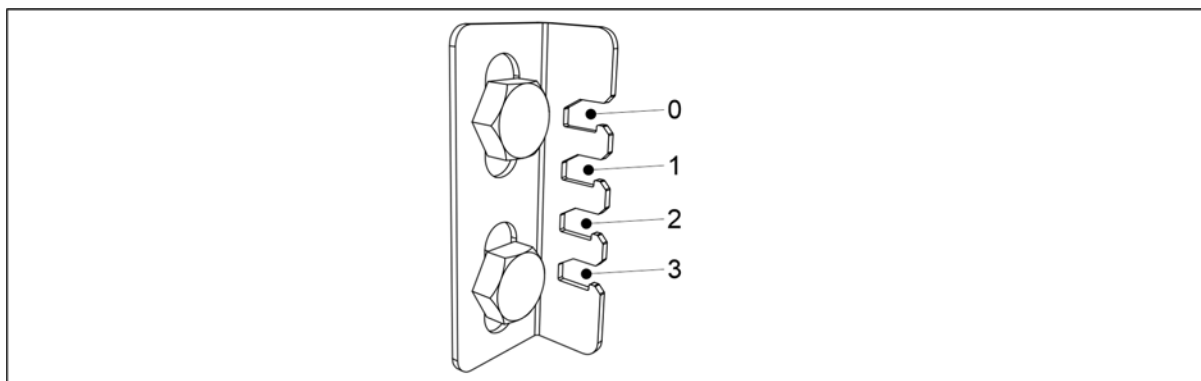

Obrázek. 6.6.7.1 - 167. Pozice ovládací páky / materiál k vysetí

- Hrách a bob obecný
 - nastavte ovládací páku do pozice 3
- Pšenice, žito, ječmen a oves
 - nastavte ovládací páku do pozice 1
- Řepka, kmín, bojínek, kostřava a jílek
 - nastavte ovládací páku do pozice 0

6.6.7.2 Regulace pozice uzavírací destičky

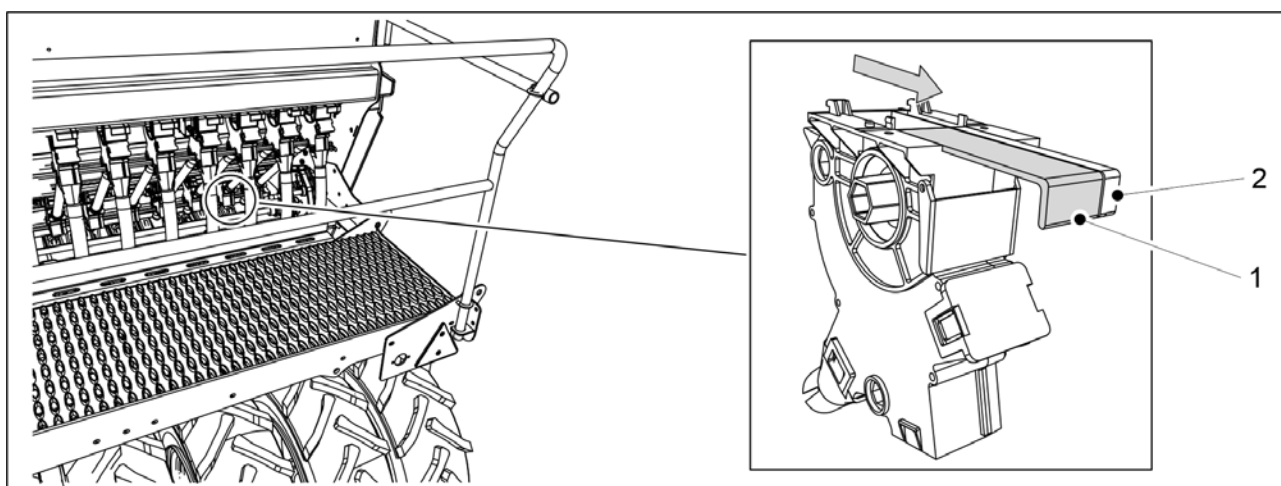

Obrázek. 6.6.7.2 - 168. Uzavírací destičky na podavači osiva

1. Nastavte pozici široké uzavírací destičky (1) a úzké uzavírací destičky (2) všech podavačů osiva podle vysévaného materiálu.
 - Hrách a bob obecný
 - široká uzavírací destička (1) zcela otevřena, úzká uzavírací destička (2) zcela zavřena
 - Pšenice, žito, ječmen a oves
 - široká uzavírací destička (1) zcela otevřena, úzká uzavírací destička (2) zcela zavřena
 - Řepka, kmín, bojínek, kostřava a jílek
 - široká uzavírací destička (1) zcela uzavřena, úzká uzavírací destička (2) zcela otevřena.

6.6.8 Úprava podávacích jednotek násypky malého osiva

6.6.8.1 Regulace pozice spodní klapky

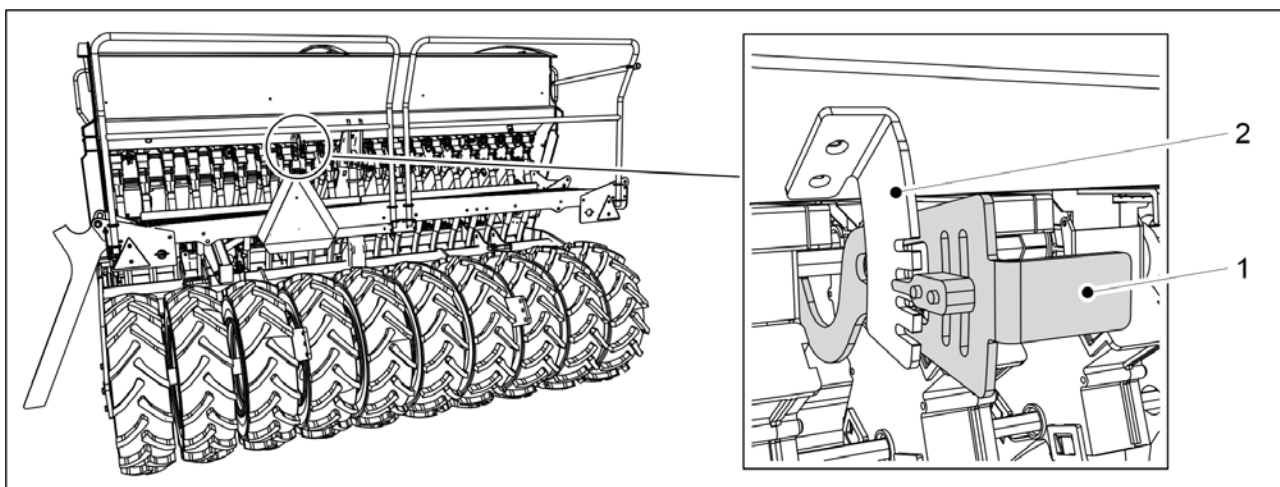

Obrázek. 6.6.8.1 - 169. Ovládací páka pro spodní klapky podavačů, zásobník malého osiva

1. Posuňte ovládací páku (1) na drážkové stupnici omezovače (2) podle materiálu, který se má sít.
 - eFORTE 300: 1 ovládací páka ve středu stroje.
 - eFORTE 400: 2 ovládací páky (1 ve středu každé poloviny násypky).

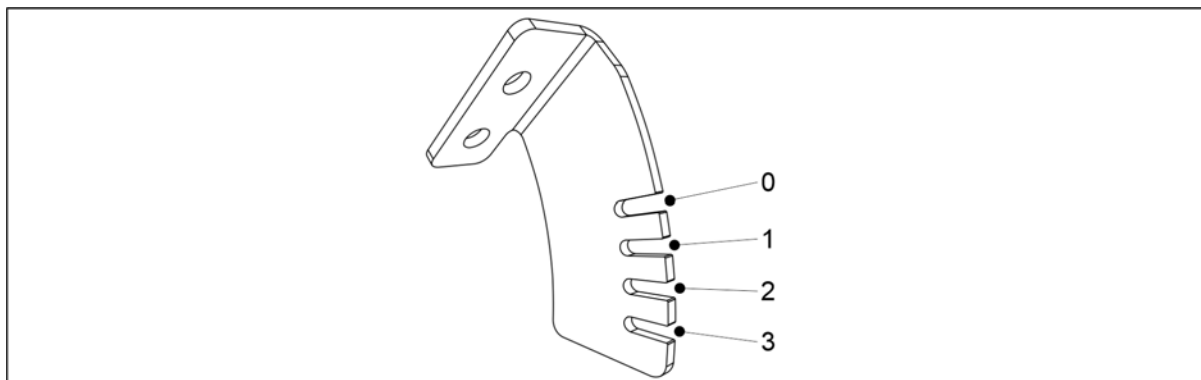

Obrázek. 6.6.8.1 - 170. Pozice ovládací páky / materiál pro vysévání

- Řepka, kmín, bojínek, kostřava a jílek
 - nastavte ovládací páku do pozice 0
- Hnojivo
 - nastavte ovládací páku do pozice 1

6.6.8.2 Regulace pozice uzavírací destičky

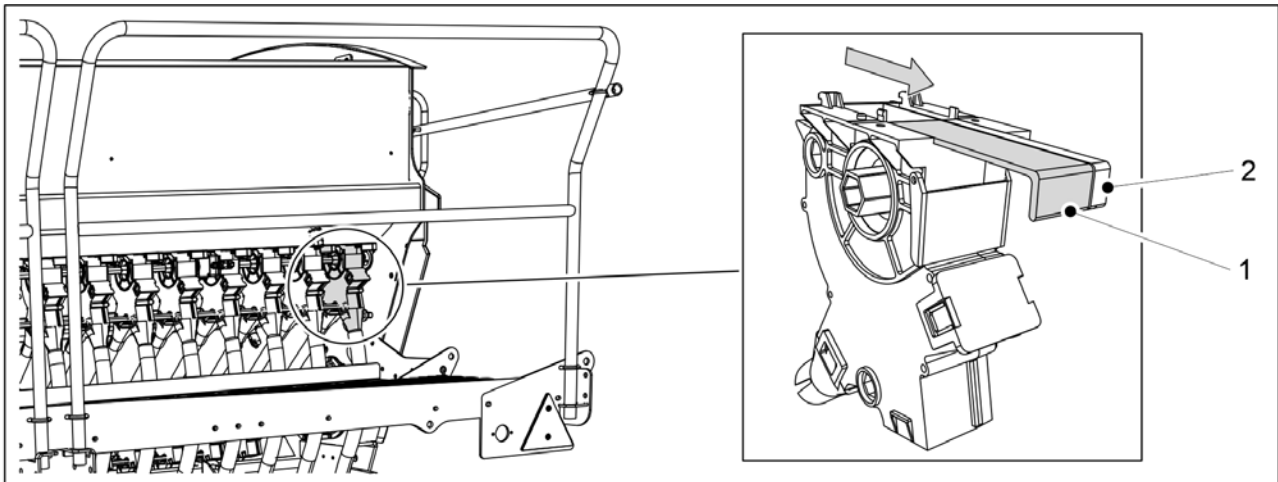

Obrázek. 6.6.8.2 - 171. Uzavírací destičky na podavači malého osiva

1. Nastavte pozici široké uzavírací destičky (1) a úzké uzavírací destičky (2) všech podavačů osiva podle vysévaného materiálu.
 - Řepka, kmín, bojínek, kostřava a jílek
 - široká uzavírací destička (1) zcela uzavřena, úzká uzavírací destička (2) zcela otevřena.
 - Hnojivo
 - široká uzavírací destička (1) zcela otevřena a úzká uzavírací destička (2) zcela zavřena.

6.6.9 Výběr způsobu setí malého osiva

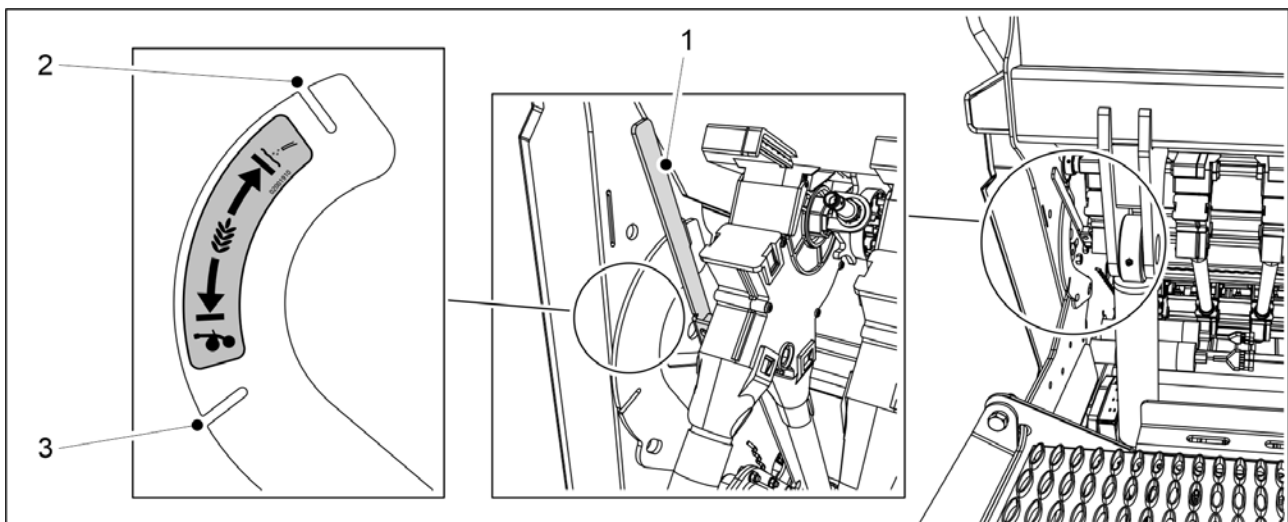

Obrázek. 6.6.9 - 172. Výběr způsobu setí malého osiva

1. Pro výběr způsobu setí malého osiva použijte páku (1).
 - Pokud je ovládací páka v drážce (2), je osení vedeno na povrch samostatnou trubicí.
Pokud je ovládací páka v drážce (3), je osení vedeno do radličky.

6.7 Plnění násypky



NEBEZPEČÍ

Při provádění prací na plošině hrozí riziko pádu. Při provádění prací na plošině buďte opatrní. Vstup na plošinu je možný, pouze pokud je stroj spuštěn.

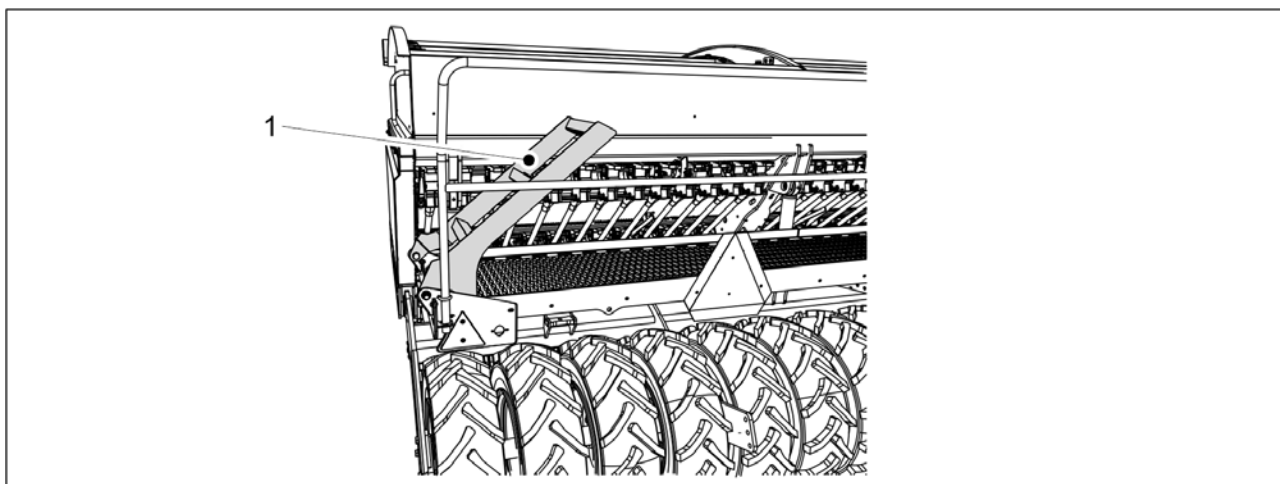

Obrázek. 6.7 - 173. Schůdky pracovní plošiny

1. Spuštěte secí stroj do pracovní polohy podle pokynů v části 6.2 Uvedení secího stroje do pracovní polohy a složte schody pracovní plošiny (1) dolů.

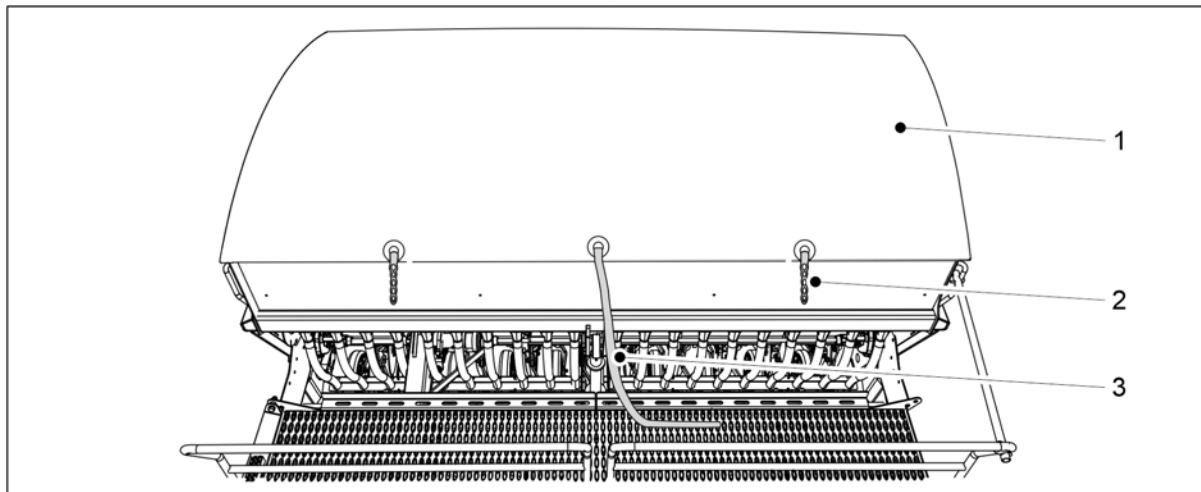

Obrázek. 6.7 - 174. Plachta násypky

2. Odpojte dvě smyčky (2) plachty násypky (1).
3. Zatáhněte za šňůru (3).
 - Uvnitř plachty je pružina, která ji sroluje. Nikdy plachtu nepouštějte, ale držte její konec, dokud se neroztáhne.

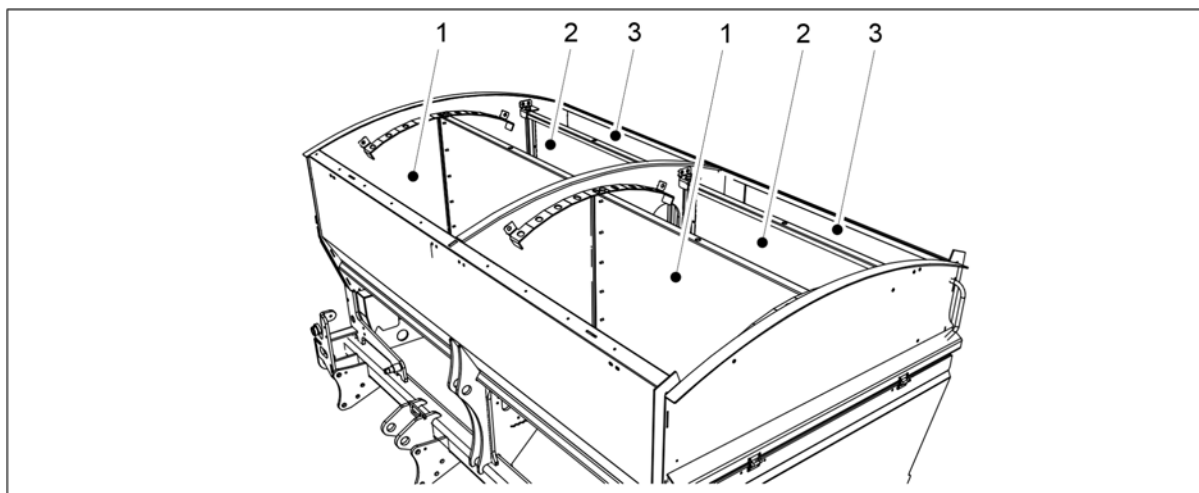

Obrázek. 6.7 - 175. Plnění násypky

4. Naplňte násypky.

- Násypka (1) je na hnojivo. Násypka (2) je na osivo. Násypka (3) je na malé osivo.



NEBEZPEČÍ

Nikdy neprocházejte pod zvednutým břemenem.



NEBEZPEČÍ

Při plnění násypky se ujistěte, že se nikdo nenachází na secím stroji ani uvnitř násypky.



NEBEZPEČÍ

Zabraňte vdechnutí prachu z mořidla osiva a hnojiva. Prach z mořeného osiva může způsobit ohrožení zdraví.



NEBEZPEČÍ

Přečtěte si bezpečnostní listy mořidla a hnojiva a dodržujte příslušná upozornění.

- Doporučujeme, abyste násypky plnili z boku násypky. Doporučujeme, abyste pytle otvírali nožem s dlouhou rukojetí nebo řezacím hákem.

5. Plachtu (1) zavřete a upevněte obě smyčky plachty (2).

6. Složte schůdky pracovní plošiny nahoru.

- Při zvednutí budou schůdky v úhlu zhruba 40 stupňů vůči pracovní plošině.

6.8 Kalibrování produktu

Množství osiva je uvedeno v části [6.5 Rychlost setí](#). Mezi různými osivy však existují velké rozdíly, proto je nutné vždy kontrolovat aktuální vysévané množství pomocí kalibrační zkoušky. Ošetření osiva, jako jeho moření, má značný vliv na plynulost průtoku.

Kalibrační zkouška by měla být vždy provedena, pokud se provádí změny v množství podávání. Množství hnojiva se může lišit zejména z důvodu vlhkosti a tekutosti hnojiva.

Při jízdě po silnici s násypkami plnými hnojiva a osiva mohou vibrace v násypkách způsobit vyklenutí. Na podzim nebo po dešti může v podavačích hnojivo nasáknout vlhkostí, což může ovlivnit jeho tekutost. Z tohoto důvodu je dobré na začátku setí sledovat, zda hnojivo nebo osivo plyne ze všech podavačů rovnoměrně. Provádění kalibrační zkoušky je v pořádku a umožňuje vizuální kontrolu, zda je podávané množství ve všech podavačích rovnoměrné.

6.8.1 Kalibrační zkouška hnojiva



NEBEZPEČÍ

Aktivujte funkci ZASTAVIT VŠE v souladu s částí [6.3.1 Použití funkce ZASTAVIT VŠE](#).



NEBEZPEČÍ

Než spustíte kalibrační zkoušku, vypněte traktor, vyjměte klíč ze zapalování a zatáhněte parkovací brzdou. Pokud je stroj vybaven středními značkovači, uzavřete ventily středních značkovačů v souladu s částí [3.4 Použití kulových ventilů středního značkovače](#).

1. Zvedněte kryt převodovky na levé straně stroje.

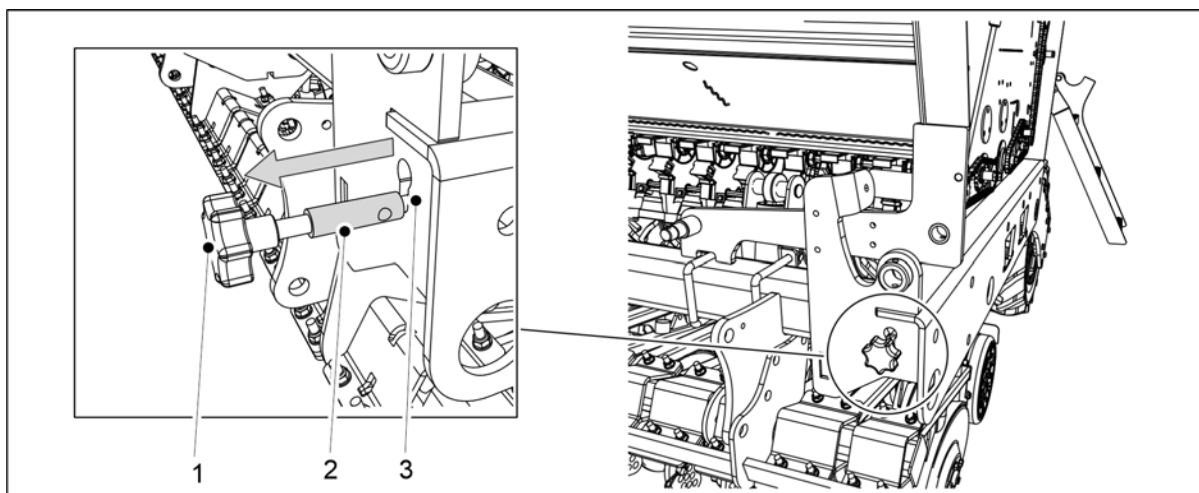

Obrázek. 6.8.1 - 176. Vytažení regulační tyče kalibrační zkoušky

2. Vytáhněte tyč (1) ven, dokud nebude silnější část tyče (2) zcela viditelná mimo otvor v rámu (3).
 - Vytahováním regulační tyče se posunují klapky podavačů do pozice kalibrační zkoušky.
3. Vyprázdněte kalibračních misky.
 - Během provozu se může v kalibračních miskách hromadit hlína.

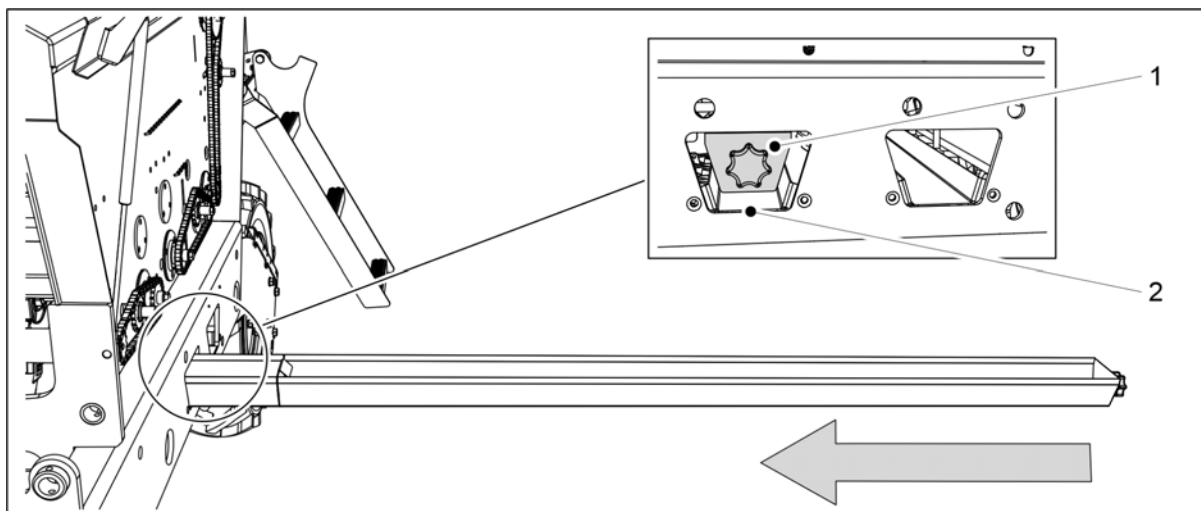

Obrázek. 6.8.1 - 177. Nastavení kalibračních misek

4. Zasuňte kalibrační misky (1) v horizontální poloze pod podávací řádek hnojiva.
 - Podávací řádek hnojiva se nachází v rámu stroje u předního otvoru (2).

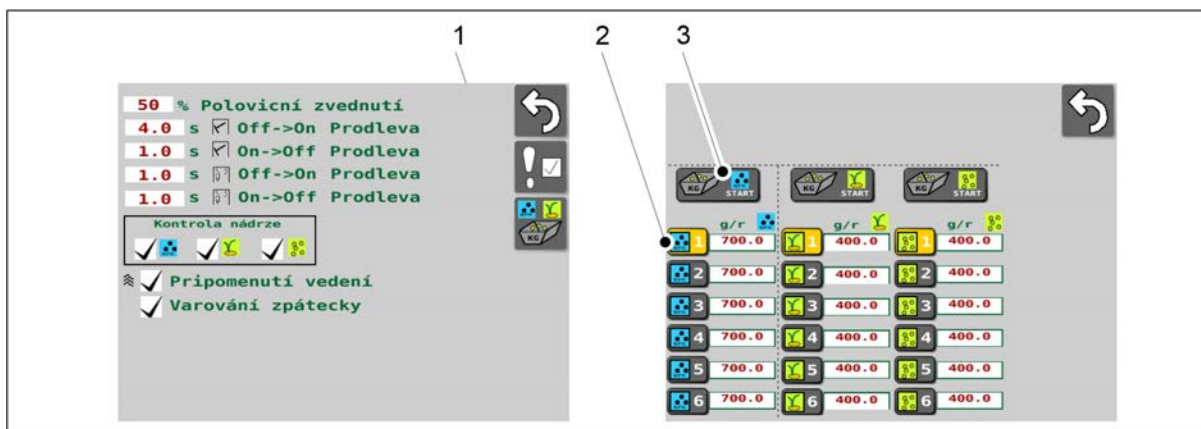

Obrázek. 6.8.1 - 178. Spuštění kalibrační zkoušky

5. Přejděte na uživatelské rozhraní na obrazovce Uživatelské nastavení a vyberte Kalibrační zkoušku (1).
6. Na obrazovce Kalibrační zkouška vyberte paměťový slot pro uložení dat (2).
 - Pokyny pro paměťové sloty kalibrační zkoušky jsou popsány v části [6.3.3 Paměťové sloty pro výsledky kalibrační zkoušky](#).
7. Stiskněte tlačítko START (3) a vyberte podavač hnojiva.

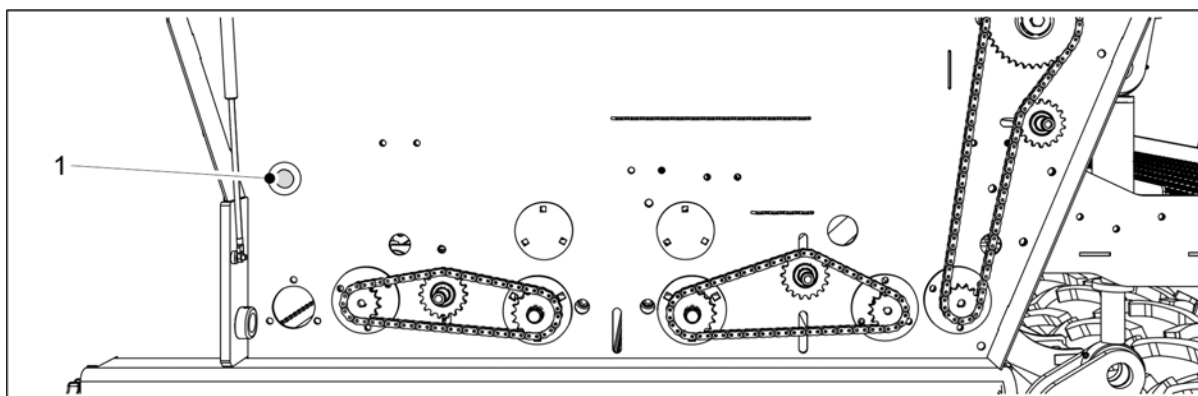

Obrázek. 6.8.1 - 179. Tlačítko

8. Tiskněte tlačítko (1), dokud nebudou mít všechny podavače rovnoměrný přísun hnojiva.
9. Vyprázdněte kalibračních misky.

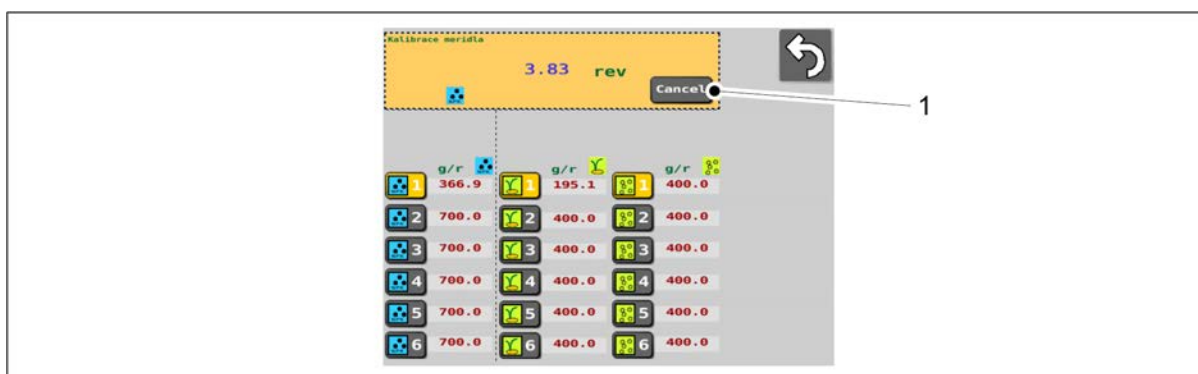

Obrázek. 6.8.1 - 180. Pozastavení počítadla otáček

10. Stiskněte tlačítko Cancel (Zrušit) (1) pro zastavení počítání.



Obrázek. 6.8.1 - 181. Opětovná volba podavače hnojiva

11. Stiskněte tlačítko START (1) a vyberte znovu podavač hnojiva.

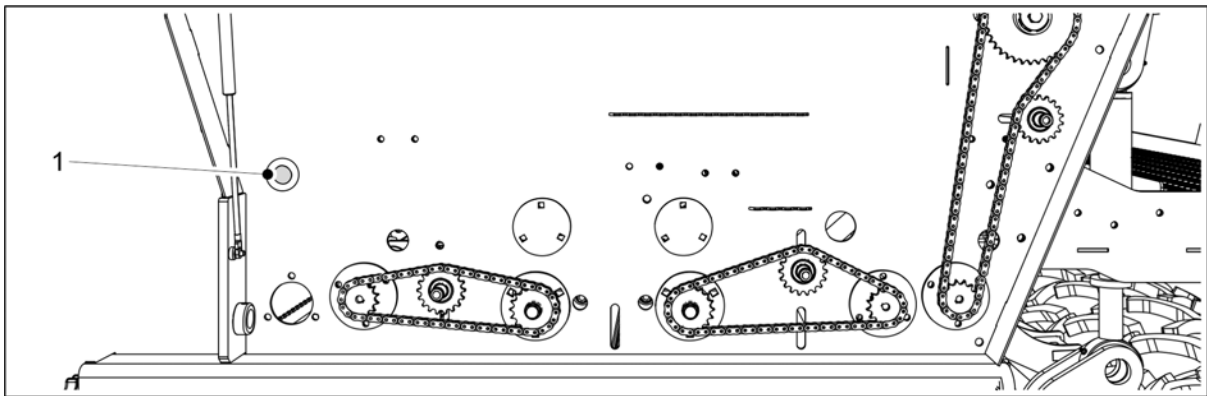

Obrázek. 6.8.1 - 182. Tlačítko

12. Stiskněte a držte tlačítko (1), dokud se kontrolka nerozsvítí.
 - Kontrolka znamená, že bylo dosaženo počtu otáček požadovaného pro zkoušku otáčení. Zároveň se na stránce rozhraní otevře pole pro zadání číselné hodnoty a rozhraní pípne.
13. Vytáhněte kalibrační misky a zvažte množství, které nyní obsahují.
 - Ke zvažení použijte sáčky na kalibrační zkoušku a váhu dodanou se strojem.

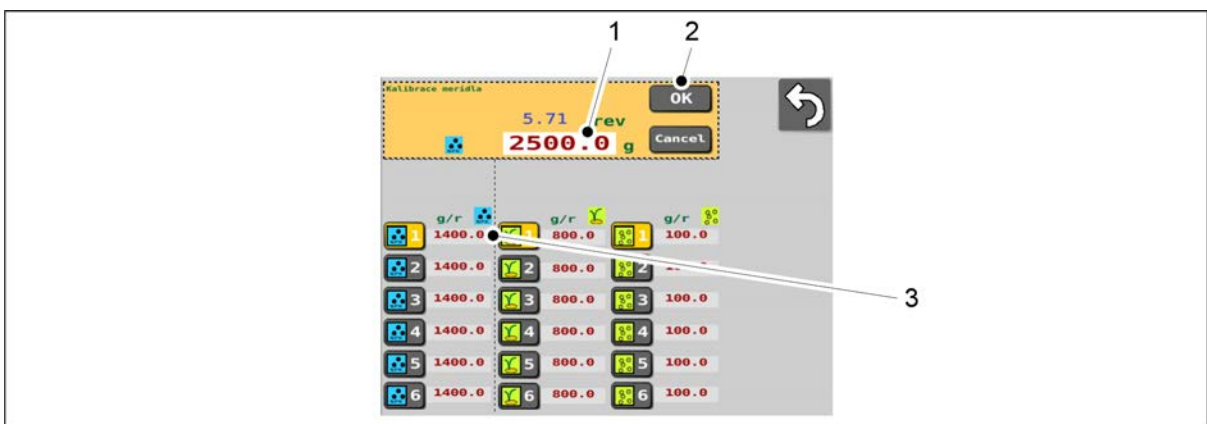

Obrázek. 6.8.1 - 183. Zadání výsledku vážení

14. Stiskněte číselnou hodnotu (1) a zadejte výsledek vážení.
15. Stiskněte klávesu OK (2).
 - Systém vypočítá kalibrační hodnotu (g/r) podle výsledku vážení. Kalibrační hodnota (3) se zobrazí na obrazovce vedle vybraného paměťového slotu.
16. Uložte kalibračních misky do stroje. Ujistěte se, že jsou ve správném pořadí a že jsou navzájem správně spojeny.

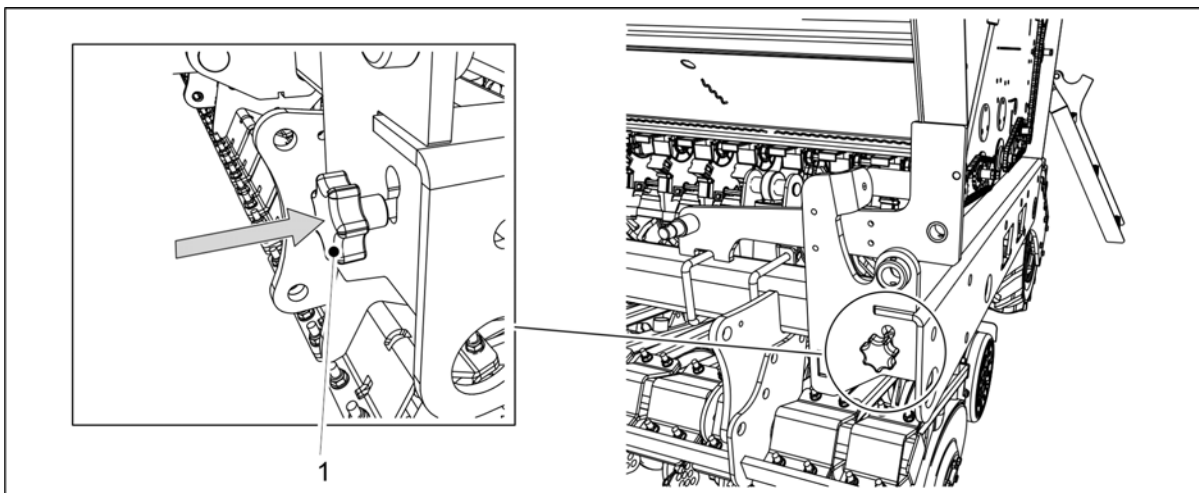

Obrázek. 6.8.1 - 184. Vložení regulační tyče kalibrační zkoušky

17. Zasuňte kalibrační zkušební regulační tyč (1) do rámu stroje.
 - Zasunutím regulační tyče se posunují klapky podavačů do pozice setí.
18. Spusťte kryt převodovky na obou stranách stroje.

6.8.2 Kalibrační zkouška osiva



NEBEZPEČÍ

Aktivujte funkci ZASTAVIT VŠE v souladu s částí [6.3.1 Použití funkce ZASTAVIT VŠE](#).



NEBEZPEČÍ

Než spustíte kalibrační zkoušku, vypněte traktor, vyjměte klíč ze zapalování a zatáhněte parkovací brzdu. Pokud je stroj vybaven středními značkovači, uzavřete ventily středních značkovačů v souladu s částí [3.4 Použití kulových ventilů středního značkovače](#).

1. Zvedněte kryt převodovky na levé straně stroje.

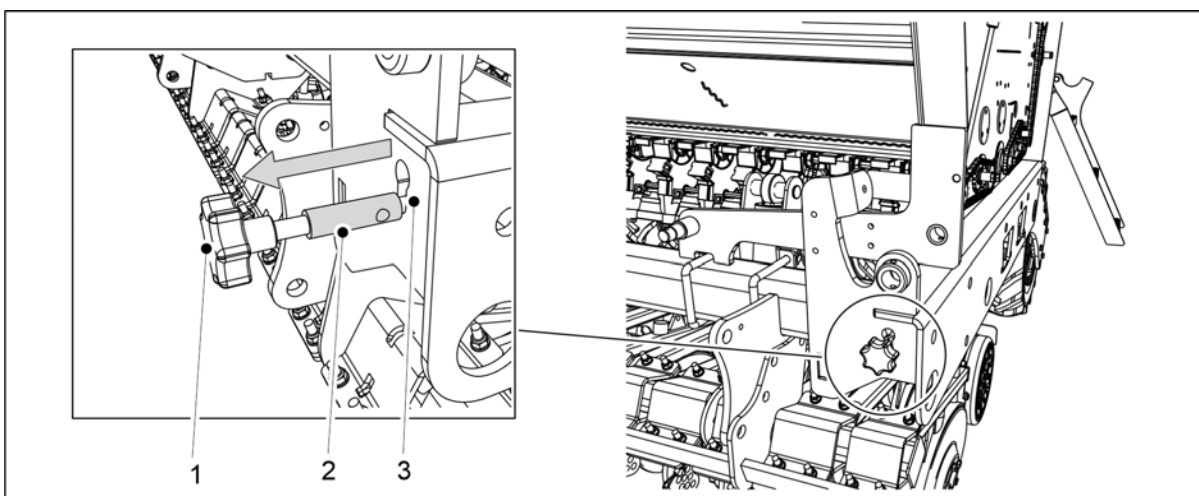

Obrázek. 6.8.2 - 185. Vytažení regulační tyče kalibrační zkoušky

2. Vytáhněte tyč (1) ven, dokud nebude silnější část tyče (2) zcela viditelná mimo otvor v rámu (3).

- Vytahováním regulační tyče se posunují klapky podavačů do pozice kalibrační zkoušky.
3. Vyprázdněte kalibračních misky.
- Během provozu se může v kalibračních miskách hromadit hlína.

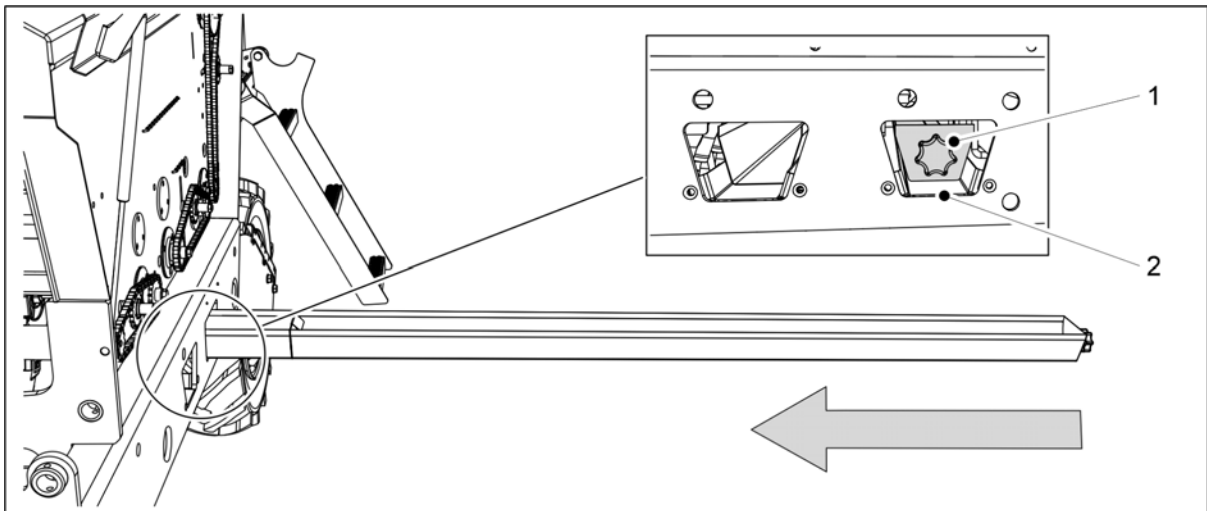

Obrázek. 6.8.2 - 186. Nastavení kalibračních misek

4. Zatlačte kalibrační misky (1) v horizontální poloze pod podávací řádek osiva.
- Podávací řádek osiva se nachází v rámu stroje u předního otvoru (2).

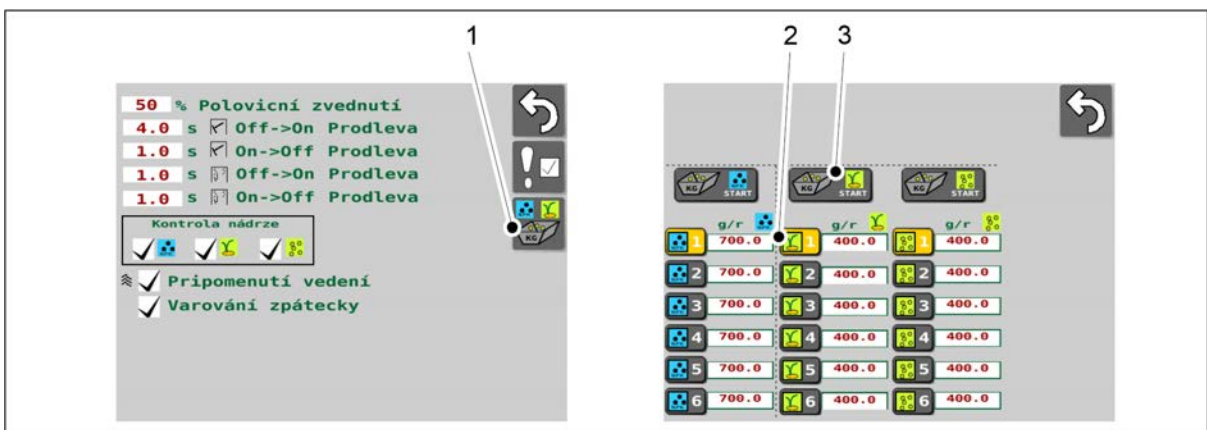

Obrázek. 6.8.2 - 187. Spuštění kalibrační zkoušky

5. Přejděte na uživatelské rozhraní na obrazovce Uživatelské nastavení a vyberte Kalibrační zkoušku (1).
6. Na obrazovce Kalibrační zkouška vyberte paměťový slot pro uložení dat (2).
- Pokyny pro paměťové sloty kalibrační zkoušky jsou popsány v části [6.3.3 Paměťové sloty pro výsledky kalibrační zkoušky](#).
7. Stiskněte tlačítko START (3) a vyberte podavač osiva.

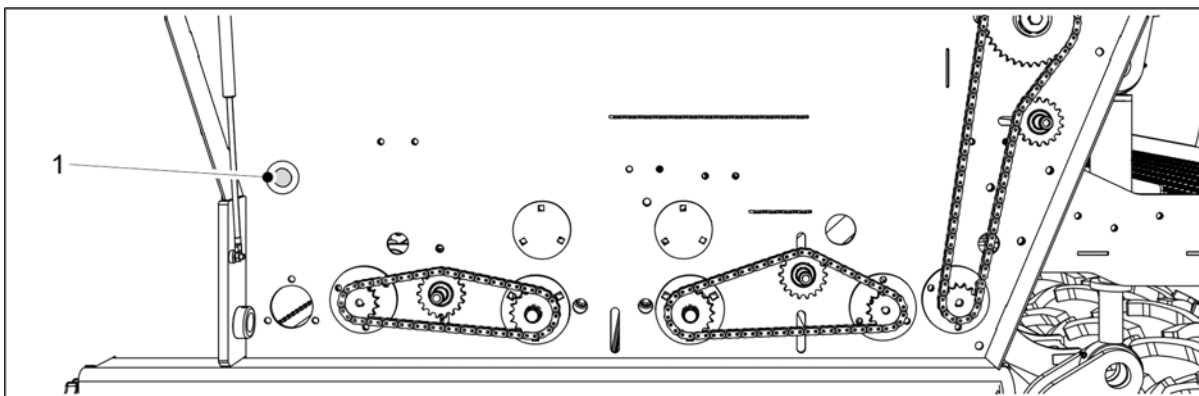

Obrázek. 6.8.2 - 188. Tlačítko

8. Tiskněte tlačítko (1), dokud nebudou mít všechny podavače rovnoměrný přísun osiva.
9. Vyprázdněte kalibračních misky.

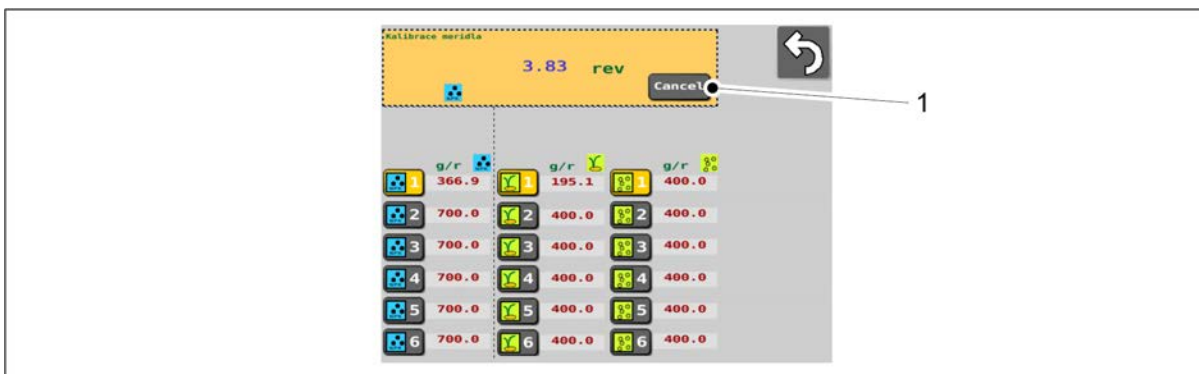

Obrázek. 6.8.2 - 189. Pozastavení počítadla otáček

10. Stiskněte tlačítko Cancel (Zrušit) (1) pro zastavení počítání.



Obrázek. 6.8.2 - 190. Opětovná volba podavače osiva

11. Stiskněte tlačítko START (1) a znovu vyberte podavač osiva.

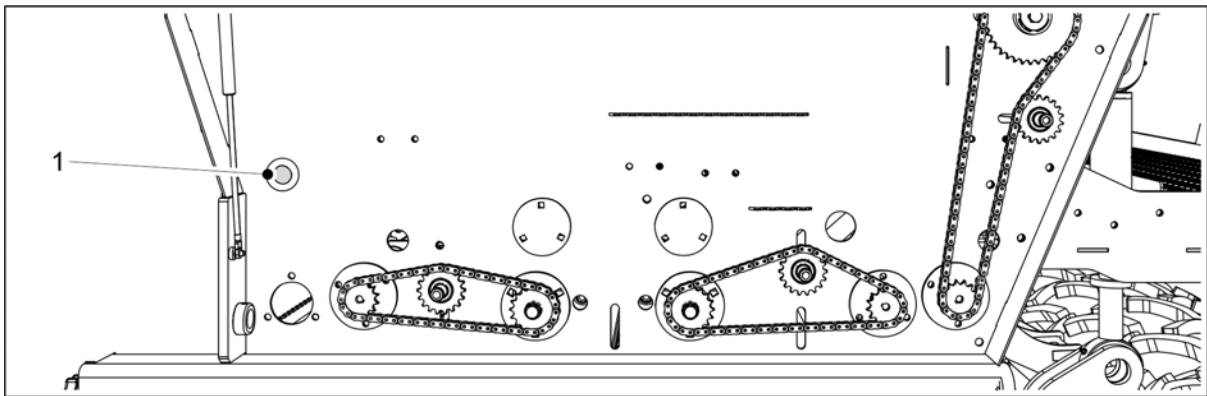

Obrázek. 6.8.2 - 191. Tlačítko

12. Stiskněte a držte tlačítko (1), dokud se kontrolka nerozsvítí.
 - Kontrolka znamená, že bylo dosaženo počtu otáček požadovaného pro zkoušku otáčení. Zároveň se na stránce rozhraní otevře pole pro zadání číselné hodnoty a rozhraní pípne.
13. Vytáhněte kalibrační misky a zvažte množství, které nyní obsahují.
 - Ke zvažení použijte sáčky na kalibrační zkoušku a váhu dodanou se strojem.

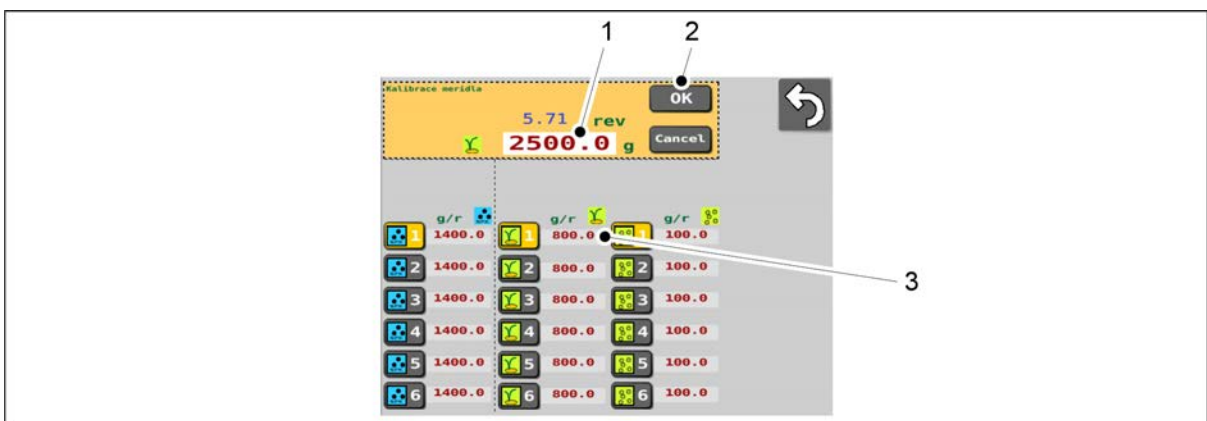

Obrázek. 6.8.2 - 192. Zadání výsledku vážení

14. Stiskněte číselnou hodnotu (1) a zadejte výsledek vážení.
15. Stiskněte klávesu OK (2).
 - Systém vypočítá kalibrační hodnotu (g/r) podle výsledku vážení. Kalibrační hodnota (3) se zobrazí na obrazovce vedle vybraného paměťového slotu.
16. Uložte kalibračních misky do stroje. Ujistěte se, že jsou ve správném pořadí a že jsou navzájem správně spojeny.

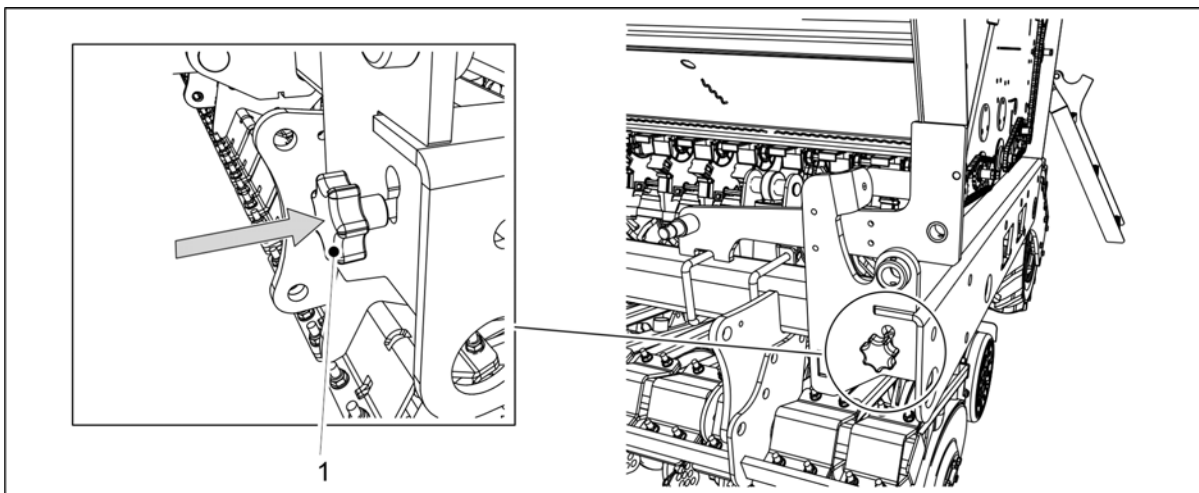

Obrázek. 6.8.2 - 193. Vložení regulační tyče kalibrační zkoušky

17. Zasuňte kalibrační zkušební regulační tyč (1) do rámu stroje.
 - Zasunutím regulační tyče se posunují klapky podavačů do pozice setí.
18. Spusťte kryt převodovky na obou stranách stroje.

6.8.3 Kalibrační zkouška malého osiva



NEBEZPEČÍ

Aktivujte funkci ZASTAVIT VŠE v souladu s částí [6.3.1 Použití funkce ZASTAVIT VŠE](#).



NEBEZPEČÍ

Než spustíte kalibrační zkoušku, vypněte traktor, vyjměte klíč ze zapalování a zatáhněte parkovací brzdu. Pokud je stroj vybaven středními značkovači, uzavřete ventily středních značkovačů v souladu s částí [3.4 Použití kulových ventilů středního značkovače](#).

1. Zvedněte kryt převodovky na levé straně stroje.

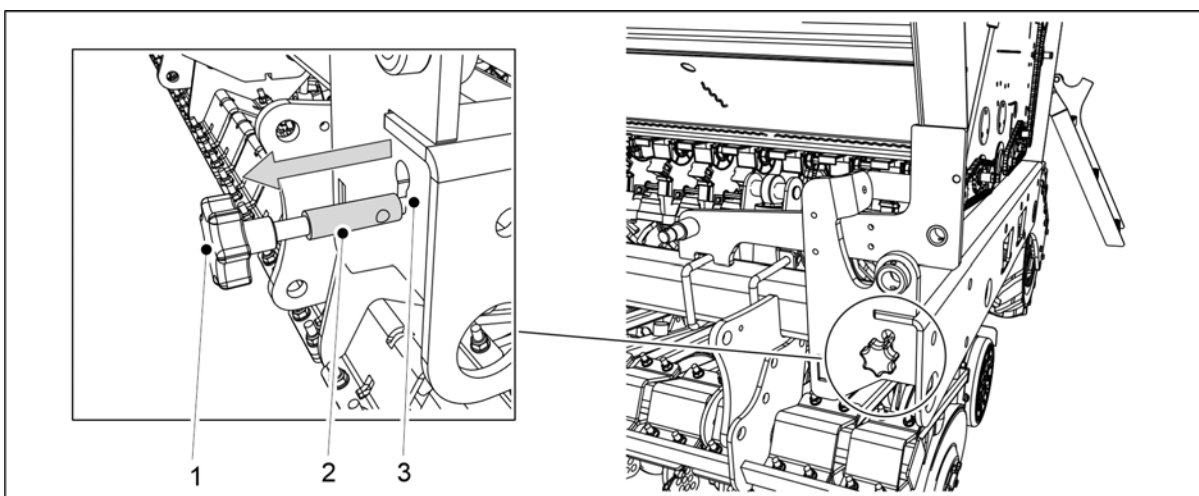

Obrázek. 6.8.3 - 194. Vytážení regulační tyče kalibrační zkoušky

2. Vytáhněte tyč (1) ven, dokud nebude silnější část tyče (2) zcela viditelná mimo otvor v rámu (3).

- Vytahováním regulační tyče se posunují klapky podavačů do pozice kalibrační zkoušky.
3. Vyprázdněte kalibračních misky.
- Během provozu se může v kalibračních miskách hromadit hlína.

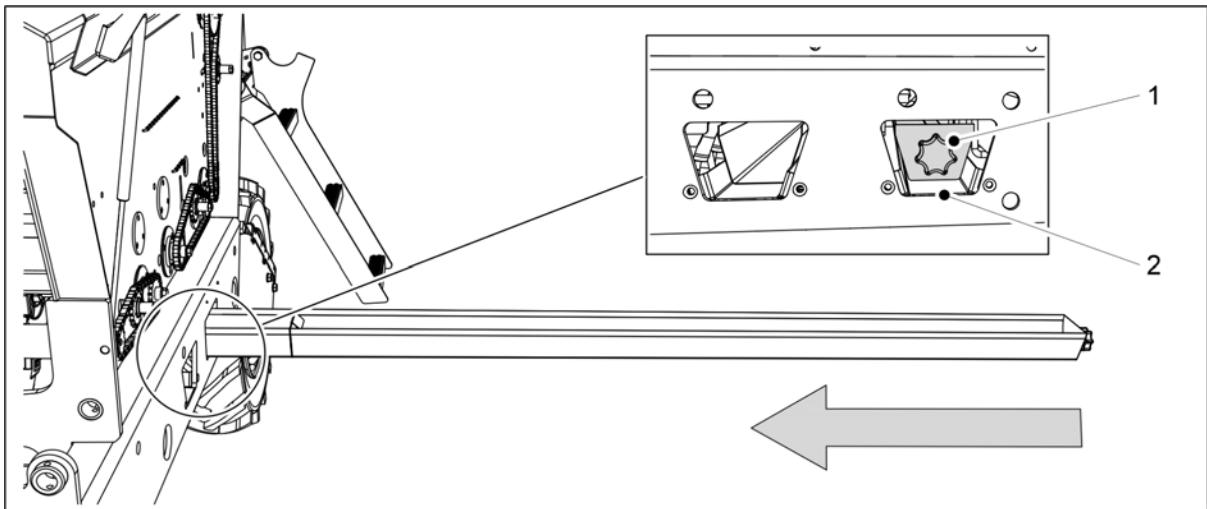

Obrázek. 6.8.3 - 195. Nastavení kalibračních misek

4. Zatlačte kalibrační misky (1) v horizontální poloze pod podávací řádek malého osiva.
- Podávací řádek malého osiva se nachází v rámu stroje u předního otvoru (2).

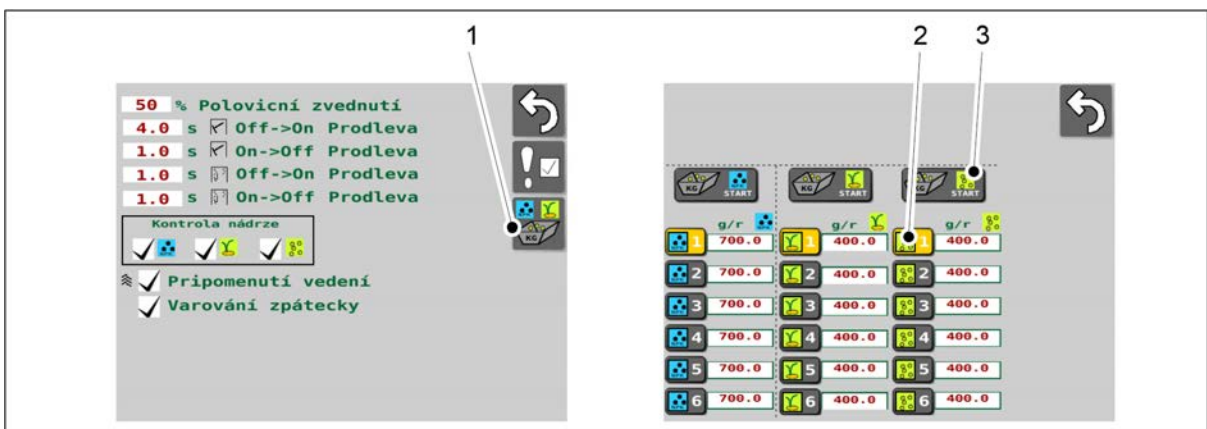

Obrázek. 6.8.3 - 196. Spuštění kalibrační zkoušky

5. Přejděte na uživatelské rozhraní na obrazovce Uživatelské nastavení a vyberte Kalibrační zkoušku (1).
6. Na obrazovce Kalibrační zkouška vyberte paměťový slot pro uložení dat (2).
- Pokyny pro paměťové sloty kalibrační zkoušky jsou popsány v části [6.3.3 Paměťové sloty pro výsledky kalibrační zkoušky](#).
7. Stiskněte tlačítko START (3) a vyberte podavač malého osiva.

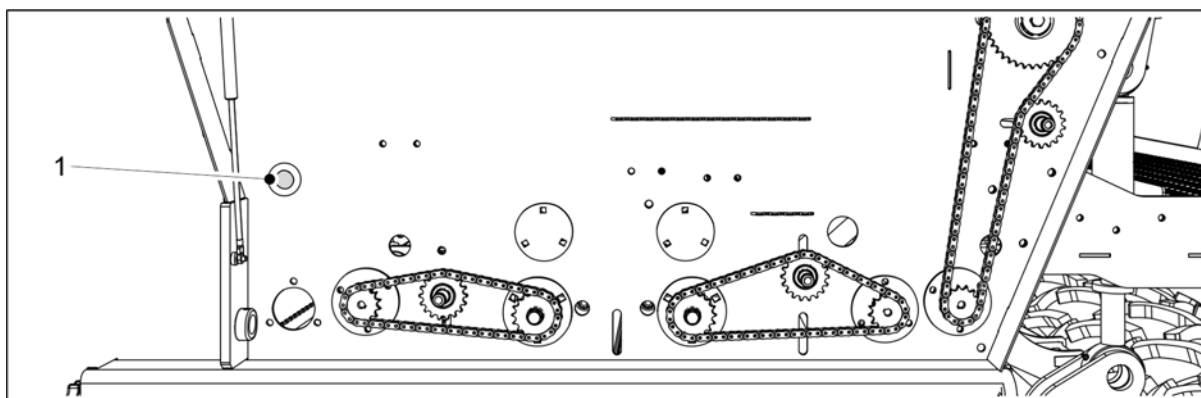

Obrázek. 6.8.3 - 197. Tlačítko

8. Tiskněte tlačítko (1), dokud nebudou mít všechny podavače rovnoměrný přísun malého osiva.
9. Vyprázdněte kalibračních misky.

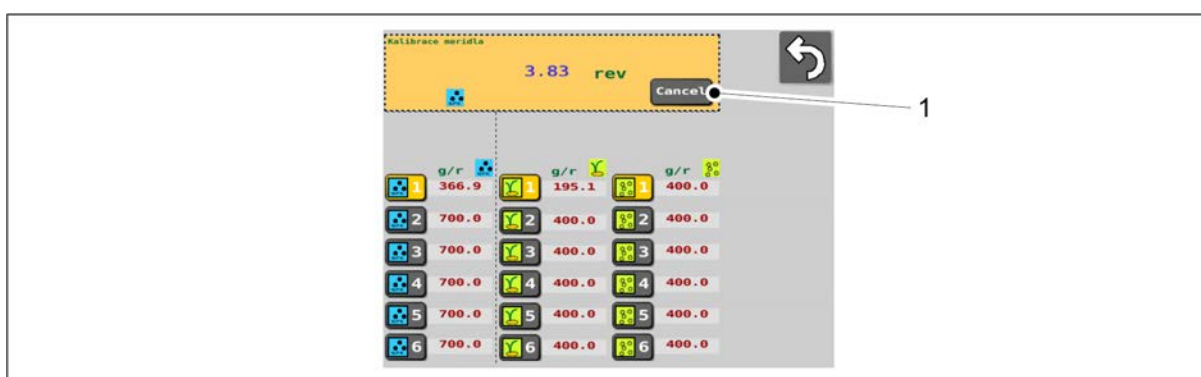

Obrázek. 6.8.3 - 198. Pozastavení počítadla otáček

10. Stiskněte tlačítko Cancel (Zrušit) (1) pro zastavení počítání.

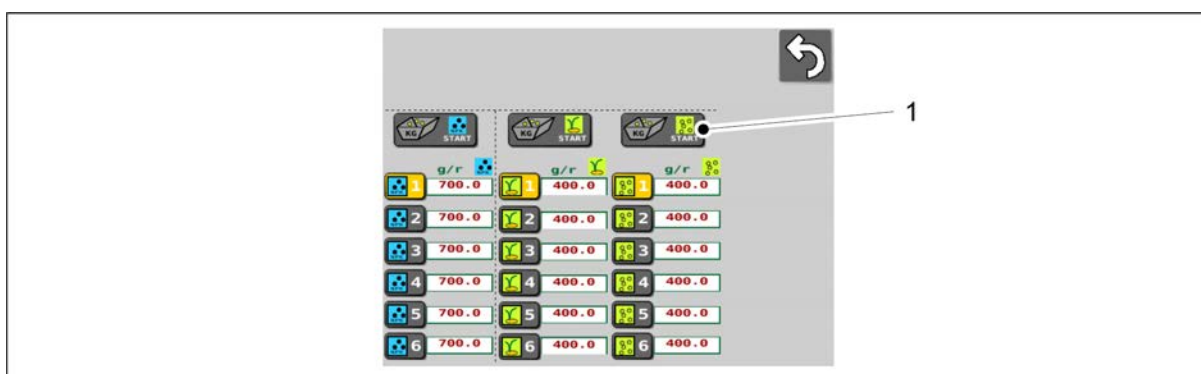

Obrázek. 6.8.3 - 199. Opětovná volba podavače malého osiva

11. Stiskněte tlačítko START (1) a vyberte znovu podavač malého osiva.

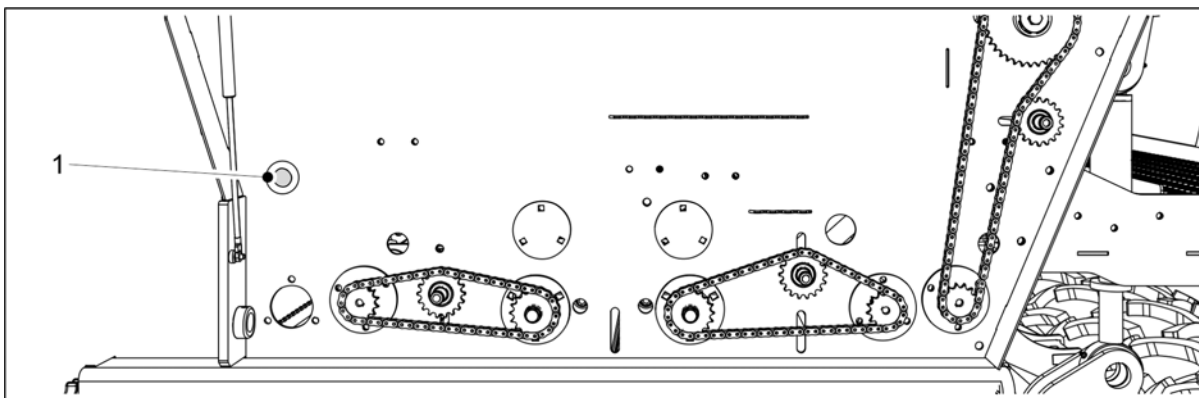

Obrázek. 6.8.3 - 200. Tlačítko

12. Stiskněte a držte tlačítko (1), dokud se kontrolka nerozsvítí.
 - Kontrolka znamená, že bylo dosaženo počtu otáček požadovaného pro zkoušku otáčení. Zároveň se na stránce rozhraní otevře pole pro zadání číselné hodnoty a rozhraní pípne.
13. Vytáhněte kalibrační misky a zvažte množství, které nyní obsahují.
 - Ke zvažení použijte sáčky na kalibrační zkoušku a váhu dodanou se strojem.

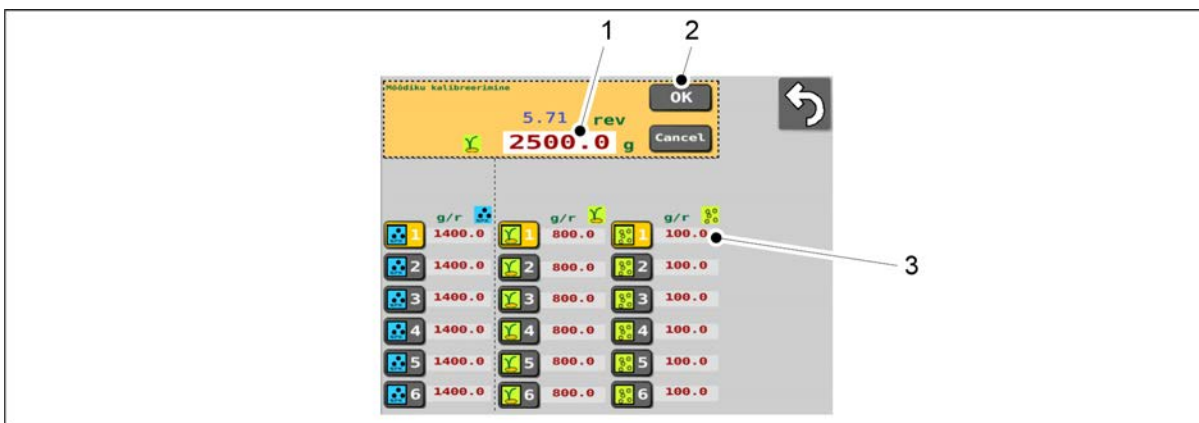

Obrázek. 6.8.3 - 201. Zadání výsledku vážení

14. Stiskněte číselnou hodnotu (1) a zadejte výsledek vážení.
15. Stiskněte klávesu OK (2).
 - Systém vypočítá kalibrační hodnotu (g/r) podle výsledku vážení. Kalibrační hodnota (3) se zobrazí na obrazovce vedle vybraného paměťového slotu.
16. Uložte kalibračních misky do stroje. Ujistěte se, že jsou ve správném pořadí a že jsou navzájem správně spojeny.

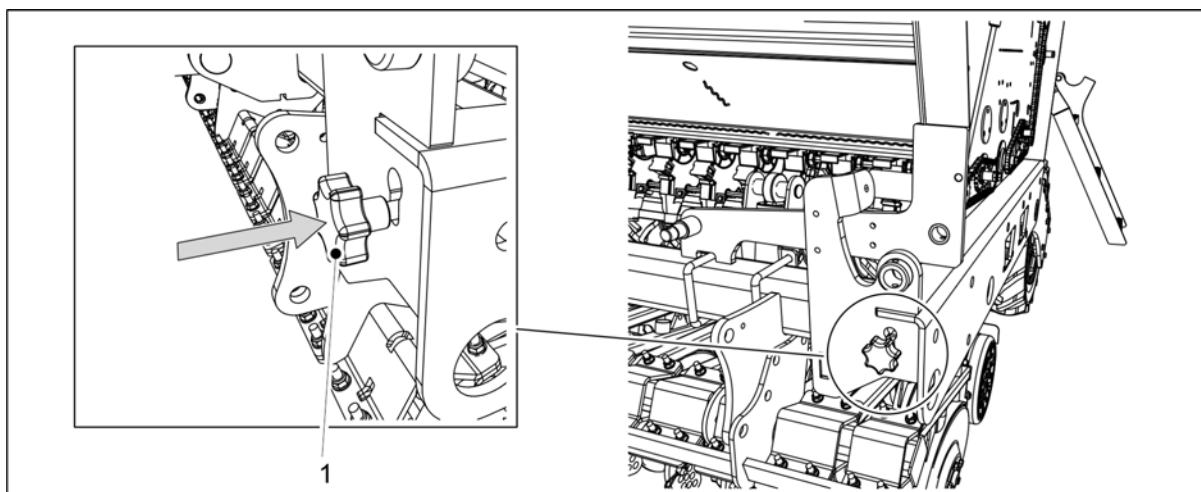

Obrázek. 6.8.3 - 202. Vložení regulační tyče kalibrační zkoušky

17. Zasuňte kalibrační zkušební regulační tyč (1) do rámu stroje.
 - Zasunutím regulační tyče se posunují klapky podavačů do pozice setí.
18. Spusťte kryt převodovky na obou stranách stroje.

6.9 Použití funkce PRESTART

- Funkce PRESTART rozhraní = předběžné podávání
Výhodou předběžného podávání neboli funkce prestart je, že zajistí, že žádná plocha nezůstane na začátku setí neoseta. Funkce spustí podavače při simulované rychlosti, když je stroj ještě stojí na místě, což umožní podávacím kanálkům naplnit radličky těsně před tím, než stroj začne se setím.

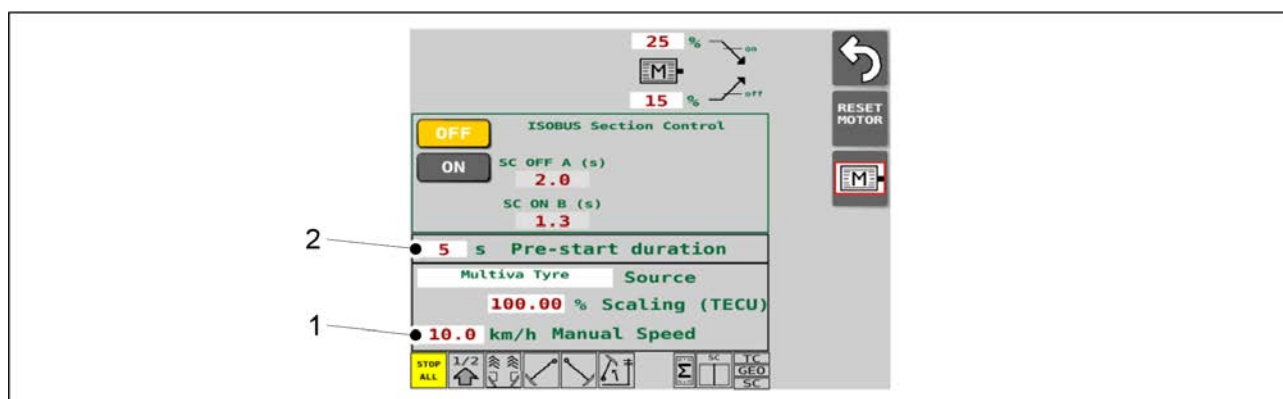

Obrázek. 6.9 - 203. Nastavení pro funkci PRESTART

1. Přejděte v uživatelském rozhraní na obrazovku Elektrické motory.
2. Stiskněte pole (1) a nastavte simulované množství setí.
3. Stiskněte pole (2) a nastavte počet sekund zapnutí funkce PRESTART.
 - Počet sekund může být od 0 do 10.
4. Odejděte ze stránky.
5. V uživatelském rozhraní přejděte na obrazovku Jízda.

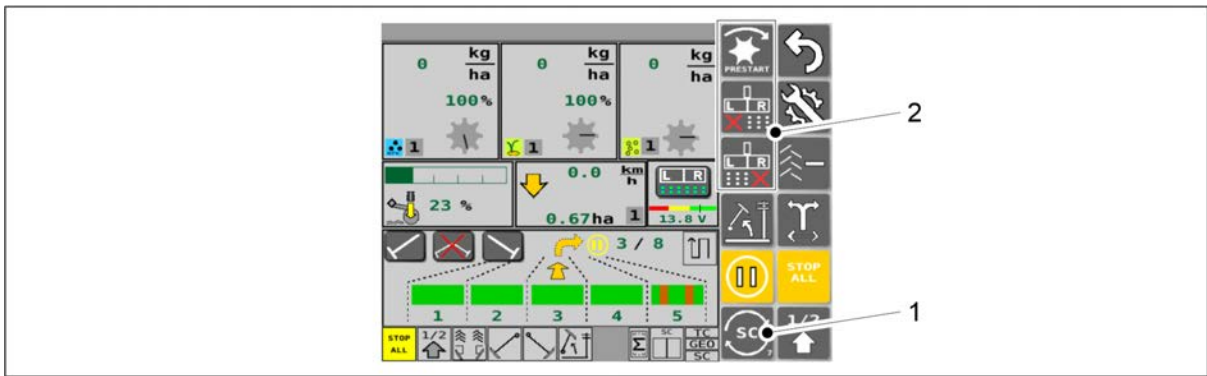

Obrázek. 6.9 - 204. Aktivujte tlačítko PRESTART.

6. Opakovaně tiskněte tlačítko VYBRAT (1), dokud se tlačítko s nápisem PRESTART neobjeví ve skupině tří proměnlivých tlačítek (2).

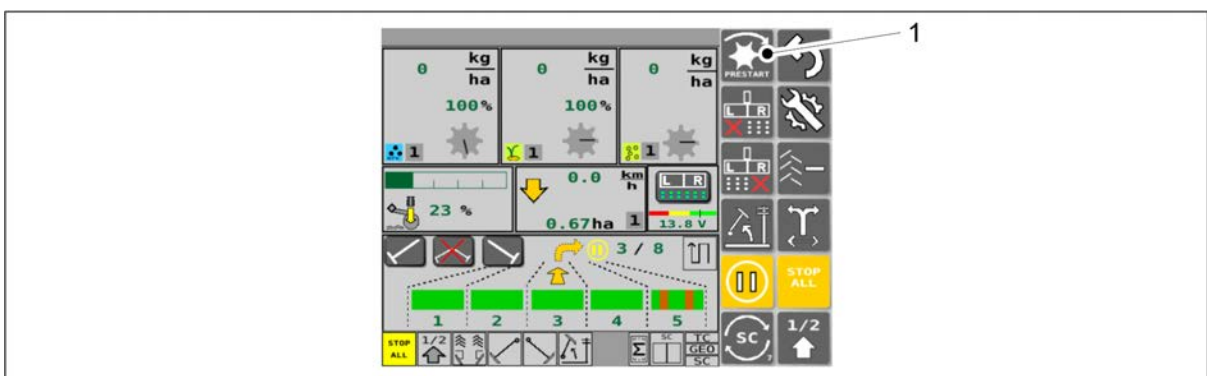

Obrázek. 6.9 - 205. Spuštění funkce PRESTART

7. Stiskněte tlačítko PRESTART (1).
 - Funkce PRESTART se zapne na dobu v sekundách stanovenou v kroku 3. Poté bude tlačítko PRESTART žluté.

6.10 Vypnutí poloviny stroje

- Pouze pro stroje vybavené elektrickými motory na hnojivo a osivo na levé i pravé straně stroje.
Pokud chcete sít pouze na jedné straně stroje, můžete touto funkcí druhou polovinu stroje vypnout.

1. V uživatelském rozhraní přejděte na obrazovku Jízda.

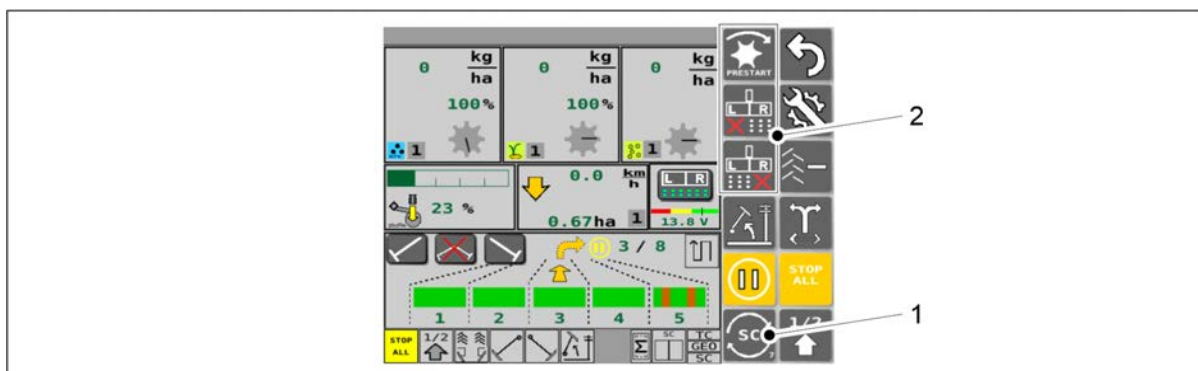

Obrázek. 6.10 - 206. Aktivace tlačítek VYPNUTÍ POLOVINY STROJE

- Opakovaně tiskněte tlačítko VYBRAT (1), dokud se tlačítko s 2 červenými křížky neobjeví ve skupině tří proměnlivých tlačítek (2).

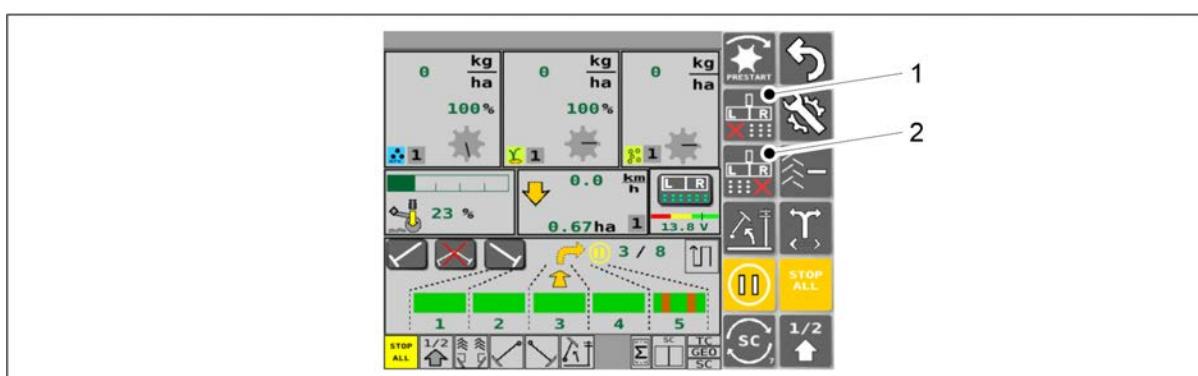

Obrázek. 6.10 - 207. Použití tlačítek VYPNUTÍ POLOVINY STROJE

- Stiskněte tlačítko (1) VYPNUTÍ POLOVINY STROJE L, abyste spustili a zastavili levou polovinu.
 - Vypnutí poloviny stroje je zapnuto, pokud je tlačítko žluté.
 - Vypnutí poloviny stroje není zapnuto, pokud je tlačítko šedé.
- Stiskněte tlačítko (2) VYPNUTÍ POLOVINY STROJE R, abyste spustili a zastavili pravou polovinu.
 - Vypnutí poloviny stroje je zapnuto, pokud je tlačítko žluté.
 - Vypnutí poloviny stroje není zapnuto, pokud je tlačítko šedé.

6.11 Použití funkce Section Control (Sekční ovládání)

- Konfigurujte nastavení pro funkci podle části [6.11.1 Nastavení funkce Section Control \(Sekční ovládání\)](#).
- Proveďte kalibraci funkce podle části [6.11.2 Kalibrace funkce Section Control \(Sekční ovládání\)](#).
- Přejděte v uživatelském rozhraní na obrazovku Elektrické motory.

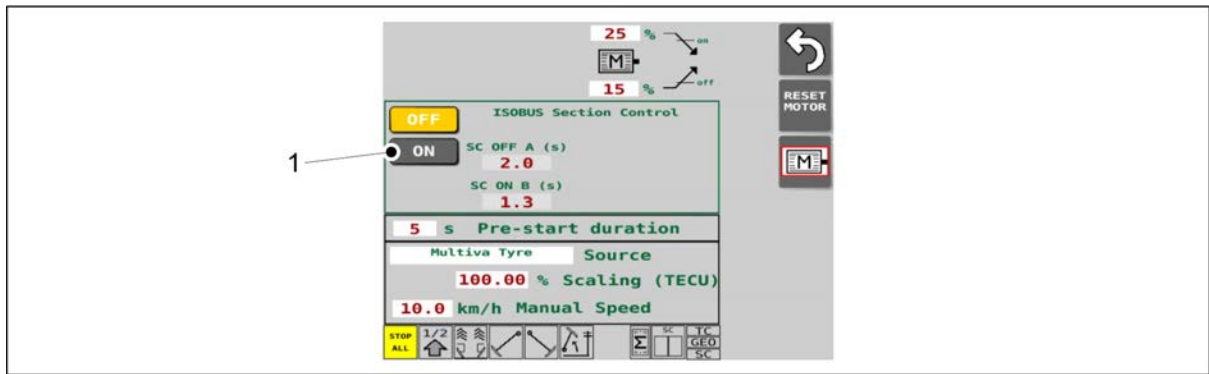

Obrázek. 6.11 - 208. Spuštění funkce Section Control (Sekční ovládání)

4. Stiskněte tlačítko ZAP (1) pro spuštění funkce Section Control (Sekční ovládání).

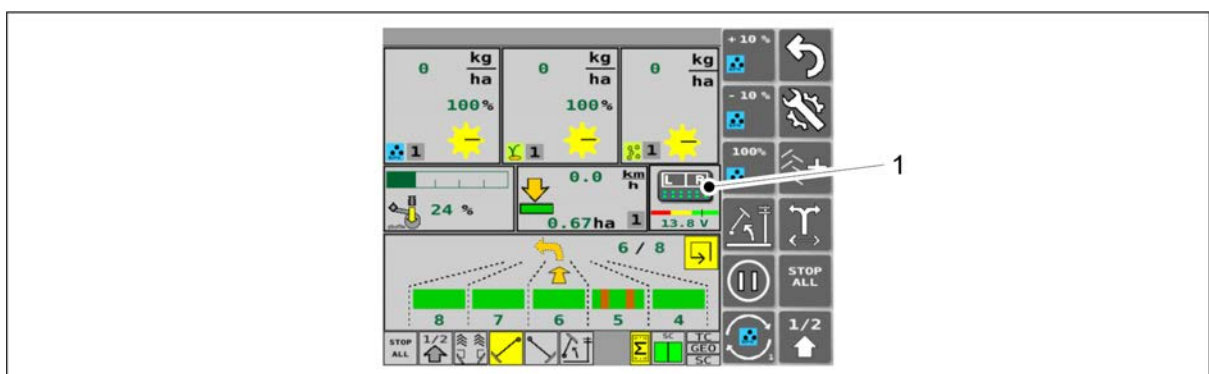

Obrázek. 6.11 - 209. Ignorování funkce Section Control (Sekční ovládání)

5. Uživatelské rozhraní Obrazovky jízdy: Funkci Section Control (Sekční ovládání) můžete dočasně ignorovat stisknutím tlačítka pro ignorování (1).

- Pokud je aktivováno ignorování, stroj bude vysévat napříč celou šířkou stroje a bude ignorovat příkazy od ovladače úkolů. Tlačítko je žluté, pokud je aktivováno.

Dalším stisknutím tlačítka ignorování funkce Section Control (Sekční ovládání) znovu zapnete.

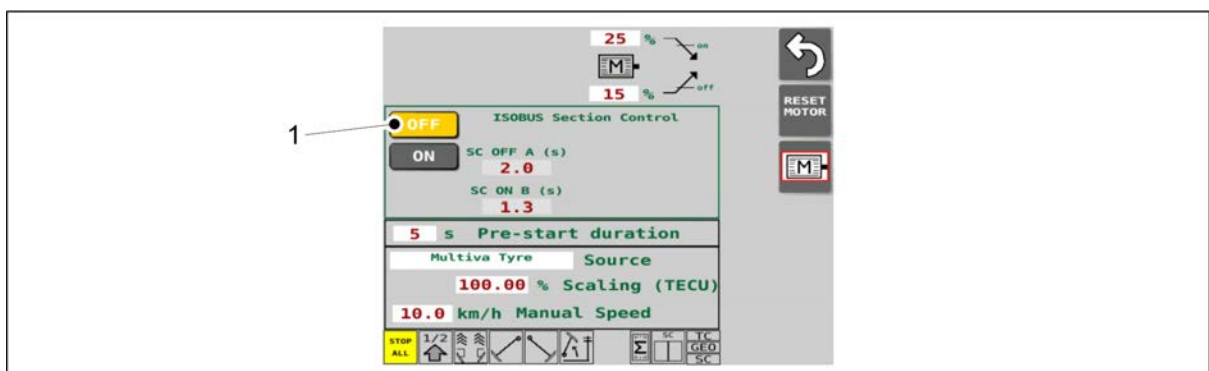

Obrázek. 6.11 - 210. Vypnutí funkce Section Control (Sekční ovládání)

6. Stiskněte tlačítko VYP (1) pro vypnutí funkce Section Control (Sekční ovládání).

6.11.1 Nastavení funkce Section Control (Sekční ovládání)

- PIN kód ovládacího systému pro změnu nastavení je „5“.

1. Přejděte v uživatelském rozhraní na obrazovku Elektrické motory.

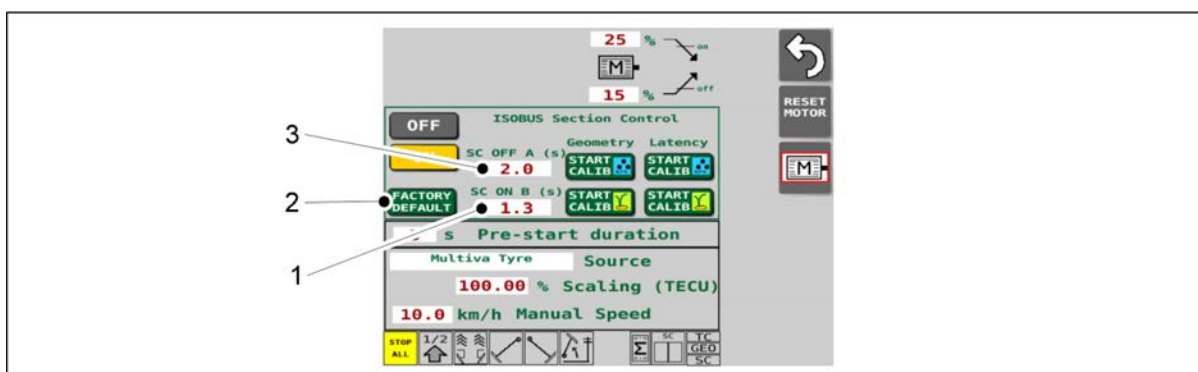

Obrázek. 6.11.1 - 211. Konfigurace nastavení funkce Section Control (Sekční ovládání)

2. Stiskněte pole SC ON B (1) a zadejte požadovanou prodlevu spuštění funkce Section Control (Sekční ovládání) v sekundách.
 - Prodleva spuštění = počet sekund, než se zapne podávání hnojiva a osiva pro zahájení setí.
Pokud vhodnou hodnotu neznáte, spusťte kalibrační funkci funkce Section Control (Sekční ovládání), viz část [6.11.2 Kalibrace funkce Section Control \(Sekční ovládání\)](#).
Prodleva spuštění uvedená v kalibrační prodlevy se přímo uloží jako nová hodnota SC ON B.
3. Stiskněte tlačítko SC OFF (3) a zadejte požadovanou prodlevu konce funkce Section Control (Sekční ovládání) v sekundách.
 - Prodleva konce = počet sekund, než se vypne podávání hnojiva a osiva po dojetí na konec.
Pokud vhodnou hodnotu neznáte, spusťte kalibrační funkci funkce Section Control (Sekční ovládání), viz část [6.11.2 Kalibrace funkce Section Control \(Sekční ovládání\)](#).
Prodleva ukončení uvedená v kalibrační prodlevy se přímo uloží jako nová hodnota SC OFF A.
4. Pokud to je nutné, stiskněte tlačítko TOVÁRNÍ VÝCHOZÍ NASTAVENÍ (2), a obnovte tak výchozí hodnoty v polích (1) a (3).
 - Hodnota SC OFF A po resetu je 2,0 s.
Hodnota SC ON B po resetu je 1,3 s.

6.11.2 Kalibrace funkce Section Control (Sekční ovládání)

- Kalibrační funkci funkce Section Control (Sekční ovládání) můžete provádět, pokud ovladač úkolů traktoru podporuje použití funkce Section Control (Sekční ovládání).

Kalibrace geometrie

- tuto kalibraci vždy provádějte jako první
- kalibrace napravi případné geometrické prodlevy, například prodlevy související s umístěním antény GPS
- pokud traktor již daný secí stroj tahal, kalibraci není nutné opakovat
- pokud secí stroj táhne jiný traktor, kalibraci geometrie proveďte znovu

- pokyny pro provedení kalibrace jsou uvedeny v části 6.11.2.1 Kalibrace geometrie

Kalibrace prodlevy

- tuto kalibraci proveďte po zkalibrování geometrie minimálně jednou a poté vždy, kdy dojde ke změně osiva či hnojiva
- cílem kalibrace je upravit prodlevu způsobenou tekutostí hnojiva a rychlostí proudění osiva a rychlostí, jako stroj pracuje.
 - při zahájení setí je to doba prodlevy, než se hnojivo nebo osivo dostane k secí radličce poté, co byl odeslán příkaz ke spuštění podávání z ovladače úkolů.
 - při ukončení setí je to doba prodlevy, než se hnojivo nebo osivo dostane k secí radličce poté, co byl odeslán příkaz k ukončení podávání z ovladače úkolů.
- pokyny pro provedení kalibrace jsou uvedeny v části 6.11.2.2 Kalibrace prodlevy

6.11.2.1 Kalibrace geometrie

- PIN kód ovládacího systému pro kalibraci je „5“.

1. Spustíte ovladač úkolů traktoru.
2. Na ovladači úkolů aktivujete vykreslení osévané plochy.
3. V uživatelském rozhraní SeedPilot přejděte na obrazovku nastavení Elektrické motory.

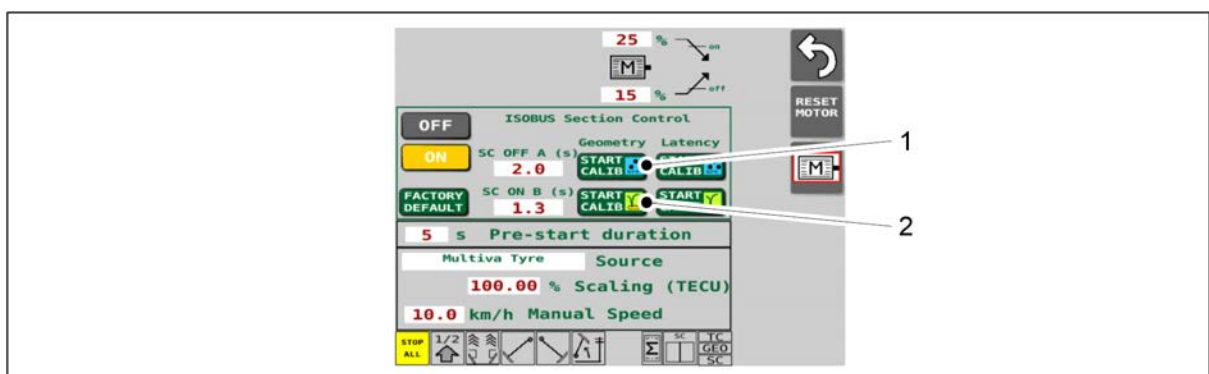

Obrázek. 6.11.2.1 - 212. Spustíte kalibraci geometrie

4. Stiskněte tlačítko START CALIB (1) nebo (2) pro kalibraci geometrie.
 - Pokud chcete kalibrovat hnojivo, stiskněte tlačítko (1).
Pokud chcete kalibrovat osivo, stiskněte tlačítko (2).

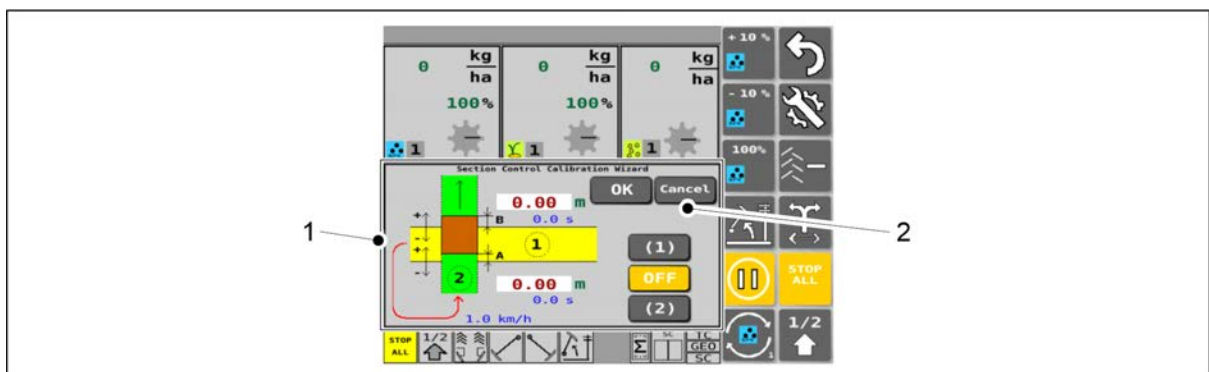

Obrázek. 6.11.2.1 - 213. Průvodce Section Control Calibration Wizard a tlačítko CANCEL (Zrušit)

5. Uživatelské rozhraní automaticky vyvolá obrazovku Jízda se zobrazeným průvodcem Section Control Calibration Wizard (1). Tento úkon můžete kdykoli zrušit stisknutím tlačítka CANCEL (Zrušit) (2).
 - Stisknutí tlačítka CANCEL (Zrušit) přeruší průvodce Section Control Calibration Wizard, aniž by byly hodnoty uloženy, a vrátí uživatelské rozhraní na běžnou obrazovku Jízda.

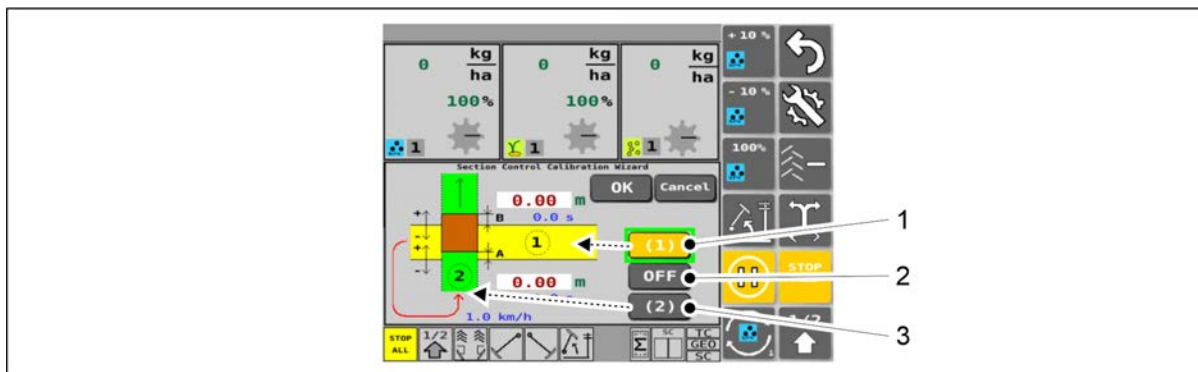

Obrázek. 6.11.2.1 - 214. Krok kalibrace 1

- Tlačítko průvodce Section Control Calibration Wizard: tlačítko je žluté, pokud je aktivováno.
6. Stiskněte tlačítko (1).
 7. Spusťte secí stroj do pracovní polohy.
 8. Ujedte průjezd 1 traktoru v kolmém směru.
 - Můžete jet libovolnou rychlostí.
 9. Na konci průjezdu 1 stiskněte tlačítko VYP (2).
 - Jakmile stisknete tlačítko VYP, stroj přestane vysévat.
 10. Zvedněte secí stroj.
 11. Přejděte k zahájení průjezdu 2 a stiskněte tlačítko (3).
 - Stisknutím tlačítka obnovíte výsev a tlačítko VYP zžedne.
 12. Pomalu (rychlostí asi 1 km/h) ujedte průjezd 2 kolmo přes průjezd 1.
 - Při jízdě je secí stroj možné zvednout nebo může být v pracovní poloze.

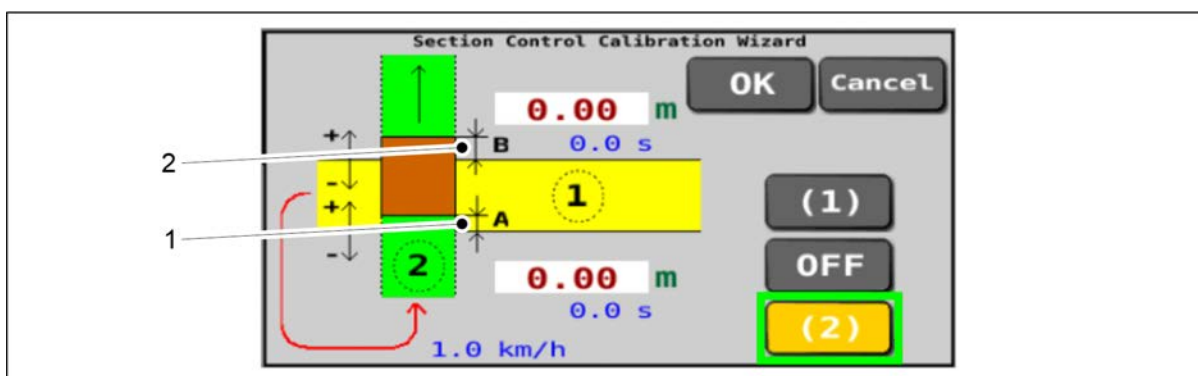

Obrázek. 6.11.2.1 - 215. Krok kalibrace 2

13. Měření A (1) a měření B (2) na grafice obrazovky: změřte je na poli (jednotkou měření je metr) a obě hodnoty si zapište.
 - Měření A = konec průjezdu 2 setí u průjezdu 1.
Měření B = zahájení průjezdu 2 setí u průjezdu 1.

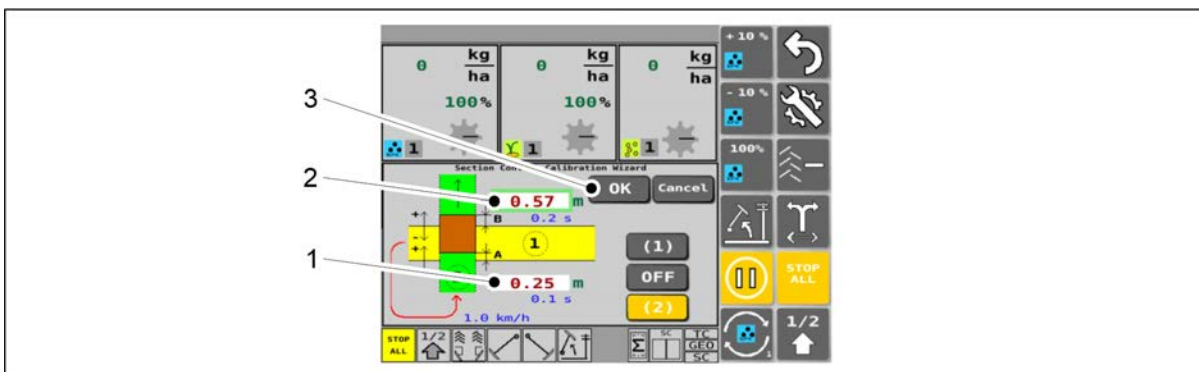

Obrázek. 6.11.2.1 - 216. Krok kalibrace 3

14. Zadejte hodnotu A v metrech, kterou jste naměřili na poli, do pole (1).
 - A zadejte jako kladnou hodnotu (A), pokud setí při průjezdu 2 bylo ukončeno příliš pozdě v porovnání se setím při průjezdu 1 (viz situace na obrázku). A zadejte jako zápornou hodnotu (-A), pokud setí při průjezdu 2 bylo ukončeno příliš brzy v porovnání se setím při průjezdu 1.
15. Zadejte hodnotu B v metrech, kterou jste naměřili na poli, do pole (2).
 - B zadejte jako kladnou hodnotu (B), pokud setí při průjezdu 2 bylo zahájeno příliš pozdě v porovnání se setím při průjezdu 1 (viz situace na obrázku). B zadejte jako zápornou hodnotu (-B), pokud setí při průjezdu 2 bylo zahájeno příliš brzy v porovnání se setím při průjezdu 1.
16. Stiskněte tlačítko OK (3).
 - Uživatelské rozhraní se automaticky vrátí na běžnou obrazovku Jízda. V důsledku kalibrace geometrie se nová délka táhla automaticky uloží do stránky nastavení TC uživatelského rozhraní, viz část 6.3.11 [Konfigurace nastavení TC](#).
 - V závislosti na ovládacím panelu použitém na traktoru může zadání změněné prodlevy funkce Section Control (Sekční ovládání) vyžadovat restart ovládacího panelu.

6.11.2.2 Kalibrace prodlevy

- PIN kód ovládacího systému pro kalibraci je „5“.
1. Spustíte ovladač úkolů traktoru.
 2. Na ovladači úkolů aktivujete vykreslení osévané plochy.
 3. V uživatelském rozhraní SeedPilot přejdete na obrazovku nastavení Elektrické motory.

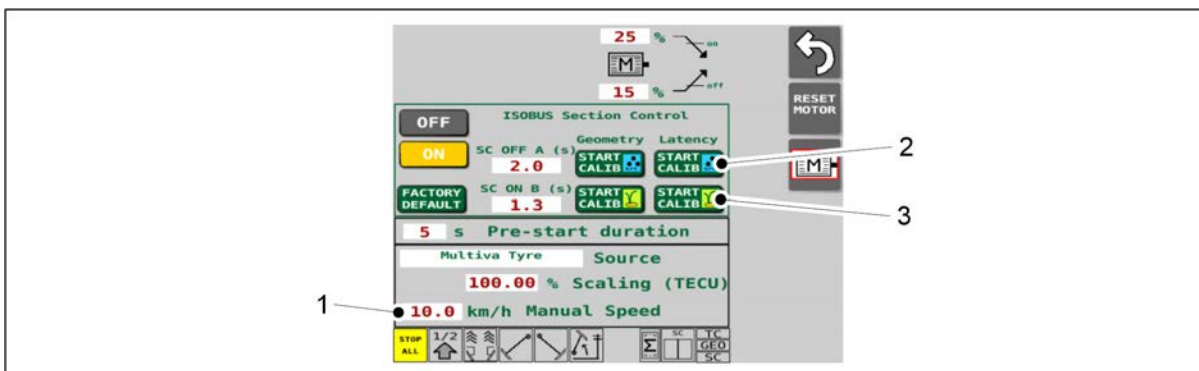

Obrázek. 6.11.2.2 - 217. Zahájení kalibrace prodlevy

4. Nastavte požadovanou simulovanou rychlost setí do pole Manual Speed (Manuální rychlost).
5. Stiskněte tlačítko START CALIB (2) nebo (3) pro kalibraci prodlevy.
 - Pokud chcete kalibrovat hnojivo, stiskněte tlačítko (2).
 - Pokud chcete kalibrovat osivo, stiskněte tlačítko (3).

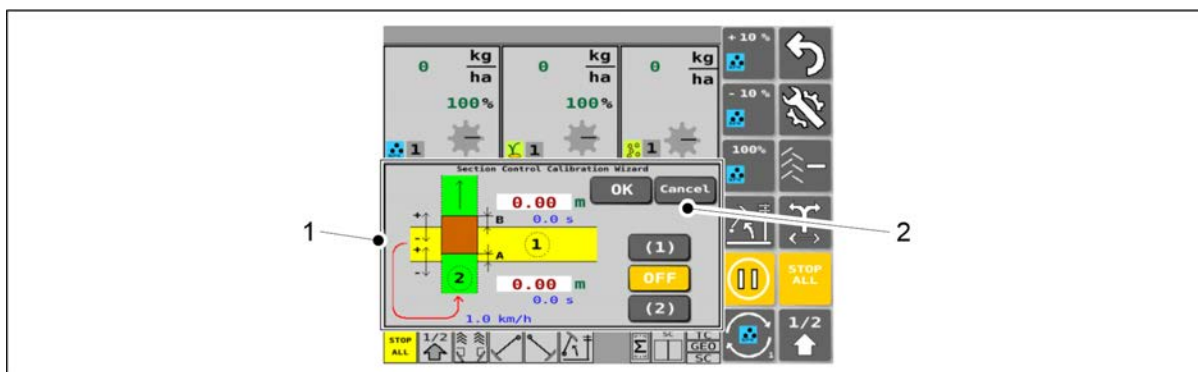

Obrázek. 6.11.2.2 - 218. Průvodce Section Control Calibration Wizard a tlačítko CANCEL (Zrušit)

6. Uživatelské rozhraní automaticky vyvolá obrazovku Jízda se zobrazeným průvodcem Section Control Calibration Wizard (1). Tento úkon můžete kdykoli zrušit stisknutím tlačítka CANCEL (Zrušit) (2).
 - Stisknutí tlačítka CANCEL (Zrušit) přeruší průvodce Section Control Calibration Wizard, aniž by byly hodnoty uloženy, a vrátí uživatelské rozhraní na běžnou obrazovku Jízda.

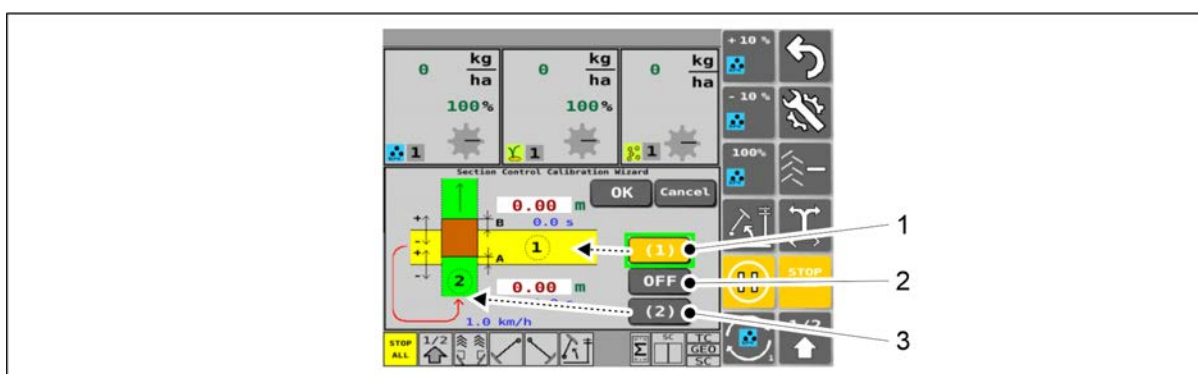

Obrázek. 6.11.2.2 - 219. Krok kalibrace 1

- Tlačítko průvodce Section Control Calibration Wizard: tlačítko je žluté, pokud je aktivováno.
7. Stiskněte tlačítko (1).
 8. Spusťte secí stroj do pracovní polohy.
 9. Ujeďte průjezd 1 traktoru v kolmém směru při běžné rychlosti výsevu.
 10. Na konci průjezdu 1 stiskněte tlačítko VYP (2).
 - Jakmile stisknete tlačítko VYP, stroj přestane vysévat.
 11. Zvedněte secí stroj.
 12. Přejděte k zahájení průjezdu 2 a stiskněte tlačítko (3).
 - Stisknutím tlačítka obnovíte výsev a tlačítko VYP zžedne.
 13. Ujeďte průjezd 2 traktoru v kolmém směru přes průjezd 1 při běžné rychlosti výsevu.
 - Při jízdě je secí stroj možné zvednout nebo může být v pracovní poloze.

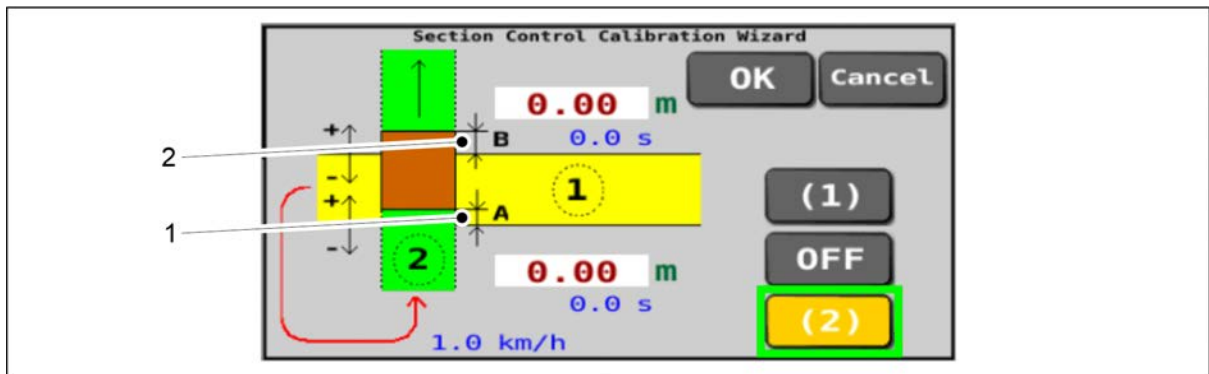

Obrázek. 6.11.2.2 - 220. Krok kalibrace 2

14. Měření A (1) a měření B (2) na grafice obrazovky: změřte je na poli (jednotkou měření je metr) a obě hodnoty si zapište.

- Měření A = konec průjezdu 2 setí u průjezdu 1.
Měření B = zahájení průjezdu 2 setí u průjezdu 1.

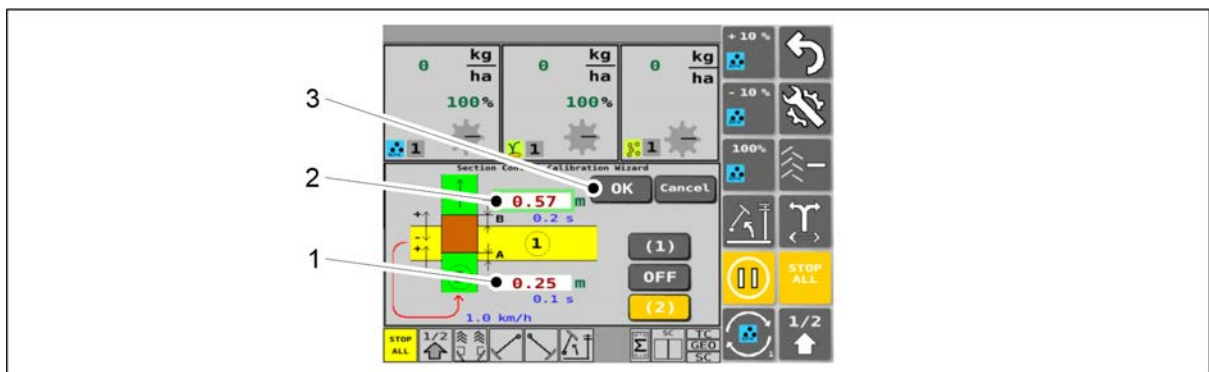

Obrázek. 6.11.2.2 - 221. Krok kalibrace 3

15. Zadejte hodnotu A v metrech, kterou jste naměřili na poli, do pole (1).

- A zadejte jako kladnou hodnotu (A), pokud setí při průjezdu 2 bylo ukončeno příliš pozdě v porovnání se setím při průjezdu 1 (viz situace na obrázku).
A zadejte jako zápornou hodnotu (-A), pokud setí při průjezdu 2 bylo ukončeno příliš brzy v porovnání se setím při průjezdu 1.

16. Zadejte hodnotu B v metrech, kterou jste naměřili na poli, do pole (2).

- B zadejte jako kladnou hodnotu (B), pokud setí při průjezdu 2 bylo zahájeno příliš pozdě v porovnání se setím při průjezdu 1 (viz situace na obrázku).
B zadejte jako zápornou hodnotu (-B), pokud setí při průjezdu 2 bylo zahájeno příliš brzy v porovnání se setím při průjezdu 1.

17. Stiskněte tlačítko OK (3).

- Uživatelské rozhraní se automaticky vrátí na běžnou obrazovku Jízda.
V důsledku kalibrace prodlevy se v poli SC OFF A a SC ON B na obrazovce Nastavení elektrického motoru uživatelského rozhraní nové hodnoty.
- V závislosti na ovládacím panelu použitém na traktoru může zadání změněné prodlevy funkce Section Control (Sekční ovládání) vyžadovat restart ovládacího panelu.

6.12 Úprava secí hloubky radličky

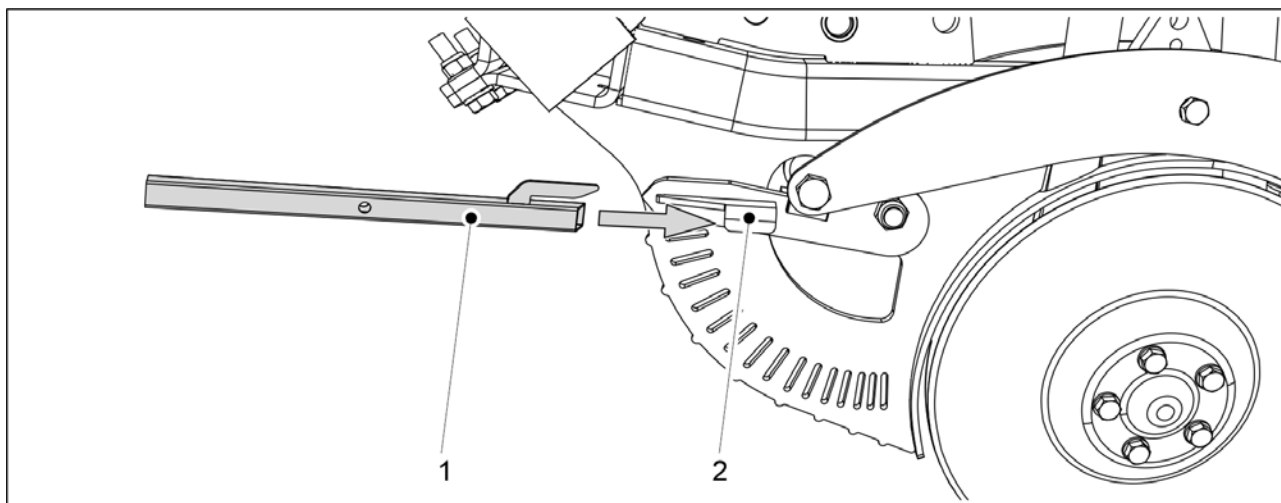

Obrázek. 6.12 - 222. Nástroj regulace radličky

1. Zatlačte nástroj regulace radličky (1) na páku (2) upravované radličky.
 - Nástroj regulace je dodán se strojem.

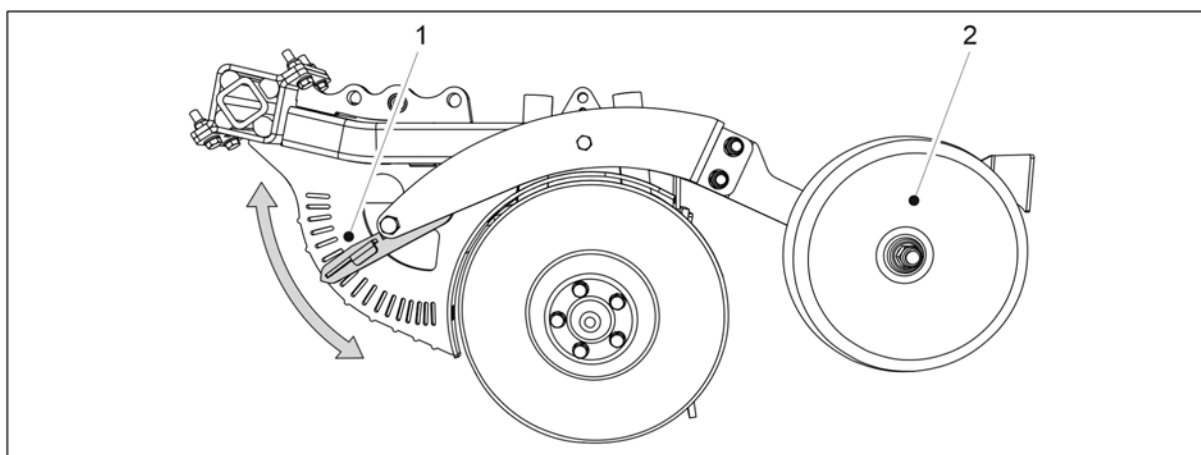

Obrázek. 6.12 - 223. Úprava secí hloubky radličky

2. Upravte výšku uzavíracího kolečka (2) ve vztahu k radličce posunutím páky (1) do požadované drážky na regulační desce.
 - Pokud je páka dole, hloubka setí je na maximu (tj. 8 cm).
Pokud je páka nahoře, hloubka setí je 0 cm.
Výšku lze upravit v krocích po 0,5 cm.
3. Opakujte kroky 1 a 2 na všech radličkách.

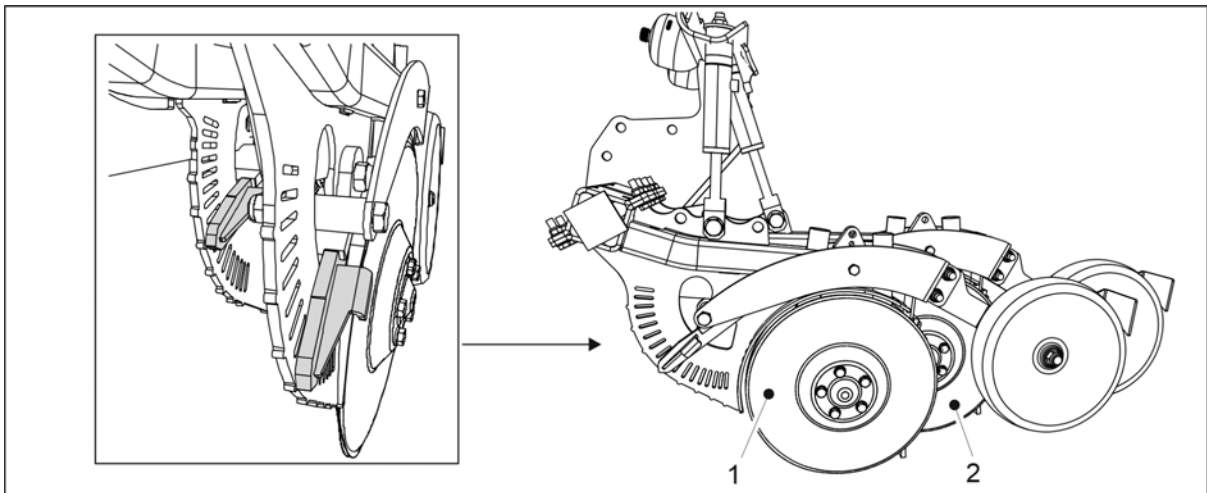

Obrázek. 6.12 - 224. Radličky nejvíce vzadu a vpředu

- Radličky nejvíce vzadu (2) a vpředu (1) musí být nastaveny stejně. Zajistěte, aby byly páky na obou regulačních deskách nastaveny do stejné drážky.

6.13 Úprava tlaku radličky

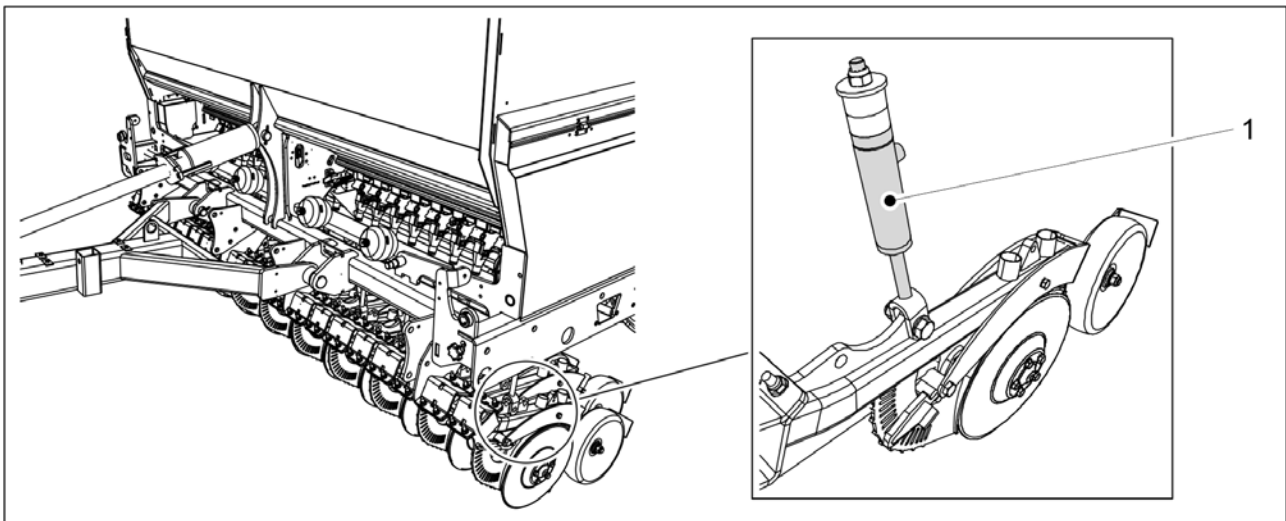

Obrázek. 6.13 - 225. Úprava tlaku radličky

1. Upravte tlak radliček změnou tlaku v tlakových válcích radliček (1).
 - U modelu eFORTE 300 je 20 tlakových válců, u modelu eFORTE 400 26 válců. Válcové tlačí rám disku radličky dolů. Systém je vybaven tlakovými akumulátory, které umožňují, aby radlička sledovala terén změnou délky zdvihu válce. Rozpětí nastavení tlaku radličky je 50–250 kg. Na lehké půdě využívejte menší tlak a na tvrdé půdě větší. Tlak byste měli napřed nastavit vysoko a poté snižovat dle potřeby, než aby byl napřed tlak příliš nízký. Tlak radličky lze během provozu upravit. Lze jej například snížit na konci pole s hlubší půdou a zvýšit na konci pole s jílovitou půdou, aby byla zachována požadovaná hloubka setí. Stav tlaku radličky je uveden v uživatelském rozhraní (viz část [4.1.3.1 Obrazovka jízdy](#)).

6.14 Regulace zadních bran

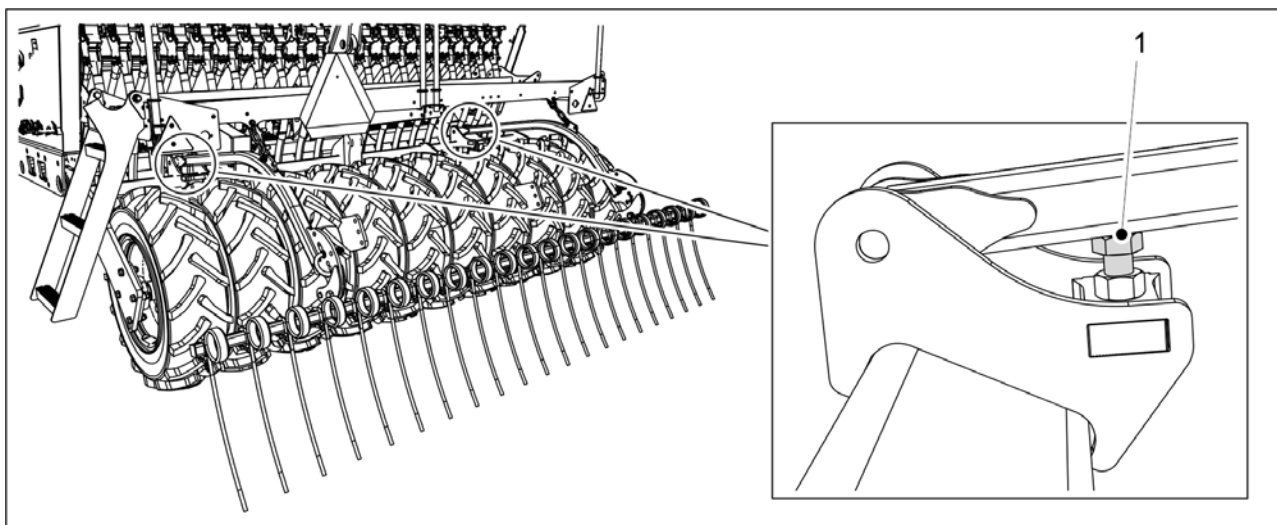

Obrázek. 6.14 - 226. Regulace výšky zadních bran

1. Pro regulaci výšky zadních bran použijte šroub (1).
 - Čím delší je viditelná část šroubu, tím vyšší je pozice zadních bran.

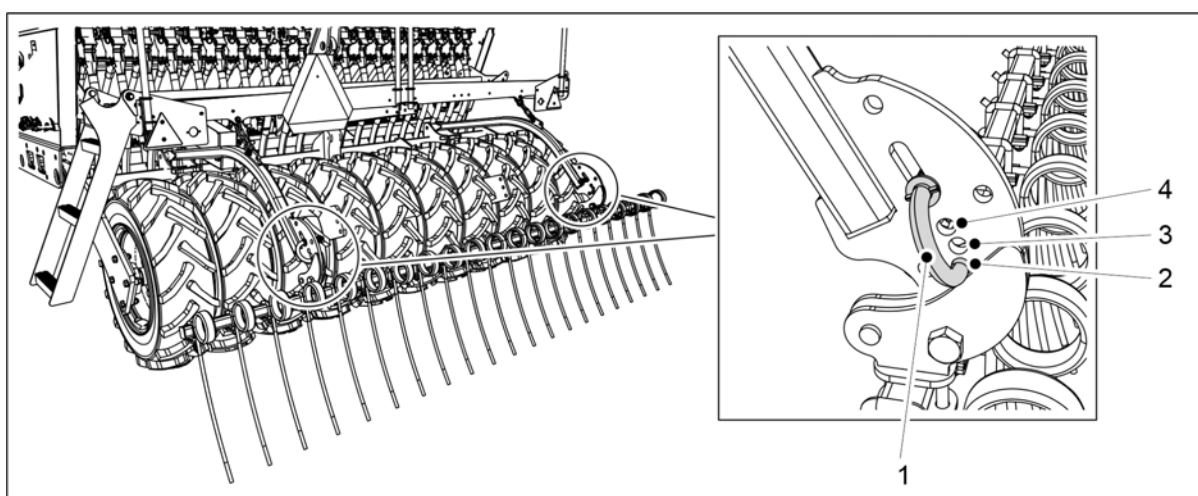

Obrázek. 6.14 - 227. Regulace úhlu zadních bran

2. Nastavte úhel zadních bran vložení spodního konce regulačního kolíku (1) do požadovaného montážního otvoru (2–4).
 - Je-li kolík ve spodním otvoru (2), zadní brány jsou ve svislé pozici. Tato pozice umožňuje zadním branám projít většinou půdy.
Je-li kolík v horním otvoru (4), úhel zadní brány je největší. Tato pozice se používá, pokud je na zemi hodně hmoty. Tato pozice umožňuje zadním branám nejlepší průchodnost půdou.

6.15 Regulace přední nivelační desky

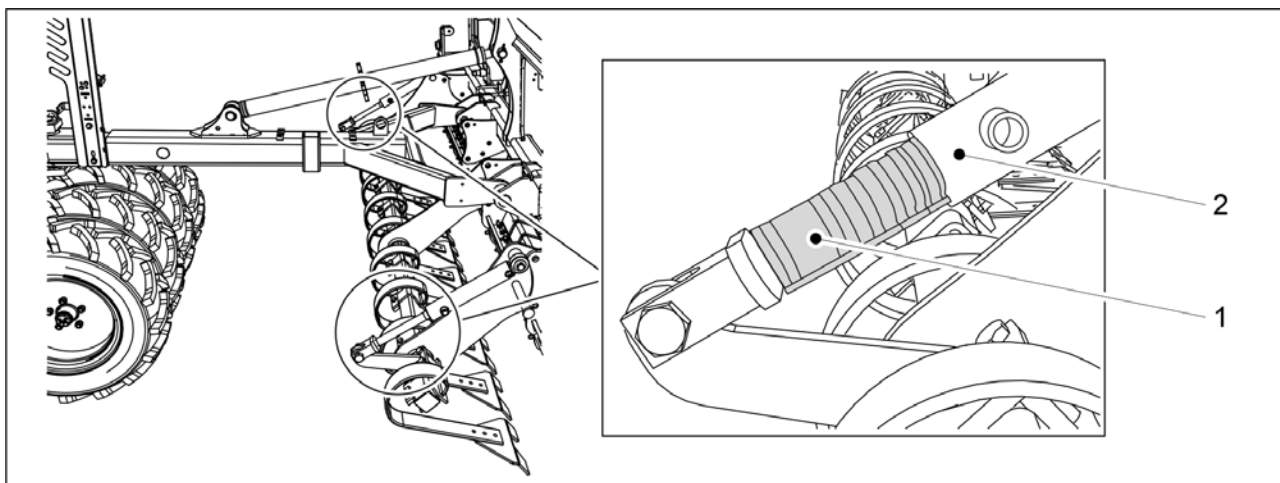

Obrázek. 6.15 - 228. Regulace přední nivelační desky

1. Upravte výšku přední nivelační desky umístěním spon (1) podél hřídelů dvou hydraulických válců přední nivelační desky.

Tabulka. 6.15 - 22. Tloušťka a množství spon přední nivelační desky

Barva spony	Tloušťka spony	Množství
Žlutá	31,8 mm	1 ks
Červená	25,4 mm	2 ks
Černá	22,2 mm	2 ks
Modrá	19,2 mm	2 ks

- Čím více spon je upevněno na hřídel válce a čím jsou silnější, tím výše je přední nivelační deska umístěna.

6.16 Regulace předních bran

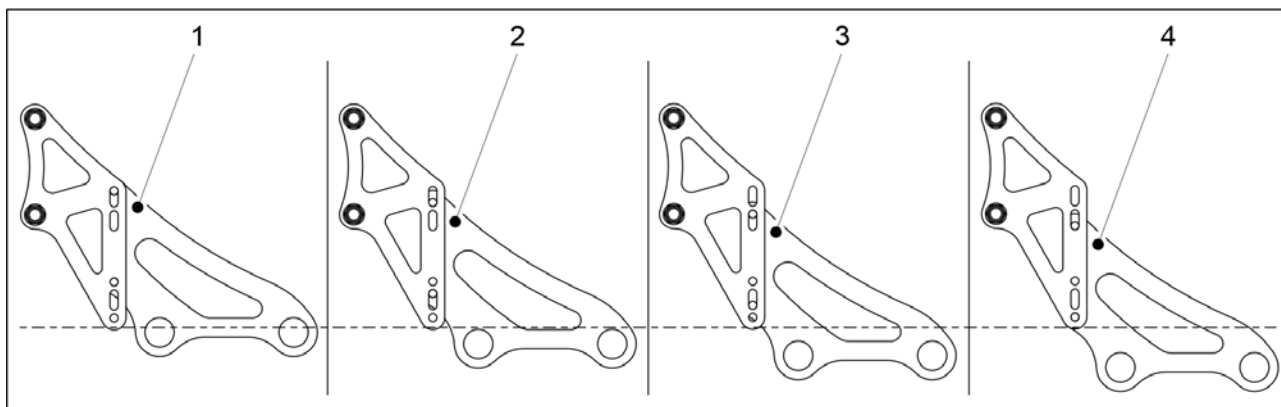

Obrázek. 6.16 - 229. Výška předních bran - možnosti

- Z výrobního závodu je nastavena nejvyšší pozice (1) předních bran. Jak se hroty předních bran opotřebovávají, můžete brány nastavovat do nižších pozic (2–4).

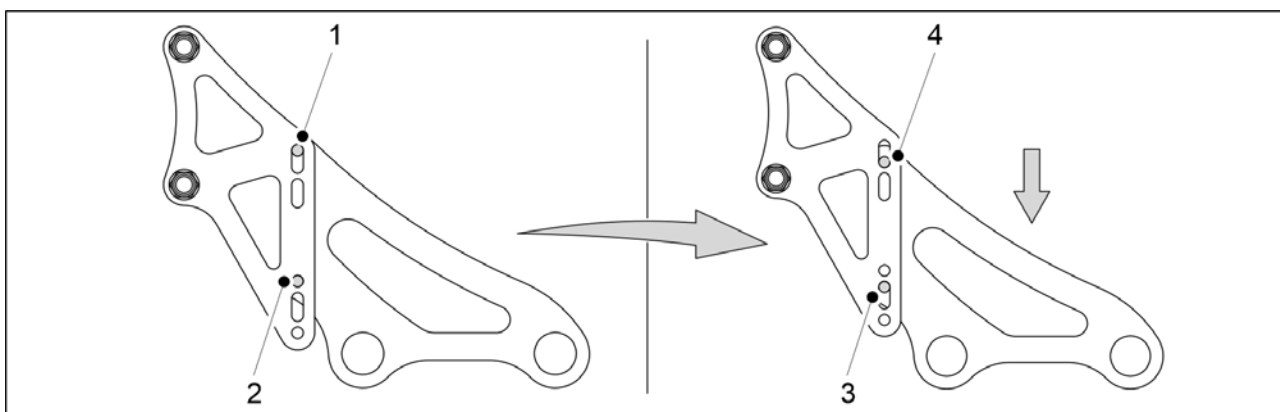

Obrázek. 6.16 - 230. Regulace výšky předních bran

1. Vyměňte spodní montážní šroub (2) ze všech čtyř uložení.
2. Uvolněte horní montážní šroub (1) ze všech čtyř uložení.
 - V závislosti na výchozím bodě regulace výšky předních bran proveďte dle potřeby kroky 1 a 2 v opačném pořadí.
3. Spusťte přední brány na uvolněné montážní šrouby, dokud již nebude prostor pro regulaci v žádné drážce montážní konzoly (3, 4).
4. Vložte zpět montážní šrouby (1 nebo 2) vyjmuté ze všech čtyř uložení v krocích 1 a 2.
5. Všechny čtyři šrouby dotáhněte.

6.17 Regulace předního diskového kultivátoru

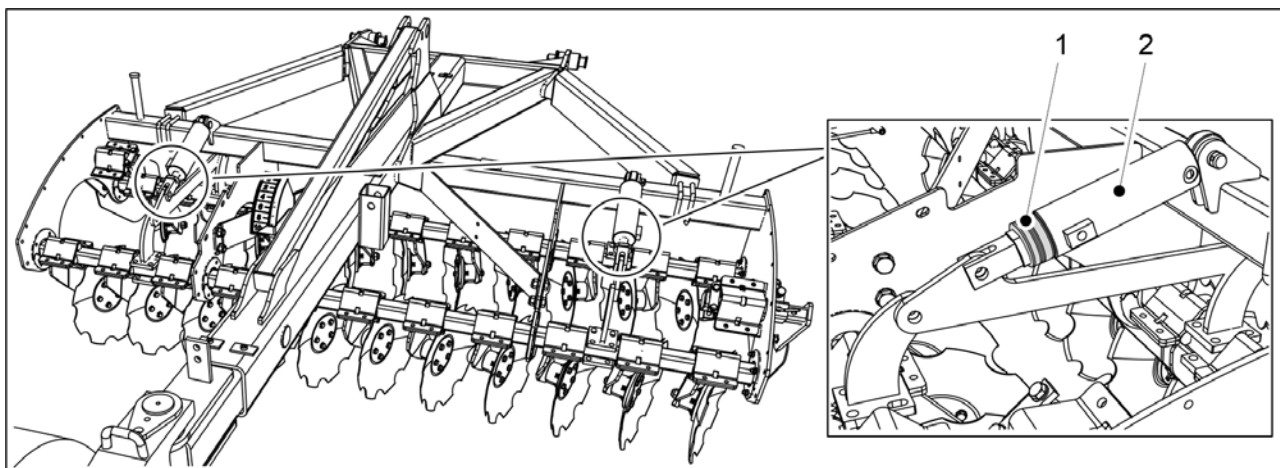

Obrázek. 6.17 - 231. Regulace hloubky orby předního diskového kultivátoru

1. Upravte výšku předního diskového kultivátoru umístěním spon (1) podél hřídelů dvou hydraulických válců přední nivelační desky.

Tabulka. 6.17 - 23. Tloušťka a množství spon předního diskového kultivátoru

Barva spony	Tloušťka spony	Množství
Žlutá	31,8 mm	1 ks
Červená	25,4 mm	2 ks
Černá	22,2 mm	2 ks
Modrá	19,2 mm	2 ks

- Čím více spon je upevněno na tyči válce a čím jsou silnější, tím menší je hloubka orby předního diskového kultivátoru.

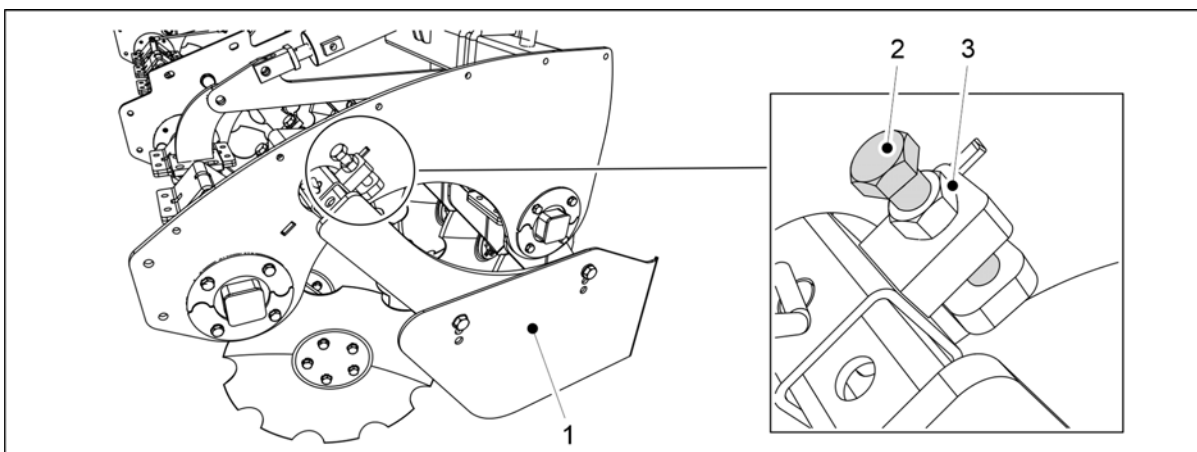

Obrázek. 6.17 - 232. Regulace nejnižší pozice bočních omezovačů

2. Uvolněte regulační pojistnou matici (3) bočního omezovače (1).
3. Otočte regulačním šroubem (2).
- Boční omezovač se posune do požadované spodní pozice.
4. Dotáhněte pojistnou matici (3).
5. Opakujte kroky 2–4 na druhé straně předního diskového kultivátoru.

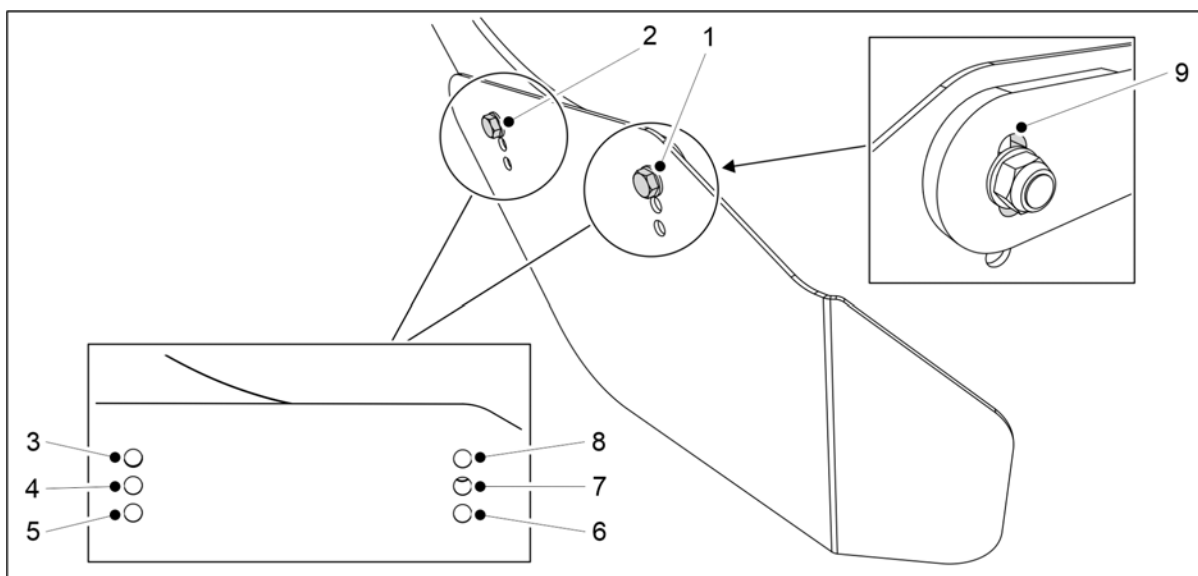

Obrázek. 6.17 - 233. Regulace výšky a úhlu bočních omezovačů

6. Upravte výšku a úhel bočních omezovačů vložení montážních šroubů (1, 2) do nejvhodnějšího montážního otvoru (3–8) podle potřeby.
 - Pokud je to nutné, použijte dostupný prostor k regulaci šroubu (1) v otvoru montážní konzoly (9).
7. Opakujte krok 6 na druhé straně předního diskového kultivátoru.

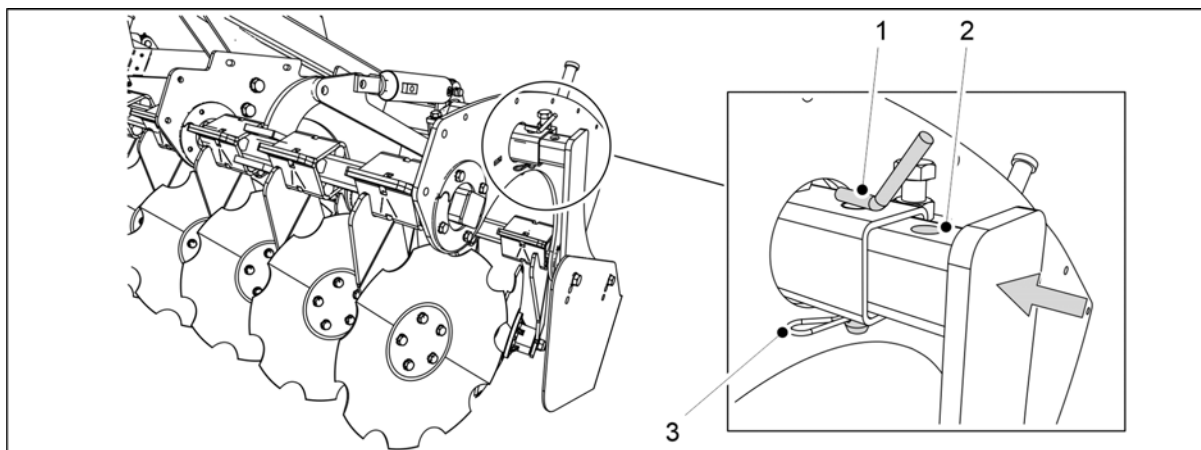

Obrázek. 6.17 - 234. Nastavení bočních omezovačů předního diskového kultivátoru pro přepravu

8. Vytáhněte závlačku (3).
9. Zvedněte pojistný kolík (1).
10. Zatlačte boční omezovač dovnitř, dokud se montážní otvor (2) nezarovná s podpěrnou trubicou (1).
11. Vraťte pojistný kolík a závlačku zpět.
12. Opakujte kroky 8–12 na druhé straně předního diskového kultivátoru.

6.18 Použití odstraňovače dráhy

6.18.1 Regulace výšky odstraňovače dráhy



UPOZORNĚNÍ

Při regulaci odstraňovače dráhy zkontrolujte, zda jeho montážní trubka při úpravě pozice táhla nedrhne o přední servisní plošinu.

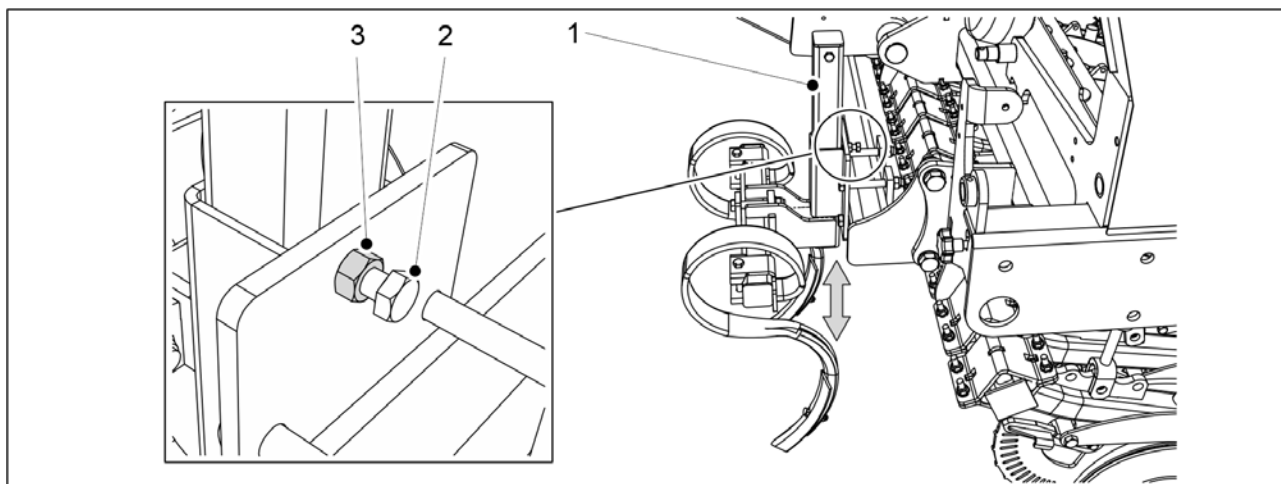

Obrázek. 6.18.1 - 235. Regulace výšky odstraňovače dráhy

1. Na levé straně stroje uvolněte pojistnou matici (2) na montážní trubce (1) odstraňovače dráhy.
 - Model eFORTE 300 má 1 sadu montážních trubek.
Model eFORTE 400 má 2 sady montážních trubek.
2. Uvolněte lehce šroub (3), aby se mohla montážní trubka posunout.
3. Nastavte odstraňovač dráhy do požadované výšky.
4. Dotáhněte šrouby.
5. Dotáhněte matice.
6. Opakujte kroky 1–5 na pravé straně odstraňovače dráhy.

6.18.2 Výměna špičky S-hrotu

- Při výměně špičky S-hrotu hrozí riziko pořezání nebo píchnutí. Buďte velmi opatrní.

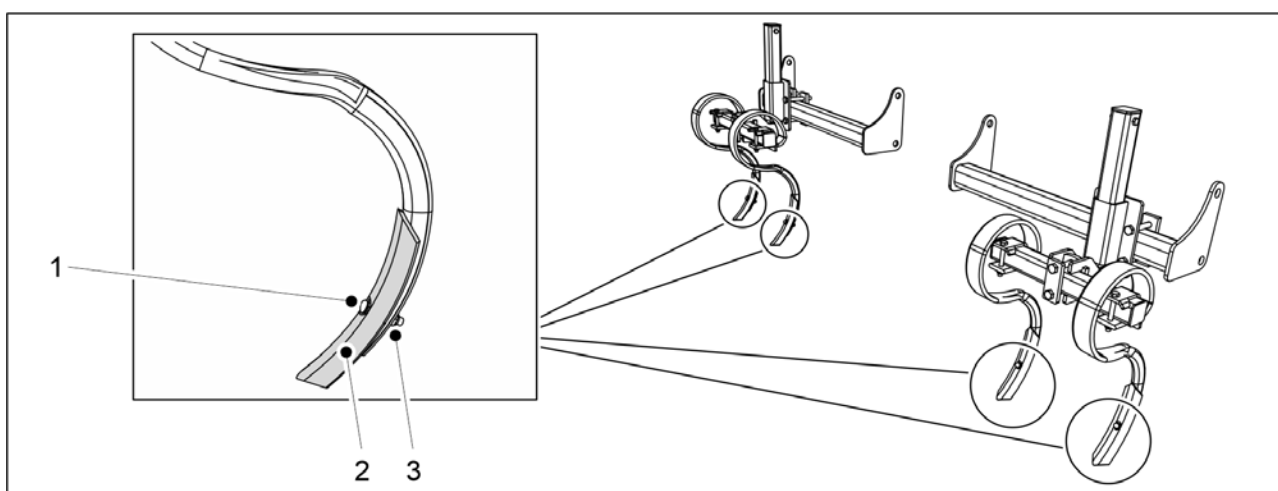

Obrázek. 6.18.2 - 236. Výměna špičky S-hrotu

1. Uvolněte matici (3).
 - Hlavice šroubu hrotu může být z důvodu opotřebení velmi ostrá.
Nikdy šroub nedržte při uvolňování matice rukou.
2. Vyjměte šroub (1).
3. Vyjměte špičku hrotu (2).
 - Opotřeбенé špičky je možné otočit a znovu namontovat.
Při opětovné montáži použijte nový šroub a matici.
4. Upevněte novou špičku hrotu.
 - Při opětovné montáži použijte nový šroub a matici.

6.19 Použití dávkovacích os

Dávkovací osa je zařízení nacházející se na násypce secího stroje, které zajišťuje, aby se hnojivo nebo osivo nehromadilo na vstupu podavače.

6.19.1 Použití dávkovací osy hnojiva

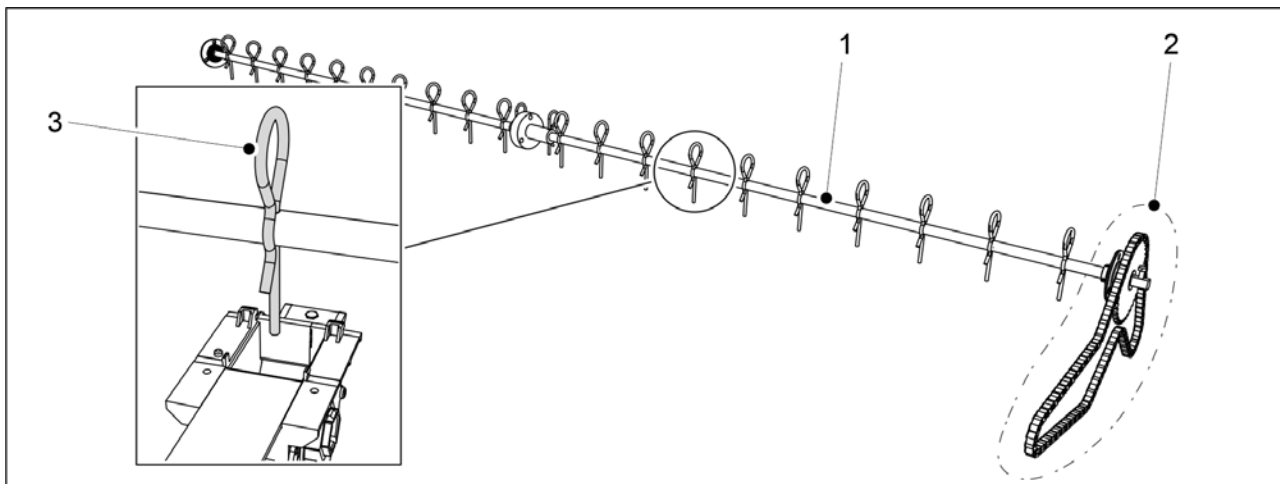

Obrázek. 6.19.1 - 237. Dávkovací osa hnojiva

Dávkovací osa hnojiva (1) je zapojena do převodovky stroje vlastním řetězem (2). Dávkovací osa se tak vždy točí, když je stroj v chodu.

Na každém podavači hnojiva je k dávkovací ose upevněn dávkovací hrot (3).

- Pokud si to přejete, lze dávkovací hroty z osy demontovat.

6.19.2 Použití dávkovací osy osiva

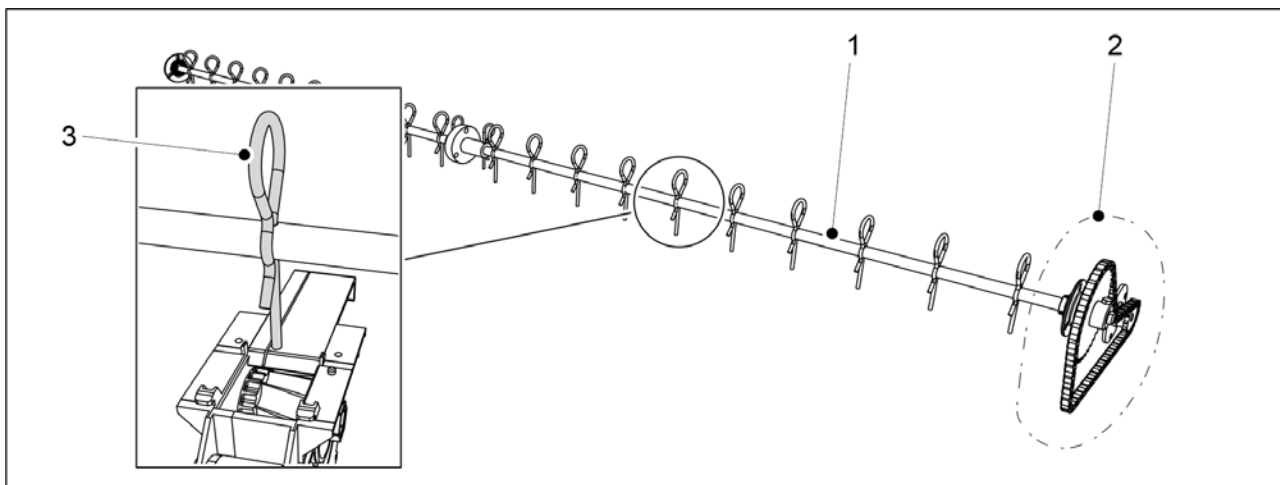

Obrázek. 6.19.2 - 238. Dávkovací osa osiva

Dávkovací osa osiva (1) je zapojena do převodovky stroje vlastním řetězem (2). Dávkovací osa se tak vždy točí, když je stroj v chodu.

Na každém podavači osiva je k dávkovací ose upevněn dávkovací hrot (3).

- Pokud si to přejete, lze dávkovací hroty z osy demontovat.

6.19.3 Použití kyvadlového dávkovače malého osiva



UPOZORNĚNÍ

Špička dávkovacího hrotu kyvadlového dávkovače lehce vystupuje dovnitř vstupu podavače malého osiva. Pokud chcete použít podavač malého osiva s uzavírací deskou v uzavřené pozici, vyjměte dávkovací hrot kyvadlového dávkovače z místa u příslušné uzavírací desky před použitím, aby nedošlo ke škodám na konstrukci.

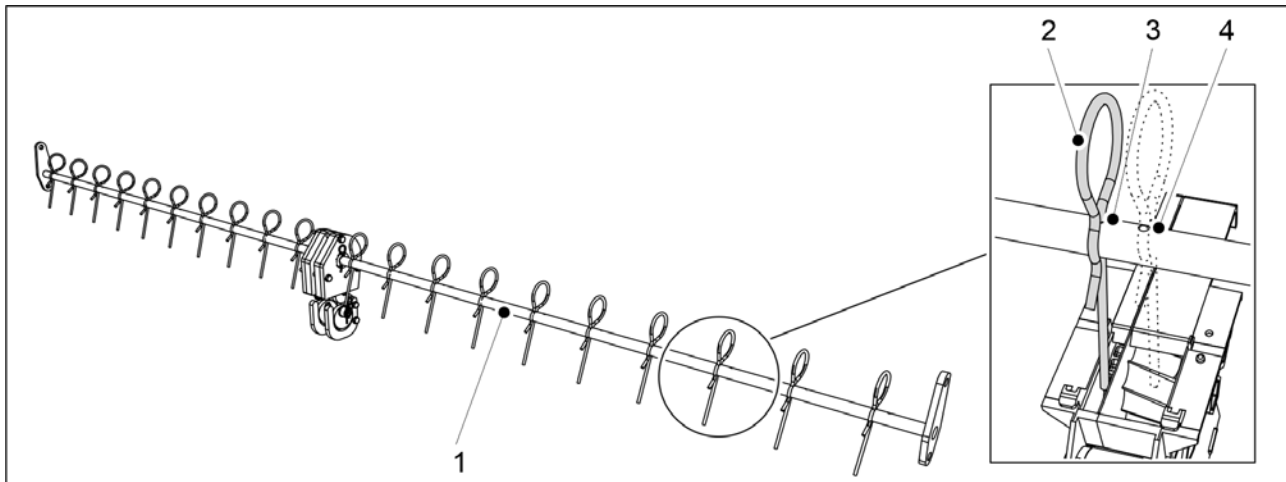

Obrázek. 6.19.3 - 239. Kyvadlový dávkovač malého osiva

Do násypky malého osiva stroje je namontován kyvadlový dávkovač (1). Kyvadlový dávkovač funguje tak, že se pohybuje vpřed a vzad.

Na každém podavači malého osiva je k dávkovací ose připojen dávkovací hrot (2).

- Osa kyvadlového dávkovače má dva montážní otvory pro každý dávkovací hrot: montážním otvor (3) na úzké uzavírací desce a montážní otvor (4) na široké uzavírací desce. Pokud chcete, můžete dávkovací hroty z osy také demontovat.

6.20 Kontrola secí hloubky

1. Ujedte běžnou secí rychlostí (8-12 km/h) přibližně 10 metrů a zastavte.
2. Zastavte traktor, vypněte napájení a zatáhněte parkovací brzdu.
3. Projděte prostor, který jste oseli na poli a odhrňte volnou půdu z povrchu pole.
4. Zkontrolujte hloubku secí brázdy a zda se v brázdě nachází osivo a hnojivo.
 - Pokud to je nutné, upravte secí hloubku podle části [6.12 Úprava secí hloubky radličky](#).

6.21 Zajištění pozice středních značkovačů

1. Pokud jedete podél druhé secí řady, zastavte.
2. Zastavte traktor, vypněte napájení a zatáhněte parkovací brzdu.
3. Zkontrolujte vzdálenost mezi vnějšími řádky secích řad.
 - Vzdálenost mezi nejvzdálenějšími řádky secích řádků musí být 150 mm u modelu eFORTE 300 a 154 mm u modelu eFORTE 400.

4. Pokud je vzdálenost nesprávná, upravte střední značkovače v souladu s částí 5.3.7 Úprava středních značkovačů.

6.22 Fungování brzdového systému

6.22.1 Použití parkovací brzdy

Na secím stroji vybaveném brzdovým systémem se parkovací brzda (1) nachází pod pracovní plošinou vlevo na stroji.

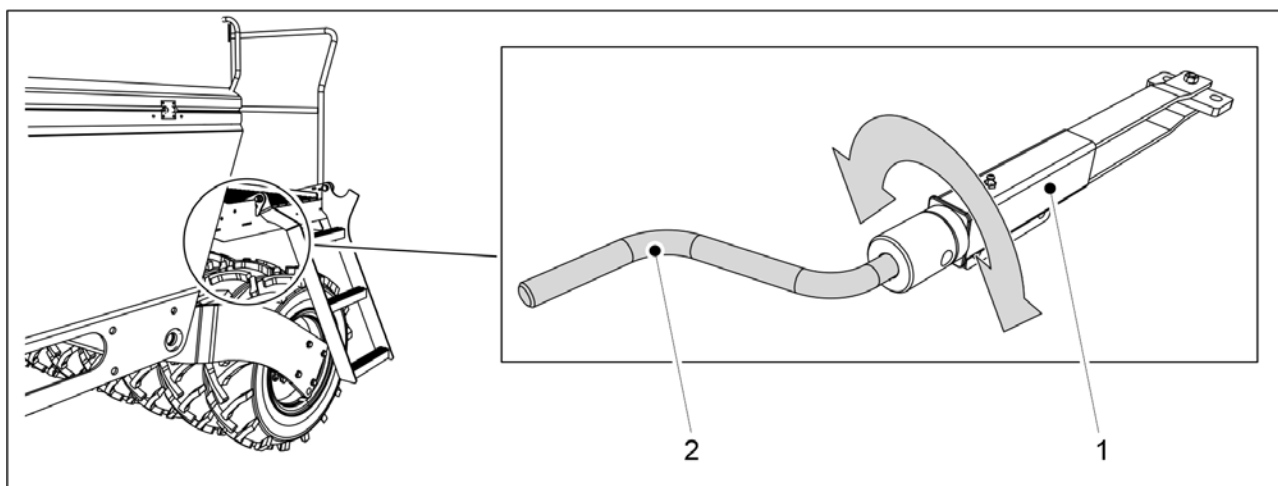

Obrázek. 6.22.1 - 240. Parkovací brzda

1. Připojte kliku kalibrační zkoušky (2) k parkovací brzdě.
 - Klika kalibrační zkoušky je dodána se strojem. Klika se nachází za krytem převodovky na levé straně stroje.
2. Zatáhněte parkovací brzdou otočením kliky (2) doprava.
 - Otáčejte klikou, dokud neucítíte velký odpor. Brzdové páky se již nepohybují.
3. Uvolněte parkovací brzdou otočením kliky (2) doleva.
 - Vždy otáčejte klikou až do konce. Tam se již klika nemůže otáčet.

6.22.2 Uvolnění brzd

- Tento návod se vztahuje pouze na secí stroj vybavený pneumatickým brzdovým systémem.

Pneumatické brzdy lze uvolnit uvolňovacím ventilem brzdy, když pneumatický brzdový systém secího stroje není připojen k pneumatickému brzdovému systému traktoru.

Ventil pro uvolnění brzd (1) se nachází na táhle.

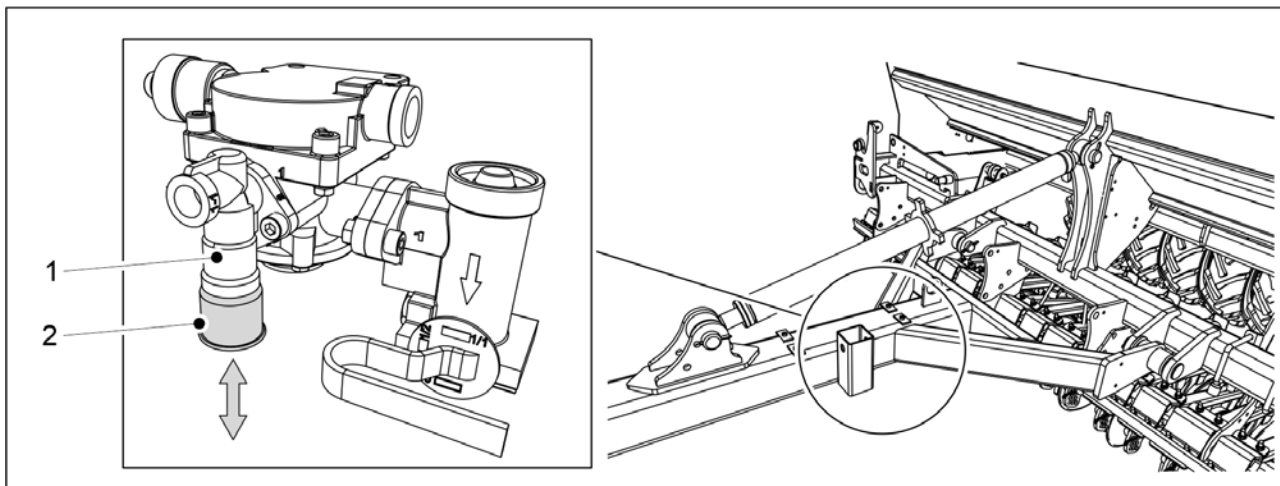

Obrázek. 6.22.2 - 241. Ventil pro uvolnění brzd

Funkce tlačítka uvolňovacího ventilu (2):

- brzdy jsou uvolněny stisknutím tlačítka (nahoru)
- po vytažení tlačítka (dolů) zůstane brzda zatažená, pokud je v pneumatické nádrži nějaký tlak.

Bez ohledu na pozici tlačítka budou brzdy uvolněny, pokud v pneumatické nádrži secího stroje klesne tlak.

- Při parkování secího stroje se ujistěte, že po zatažení parkovací brzdy zůstane na svém místě.

6.22.3 Regulace brzdové síly

- Tento návod se vztahuje pouze na secí stroj vybavený pneumatickým brzdovým systémem.

Potřebná brzdová síla se liší podle hladiny naplnění násypek. Brzdovou sílu je možné upravit řídicím ventilem brzdové síly.

Řídicí ventil brzdové síly (1) se nachází na táhle.

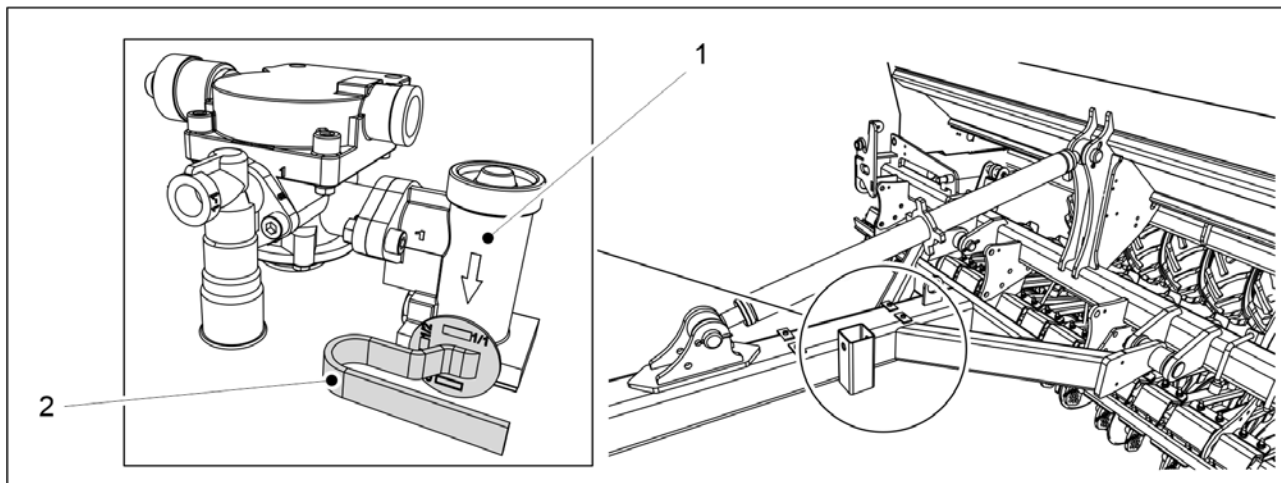

Obrázek. 6.22.3 - 242. Řídicí ventil brzdné síly

1. Natočte páku řídicího ventilu (2) do příslušné pozice.

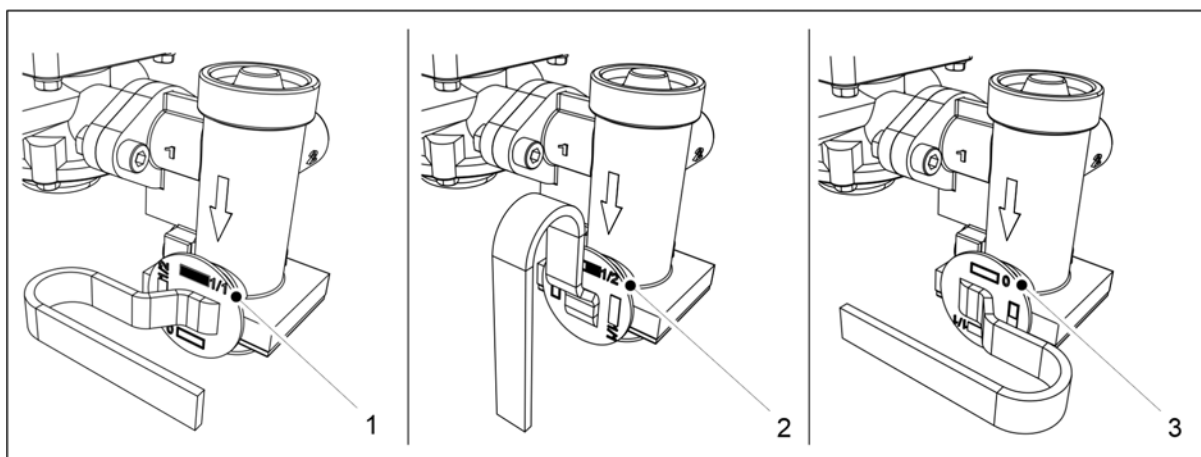

Obrázek. 6.22.3 - 243. Pozice řídicího ventilu brzdné síly

- Pokud jsou násypky plné, otočte páku do pozice (1).
Pokud jsou násypky plné z poloviny, otočte páku do pozice (2).
Pokud jsou násypky prázdné, otočte páku do pozice (3).

6.23 Vyprázdnění násypek

6.23.1 Vyprázdnění násypek do kalibrační misky

- Pokud je násypka téměř prázdná, je osivo nebo hnojivo vedeno do kalibrační misky přes podavače a miska se vyprázdní. Pokyny pro provedení kalibrační zkoušky jsou uvedeny v části 6.8 Kalibrování produktu.

6.23.2 Vyprázdnění násypek přes radličky

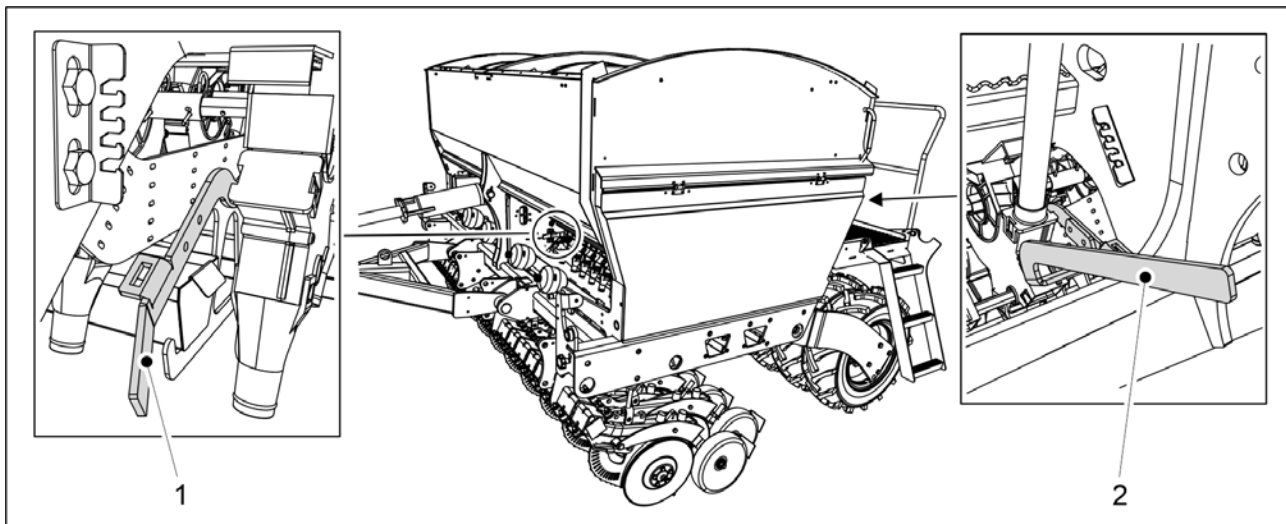

Obrázek. 6.23.2 - 244. Otevření spodní klapky násypky

1. Otevřete spodní klapku násypky pro vysypání tak, že otočíte páku spodní klapky směrem od omezovače.
 - Ovládací páka (1) je pro násypku s hnojivem, ovládací páka (2) je pro násypku s osivem.
eFORTE 300: 1 z obou ovládacích pák ve středu stroje
eFORTE 400: 2 z obou ovládacích pák (1 ve středu každé poloviny násypky).
2. Zvedněte kryt převodovky na levé straně stroje.
3. Přejděte na obrazovku Kalibrační zkouška v uživatelském rozhraní.

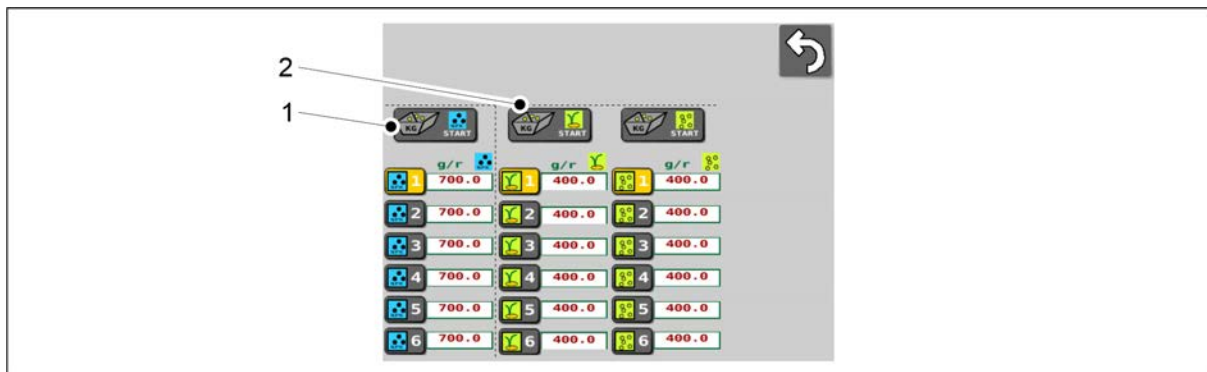

Obrázek. 6.23.2 - 245. Vyberte násypku pro vysypání.

4. Stiskněte tlačítko START (1) a vysypte násypku hnojiva.
5. Stiskněte tlačítko START (2) a vysypte násypku osiva.

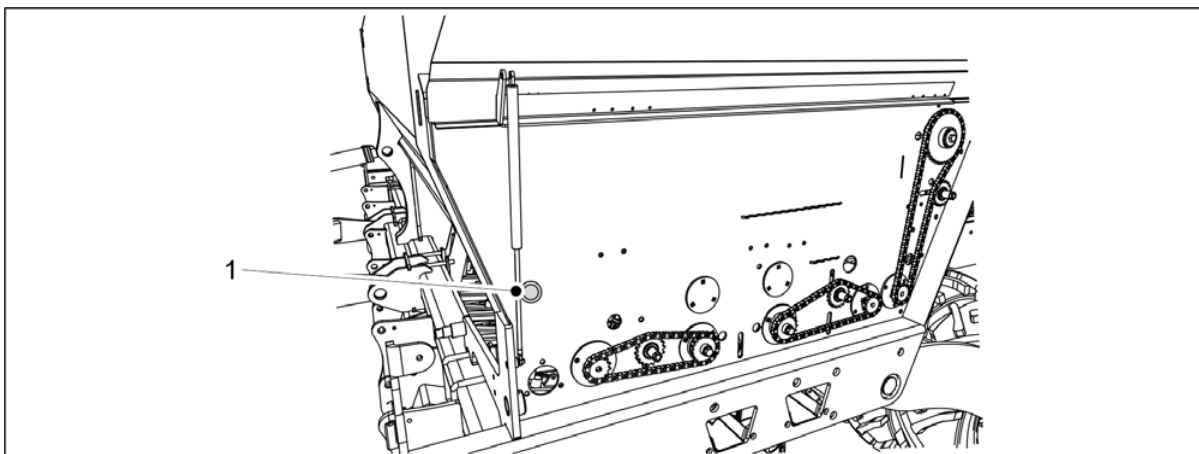

Obrázek. 6.23.2 - 246. Tlačítko

6. Stiskněte tlačítko (1).
 - Při stisknutí tlačítka se podavače pro vybranou násypku k vysypání otočí. Vysypání lze posílit stlačeným vzduchem, který vyfouká materiál z násypky a podavačů.
7. Spustíte kryt převodovky.
8. Vraťte ovládací páky k příslušným omezovačům.

6.24 Vysypání násypky malého osiva

6.24.1 Vyprázdnění násypky do kalibrační misky

- Pokud je násypka malého osiva téměř prázdná, je osivo vedeno do kalibrační misky přes podavače a miska se vyprázdní. Kalibrační zkouška pro násypku malého osiva je popsána v části [6.8 Kalibrování produktu](#).

6.24.2 Vysypání násypky malého osiva přes trubky

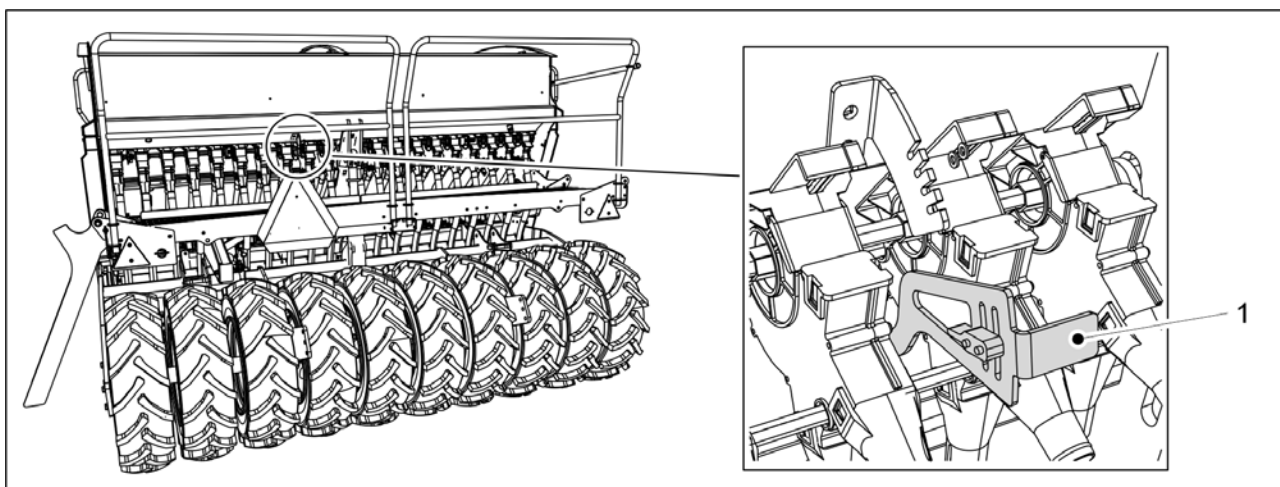

Obrázek. 6.24.2 - 247. Otevření spodní klapky násypky malého osiva

1. Otevřete spodní klapku násypky malého osiva tak, že otočíte páku spodní klapky (1) směrem od omezovače.

2. Zvedněte kryt převodovky na levé straně stroje.
3. Přejděte na obrazovku Kalibrační zkouška v uživatelském rozhraní.

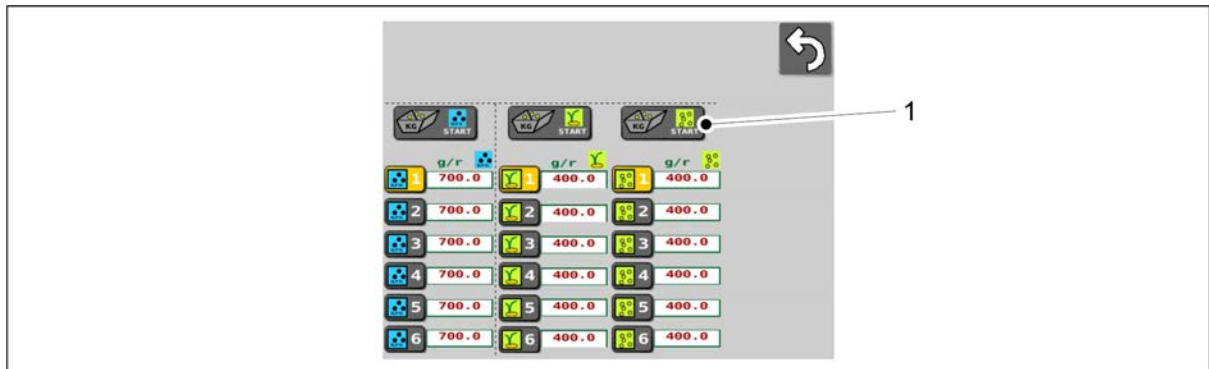

Obrázek. 6.24.2 - 248. Výběr násypky malého osiva

4. Stiskněte tlačítko START (1).

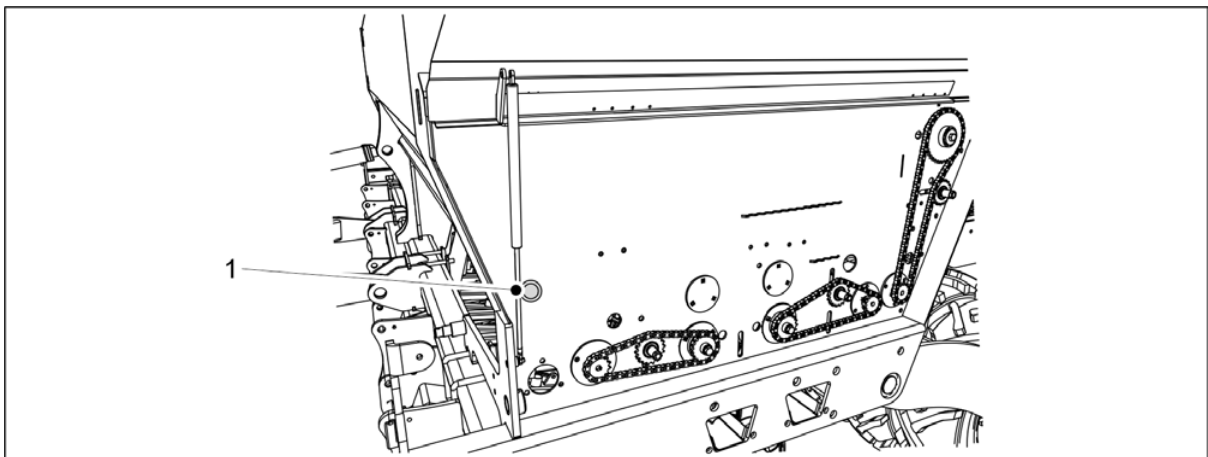

Obrázek. 6.24.2 - 249. Tlačítko

5. Stiskněte tlačítko (1).
 - Při stisknutí tlačítka se podavače pro násypku malého osiva otočí. Vysypání lze posílit stlačeným vzduchem, který vyfouká malé osivo z násypky a podavačů.
6. Spustíte kryt převodovky.
7. Zvedněte ovládací páku spodní klapky zpět k omezovači.

6.25 Odpojení od traktoru



NEBEZPEČÍ

Při odpojování a připojování secího stroje hrozí riziko rozdrčení. Minimální bezpečná vzdálenost je 5 m. Buďte mimořádně opatrní, pokud se v blízkosti secího stroje a traktoru vyskytují pracovníci, kteří dávají pokyny k připojování a odpojování.



NEBEZPEČÍ

Ujistěte se, že je traktor vypnutý a klíč vytažen ze zapalování.

1. Otevřete kulový ventil zdvihacího obvodu stroje podle pokynů v části [5.3.5 Použití kulového ventilu zdvihacího obvodu stroje](#).

2. Odpojte elektrické přípojky secího stroje.
3. Odpojte hydraulické hadice secího stroje od traktoru.

**NEBEZPEČÍ**

Před odpojením uvolněte tlak z hydraulického systému. Dodržujte pokyny výrobce traktoru.

**NEBEZPEČÍ**

Při odpojování hydrauliky noste ochranné rukavice.

4. Odpojte táhlo secího stroje od závěsu traktoru nebo kolový pěch od spojovacích ramen traktoru.

6.26 Uložení stroje

1. Stroj vyčistěte podle části [7.3 Čištění](#).
 - Poškozený lak po omytí opravte.
2. Promažte všechny mazací body podle části [7.2 Mazání](#).
3. Natřené povrchy, pozinkované díly a válcové tyče lehce namažte ochranným olejem k tomuto účelu určeným.
4. Pro sezónní uložení stroje jej umístěte na suché místo chráněné před sluncem.

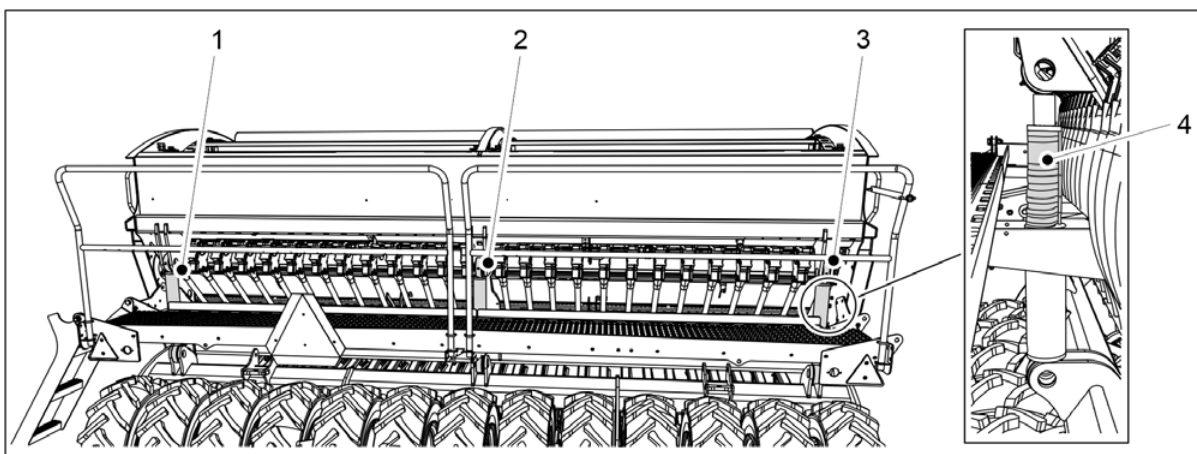

Obrázek. 6.26 - 250. Dorazy válců

5. Umístěte 4 dorazy (4) na tyč zvedacího válce tak, aby byly radličky lehce zvednuty ze země.
 - eFORTE 300 má 1 zvedací válec (2), na kterém se nacházejí dorazy. eFORTE 400 má 3 zvedací válce (1–3). Dorazy se nacházejí na vnějších válcích (1, 3).
6. Zajistěte, aby nebyly uzavírací desky podavačů zcela uzavřeny.
7. Uvolněte tlak z obvodu tlaku radliček tak, že budete ventil traktoru přidržíte otevřený na dobu asi 10 sekund.
 - Stav tlaku radličky je uveden v uživatelském rozhraní, viz část [4.1.3.1 Obrazovka jízdy](#).
8. Použijte klíny nebo bloky, aby se stroj během dlouhodobého skladování nemohl pohnout.

7 Údržba



NEBEZPEČÍ

Před prováděním servisních prací uvolněte tlak v hydraulickém systému, odpojte hadice a elektrické přípojky traktoru a nechte stroj vychladnout.



NEBEZPEČÍ

Při provádění servisu a údržby hrozí riziko rozdrčení a riziko pořezání v převodovce stroje. Před prováděním servisu vypněte napájení traktoru, vyjměte klíč ze zapalování a zatáhněte parkovací brzdu.

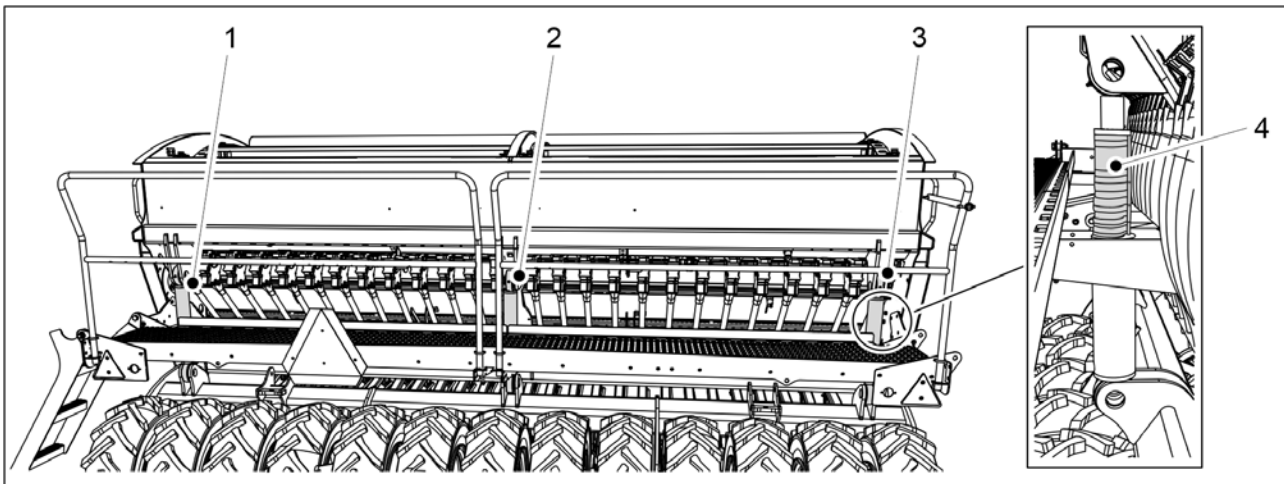

Obrázek. 7 - 251. Dorazy válců



NEBEZPEČÍ

Hrozí riziko rozdrčení při provádění servisu a údržby. Umístěte 4 dorazy (4) na tyče zvedacích válců. eFORTE 300 má 1 zvedací válec (2), na kterém se nacházejí dorazy. eFORTE 400 má 3 zvedací válce (1–3). Dorazy se nacházejí na vnějších válcích (1, 3). Pod stroj umístěte stojan nebo vhodnou podpěru. Nikdy nevstupujte pod stroj, který není podepřený.



NEBEZPEČÍ

Uzavřete kulový ventil zdvihacího obvodu stroje podle pokynů v části [5.3.5 Použití kulového ventilu zdvihacího obvodu stroje](#).



NEBEZPEČÍ

Při provádění servisu a údržby hrozí riziko rozdrčení pod strojem a riziko pořezání v převodovce stroje. Před prováděním servisu se ujistěte, že je traktor vypnutý, klíč vytažený ze zapalování a parkovací brzda zatažená.



NEBEZPEČÍ

Pokud je stroj vybaven středními značkovači, zajistěte, aby byly střední značkovače umístěny do přepravní polohy a aby byly jejich kulové ventily uzavřeny podle části [3.4 Použití kulových ventilů středního značkovače](#).

7.1 Kontroly

7.1.1 Rychlé pokyny, kontrola

V tabulce níže jsou uvedeny kontroly, které se na secím stroji provádějí. Kontroly, které se provádějí jednou za provozní sezónu, musí být provedeny na jaře, kdy je stroj uváděn do provozu po zazimování.

Tabulka. 7.1.1 - 24. Kontroly, které se na secím stroji provádějí

	1) Po prvních 10 hektarech	2) Každých 50 hektarů	3) Každých 500 hektarů nebo jednou za provozní sezónu
<u>7.1.2</u> Kontrola dotažení šroubů	X		X
<u>7.1.3</u> Kontrola tlaku pneumatik		X	X
<u>7.1.4</u> Kontrola vůle ložiska nábojů kolového pěchu			X
<u>7.1.5</u> Kontrola dotažení převodových řetězů	X		X
<u>7.1.6</u> Kontrola stavu hydrauliky			X
<u>7.1.7</u> Kontrola stavu elektrických vodičů			X
<u>7.1.8</u> Zkontrolujte tažné oko			X
<u>7.1.9</u> Kontrola radličkových disků			X

7.1.2 Kontrola dotažení šroubů

7.1.2.1 Kontrola utažení šroubů přepravních kol

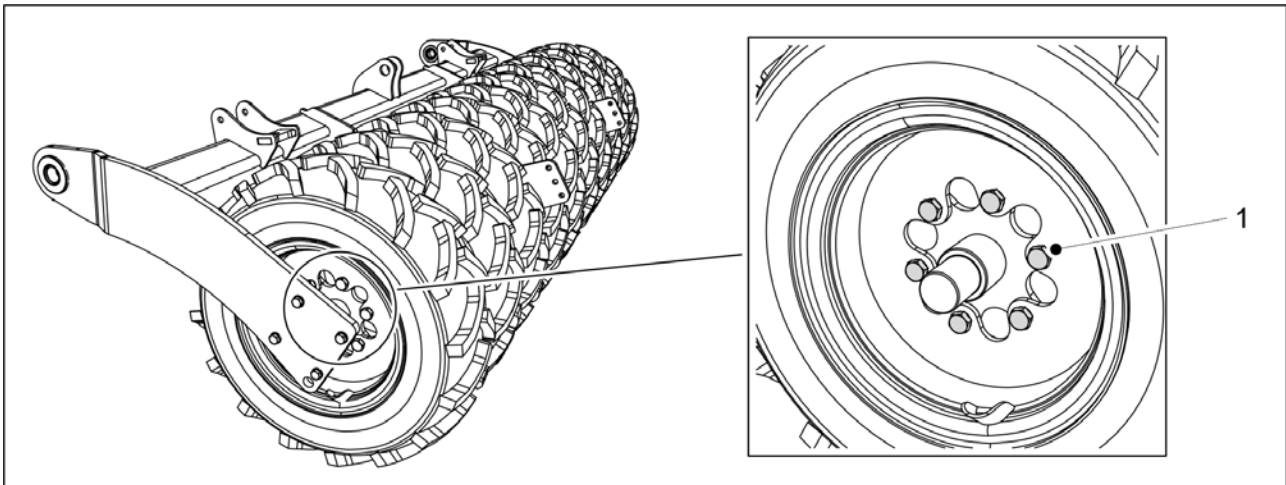

Obrázek. 7.1.2.1 - 252. Šrouby přepravních kol

1. Zkontrolujte, že jsou všechny šrouby M20 x 1,5 (1) přepravních kol dotaženy.
 - Každé přepravní kolo má 6 šroubů. U modelu eFORTE 300 je 10 přepravních kol, u modelu eFORTE 400 jich je 13.
Dle potřeby šrouby dotáhněte. Pokud je mezera mezi pneumatikami úzká, utáhněte šrouby z vedlejší mezery pomocí ráčny a rukojeti.
Šrouby jsou ze závodu namontovány se zajišťovacím přípravkem.

7.1.2.2 Kontrola utažení šroubů na přírubových ložiscích přepravních kol

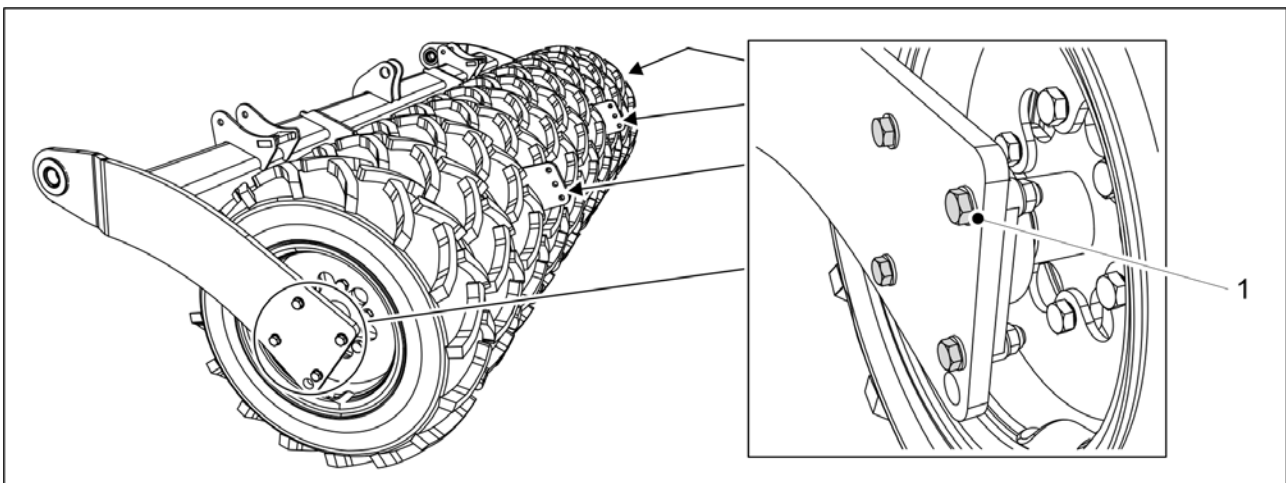

Obrázek. 7.1.2.2 - 253. Šrouby přírubových ložisek přepravních kol

1. Zkontrolujte, že jsou všechny šrouby přírubových ložisek 24 M16 (1) přepravních kol dotaženy.
 - Každé ložisko má čtyři šrouby. Ložisek je šest.
Dle potřeby šrouby dotáhněte. Pokud je mezera mezi pneumatikami úzká, utáhněte šrouby z vedlejší mezery pomocí ráčny a rukojeti.

7.1.2.3 Kontrola utažení šroubů kolového pěchu

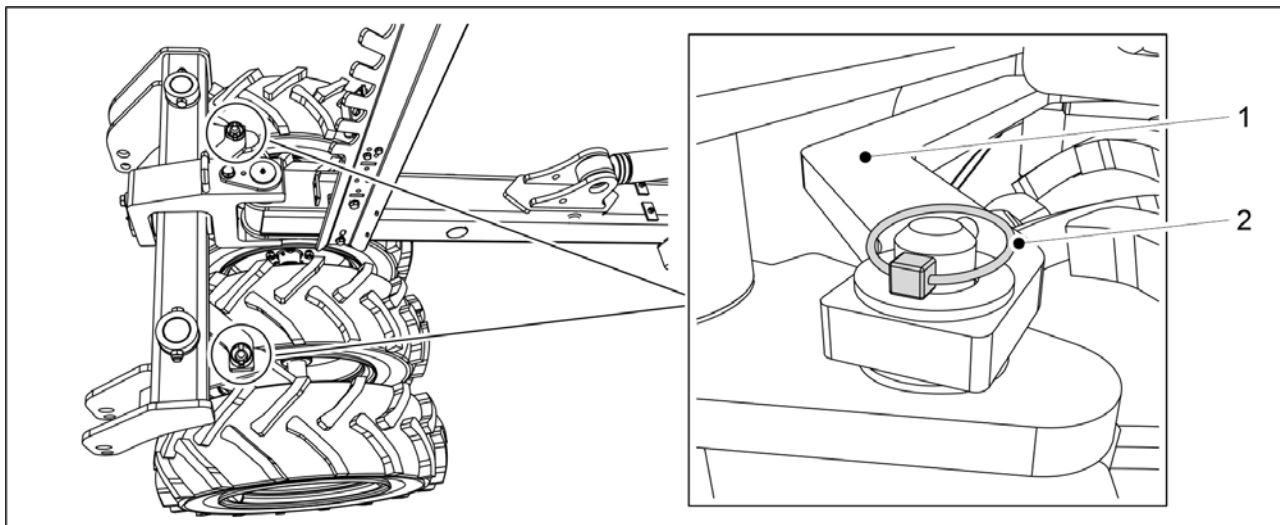

Obrázek. 7.1.2.3 - 254. Tyč kolového pěchu

1. Odpojte dvě závlačky (2) tyče kolového pěchu (1).
2. Odpojte tyč kolového pěchu tak, že ji zvednete.

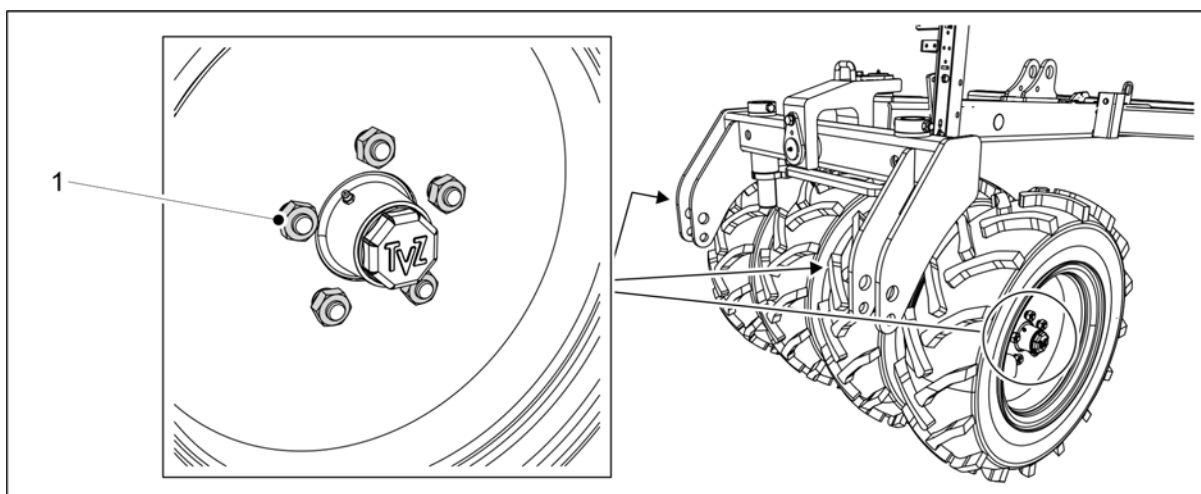

Obrázek. 7.1.2.3 - 255. Šrouby kolového pěchu

3. Zkontrolujte, zda je všech 20 šroubů (M18) (1) kolového pěchu dotaženo.
 - Dle potřeby šrouby dotáhněte.
4. Vraťte zpět tyč kolového pěchu na místo a zajistěte tyč závlačkami.

7.1.2.4 Kontrola dotažení šroubů radličky

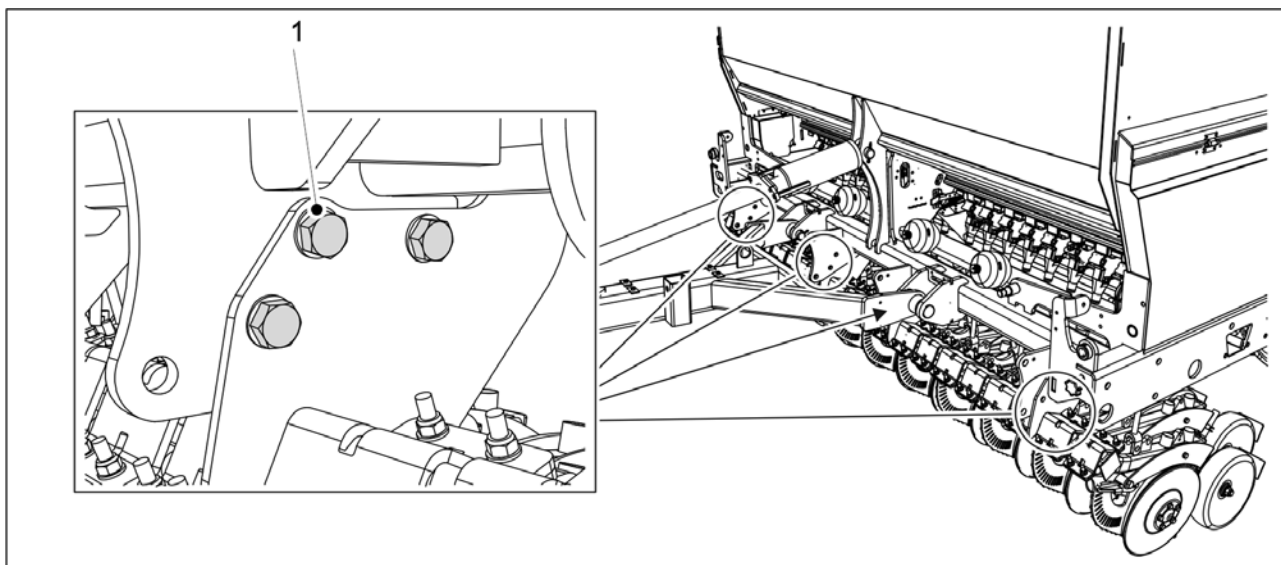

Obrázek. 7.1.2.4 - 256. Radličkové šrouby se stopkou

1. Zkontrolujte, zda jsou radličkové šrouby se stopkou M20 (1) dotažené.
 - U modelu eFORTE 300 je 12 radličkových šroubů se stopkou, u modelu eFORTE 400 je jich 18.
Dle potřeby šrouby dotáhněte momentem 300 Nm.

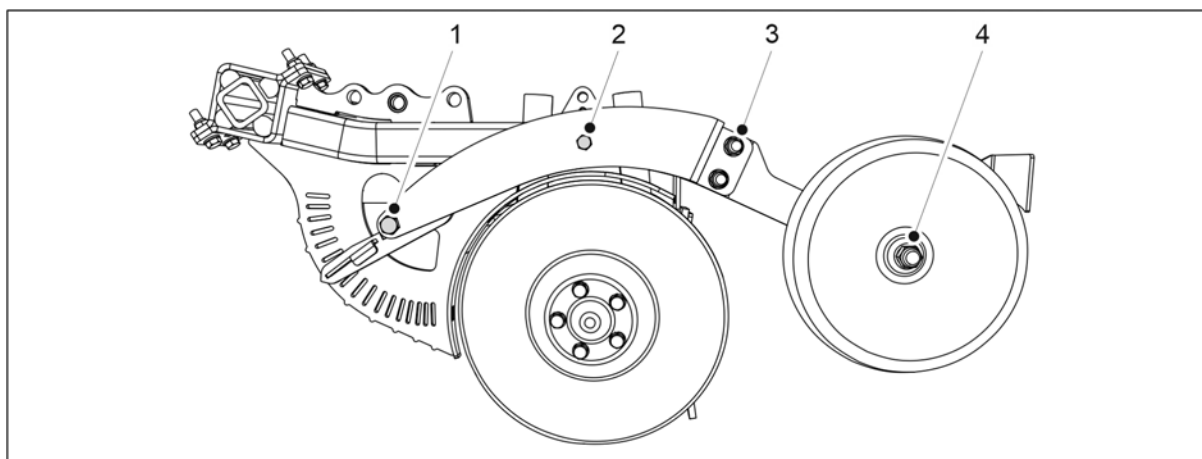

Obrázek. 7.1.2.4 - 257. Šrouby uzavíracího kolečka radličky a nastavení hloubky

2. Zkontrolujte, zda jsou oba šrouby (M16) (3) na všech krycích kolech radličky dotažené.
 - Dle potřeby šrouby dotáhněte.
3. Zkontrolujte, zda jsou šrouby regulace hloubky radličky (M16) (1) a (M12) (2) dotažené.
 - Dle potřeby šrouby dotáhněte. Utahovací moment pro šroub M12 (2) je 120 Nm.

7.1.2.5 Kontrola dotažení šroubů pracovní plošiny

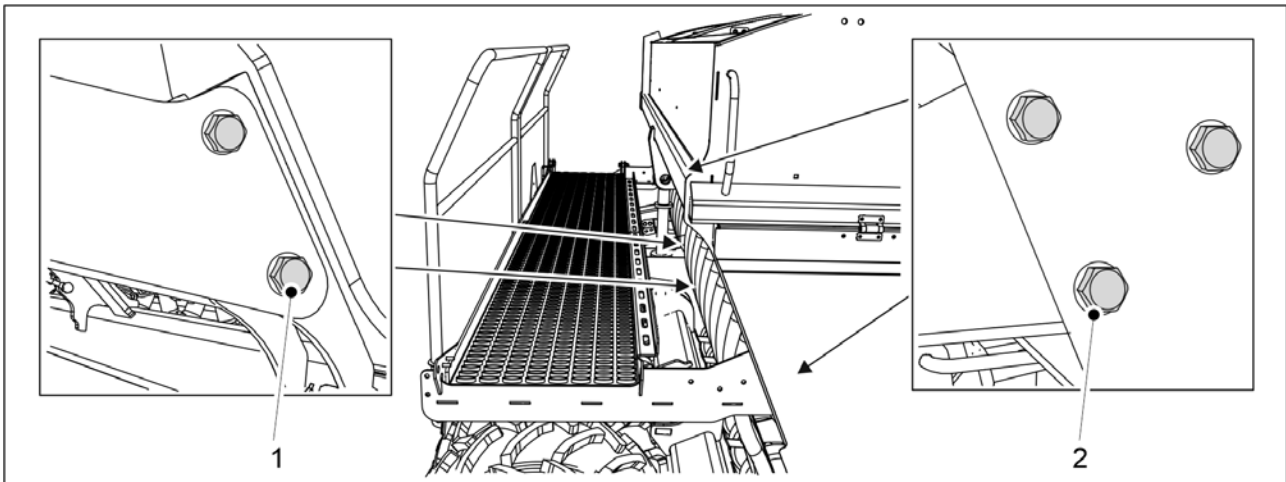

Obrázek. 7.1.2.5 - 258. Šrouby pracovní plošiny

1. Zkontrolujte, zda je 6 šroubů M12 (2) na pracovní plošině utažených.
 - Dle potřeby šrouby dotáhněte.
2. Zkontrolujte, zda jsou 4 šrouby M16 (1) u zvedacího válce utažené.
 - Dle potřeby šrouby dotáhněte.

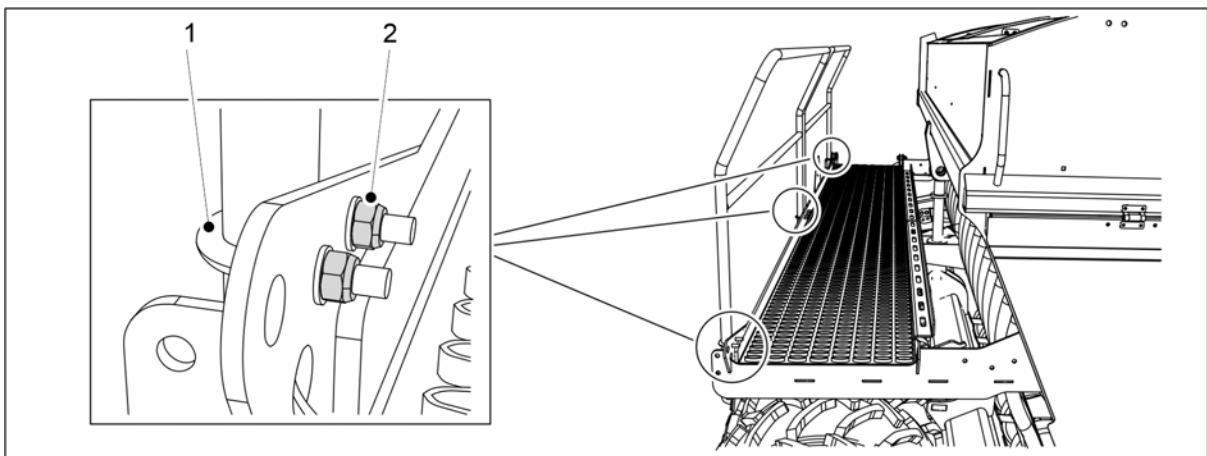

Obrázek. 7.1.2.5 - 259. U-šrouby pracovní plošiny

3. Zkontrolujte, zda je 8 matic M8 (2) na U-šroubech (1) utažených.
 - Dle potřeby šrouby dotáhněte.

7.1.2.6 Kontrola dotažení šroubů tažných ok

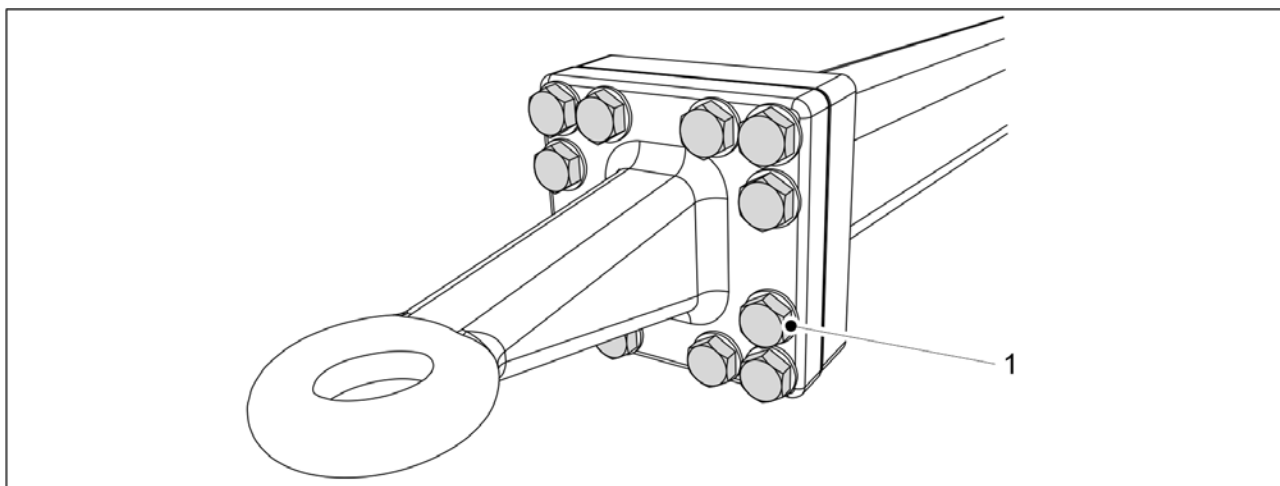

Obrázek. 7.1.2.6 - 260. Šrouby tažných ok

1. Zkontrolujte, zda je 12 šroubů (1) tažných ok utaženo.
 - Dle potřeby šrouby dotáhněte momentem 400 Nm.

7.1.3 Kontrola tlaku pneumatik

- Správný tlak v zadních pneumatikách (250/80-18) 1,5 bar.
Správný tlak v pneumatikách kolového pěchu je 1,5 bar.

7.1.4 Kontrola vůle ložiska nábojů kolového pěchu

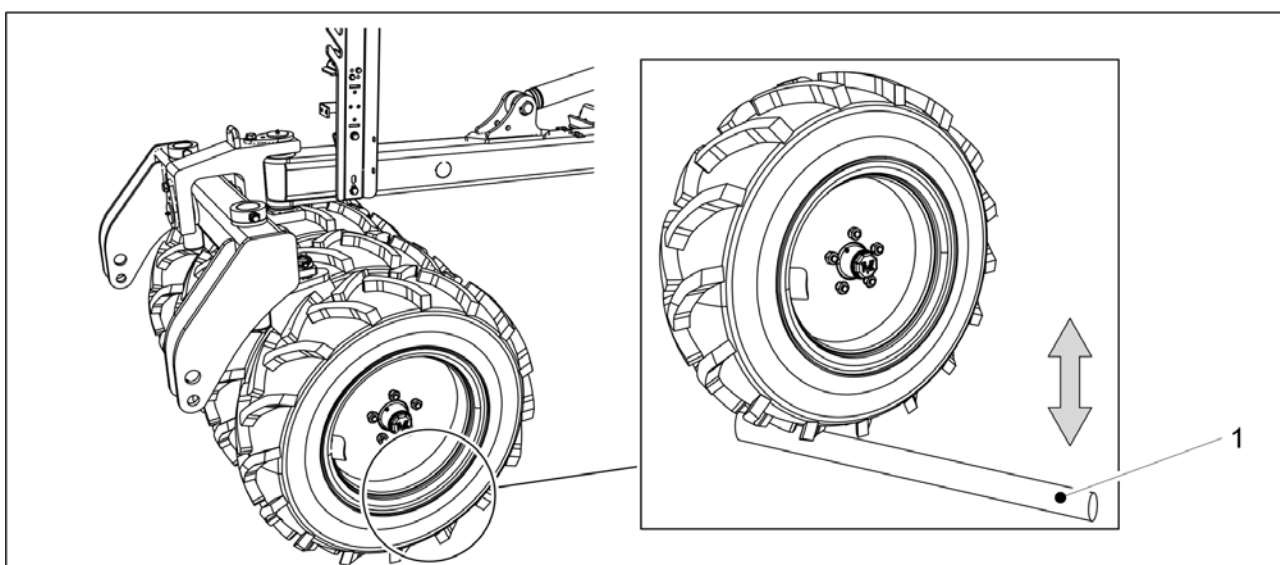

Obrázek. 7.1.4 - 261. Kontrola vůle ložiska nábojů kolového pěchu

1. Vložte tyč (1) mezi kolo a plošinu.
2. Posuňte tyč, abyste zajistili, že v ložisku kol nebude žádná vůle.

- Pokud je v ložisku náboje kola vůle, dotáhněte ložisko podle [7.6.1 Dotažení ložiska](#).

7.1.5 Kontrola dotažení převodových řetězů

7.1.5.1 Kontrola napnutí řetězu, převodovky hnojiva a osiva

1. Zvedněte kryt převodovky na levé straně stroje.

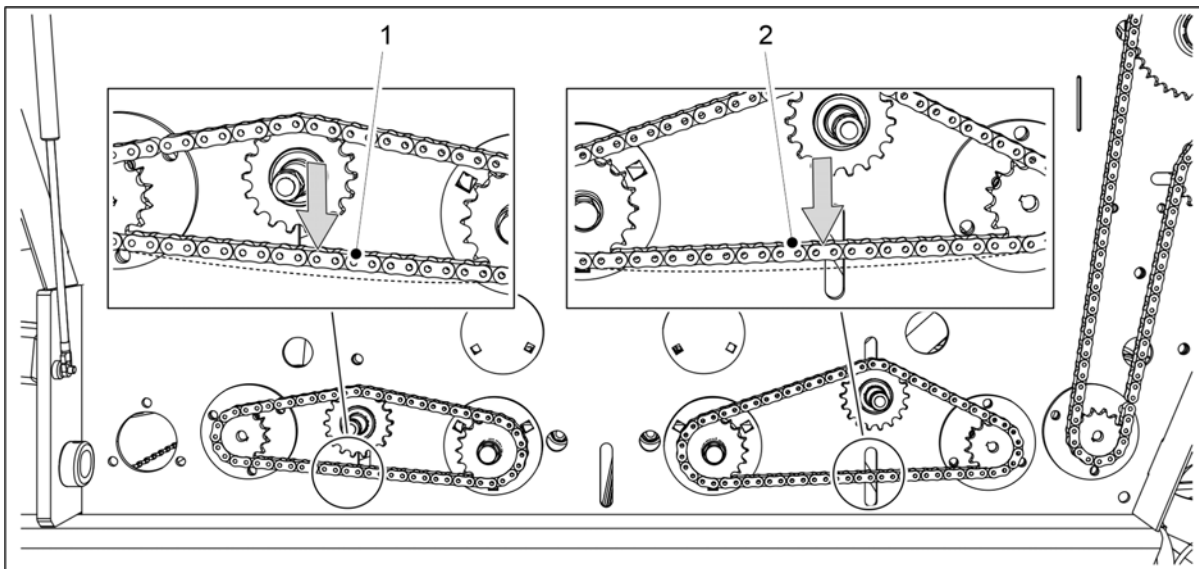

Obrázek. 7.1.5.1 - 262. Kontrola napnutí řetězu, převodovky hnojiva a osiva

2. Kontrola prohnutí řetězu násypky hnojiva (1) a řetězu násypky osiva (2) jeho stlačením dolů prsty ruky.
 - Maximální povolené prohnutí je 10 mm. Dle potřeby řetězy dotáhněte podle části [7.5.1 Napnutí řetězu, převodovka hnojiva a osiva](#).
3. Spusťte kryt převodovky.
4. Pokud je stroj vybaven elektrickými motory na hnojivo a osivo na pravé straně: zopakujte kroky 1 až 3 pro převodovku na pravé straně.

7.1.5.2 Kontrola napnutí řetězu, převodovka malého osiva

1. Zvedněte kryt převodovky na levé straně stroje.

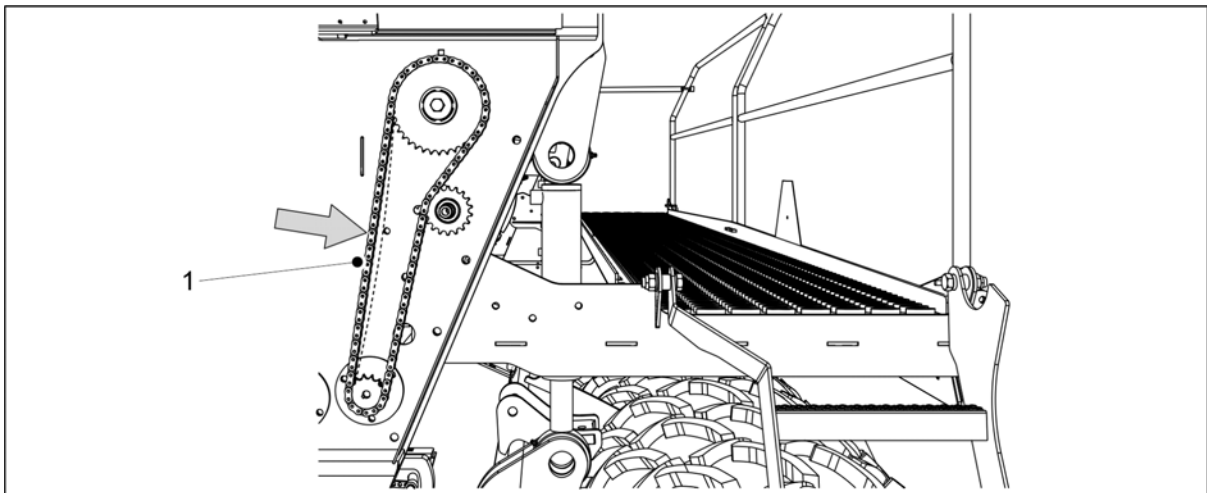

Obrázek. 7.1.5.2 - 263. Kontrola napnutí řetězu, převodovka malého osiva

2. Zkontrolujte ohyb převodového řetězu (1) jeho stlačením dolů prsty ruky.
 - Maximální povolené prohnutí je 10 mm. Dle potřeby řetězy dotáhněte podle části 7.5.2 Dotažení řetězu, převodovka malého osiva.
3. Spusťte kryt převodovky.
4. Pokud je stroj vybaven elektrickými motory na malé osivo na pravé straně: zopakujte kroky 1 až 3 pro převodovku na pravé straně.

7.1.5.3 Kontrola napnutí řetězu, převodovka dávkovací osy hnojiva

1. Zvedněte kryt převodovky na levé straně stroje.

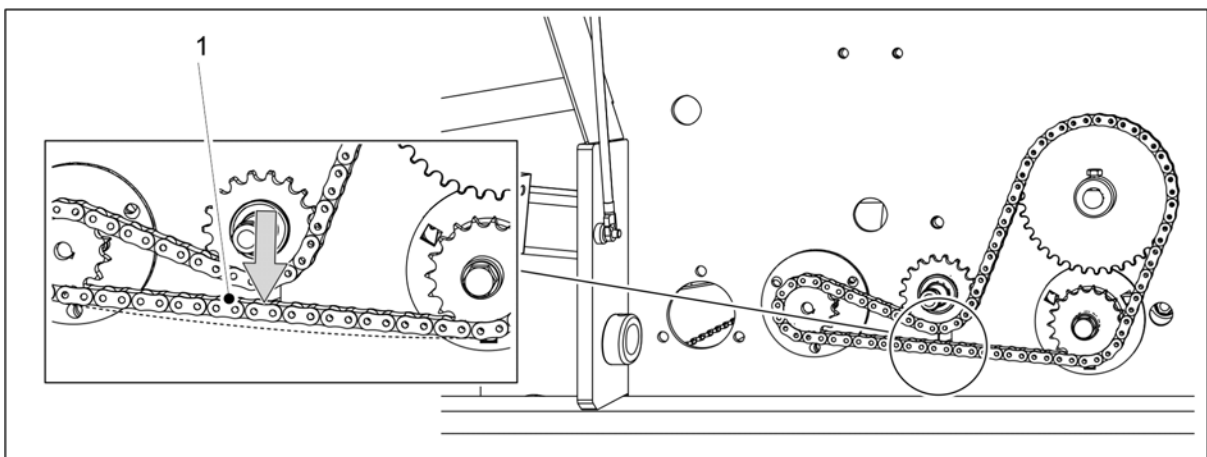

Obrázek. 7.1.5.3 - 264. Kontrola napnutí řetězu, převodovka dávkovací osy hnojiva

2. Zkontrolujte ohyb převodového řetězu (1) jeho zvednutím prsty ruky.
 - Maximální povolené prohnutí je 10 mm. Dle potřeby řetězy dotáhněte podle části 7.5.3 Napnutí řetězu, převodovka dávkovací osy hnojiva.
3. Spusťte kryt převodovky.

7.1.5.4 Kontrola napnutí řetězu, převodovka dávkovací osy osiva

1. Zvedněte kryt převodovky na levé straně stroje.

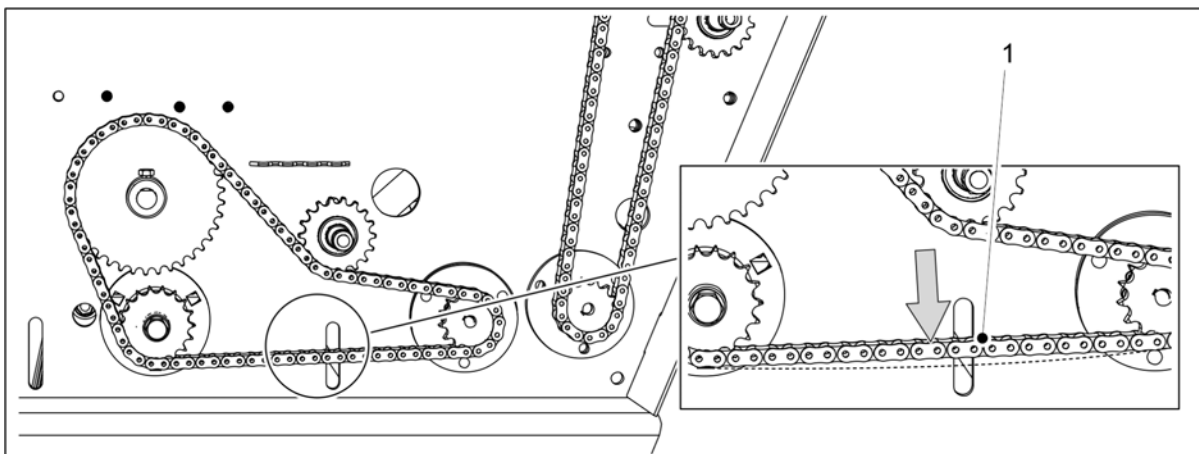

Obrázek. 7.1.5.4 - 265. Kontrola napnutí řetězu, převodovka dávkovací osy osiva

2. Zkontrolujte ohyb převodového řetězu (1) jeho stlačením dolů prsty ruky.
 - Maximální povolené prohnutí je 10 mm. Dle potřeby řetězy dotáhněte podle části 7.5.4 Napnutí řetězu, převodovka dávkovací osy osiva.
3. Spusťte kryt převodovky.

7.1.6 Kontrola stavu hydrauliky

1. Zkontrolujte těsnost hydraulického systému.
2. Pokud je to nutné, spoje dotáhněte.
3. Zkontrolujte, zda jsou hadice v pořádku a zda těsní.
 - Pokud je to nutné, obraťte se na údržbu.

7.1.7 Kontrola stavu elektrických vodičů

1. Zkontrolujte, zda je izolace vodičů neopotřebená a zda jsou vodiče viditelné.
2. Zkontrolujte, že není izolace vodičů roztavená a zda nevykazuje stopy působení žáru nebo spálení.

Pokud je to nutné, opravte je například pomocí pásky, která poslouží jako dodatečná izolace.

Pokud je vodič nebo kabel přerušen, obraťte se na údržbu.

7.1.8 Zkontrolujte tažné oko

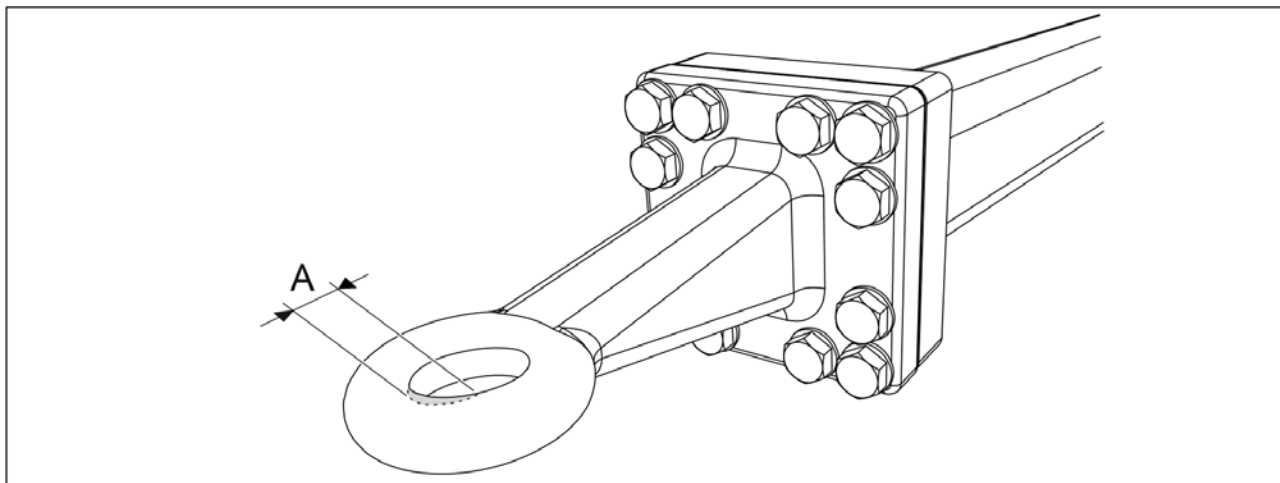

Obrázek. 7.1.8 - 266. Opotřebení tažného oka

1. Zkontrolujte, zda není tažné oko opotřebené.
 - Maximální opotřebení (A) je 2,5 mm. Maximální velikost otvoru je 52,5 mm.
2. Zkontrolujte, zda na tažném oku nejsou praskliny.
 - Pokud to je nutné, vyměňte tažné oko podle části [7.7.1 Výměna tažného oka](#).

7.1.9 Kontrola radličkových disků

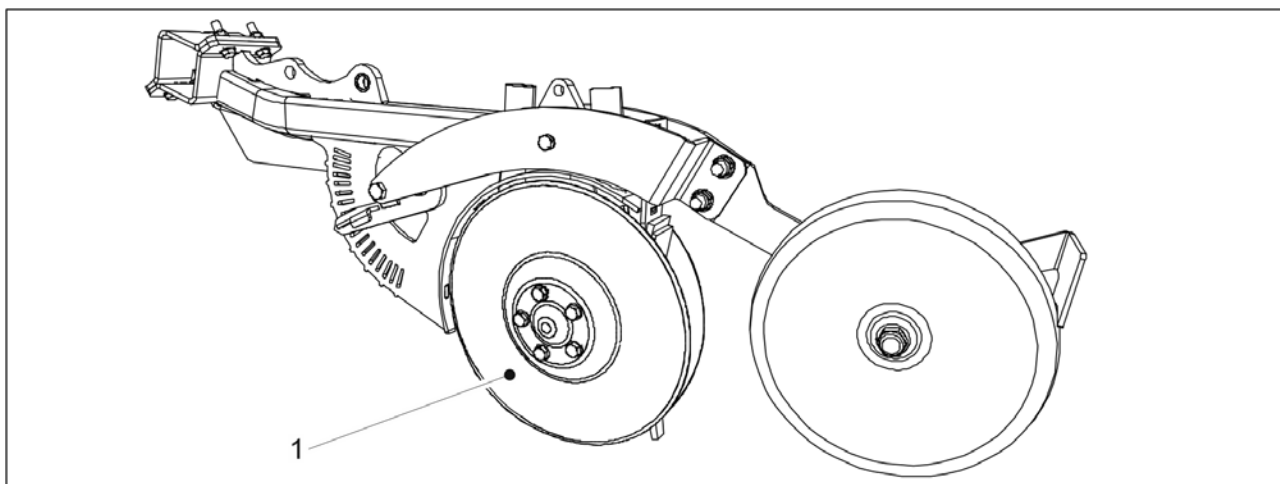

Obrázek. 7.1.9 - 267. Radličkové disky

1. Zkontrolujte, že jsou pohyby disků (1) mezi sebou mírně omezené, aby nevznikla žádná vůle v ložisku při otáčení disku ze zadního okraje.
 - Pokud se disky pohybují snadno mezi sebou nebo je vůle ložiska nadměrná, upravte napnutí pomocí podložky.
Pokud se disk neotáčí, podle potřeby disky vyčistěte podle části [7.3.4 Čištění radličkových disků](#). Pokud se disk stále neotáčí, disk dle potřeby vyměňte podle pokynů v části [7.8.2 Výměna disku radličky](#) nebo vyměňte ložisko podle části [7.8.3 Výměna ložiska radličky](#).

2. Změřte průměr disku.

- Disk musí být kulatý, o minimálním průměru 350 mm. Pokud je průměr menší než 350 mm, disk podle potřeby vyměňte podle části [7.8.2 Výměna disku radličky](#).

7.1.10 Kontrola brzdového systému

Kontroly prováděné na brzdovém systému (je-li namontován) secího stroje jsou uvedeny v tabulce níže.

Tabulka. 7.1.10 - 25. Kontroly prováděné na brzdovém systému

	Denně	Každých 500 hektarů nebo jednou za provozní sezónu ¹⁾
7.1.10.2 Vypuštění vody z pneumatické nádrže	X	
7.1.10.1 Kontrola brzdových destiček		X
7.1.10.3 Kontrola hladiny oleje v pneumaticko-hydraulickém měniči		X
7.1.10.4 Čištění filtrů rychlospojek		X

¹⁾ Kontroly, které je nutné provést jednou za provozní sezónu, by měly být provedeny na jaře, kdy se stroj spustí poprvé po uložení na zimu.

7.1.10.1 Kontrola brzdových destiček



NEBEZPEČÍ

Brzdové destičky se nacházejí na vnějších přepravních kolech na obou stranách secího stroje.

Zajistěte, aby byly před opravou nebo údržbou brzdový buben a další díly brzd studené. Riziko popálení.

1. Zkontrolujte opotřebení brzdových destiček.

- Brzdové destičky vyměňte, pokud je tloušťka třecí plochy menší než 1,5 mm.

7.1.10.2 Vypuštění vody z pneumatické nádrže

- Tento návod se vztahuje pouze na secí stroj vybavený pneumatickým brzdovým systémem.
Nádrž je nutné vyprázdnit každý den.

Pneumatická nádrž (1) se nachází na táhle.

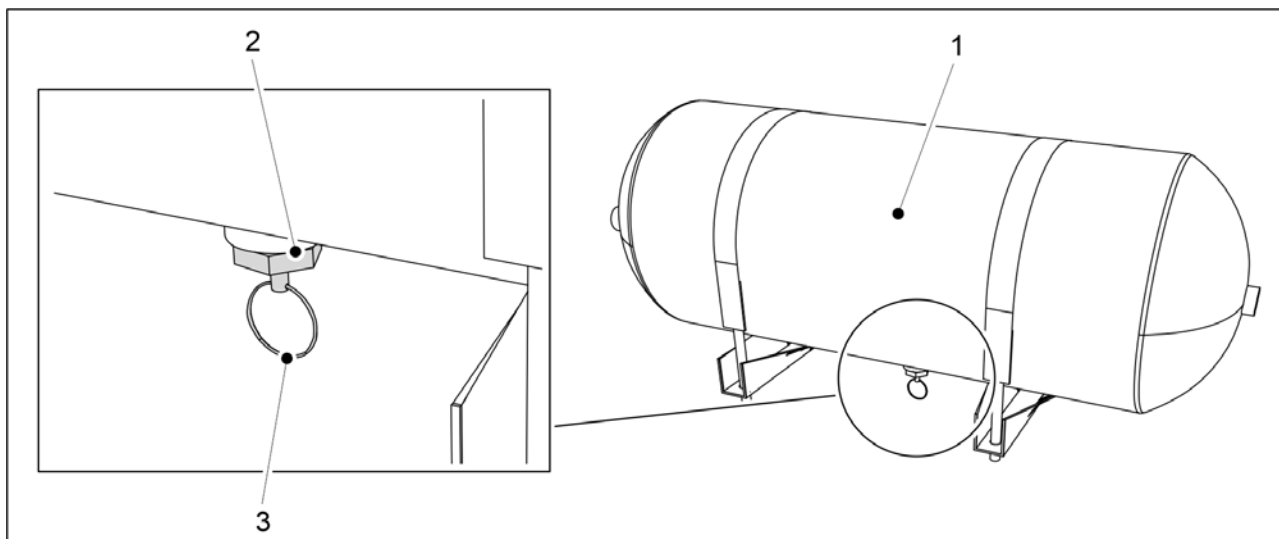

Obrázek. 7.1.10.2 - 268. Vypuštění vody z pneumatické nádrže

1. Zatáhněte za šňůru (3) vypouštěcího ventilu (2) pneumatické nádrže (1) směrem dolů.
2. Nechejte ventil otevřený, dokud vzduch vycházející z ventilu nebude suchý.
3. Uvolněte šňůru.
 - Ventil se automaticky zavře.

7.1.10.3 Kontrola hladiny oleje v pneumacko-hydraulickém měniči

- Tento návod se vztahuje pouze na secí stroj vybavený pneumackým brzdovým systémem.

Pneumacko-hydraulický měnič (1) se nachází na táhle.

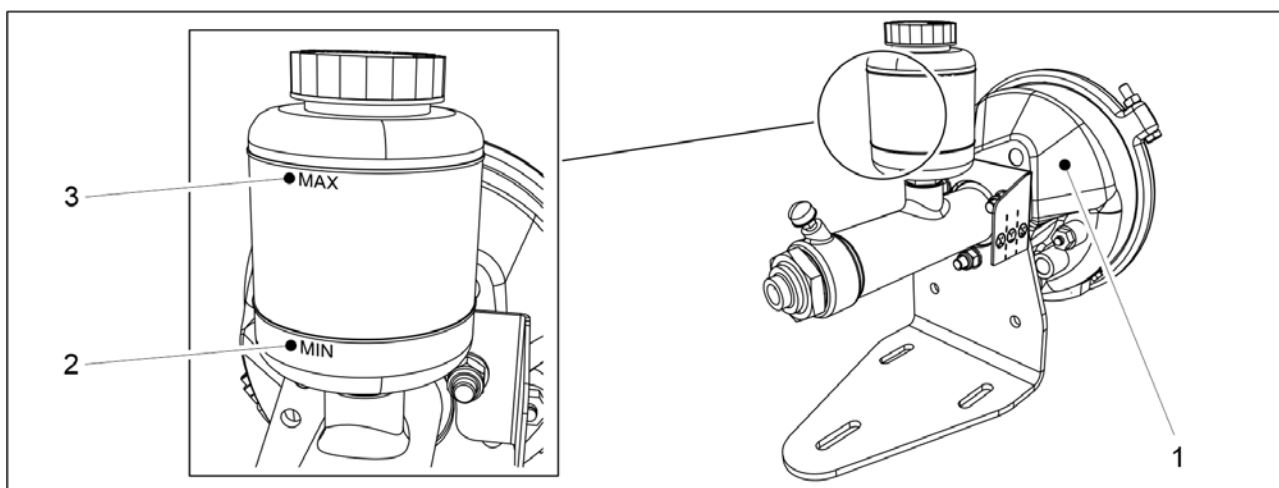

Obrázek. 7.1.10.3 - 269. Kontrola hladiny oleje v pneumacko-hydraulickém měniči

1. Zkontrolujte, zda je hladina oleje v olejové nádrži mezi značkami MIN (2) a MAX (3).
2. Dle potřeby olej dolijte.
 - Použijte minerální olej určený pro hydraulické systémy.

7.1.10.4 Čištění filtrů rychlospojek



NEBEZPEČÍ

Při spojování nebo odpojování spojů pneumatických hadic buďte mimořádně opatrní. Pneumatická hadice se může náhle pohnout. Nikdy si nemířte stlačeným vzduchem na pokožku.

- Tento návod se vztahuje pouze na secí stroj vybavený pneumatickým brzdovým systémem.

Do rychlospojek (2 ks) pneumatického brzdného systému secího stroje jsou zabudovány filtry.

1. Vyměňte filtrační vložky rychlospojek..
2. Filtrační vložky vyčistěte čisticím prostředkem.
3. Filtrační vložky vysušte stlačeným vzduchem.
4. Vyměňte filtrační vložky v rychlospojkách.

7.2 Mazání

- Po uvedení stroje do provozu by měly být všechny mazací body promazány po prvních 10 hektarech.

Diskové radličky jsou vybaveny samomazacími ložisky, která nevyžadují mazání.

Při mazání se ujistěte, že je maznice otevřená. Místo promazávejte, dokud ze spoje mazivo nevytéká. Obvykle stačí 1-2 zmáčknutí mazací pistole na jednu maznici. Přebytečné mazivo setřete.

K mazání používejte mazivo na bázi lithia. Řetězy se mažou vysoce kvalitním motorovým olejem.

Je zakázáno používat vazká maziva s dlouhými vlákny a maziva obsahující pevné částice (sulfid molybdeničitý a grafit).

7.2.1 Rychlé pokyny, mazání

Tabulka. 7.2.1 - 26. Mazací body

	1) Každých 50 hektarů	2) Každých 500 hektarů nebo jednou za provozní sezónu	Počet maznic na stroji (ks)
<u>7.2.2 Mazání převodových řetězů</u>		X	
<u>7.2.3 Mazání upevnění zadní osy</u>		X	2
<u>7.2.4 Mazání ložisek nápravy kol</u>		X	6
<u>7.2.5 Mazání zvedacího válce</u>		X	eFORTE 300: 2 eFORTE 400: 6
<u>7.2.6 Mazání tažného oka</u>		X	

<u>7.2.7 Mazání válců středních značkovačů</u>		X	4
<u>7.2.8 Mazání válců zadních značkovačů</u>		X	4
<u>7.2.9 Mazání nábojů kol a kolíků kolového pěchu</u>	X	X	6 (v kolících) 4 (na kolech)
<u>7.2.10 Mazání válců přední nivelační desky</u>		X	2
<u>7.2.11 Mazání válců předních bran</u>		X	2
<u>7.2.12 Mazání válců předního diskového kultivátoru</u>		X	2
<u>7.2.13 Mazání válce táhla</u>		X	2
<u>7.2.14 Mazání napínaku</u>		X	4
<u>7.2.15 Mazání pákových hřídelí parkovací brzdy</u>		X	2
<u>7.2.16 Mazání kliky parkovací brzdy</u>		X	1

7.2.2 Mazání převodových řetězů

1. Zvedněte kryt převodovky na levé straně stroje.

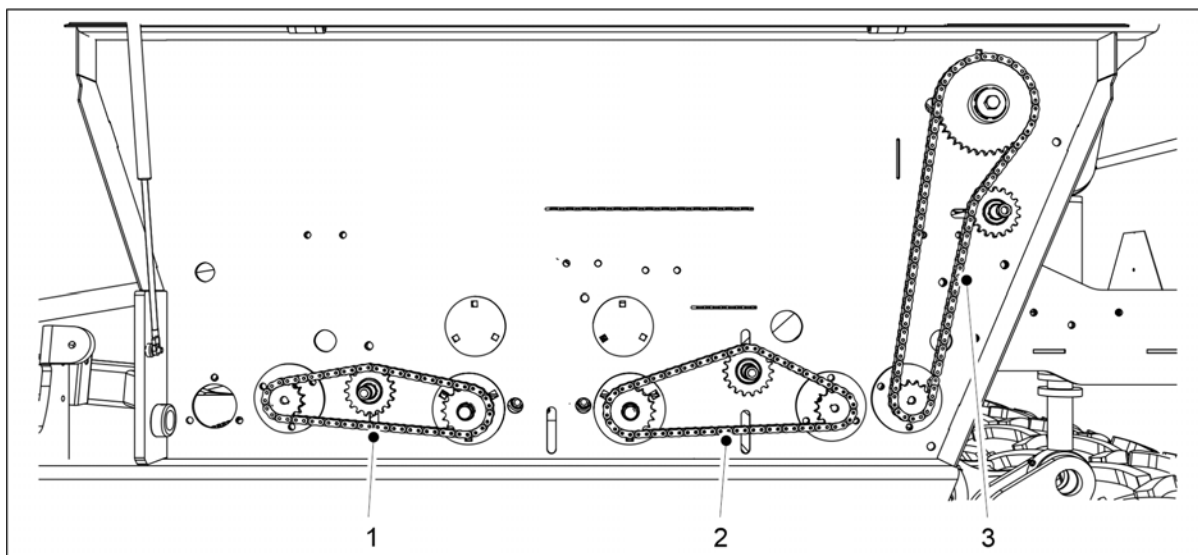

Obrázek. 7.2.2 - 270. Mazání převodových řetězů

2. Promažte řetěz násypky hnojiva (1), převodový řetěz (2) a řetěz násypky osiva (3).
 - Ujistěte se, že olej protéká také mezi disky řetězu a nejen v cívce.
3. Spusťte kryt převodovky.
4. Pokud je stroj vybaven elektrickým motorem na hnojivo, osivo nebo malé osivo na pravé straně stroje: zopakujte kroky 1 až 3 pro převodovku na pravé straně.

7.2.3 Mazání upevnění zadní osy

1. Promažte dvě spojovací ložiska upevnění zadních os (1).
 - Spojovací ložiska se nacházejí v zadních rozích násypky na obou stranách secího stroje.

7.2.4 Mazání ložisek nápravy kol

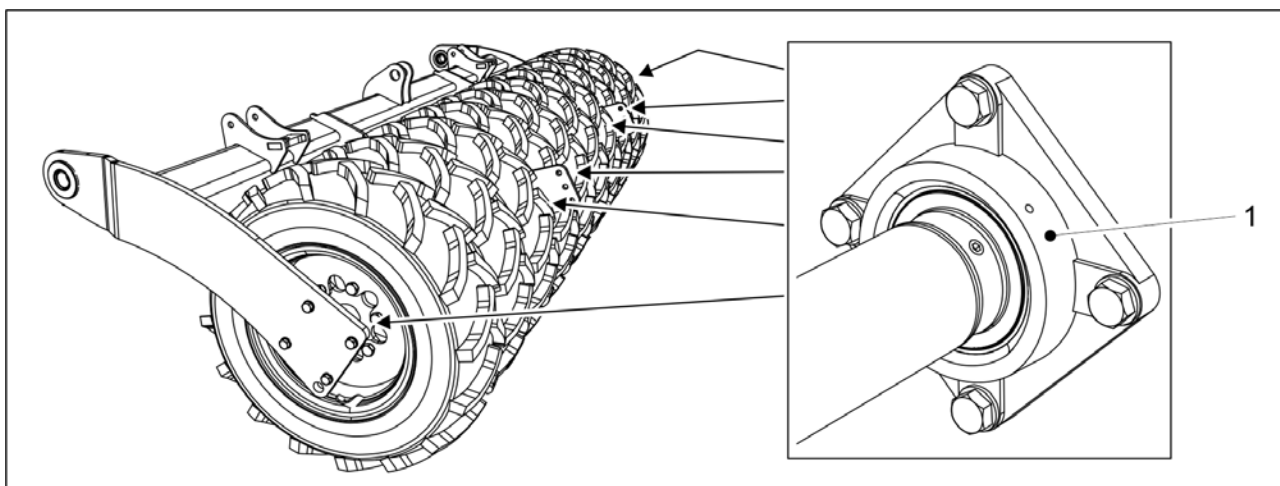

Obrázek. 7.2.4 - 271. Ložiska nápravy kol

1. Promažte šest ložisek nápravy kol (1).

7.2.5 Mazání zvedacího válce

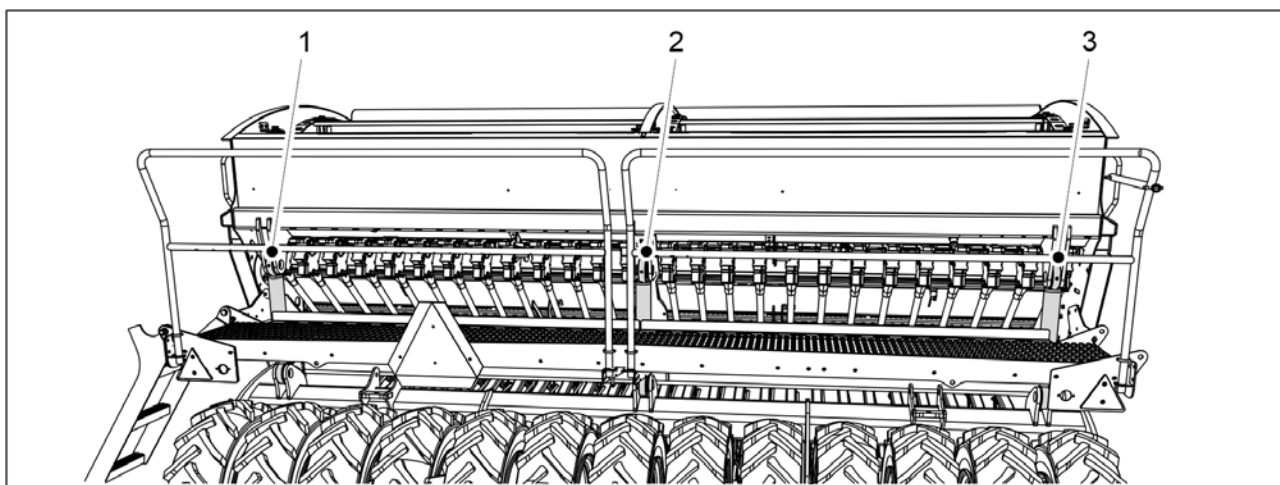

Obrázek. 7.2.5 - 272. Zvedací válec

1. Promažte zvedací válec.

7.2.6 Mazání tažného oka

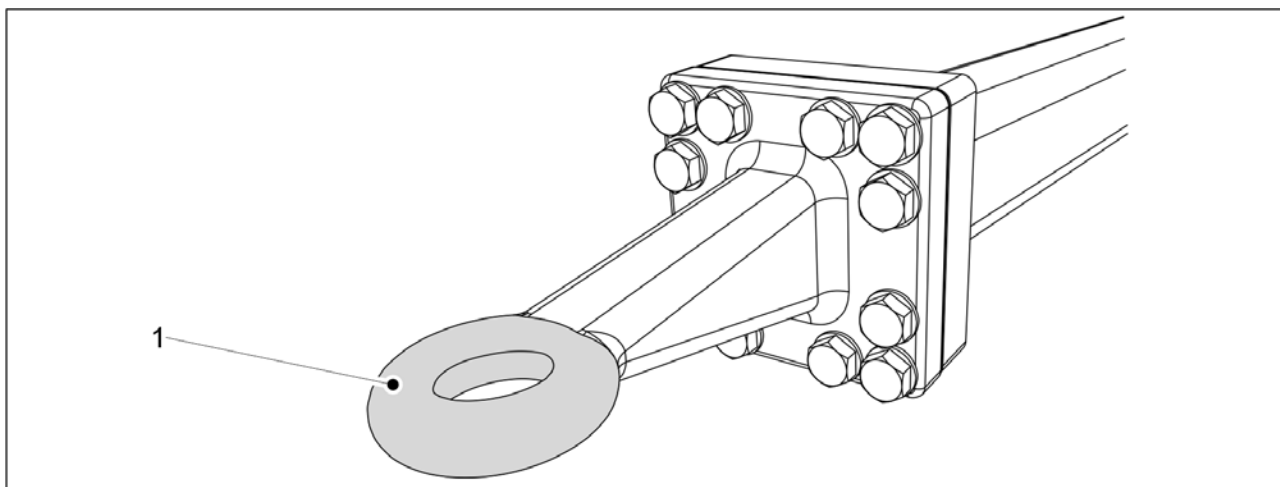

Obrázek. 7.2.6 - 273. Tažné oko

1. Otřením vyčistěte tažné oko (1).
2. Naneste na tažné oko mazivo.

7.2.7 Mazání válců středních značkovačů

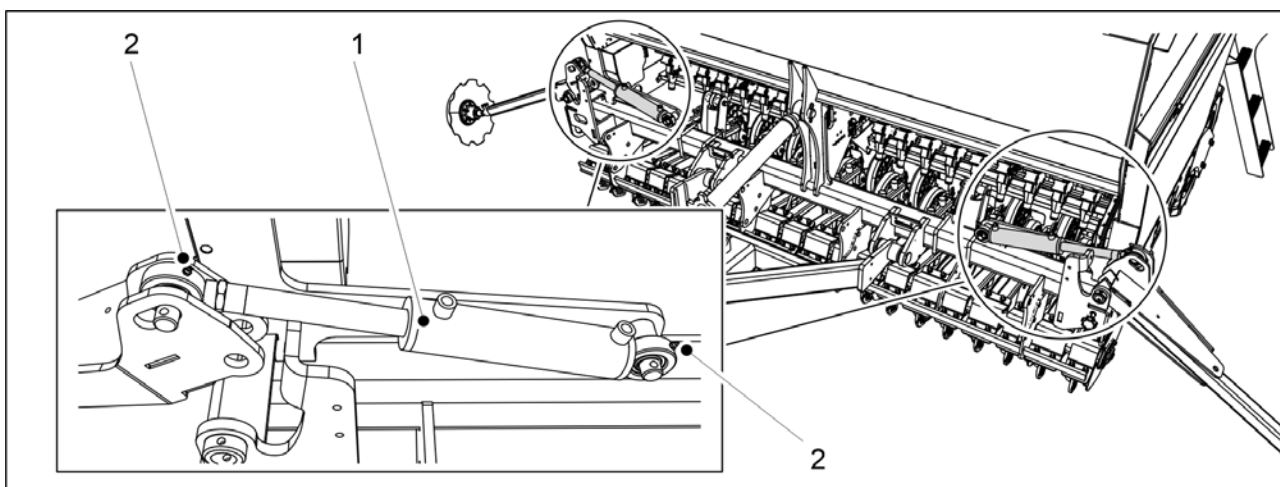

Obrázek. 7.2.7 - 274. Válce středních značkovačů

1. Promažte 2 válce středních značkovačů (1).
 - V horní a spodní části válce středního značkovače je maznice (2).

7.2.8 Mazání válců zadních značkovačů

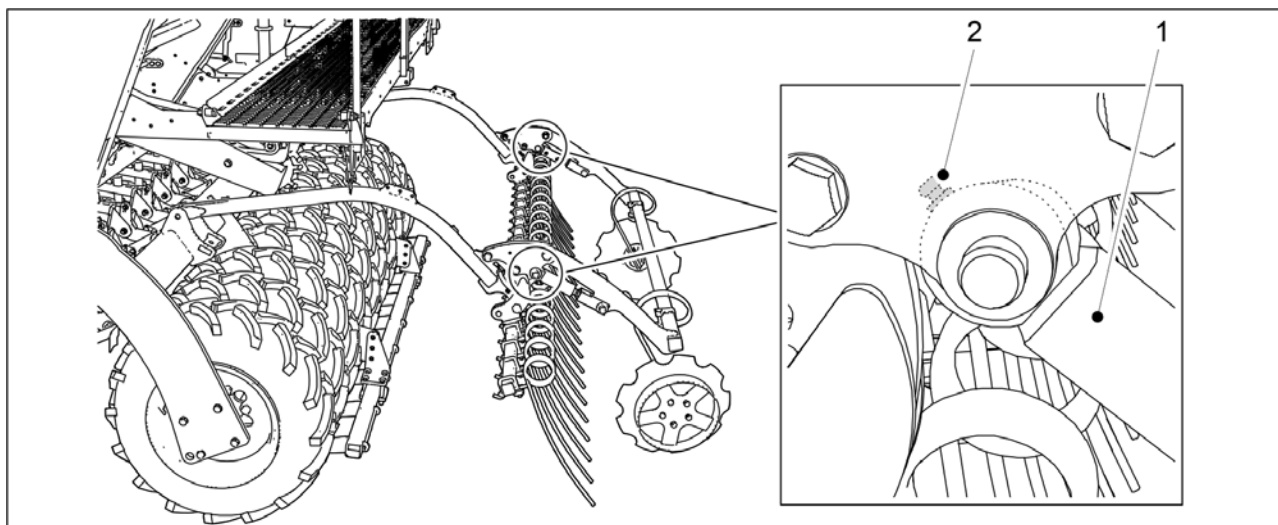

Obrázek. 7.2.8 - 275. Válce zadních značkovačů

1. Promažte 2 válce zadních značkovačů (1).
 - V plášti ložiska obou válců je 1 maznice (2).

7.2.9 Mazání nábojů kol a kolíků kolového pěchu

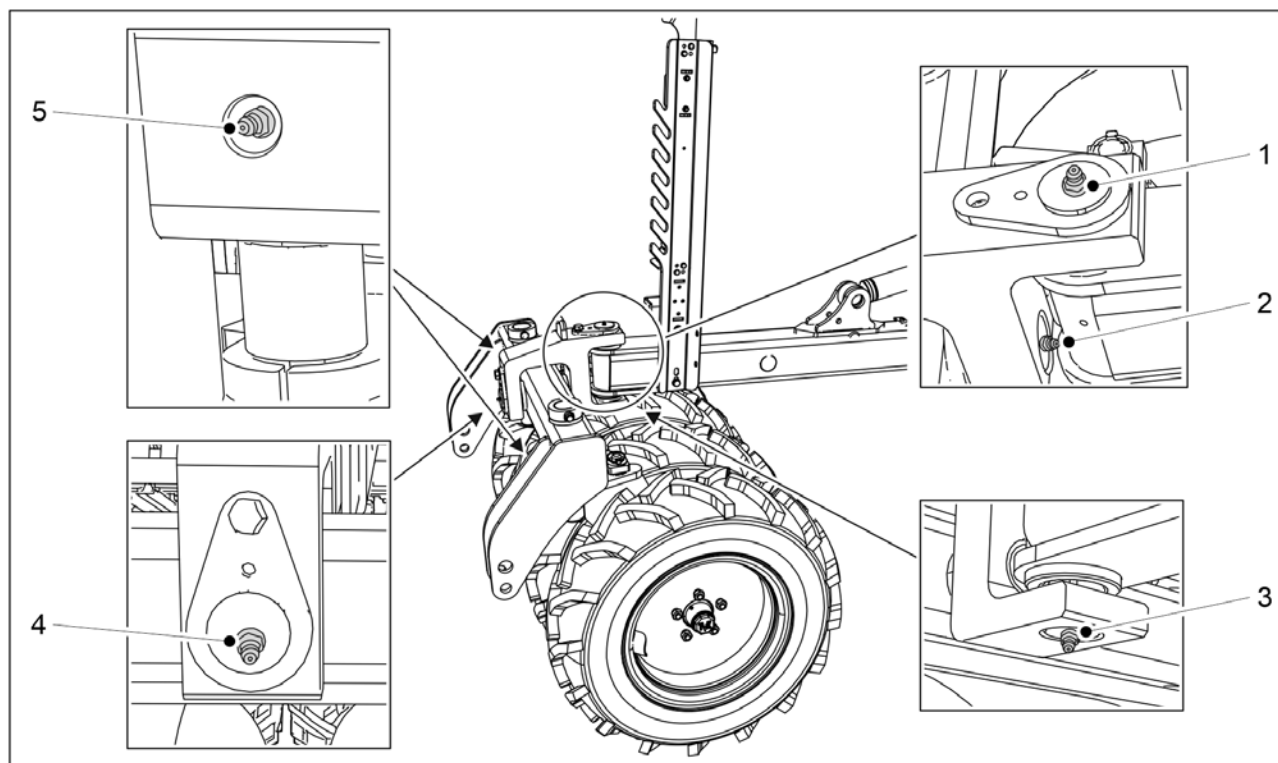

Obrázek. 7.2.9 - 276. Kolíky kolového pěchu

1. Promažte horizontální a vertikální kolík kolového pěchu.
 - Horizontální kolík má 2 maznice (2, 4). Vertikální kolík má 2 maznice (1, 3).

2. Promažte oba kolíky tyče kolového pěchu.

- Na obou kolících tyče kolového pěchu je po jedné maznici (5).

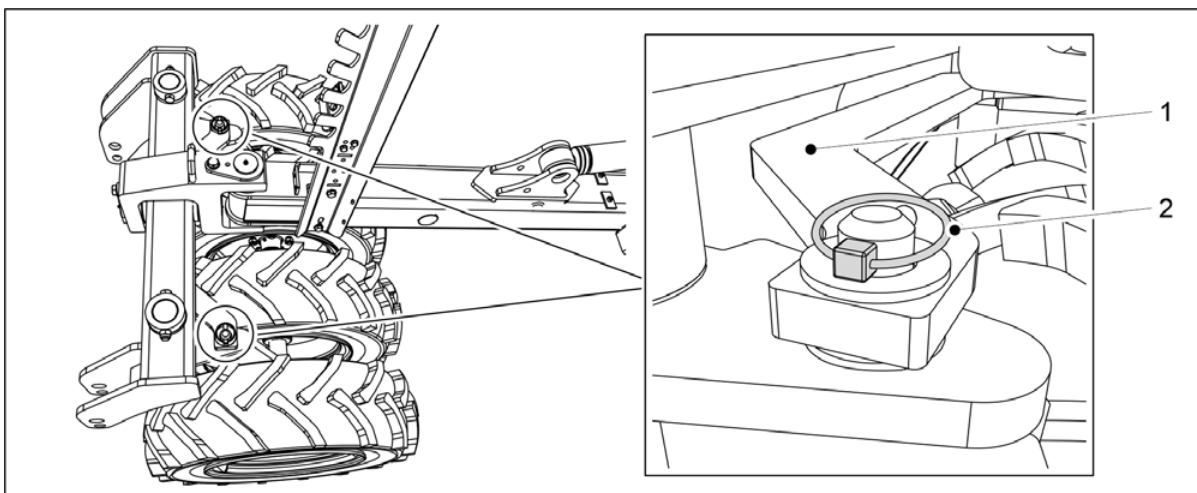

Obrázek. 7.2.9 - 277. Odpojení tyče kolového pěchu

3. Odpojte dvě závlačky (2) tyče kolového pěchu (1).

4. Odpojte tyč kolového pěchu tak, že ji zvednete.

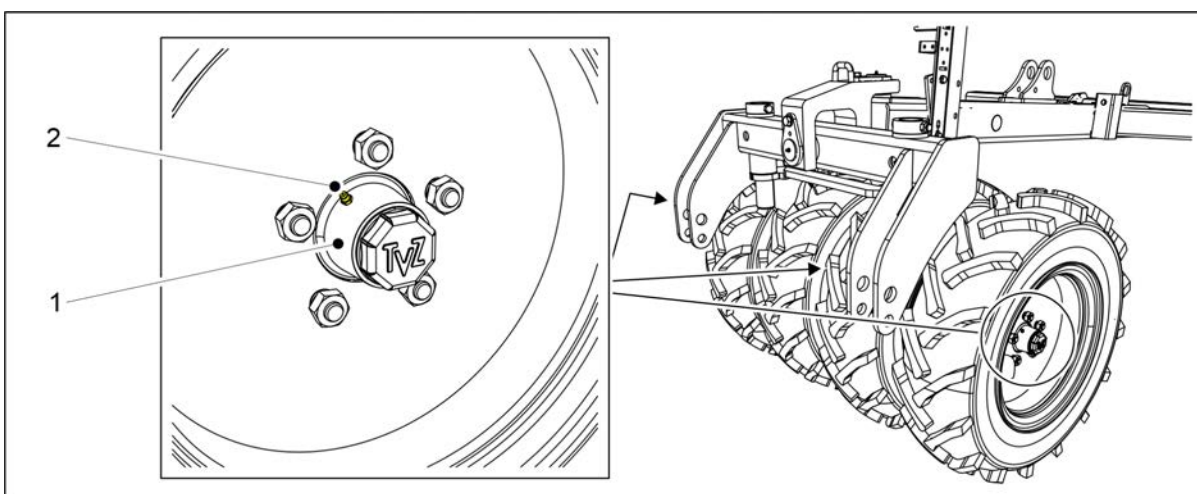

Obrázek. 7.2.9 - 278. Náboje kol kolového pěchu

5. Promažte čtyři náboje kol (1).

- Náboje kol mají maznici (2).

6. Vraťte zpět tyč kolového pěchu na místo a zajistěte tyč závlačkami.

7.2.10 Mazání válců přední nivelační desky

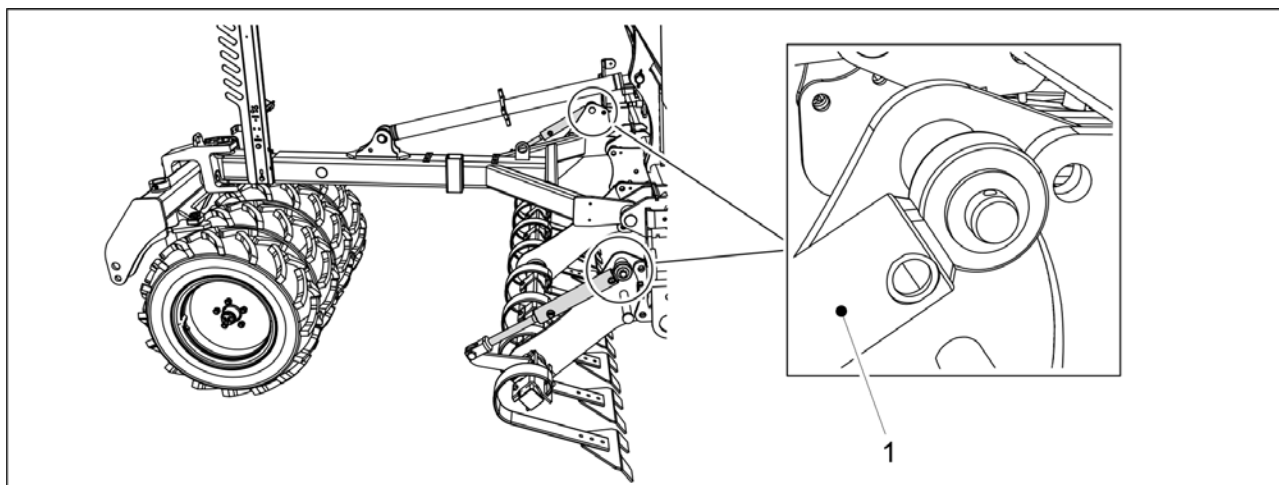

Obrázek. 7.2.10 - 279. Válce přední nivelační desky

1. Promažte oba válce přední nivelační desky (1).
 - V horní části obou válců je jedna maznice.

7.2.11 Mazání válců předních bran

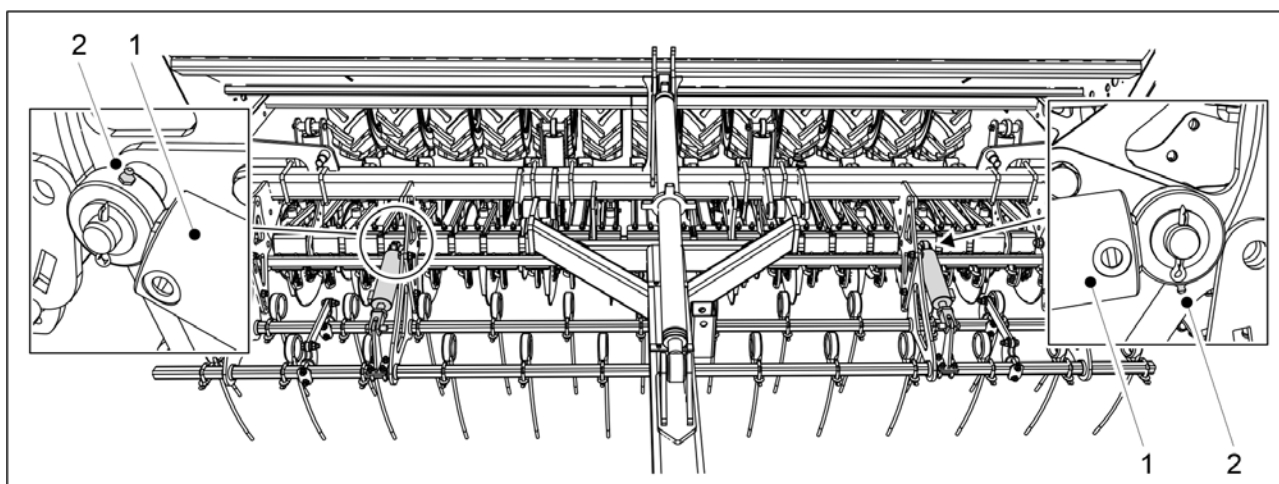

Obrázek. 7.2.11 - 280. Válce předních bran

1. Promažte 2 válce předních bran (1).
 - Maznice (2) jsou na straně pístu válce.

7.2.12 Mazání válců předního diskového kultivátoru

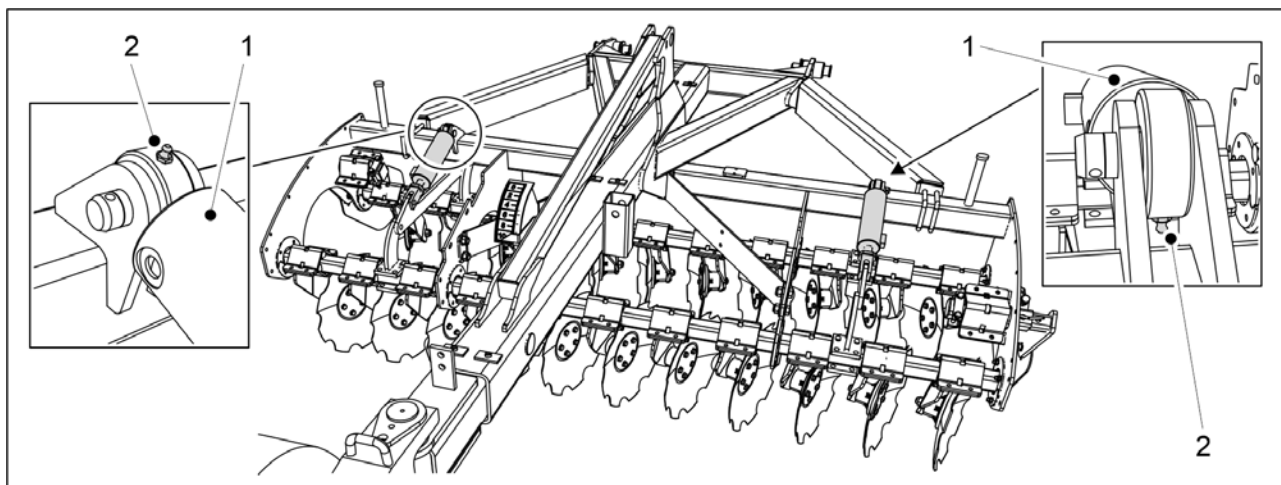

Obrázek. 7.2.12 - 281. Válce předního diskového kultivátoru

1. Promažte 2 válce předního diskového kultivátoru (1).
 - Maznice (2) jsou na straně pístu válce.

7.2.13 Mazání válce táhla

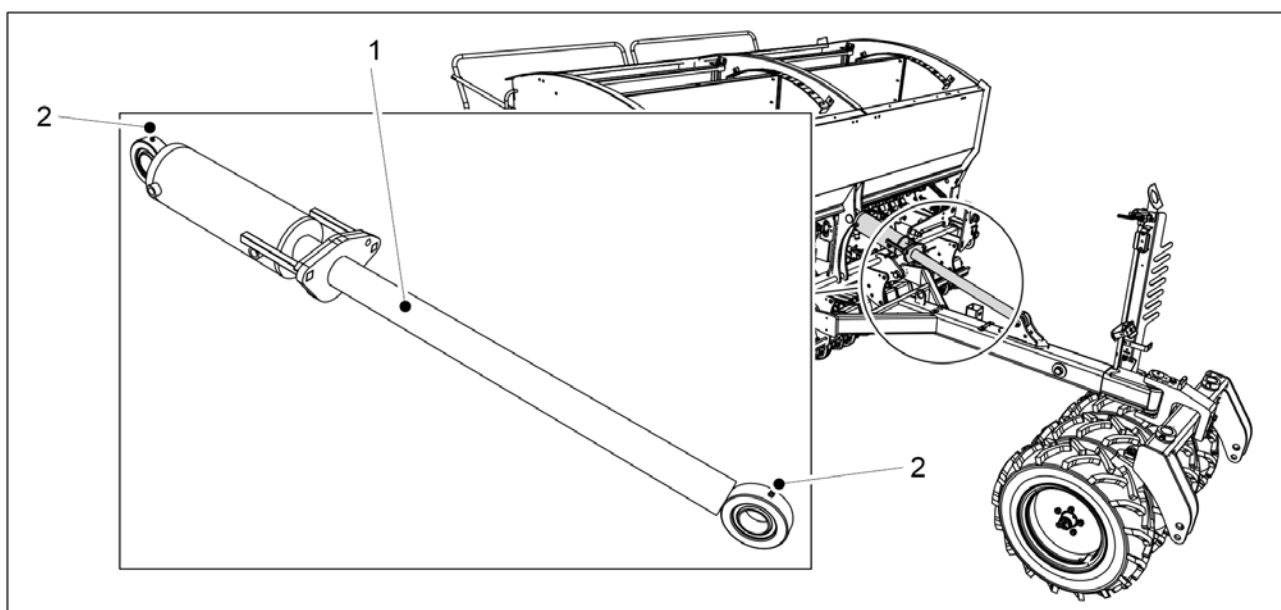

Obrázek. 7.2.13 - 282. Válec táhla

1. Promažte válec táhla (1).
 - V horní a spodní části válce táhla je maznice (2).

7.2.14 Mazání napínáku

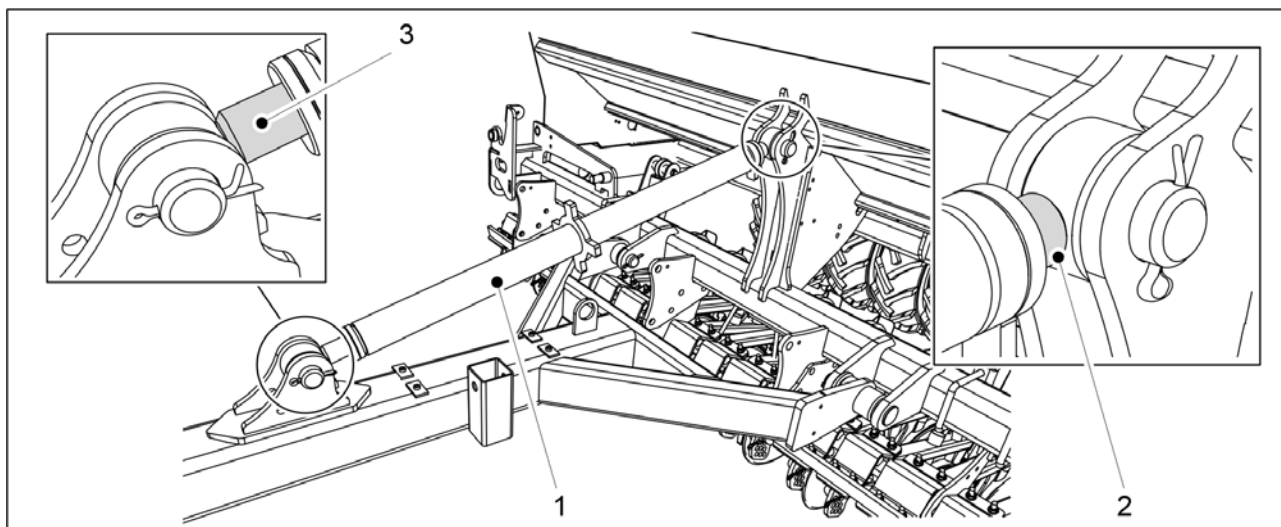

Obrázek. 7.2.14 - 283. Napínák

1. Promažte závity napínáku (1) z obou konců (2, 3).

7.2.15 Mazání pákových hřídelí parkovací brzdy

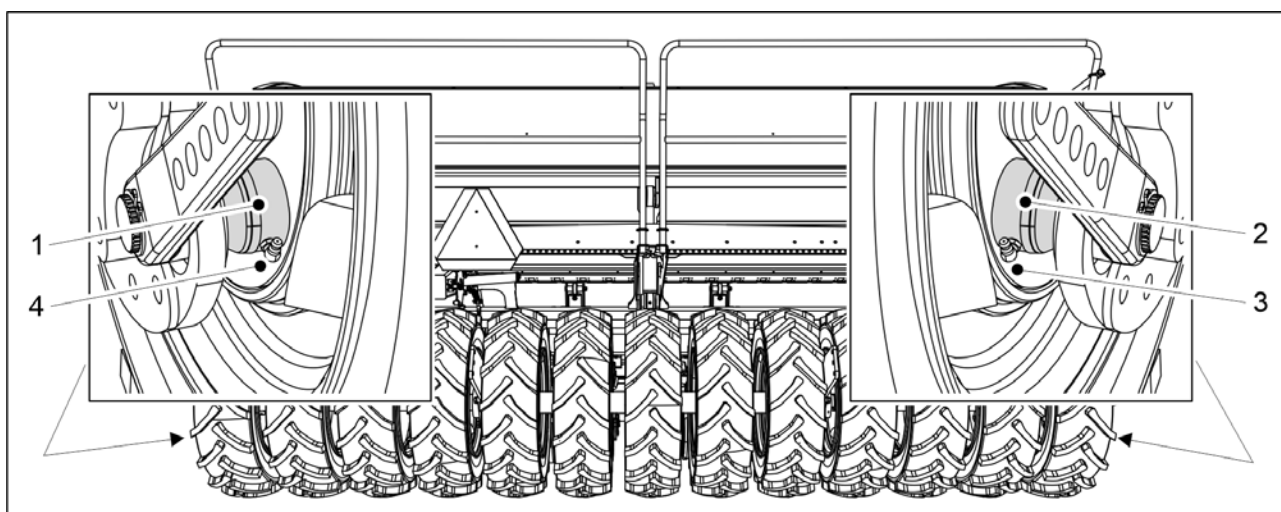

Obrázek. 7.2.15 - 284. Pákové hřídele parkovací brzdy

1. Promažte pákové hřídele parkovací brzdy (1, 2) pomocí maznic (3, 4).

7.2.16 Mazání kliky parkovací brzdy

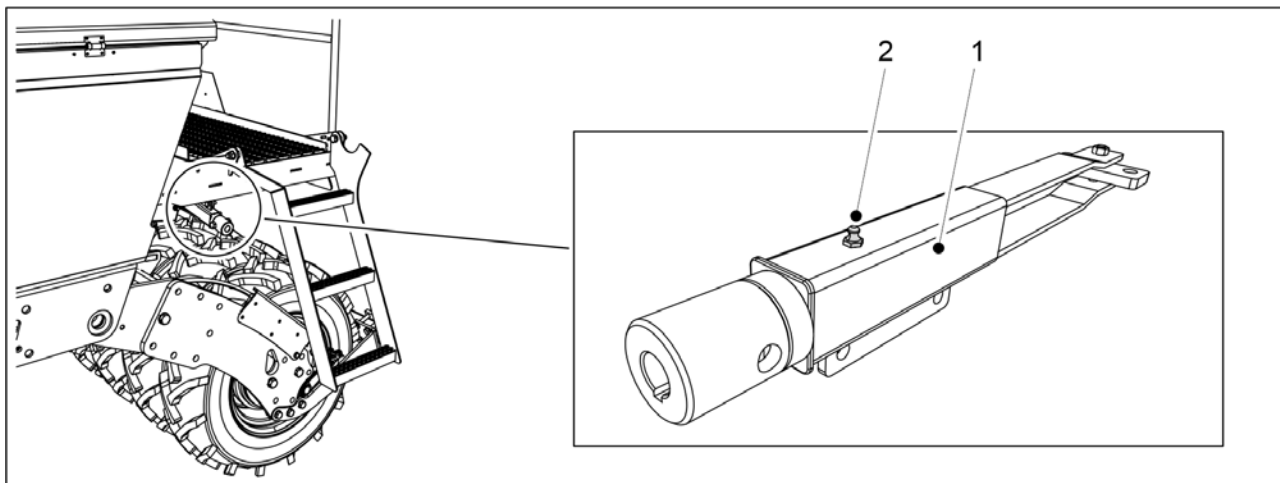

Obrázek. 7.2.16 - 285. Klika parkovací brzdy

1. Promažte kliku parkovací brzdy (1) pomocí maznice (2).

7.3 Čištění

7.3.1 Čištění násypek

- Při čištění násypek noste ochranné brýle a rukavice.
Vyčistěte násypku malého osiva, pokud se mění druh osiva, a také na konci secí sezóny. Násypku na hnojivo vyprázdněte a vyčistěte a vypláchněte hnojivo ze stroje při přerušení setí a na konci sezóny.

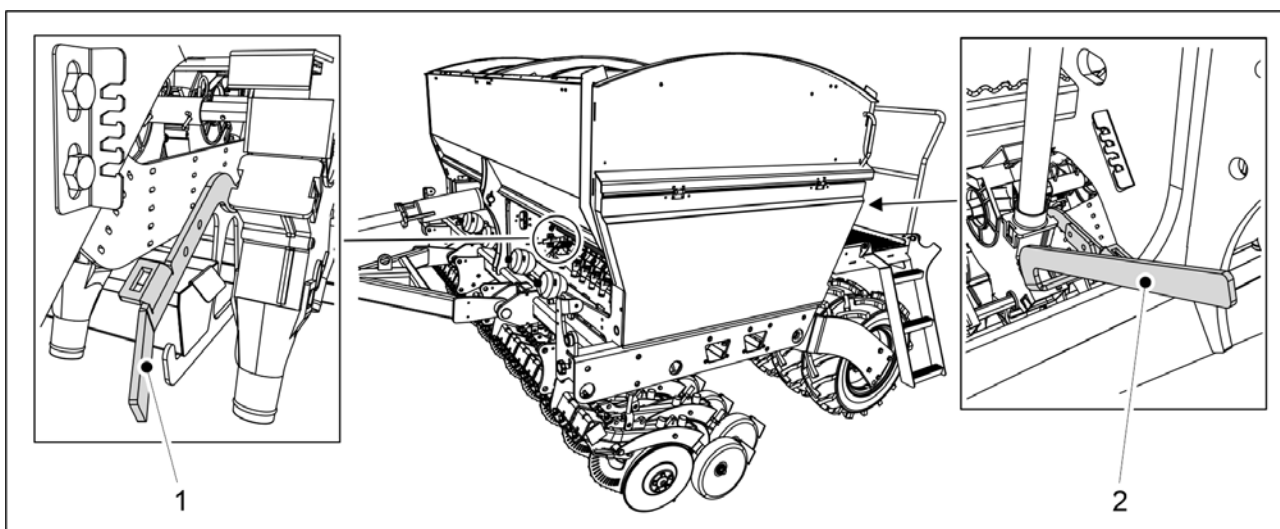

Obrázek. 7.3.1 - 286. Spodní klapky otevřeny

1. Otevřete spodní klapky jednotky podavače secího stroje otočením ovládací páky (1) dolů.
2. Otevřete spodní klapku jednotky podavače v zadní části secího stroje otočením ovládací páky (2) dolů.

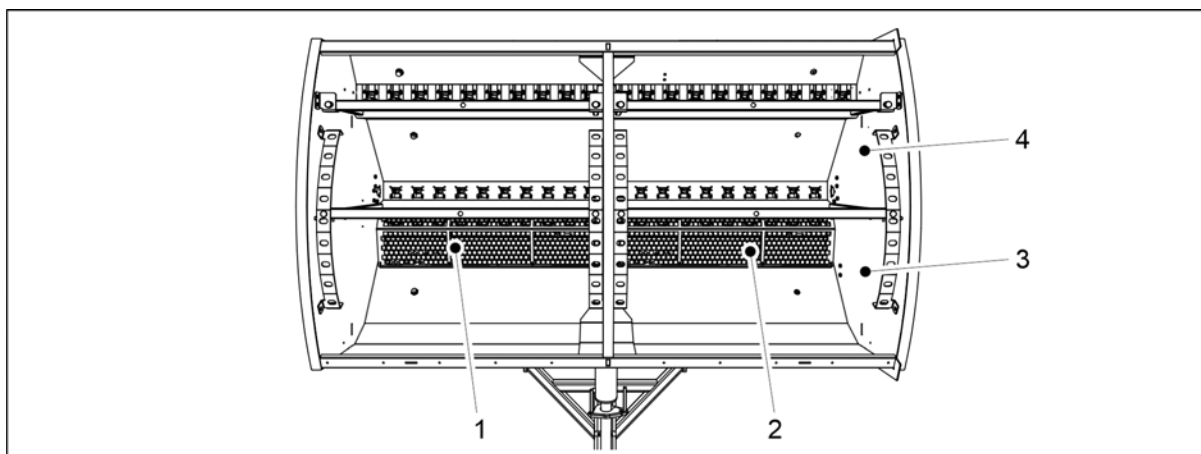

Obrázek. 7.3.1 - 287. Čištění násypek

3. Vyměňte síta (1, 2) násypky na hnojivo (3).
4. Vyčistěte násypku na hnojivo stlačeným vzduchem.
5. Násypku na hnojivo (3) a násypku na osivo (4) omyjte čisticím přípravkem a teplou vodou.
6. Pokud to je nutné, násypku vyčistěte tlakovou myčkou.



UPOZORNĚNÍ

Zamezte průniku vody do elektrických přístrojů.

7. Vysušte násypky stlačeným vzduchem.
8. Zavřete spodní klapky jednotek podavačů.

7.3.2 Vyčištění násypky malého osiva

- Při čištění násypek noste ochranné brýle a rukavice.
Vyčistěte násypku malého osiva, pokud se mění druh osiva, a také na konci secí sezóny.

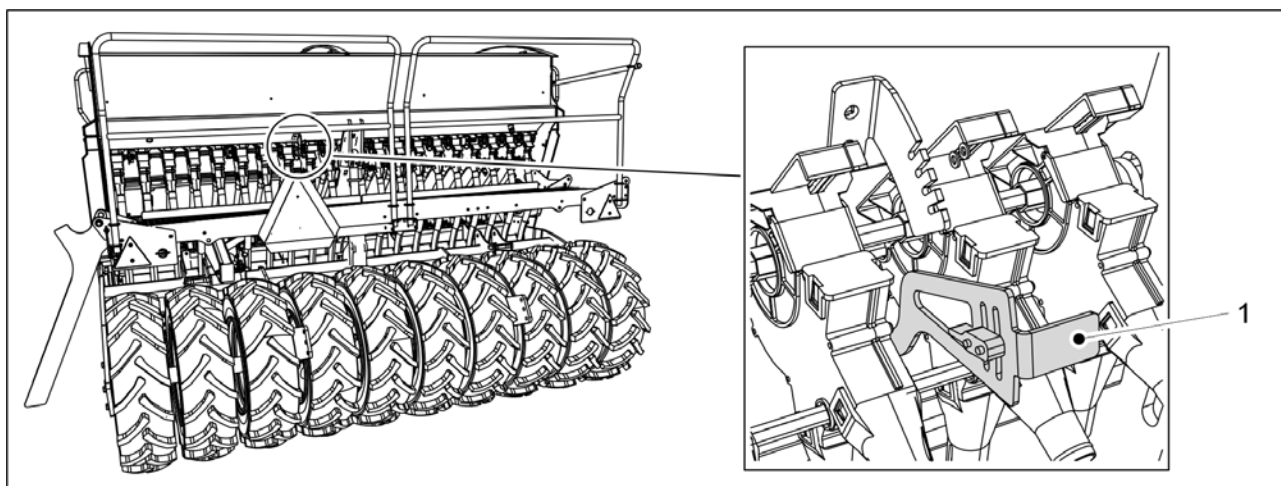

Obrázek. 7.3.2 - 288. Spodní klapka otevřená

1. Otevřete spodní klapku otočením ovládací páky (1) dolů.

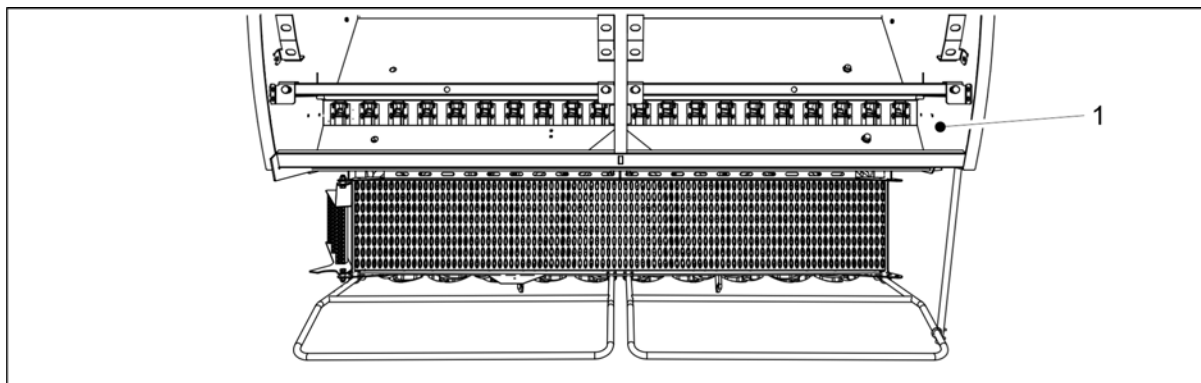

Obrázek. 7.3.2 - 289. Vyčištění násypky malého osiva

2. Vyčistěte násypku malého osiva (1) stlačeným vzduchem.
3. Násypku malého osiva omyjte čisticím přípravkem a teplou vodou.
4. Pokud je to nutné, násypku vyčistěte tlakovou myčkou.



UPOZORNĚNÍ

Zamezte průniku vody do elektrických přístrojů.

5. Vysušte násypku stlačeným vzduchem.
6. Uzavřete spodní klapku jednotky podavače.

7.3.3 Čištění natřeného povrchu

- Při čištění natřeného povrchu noste ochranné brýle a rukavice. Vyčistěte natřenou plochu na konci secí sezóny.

1. Vyčistěte natřenou plochu secího stroje kartáčkem a pomocí tlakového vzduchu.
2. Pokud to je nutné, natřenou plochu vyčistěte tlakovou myčkou.



UPOZORNĚNÍ

Zamezte průniku vody do elektrických přístrojů.

3. Promažte všechny mazací body podle části 7.2 Mazání.
 - Poškozený lak po omytí opravte. Natřené povrchy je možné chránit slabou vrstvou ochranného oleje určeného pro daný účel. Vyhněte se proniknutí ochranného oleje na pryžové a plastové díly.

7.3.4 Čištění radličkových disků

- Při čištění radličkových disků noste ochranné brýle a rukavice.

1. Radličkové disky (1) vyčistěte tlakovou vodou.
 - Vyčistěte také prostor mezi stěrkou a uzavíracím kolem.
2. Nanesete ochranný olej na opotřebené díly, abyste je ochránili proti korozi.
3. Jakmile budou disky suché, otočte každou dvojici radličkových disků o několik otoček tak, aby škrabky z jejich vnitřního povrchu setřely špínu.

7.3.5 Vyčištění jednotek podavačů

- Při čištění podavačů noste ochranné brýle a rukavice. Jednotky podavačů vyčistěte na konci secí sezóny.

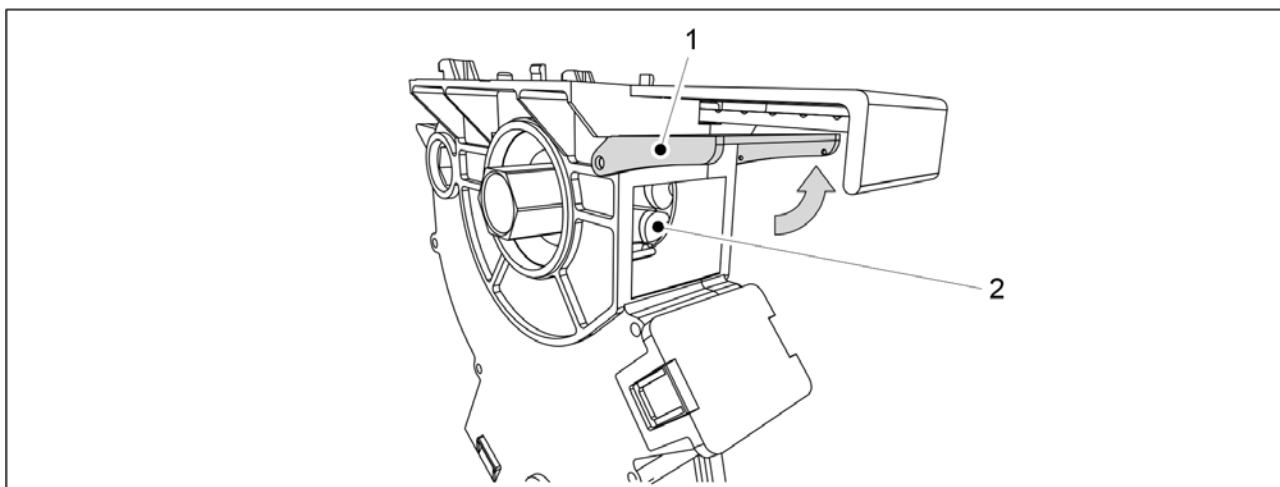

Obrázek. 7.3.5 - 290. Vyčištění jednotek podavačů

1. Vyklopte poklop pro čištění (1) nahoru.
2. Vyčistěte drážky podávacího válce (2) dřevěnou tyčí a vodou a ofoukněte je stlačeným vzduchem.

7.3.6 Vyčištění podávací jednotky násypky malého osiva

- Při čištění podavačů noste ochranné brýle a rukavice. Jednotky podavačů vyčistěte na konci secí sezóny.

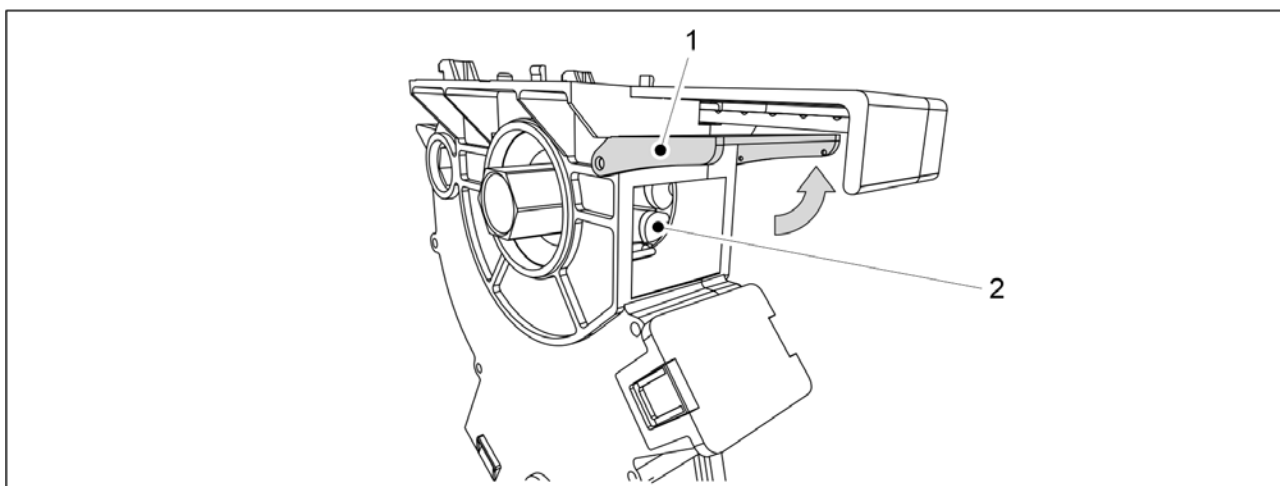

Obrázek. 7.3.6 - 291. Vyčištění podávací jednotky násypky malého osiva

1. Vyklopte poklop pro čištění (1) nahoru.
2. Vyčistěte drážky podávacího válce (2) dřevěnou tyčí a vodou a ofoukněte je stlačeným vzduchem.

7.4 Sestava přepravních kol

- Tato kapitola popisuje montáž a demontáž sestavy kola. Pokud si nejste jisti, jak práci provést, obraťte se na údržbu.

7.4.1 Demontáž sestavy kola



NEBEZPEČÍ

Při demontáži kol hrozí rozdrčení a pořezání.



NEBEZPEČÍ

Zajistěte, aby secí stroj byl stabilní a v přepravní poloze. Zajistěte, aby se secí stroj nemohl pohnout.



NEBEZPEČÍ

Demontáž sestavy kola musí provádět dvě osoby.

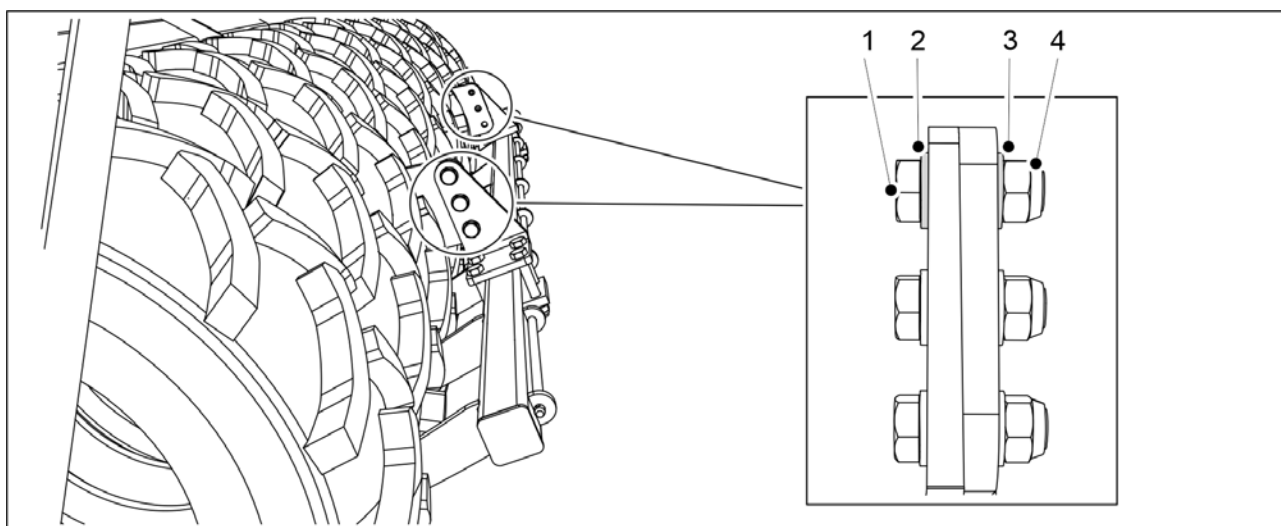

Obrázek. 7.4.1 - 292. Demontáž stěrky

1. Pokud je stroj vybaven stěrkou, odstraňte ji demontováním šroubů (1), podložek (2, 3) a matic (4).

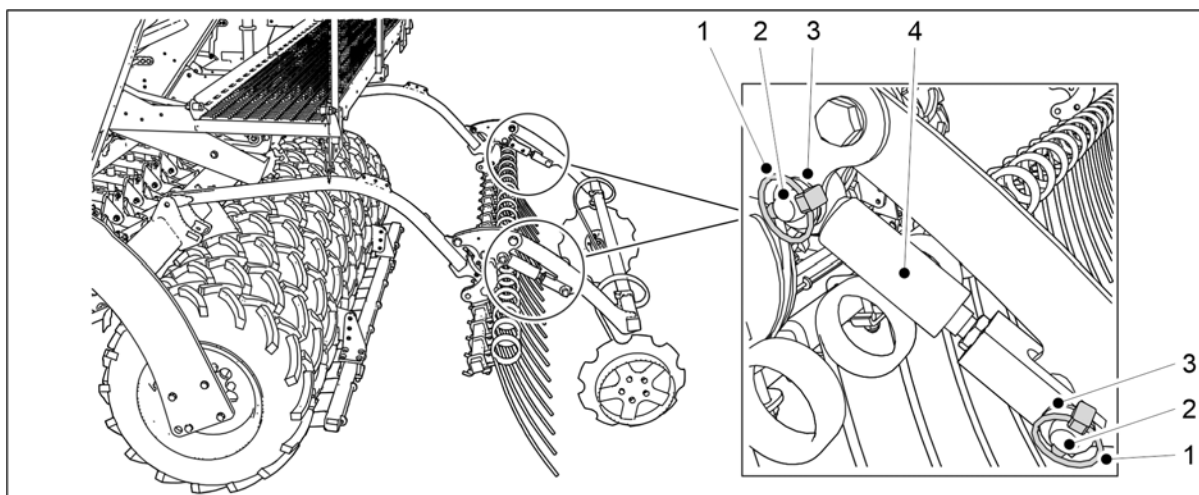

Obrázek. 7.4.1 - 293. Vyjmutí válců zadních značkovačů

2. Demontujte 2 válce zadních značkovačů (4) demontováním závlaček (1), kolíků (6) a podložek (3).
3. Položte válce na pracovní plošinu.

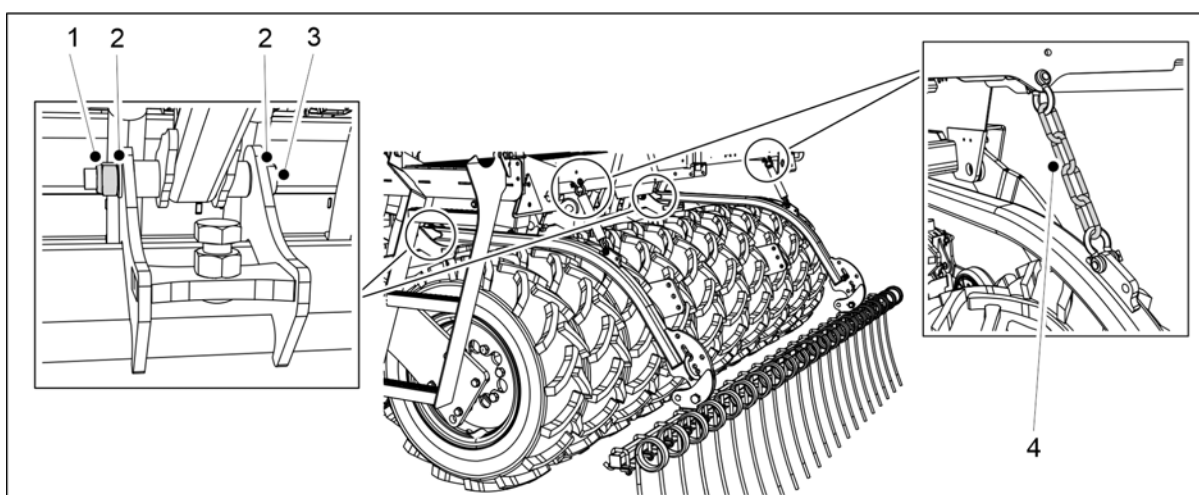

Obrázek. 7.4.1 - 294. Demontáž zadních bran

4. Pokud je stroj vybaven zadními branami, odstraňte je demontováním šroubů (3), podložek (2) a matic (1) hřídele zadní brány a odpojte řetězy zadních bran (4) od pracovní plošiny.

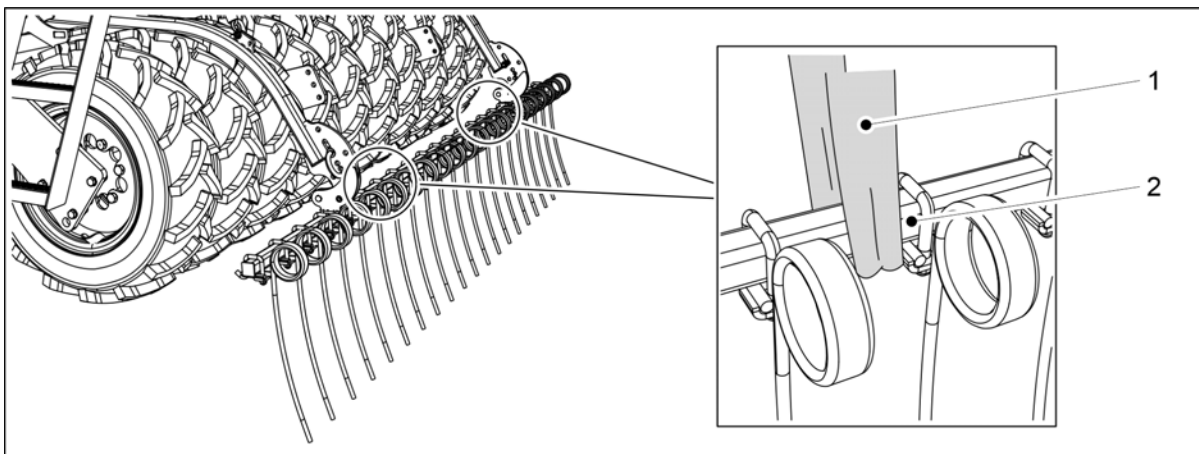

Obrázek. 7.4.1 - 295. Zvednutí zadních bran



NEBEZPEČÍ

Při demontáži zadních bran použijte zdvihací příslušenství. Upevněte zvedací závěs (1) na trubku (2).

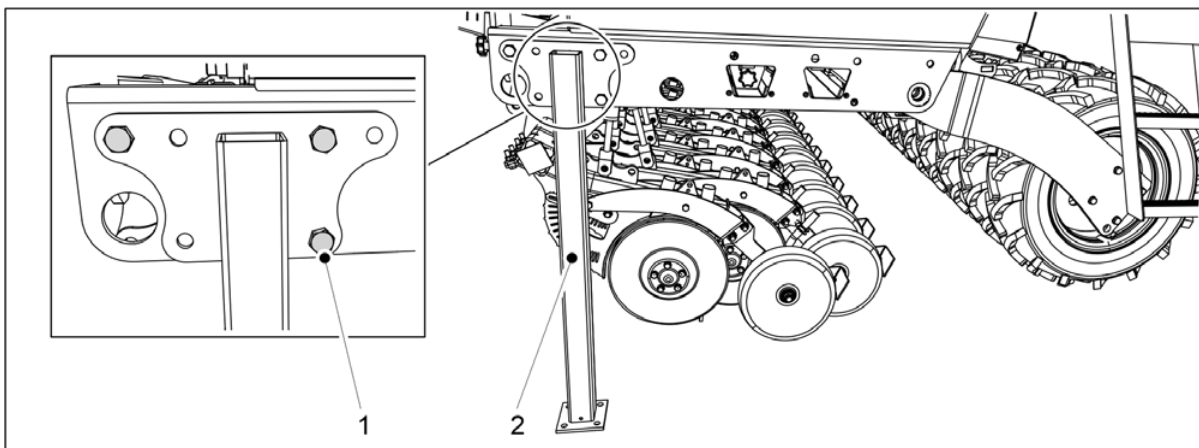

Obrázek. 7.4.1 - 296. Převravní podpěry

5. Namontujte přepravní podpěry (2) na obou stranách secího stroje pomocí šroubů M20x50 (1).

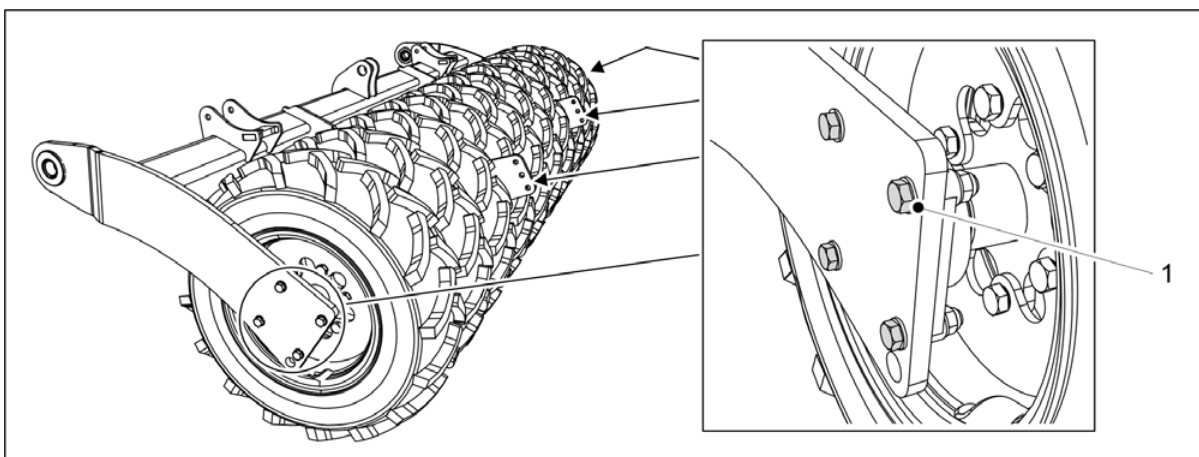

Obrázek. 7.4.1 - 297. Demontáž sestavy kola

6. Demontujte čtyři šrouby (1) přírubového ložiska poškozené sestavy kola z obou stran sestavy kola.

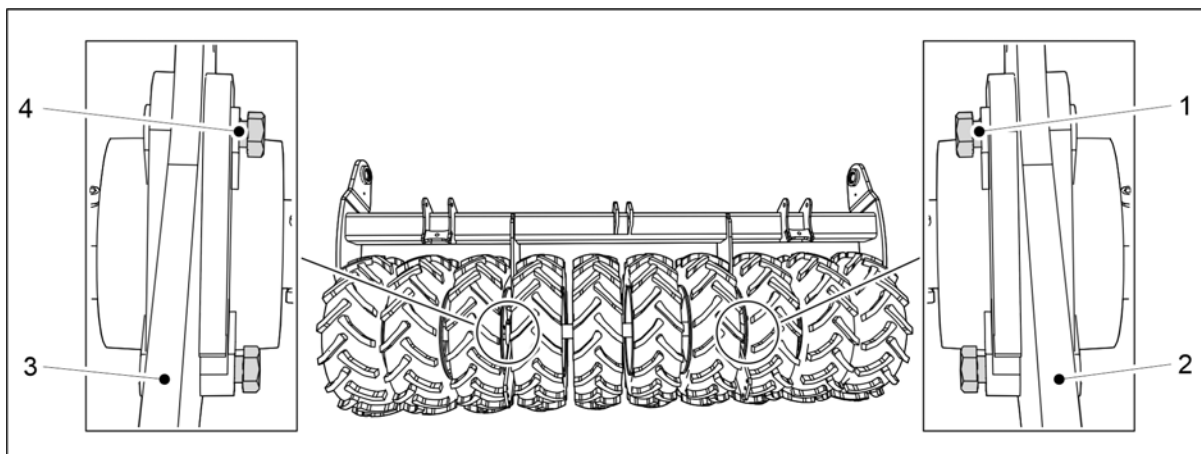

Obrázek. 7.4.1 - 298. Otočení šroubů

7. Pokud demontujete sestavu nejvzdálenějšího kola, otočte ložiskové šrouby mezi prostředním a vnějším kolem, aby nedošlo k pádu sestavy středního kola.
- Zkontrolujte, že šrouby neprostupují zadní část desky (2, 3).
Pokud demontujete sestavu levého kola, otočte šrouby (4) tak, aby jejich směr byl zprava doleva. Pokud demontujete sestavu pravého kola, otočte šrouby (1) tak, aby jejich směr byl zleva doprava.
8. Zvedněte sestavu kola lehce nad zem.

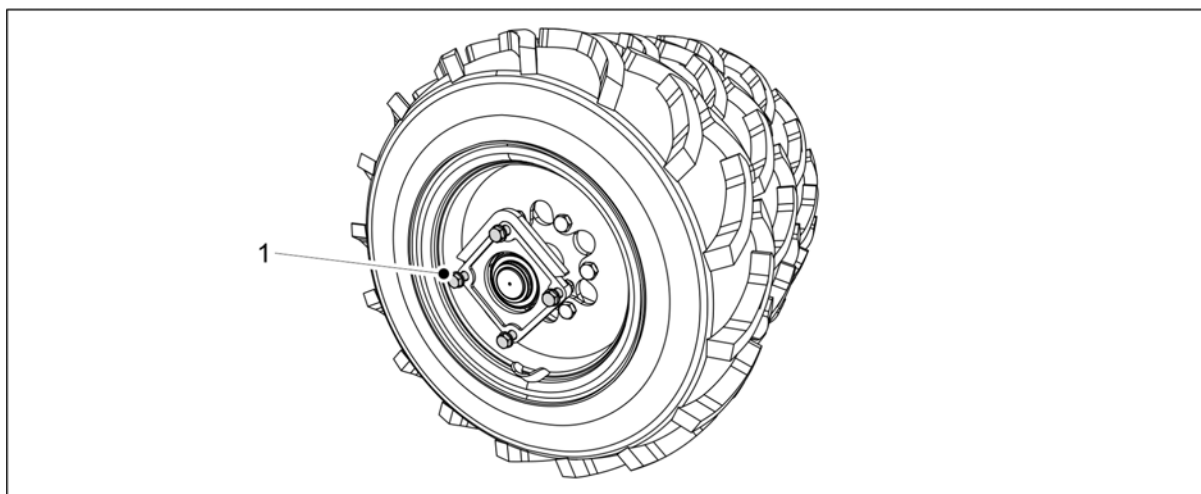

Obrázek. 7.4.1 - 299. Sestavu kola drží šrouby.

- Nedotčené sestavy kol nadále drží šrouby (1).

NEBEZPEČÍ

Při uvolnění sestavy kola buďte opatrní.



7.4.2 Demontáž sestavy kola

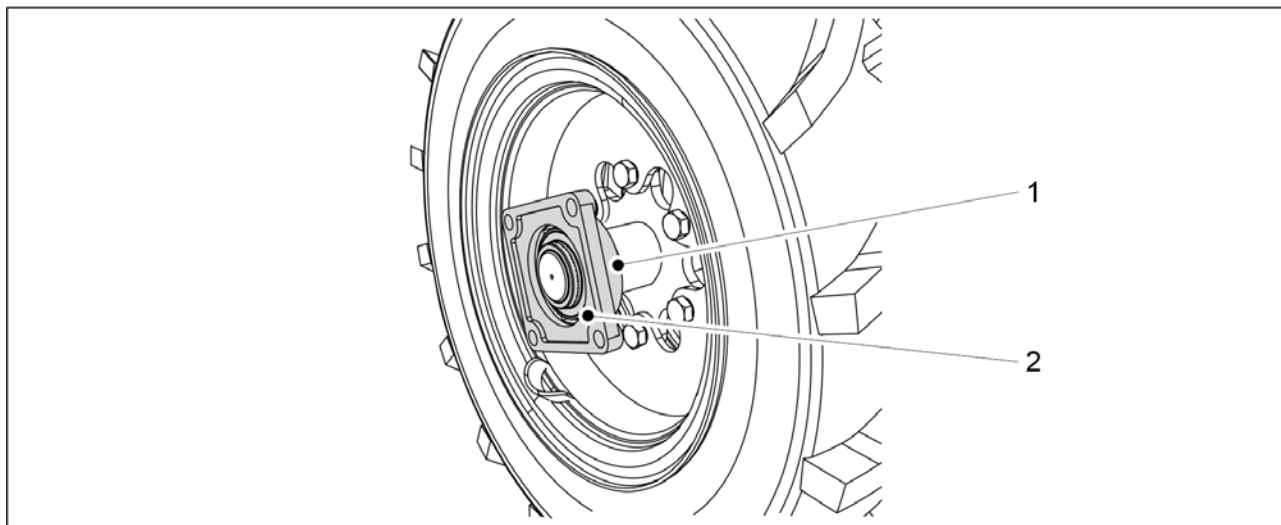

Obrázek. 7.4.2 - 300. Odpojení přírubového ložiska

1. Otevřete pojistný šroub (1).
2. Sejměte přírubové ložisko (2) z osy.
 - K odpojení ložiska použijte vytahovák. Nepoužívejte k uvolnění ložiska kladivo. Dle potřeby ložisko vyměňte.

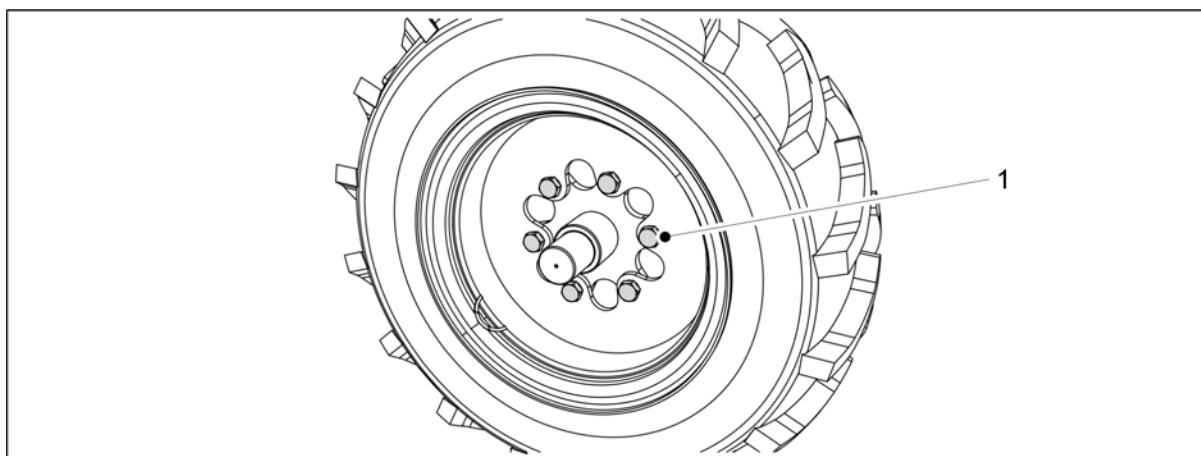

Obrázek. 7.4.2 - 301. Uvolnění šroubů kol

3. Demontujte pneumatiku uvolněním šesti šroubů kol (1).
 - Pokud je nutné vyměnit prostřední pneumatiku sestavy kola, je třeba demontovat i vnější pneumatiku. Pneumatika by měla být demontována ze strany středových šroubů pneumatiky v sadě.

7.4.3 Montáž sestavy kola

1. Před montáží sestavy kola povrch vyčistěte.
2. Vyčistěte závity šroubů.

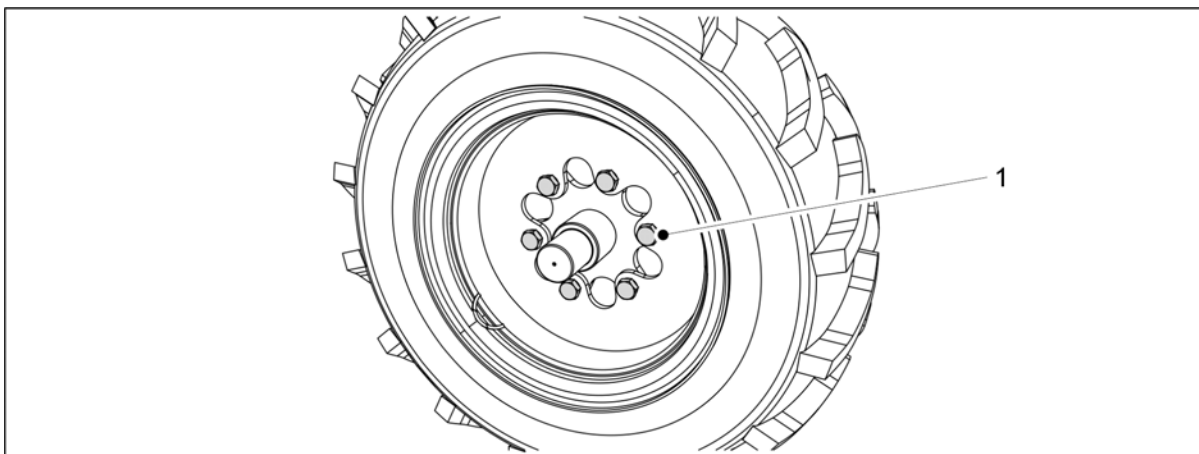

Obrázek. 7.4.3 - 302. Montáž pneumatiky

3. Namontujte pneumatiku dotažením šesti šroubů kol (1).
 - Utahovací moment je 350 Nm. Naneste střední–tvrdý zajišťovací prostředek.

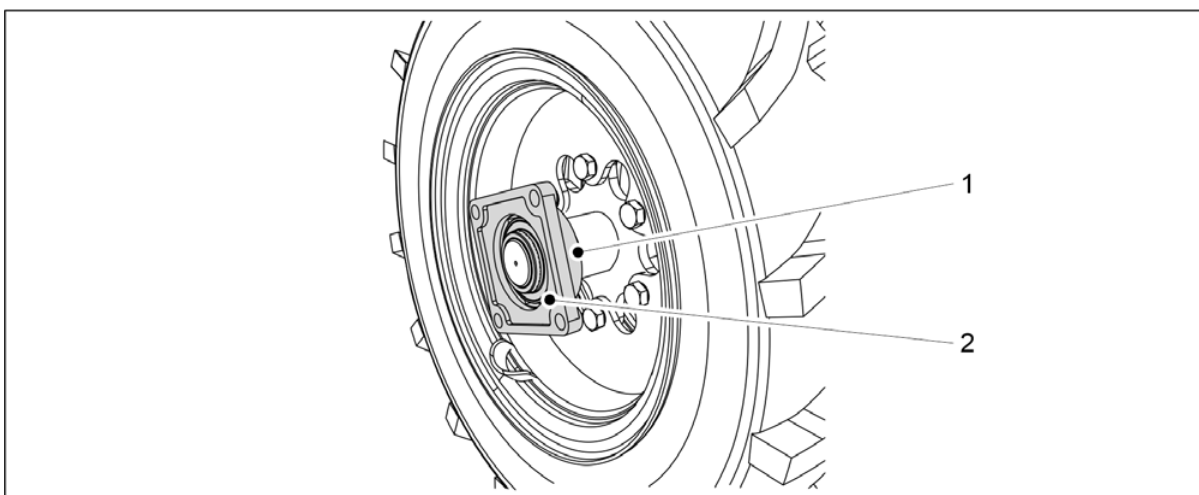

Obrázek. 7.4.3 - 303. Utažení ložiska

4. Upevněte přírubové ložisko (2) na osu a dotáhněte upínací šroub (1).
 - Dle potřeby poškozené ložisko vyměňte.

7.4.4 Montáž sestavy kola

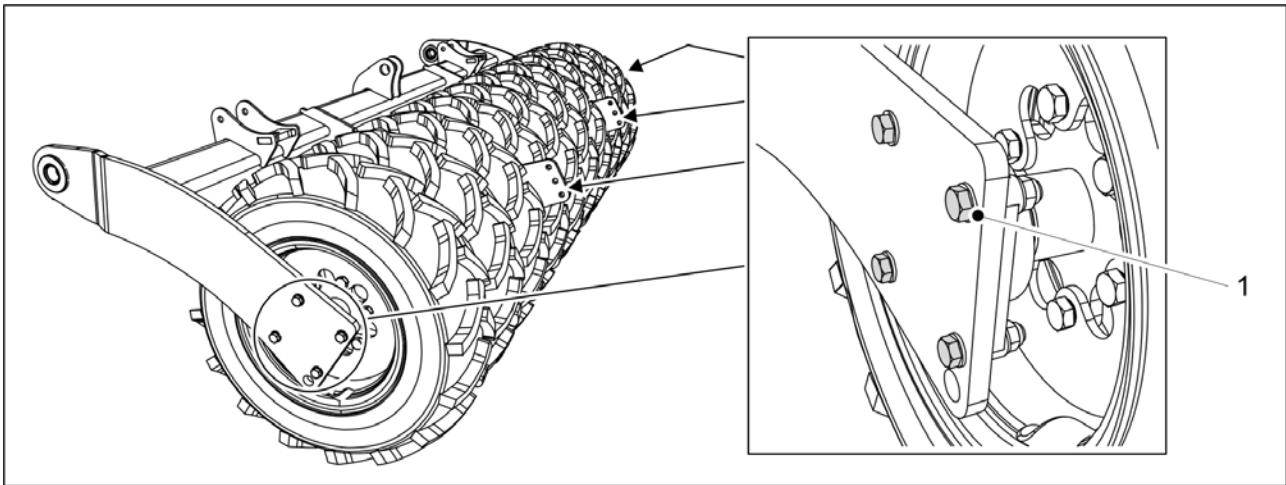

Obrázek. 7.4.4 - 304. Montáž sestavy kola

1. Utáhněte čtyři šrouby (1) přírubového ložiska sestavy kola na obou stranách sestavy kola.
 - Uťahovací moment je 230 Nm. Použijte nové pojistné matice.
2. Odstraňte přepravní podpěry.
3. V případě potřeby namontujte stěrku podle části [5.1.11 Montáž stěrky](#), zadní brány podle části [5.1.13 Montáž zadních bran](#) a válec zadního značkovače podle části [5.1.14 Montáž zadních značkovačů na zadní brány](#).
 - Šrouby kol není nutné znovu dotahovat, pokud byl během montáže nanesen zajišťovací prostředek a šrouby byly dotaženy správným momentem.

7.5 Napnutí převodových řetězů

7.5.1 Napnutí řetězu, převodovka hnojiva a osiva

1. Zvedněte kryt převodovky na levé straně stroje.

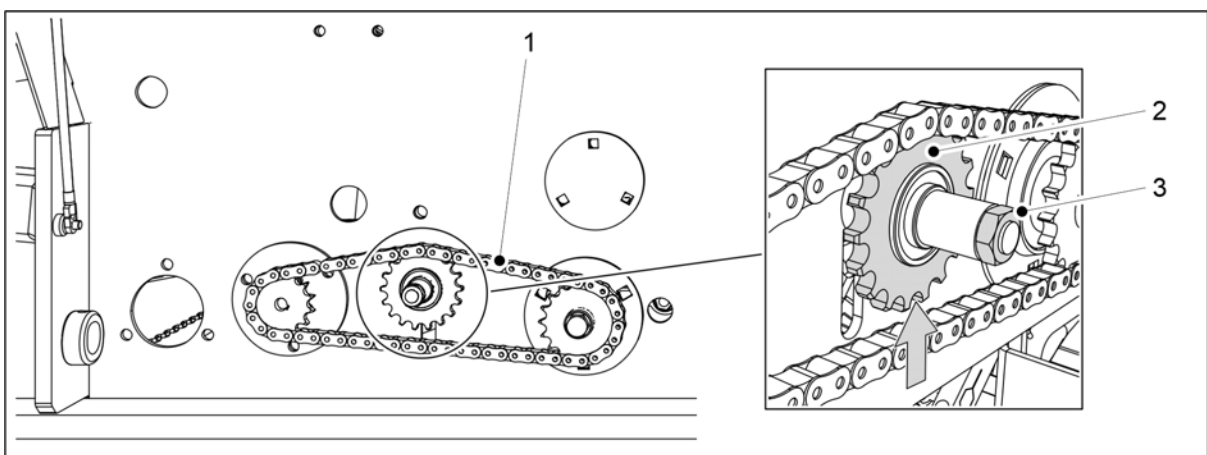

Obrázek. 7.5.1 - 305. Dotažení řetězu zásobníku hnojiva

2. Uvolněte řetězový převod (2) a matici (3) řetězu násypky hnojiva (1).

3. Řetěz napněte zvednutím řetězového převodu nahoru.
4. Dotáhněte matici řetězového převodu.
5. Zkontrolujte ohyb řetězu zásobníku hnojiva.
 - Ohyb by měl být menší než 10 mm.

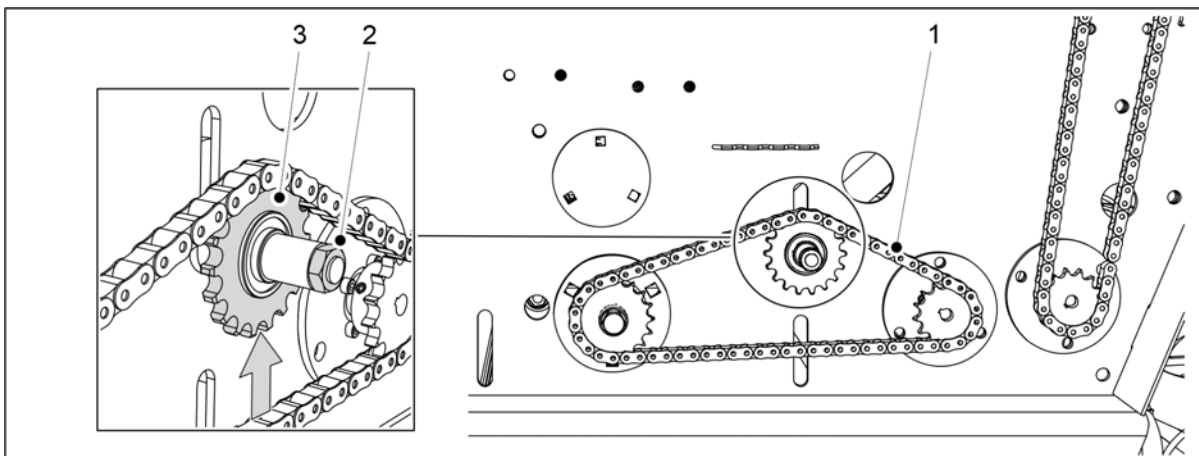

Obrázek. 7.5.1 - 306. Dotažení řetězu zásobníku osiva

6. Uvolněte matici (3) řetězového převodu (2) řetězu násypky osiva (1).
7. Řetěz napněte zvednutím řetězového převodu nahoru.
8. Dotáhněte matici řetězového převodu.
9. Zkontrolujte ohyb řetězu zásobníku osiva.
 - Ohyb by měl být menší než 10 mm.
10. Spusťte kryt převodovky.
11. Pokud je stroj vybaven elektrickými motory na hnojivo a osivo na pravé straně: zopakujte kroky 1 až 10 pro převodovku na pravé straně.

7.5.2 Dotažení řetězu, převodovka malého osiva

1. Zvedněte kryt převodovky na levé straně stroje.

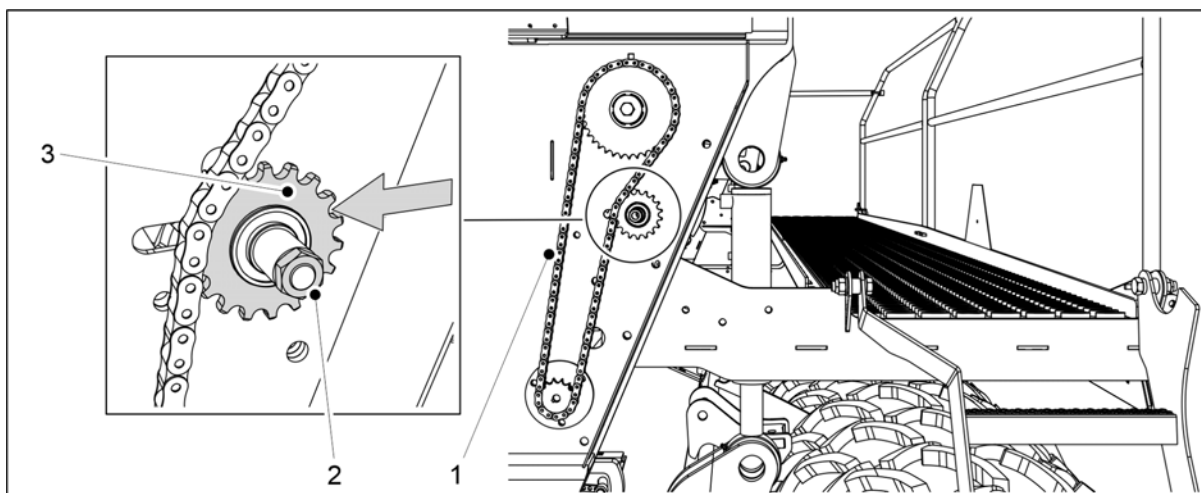

Obrázek. 7.5.2 - 307. Dotažení řetězu zásobníku malého osiva

2. Uvolněte matici (2) řetězového převodu (3) řetězu (1).
3. Řetěz napněte posunutím řetězu doleva.

4. Dotáhněte matici řetězového převodu.
5. Zkontrolujte ohyb řetězu malého osiva.
 - Ohyb by měl být menší než 10 mm.
6. Spusťte kryt převodovky.
7. Pokud je stroj vybaven elektrickými motory na hnojivo a osivo na pravé straně: zopakujte kroky 1 až 3 pro převodovku na pravé straně.

7.5.3 Napnutí řetězu, převodovka dávkovací osy hnojiva

1. Zvedněte kryt převodovky na levé straně stroje.

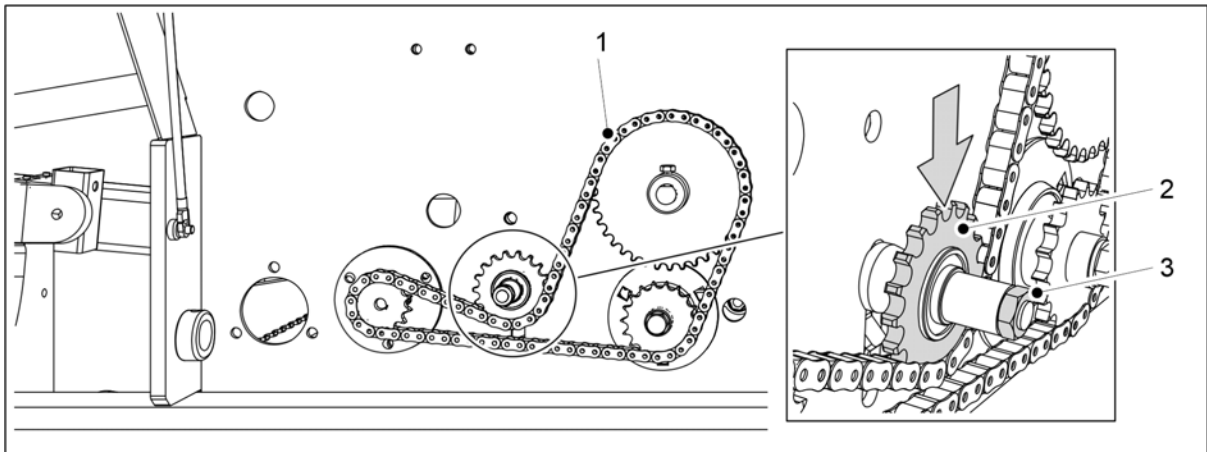

Obrázek. 7.5.3 - 308. Dotážení řetězu dávkovací osy hnojiva

2. Uvolněte matici (2) řetězového převodu (3) řetězu dávkovací osy hnojiva (1).
3. Řetěz napněte stlačením řetězového převodu dolů.
4. Dotáhněte matici řetězového převodu.
5. Zkontrolujte ohyb řetězu.
 - Ohyb by měl být menší než 10 mm.
6. Spusťte kryt převodovky.

7.5.4 Napnutí řetězu, převodovka dávkovací osy osiva

1. Zvedněte kryt převodovky na levé straně stroje.

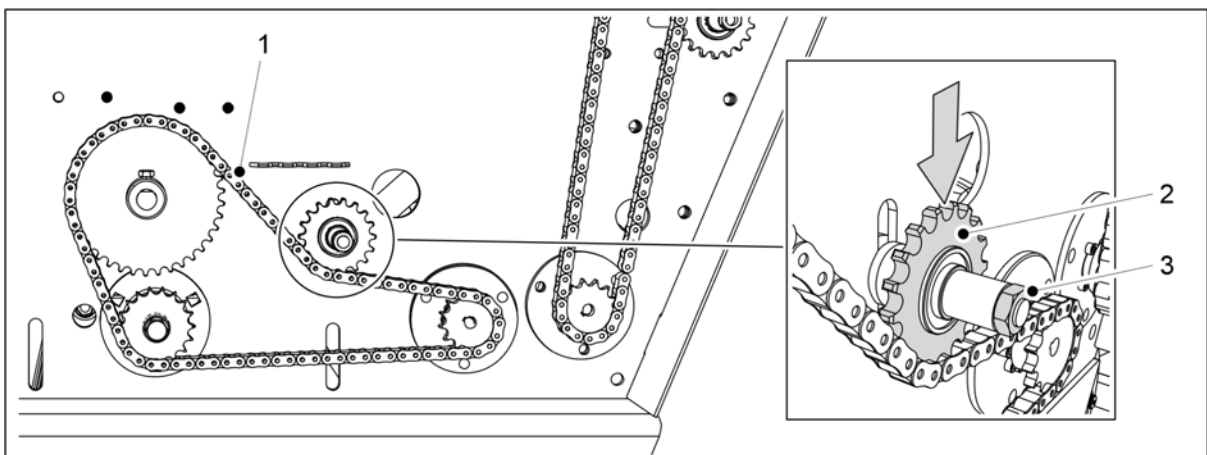

Obrázek. 7.5.4 - 309. Dotážení řetězu dávkovací osy osiva

2. Uvolněte matici (3) řetězového převodu (2) řetězu dávkovací osy osiva (1).
3. Řetěz napněte stlačením řetězového převodu dolů.
4. Dotáhněte matici řetězového převodu.
5. Zkontrolujte ohyb řetězu.
 - Ohyb by měl být menší než 10 mm.
6. Spusťte kryt převodovky.

7.6 Vůle ložiska náboje kola pěchovacího kola

7.6.1 Dotažení ložiska

1. Zvedněte pneumatiku kolového pěchu ze země.

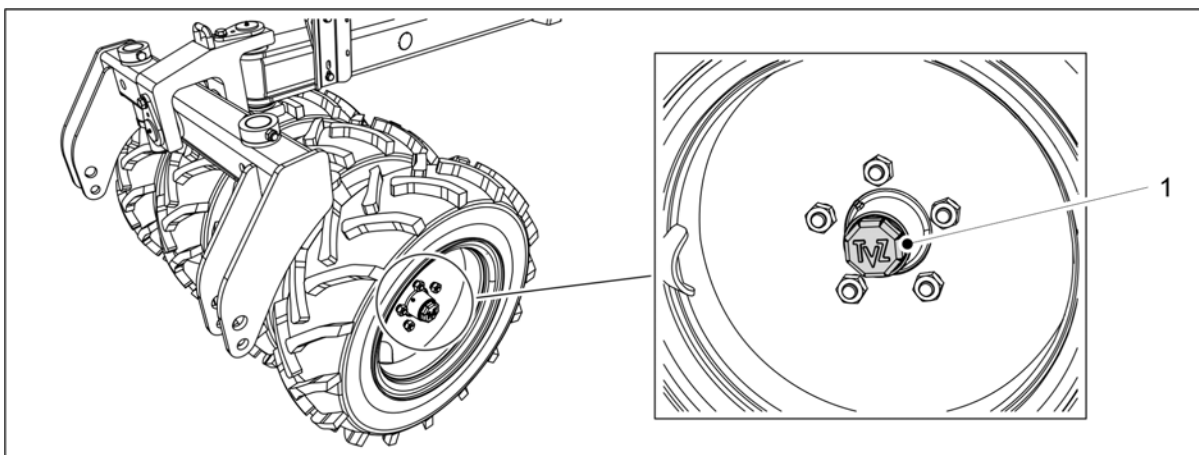

Obrázek. 7.6.1 - 310. Krytka náboje

2. Uvolněte krytku náboje (1) otočením doleva.

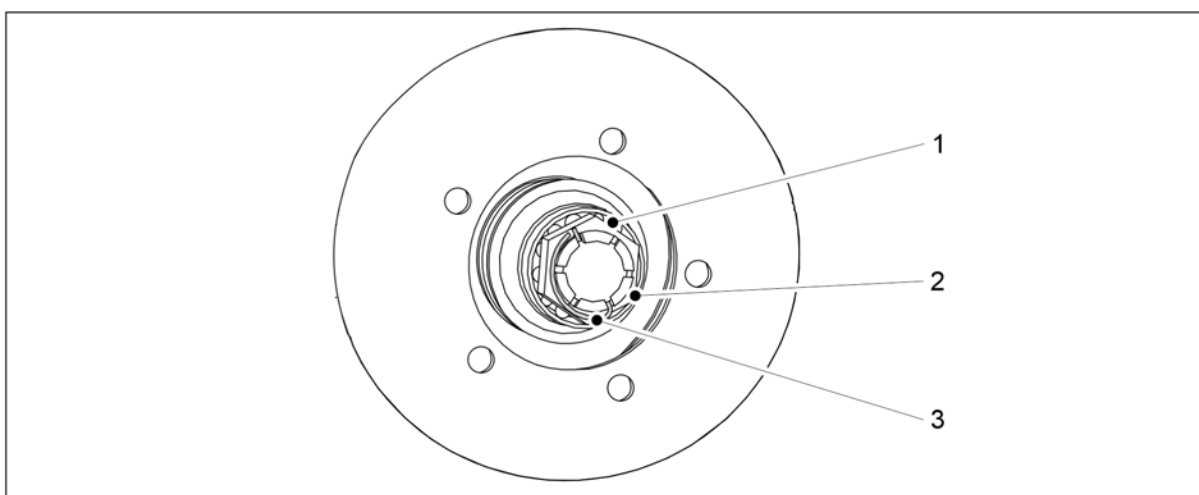

Obrázek. 7.6.1 - 311. Dotažení ložiska náboje kola

3. Vyjměte pojistný kolík (3) korunové matice (2) na ose.
4. Dotáhněte matici souběžným otočením kola, dokud na ložisku nepocítíte mírný odpor (1).
5. Povolujte matici, dokud pojistný kolík nezapadne do další drážky, zatímco se ložisko otáčí volně.

6. Zajistěte kolík na svém místě.
7. Naplňte třetinu objemu krytky mazivem a namontujte krytku náboje zpět otáčením doprava.
 - Utahovací moment je 50 Nm.

7.7 Tažné oko

7.7.1 Výměna tažného oka

7.7.1.1 Demontáž tažného oka

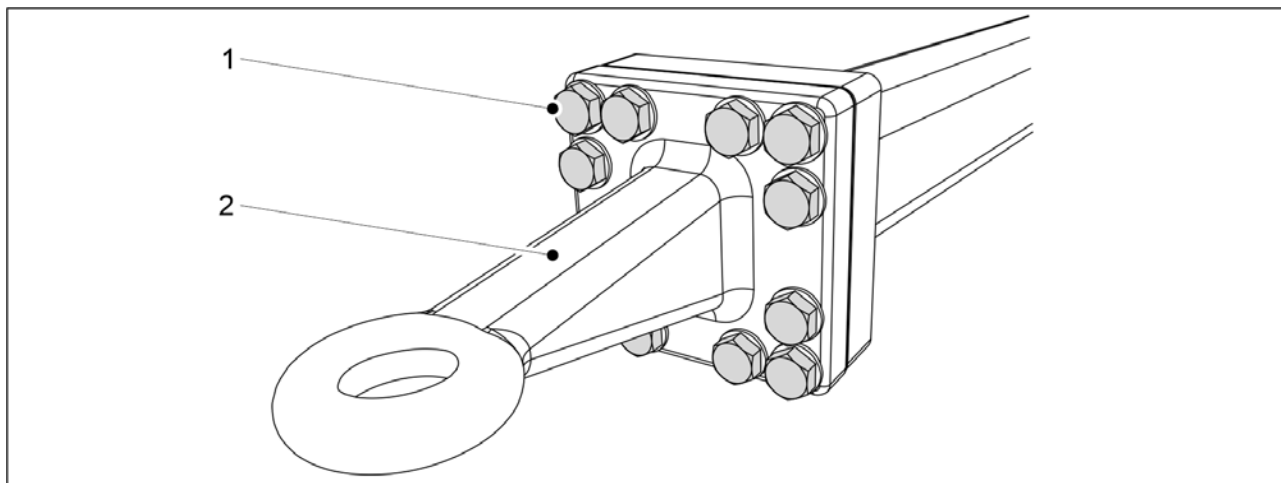

Obrázek. 7.7.1.1 - 312. Tažné oko

1. Demontujte 12 šroubů (1) tažného oka.
2. Vyměňte tažné oko (2).

7.7.1.2 Montáž tažného oka

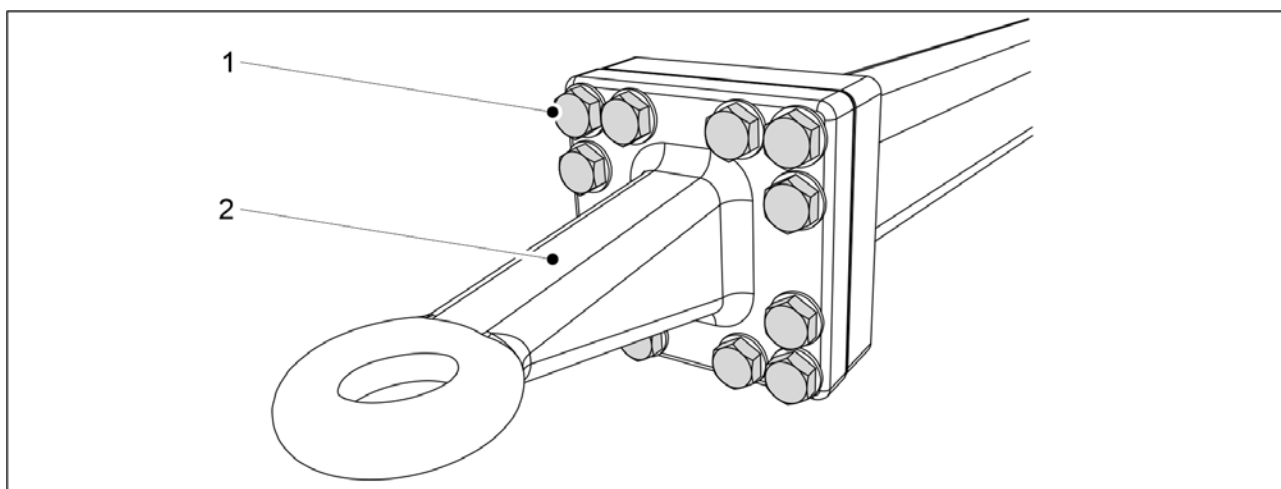

Obrázek. 7.7.1.2 - 313. Tažné oko

1. Vraťte tažné oko zpět (2).
2. Dotáhněte 12 šroubů (1).

- Utahovací moment je 400 Nm.

7.8 Radličky



NEBEZPEČÍ

Při servisu radliček noste ochranné rukavice.

- Před servisem radličky omyjte.

7.8.1 Výměna radličky

7.8.1.1 Demontáž radličky



NEBEZPEČÍ

S radličkou pohybujte a zvedejte ji pomocí zvedacího zařízení. Radlička váží přes 60 kg a má ostré hrany.

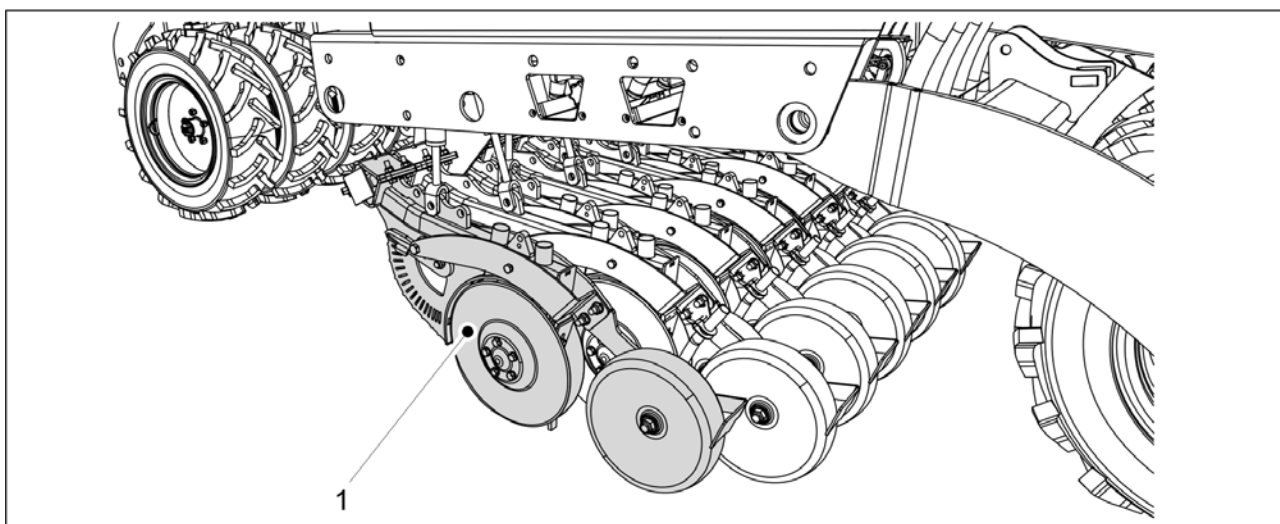

Obrázek. 7.8.1.1 - 314. Spouštění radličky na zem

1. Spustte radličky na zem a radličku, kterou chcete demontovat (1), podepřete v příslušné pozici.

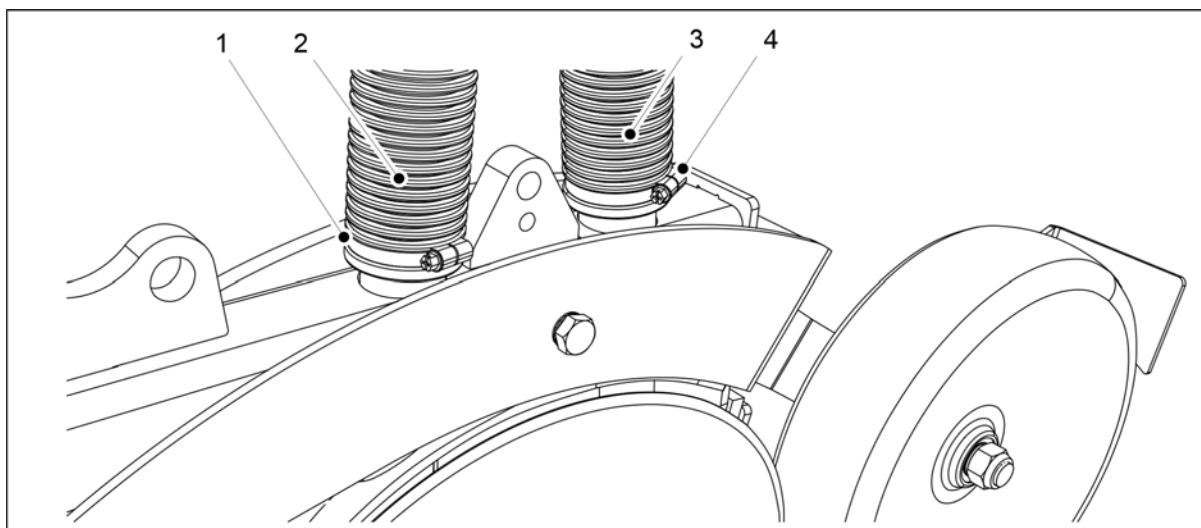

Obrázek. 7.8.1.1 - 315. Odpojení hadic radličky

2. Uvolněte hadicové svorky (1,4) hadic (2, 3) na konci radličky a vytáhněte hadice z radličky.

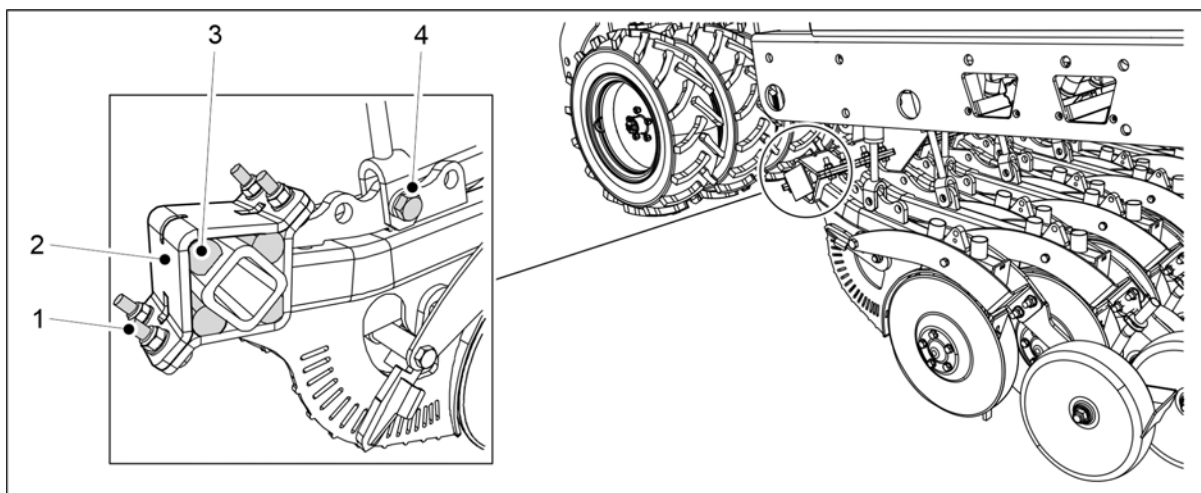

Obrázek. 7.8.1.1 - 316. Demontáž radličky

3. Demontujte montážní šrouby spodního válce (4) M20 X 75.
4. Uvolněte čtyři upínací (1) šrouby radličky.
 - Šrouby zcela nevytahujte, uvolňujte všechny čtyři šrouby rovnoměrně.
5. Demontujte šrouby (1), montážní desku (2) a čtyři tlumicí gumy (3).
6. Vjměte radličku ze své pozice.

7.8.1.2 Montáž radličky



NEBEZPEČÍ

S radličkou pohybujte a zvedejte ji pomocí zvedacího zařízení. Radlička váží cca. 60 kg a má ostré hrany.

1. Umístěte radličku na své místo.

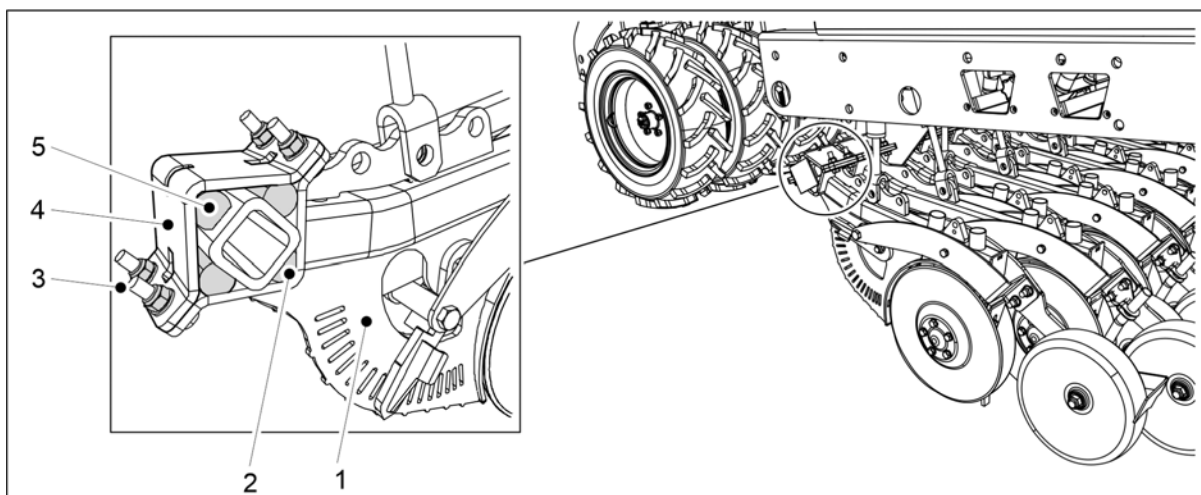

Obrázek. 7.8.1.2 - 317. Utažení radličky

2. Umístěte nejnižší tlumicí pryžovou podložku (2) na své místo a zvedněte radličku (1) proti montážnímu nosníku.
3. Namontujte zbývající 3 tlumicí pryžové podložky (5).
4. Umístěte podložku (4).
5. Namontujte 4 upínací šrouby a matice (4) a dotáhněte šrouby rovnoměrně, aby nevznikla mezi montážními deskami mezera.
 - Použijte nové pojistné matice pevnosti 10 a dotáhněte.

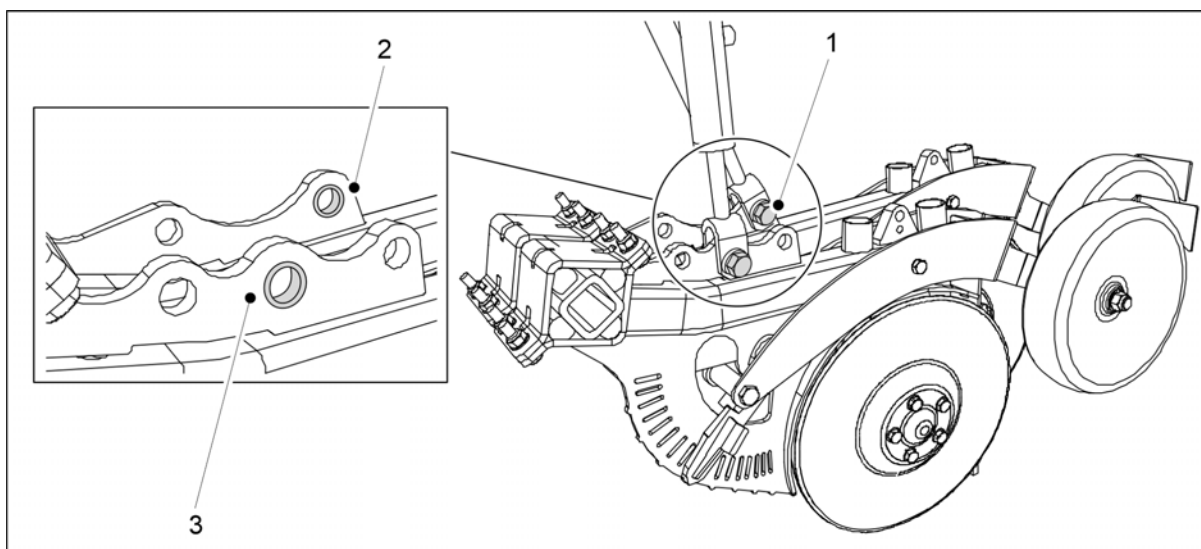

Obrázek. 7.8.1.2 - 318. Montáž válce radličky

6. Vložte šroub spodního válce M20 X 75 (1) do montážního otvoru radličky s pouzdrem.
 - K upevnění použijte nové pojistné matice.
Pouzdro v přední radličce (3) je v prostředním otvoru. V zadní radličce (2) se pouzdro nachází v zadním otvoru.

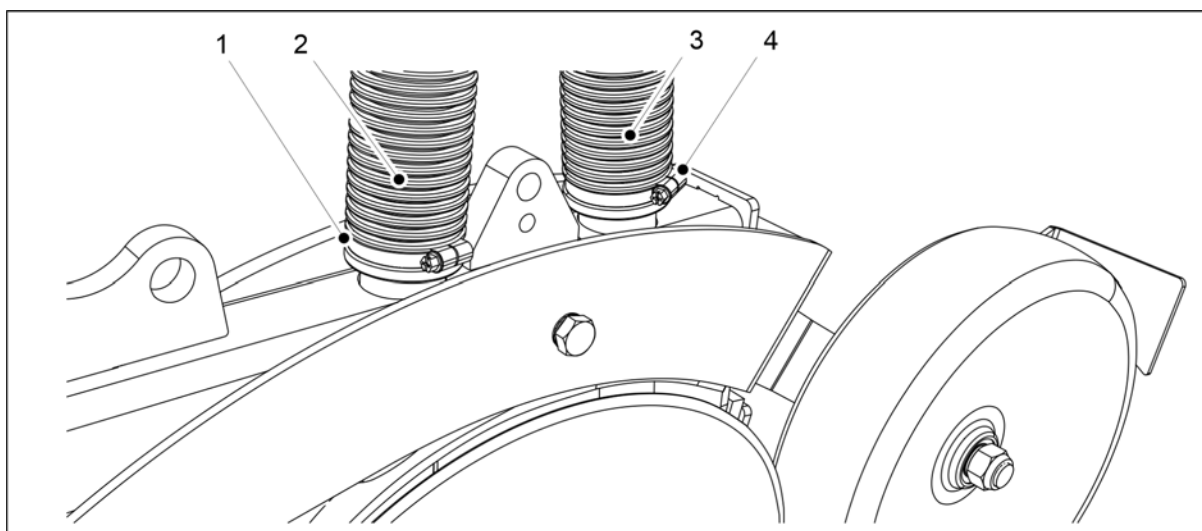

Obrázek. 7.8.1.2 - 319. Připojení hadic radličky

7. Připojte hadice (2,3) na příslušné místo na radličce.

- Přední hadice (2) vychází ze zásobníku hnojiva a zadní hadice (3) vychází ze zásobníku osiva.

8. Dotáhněte hadicové svorky (1,4).

7.8.2 Výměna disku radličky

7.8.2.1 Odpojení disku

- Pokud to je zapotřebí, demontujte radličku podle části [7.8.1.1 Demontáž radličky](#).

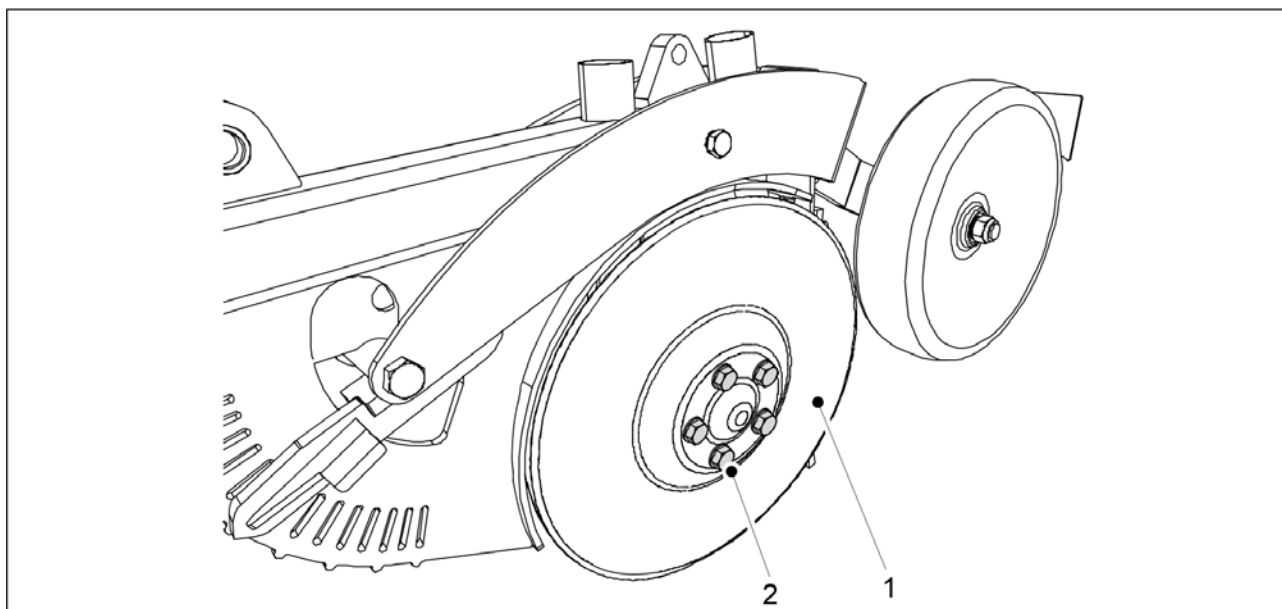

Obrázek. 7.8.2.1 - 320. Odpojení disku

1. Vyměňte montážní šrouby (2) (5 ks) disku (1).

- Disk odpadne.
Při výměně disku vyměňte ložisko.

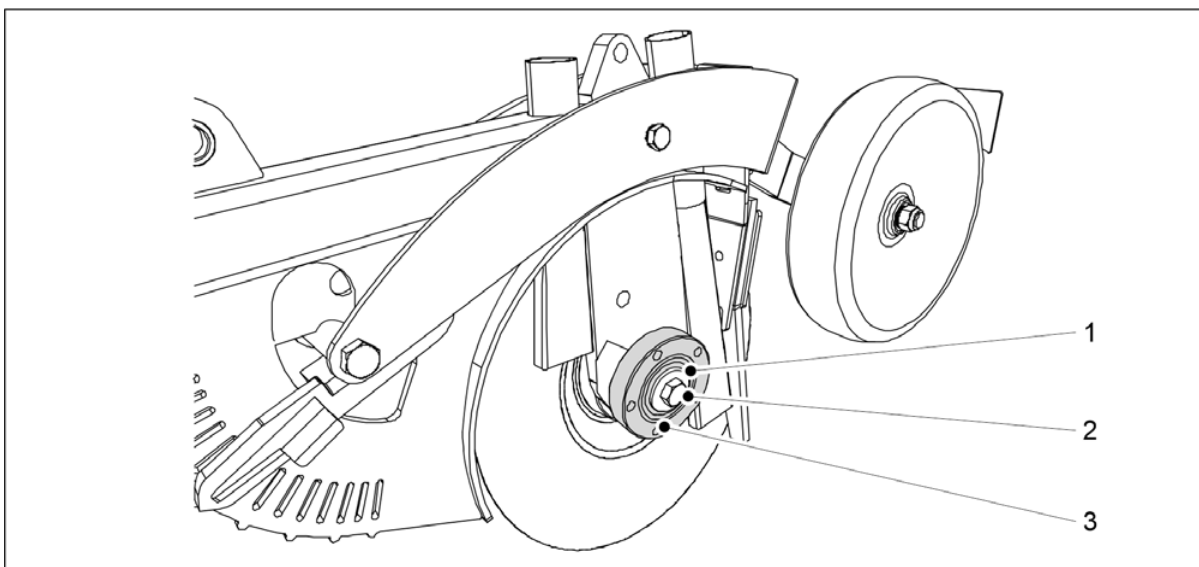

Obrázek. 7.8.2.1 - 321. Demontáž pouzdra ložiska

2. Uvolněte šroub ložiska (2) a vyjměte šroub a podložku (1).
 - Levý disk má levostranný závit a pravý disk má pravostranný závit.
3. Vyjměte pouzdro ložiska (3).
 - Pro vyjmutí pouzdra ložiska použijte vytahovací nástroj.

7.8.2.2 Montáž disku

- Ložisko namontujte podle části [7.8.3.2 Montáž ložiska](#).

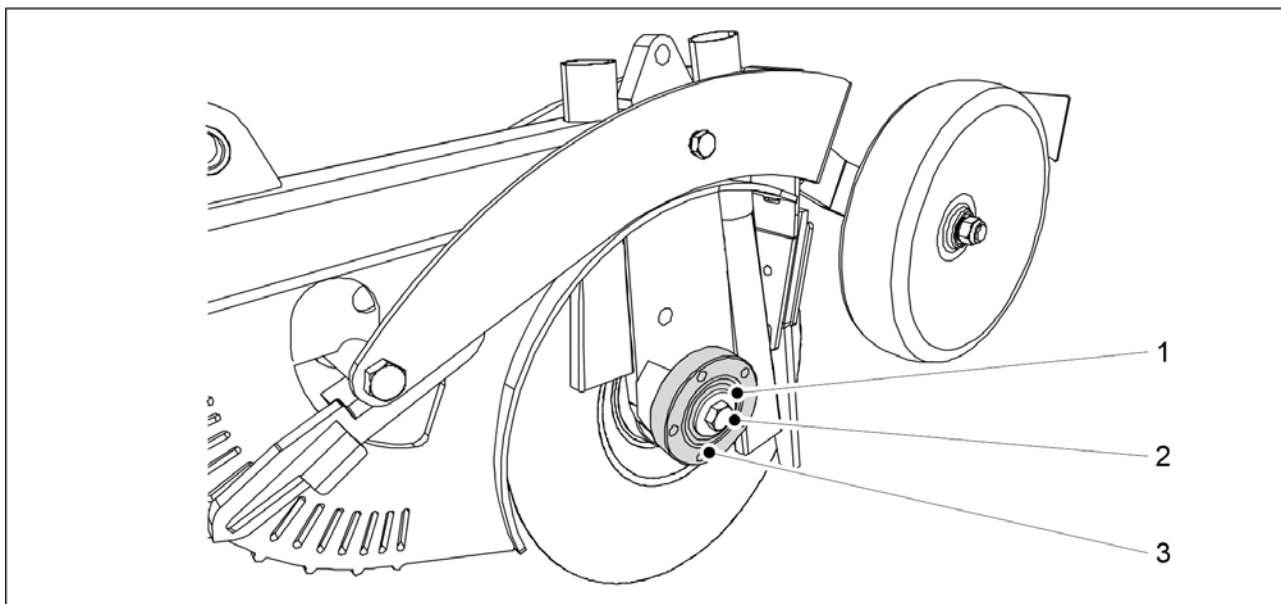

Obrázek. 7.8.2.2 - 322. Montáž pouzdra ložiska

1. Vyčistěte povrch (3) pouzdra ložiska.
2. Namontujte pouzdro ložiska na osu radličky.
3. Použijte podložku M16 (1) a dotáhněte šroub M16 (2).
 - Levý disk má levostranný závit a pravý disk má pravostranný závit.

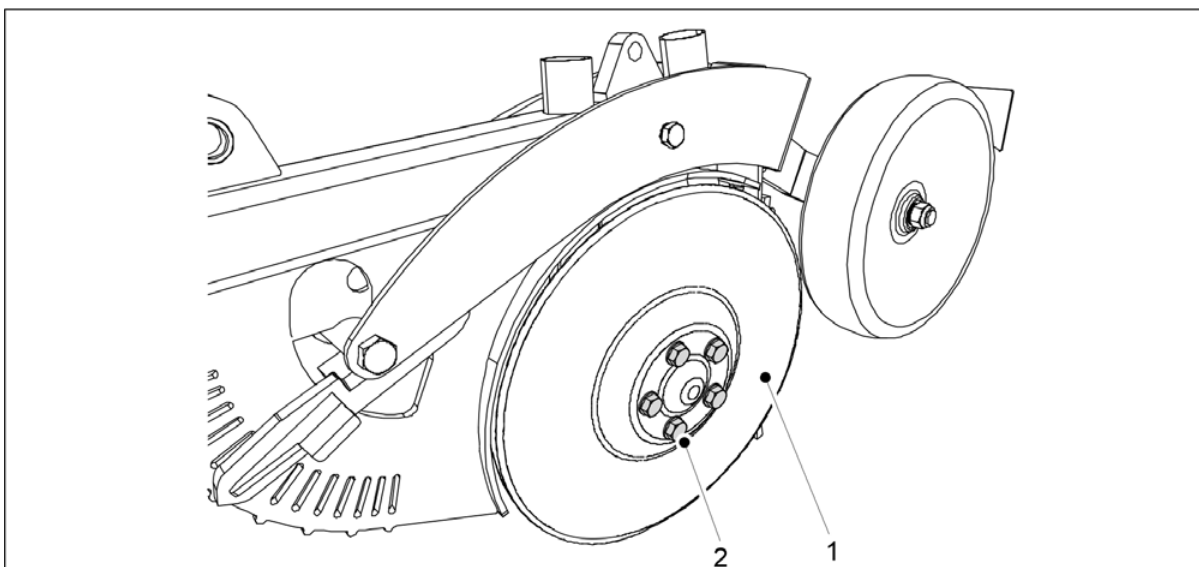

Obrázek. 7.8.2.2 - 323. Montáž disku

4. Namontujte disk (1) na osu radličky.
5. Dotáhněte šrouby M12 x 1,5 (2) (5 ks) krytu ložiska.

7.8.3 Výměna ložiska radličky

7.8.3.1 Odpojení ložiska

- Demontujte disk radličky podle části [7.8.2.1 Odpojení disku](#).

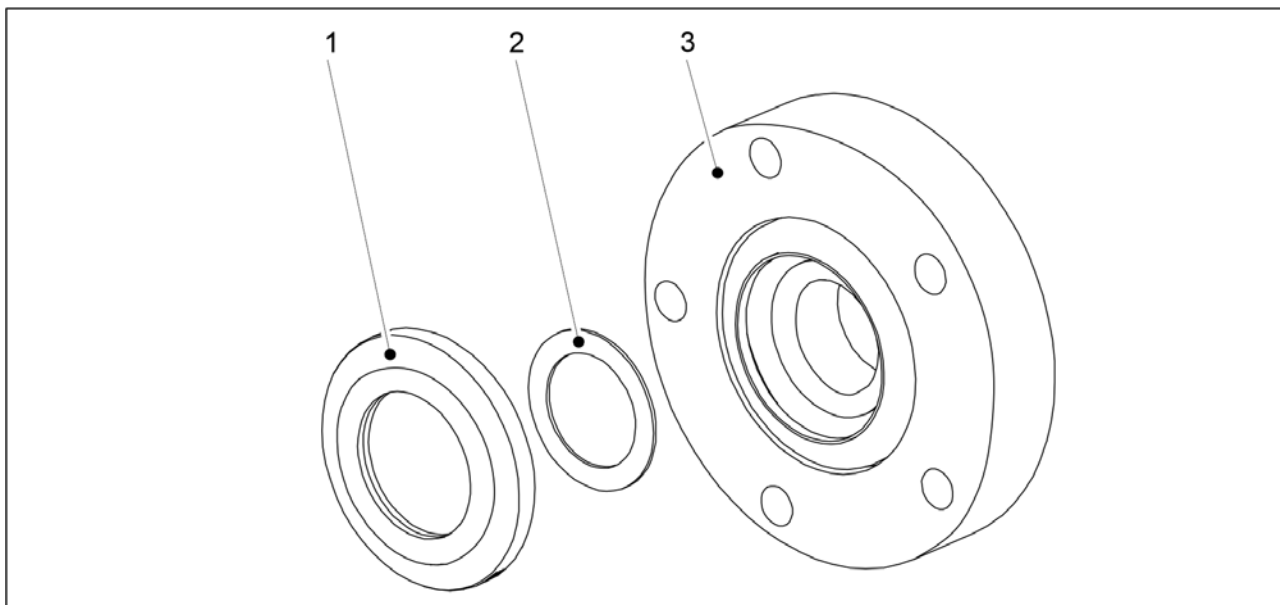

Obrázek. 7.8.3.1 - 324. Těsnění a podložka ložiska

1. Demontujte těsnění ložiska (1) a podložku (2) ze zadní části pouzdra ložiska (3).

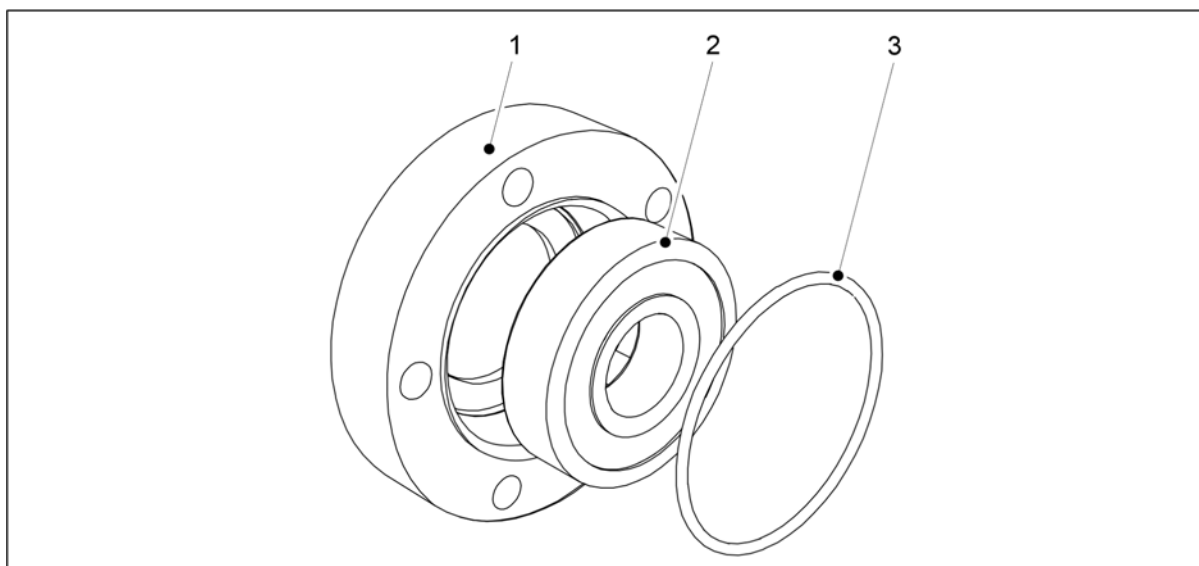

Obrázek. 7.8.3.1 - 325. Demontáž ložiska a O-kroužku

2. Demontujte O-kroužek (3) z přední části ložiska.
3. Demontujte ložisko (2) z pouzdra ložiska (1).
 - Demontujte ložisko ze zadní části pouzdra ložiska pomocí svorky.

7.8.3.2 Montáž ložiska

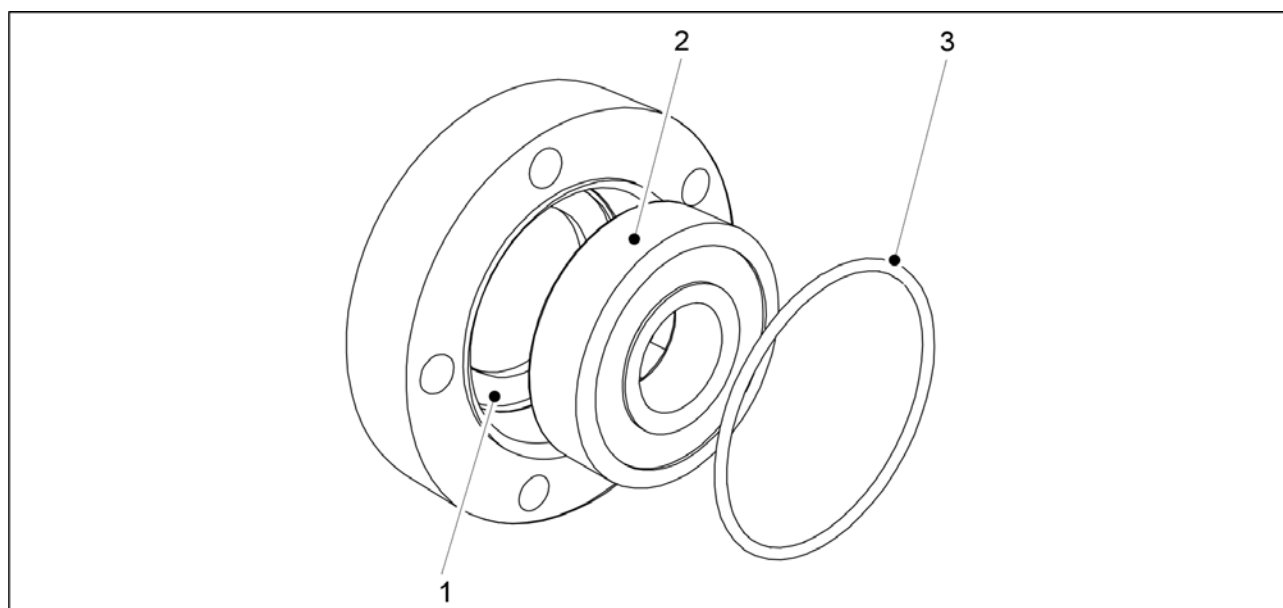

Obrázek. 7.8.3.2 - 326. Montáž ložiska

1. Vyčistěte pouzdro ložiska (1).
2. Namontujte nové ložisko (2).
 - Namontujte ložisko pomocí svorky.
3. Vraťte zpět O-kroužek (3).

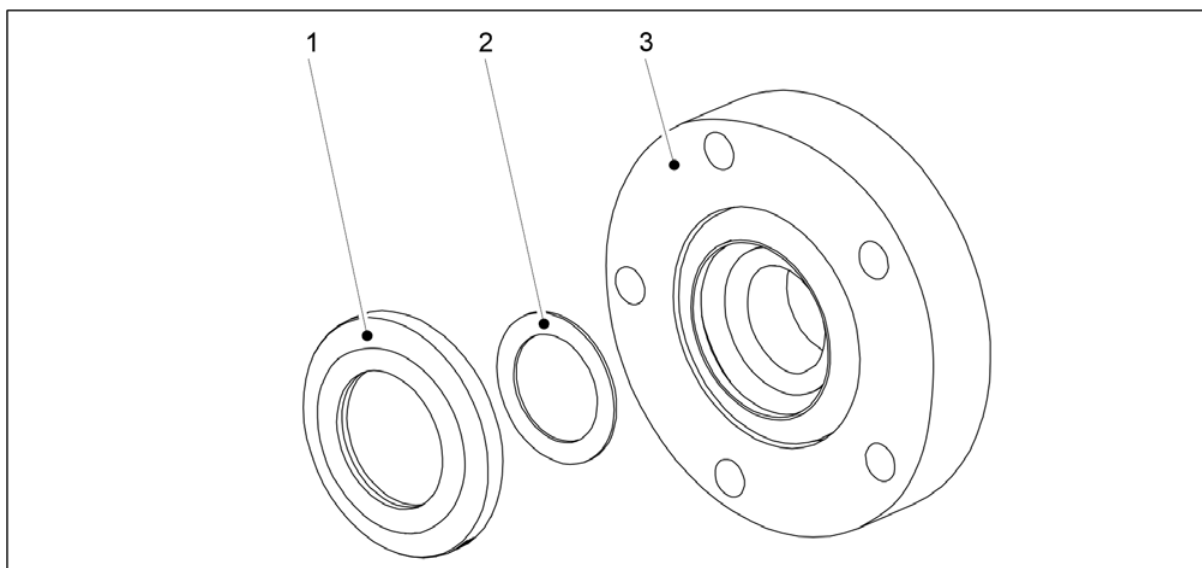

Obrázek. 7.8.3.2 - 327. Těsnění a podložka ložiska

4. Vraťte zpět podložku (2) a těsnění ložiska (1, 3)
 - Těsnění byste měli měnit vždy při výměně ložiska.

7.8.4 Výměna uzavíracího kola radličky

7.8.4.1 Demontáž uzavíracího kola

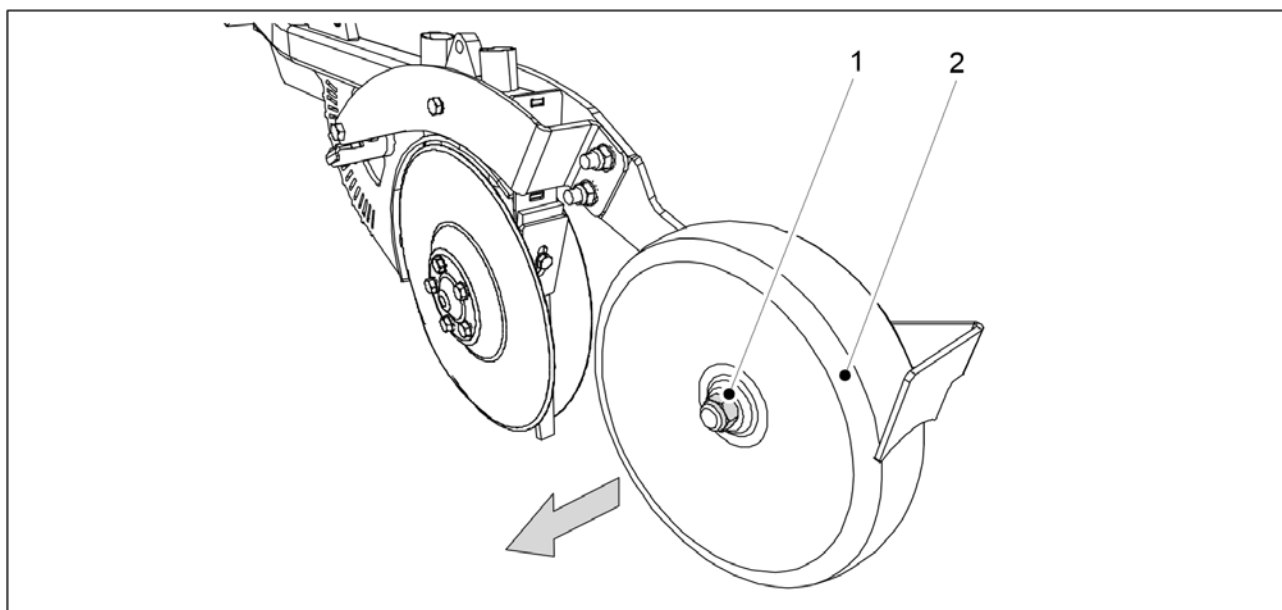

Obrázek. 7.8.4.1 - 328. Demontáž uzavíracího kola

1. Demontujte pojistnou matici (1) uzavíracího kola (2) a sundejte uzavírací kolo z radličky.

7.8.4.2 Instalace uzavíracího kola

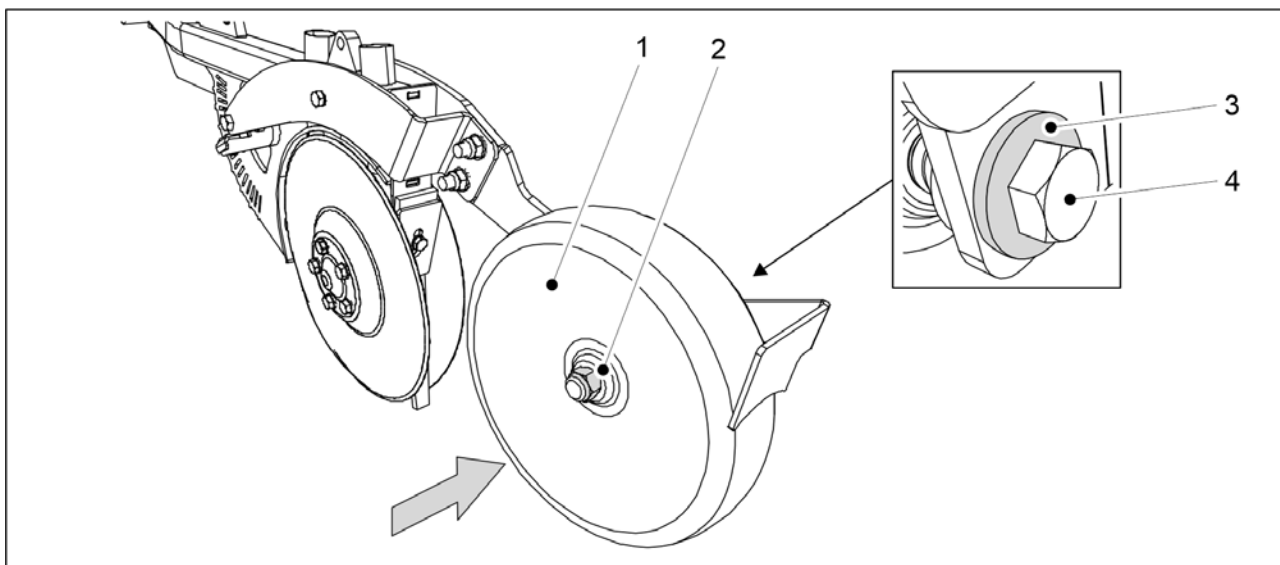

Obrázek. 7.8.4.2 - 329. Instalace uzavíracího kola

1. Namontujte zpět uzavírací kolo (2) a dotáhněte šroubem M20 x 120 (4), s podložkou M20 (3) a maticí M20 (2).
 - Při instalaci použijte nové pojistné matice.

7.8.5 Regulace střek

7.8.5.1 Regulace střerky disku



NEBEZPEČÍ

Buďte opatrní - hrany disku jsou ostré.

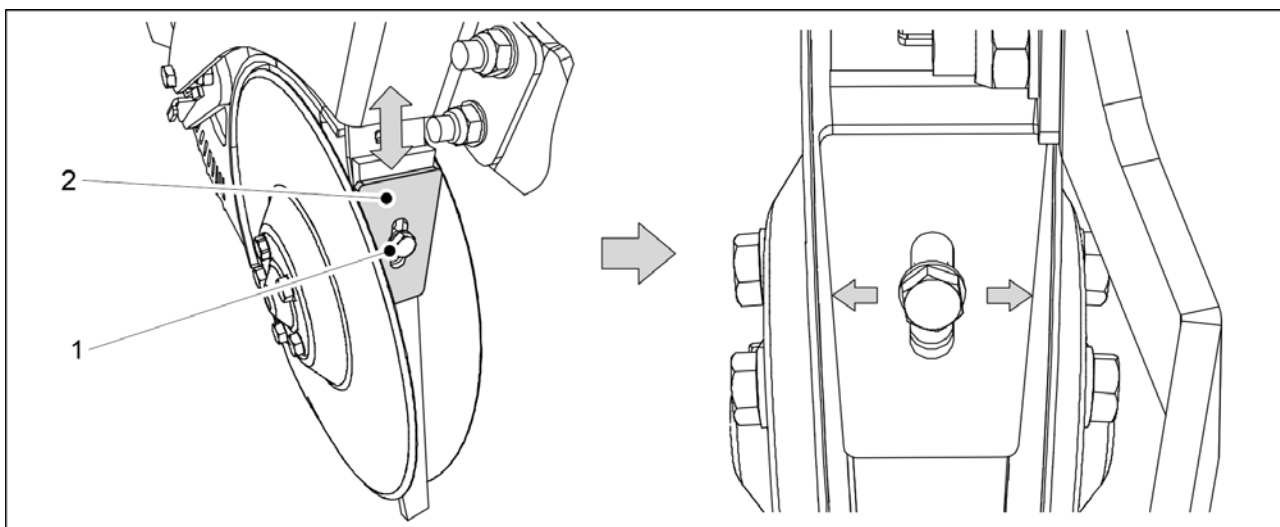

Obrázek. 7.8.5.1 - 330. Stěrka disku

1. Povolte šroub (1) stěrky (2).

2. Upravte vzdálenost mezi stěrkou a disky tak, že posunete stěrku nahoru nebo dolů.
 - Stěrka a vnitřní deska pod ní musí být u sebe. Umístěte stěrku a vnitřní desku co nejbližší k disku, ale zajistěte, aby disk nebyl na žádném místě v kontaktu se stěrkou ani s vnitřní deskou. Disk se musí otáčet volně.
3. Dotáhněte upínací šroub stěrky.

7.8.5.2 Regulace stěrky uzavíracího kolečka

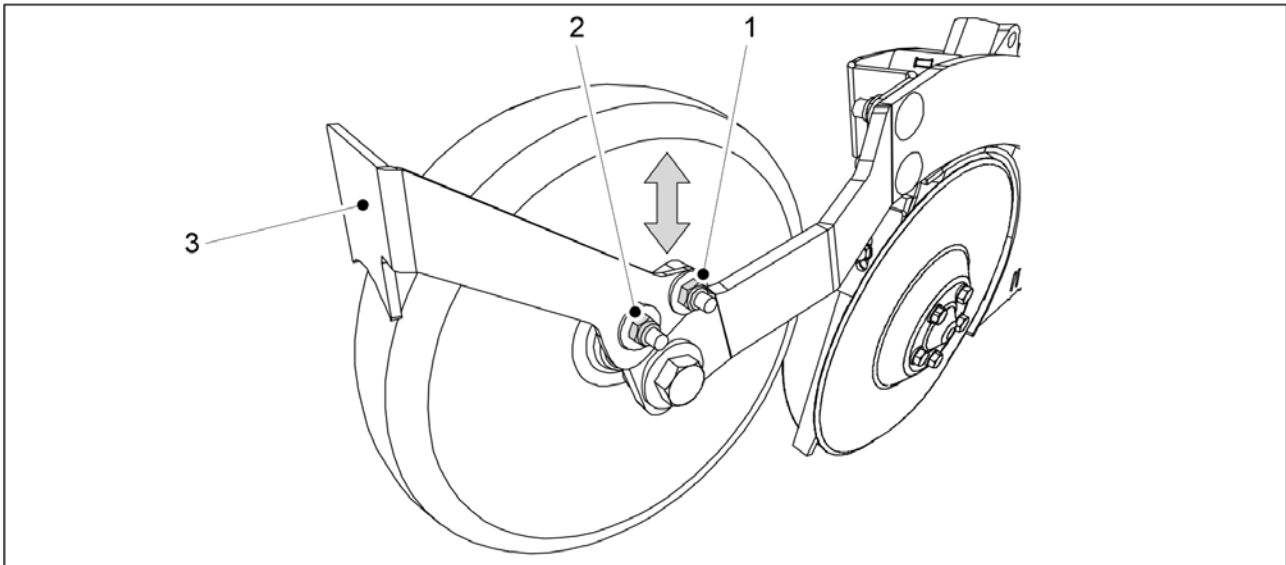

Obrázek. 7.8.5.2 - 331. Stěrka uzavíracího kolečka

1. Povolte dvě upínací matice (1, 2) stěrky uzavíracího kolečka (3).
2. Upravte vzdálenost mezi stěrkou a uzavíracím kolem tak, že posunete stěrku nahoru nebo dolů.
 - Vzdálenost mezi stěrkou a uzavíracím kolem by měla být 2–3 mm.
3. Dotáhněte upínací matice stěrky.

7.9 Údržba ovládacího systému SeedPilot

7.9.1 Kalibrování snímače

- PIN kód ovládacího systému pro kalibraci snímače je „3“.

7.9.1.1 Kalibrace snímače secí pozice stroje

1. Spustíte stroj do pracovní polohy.

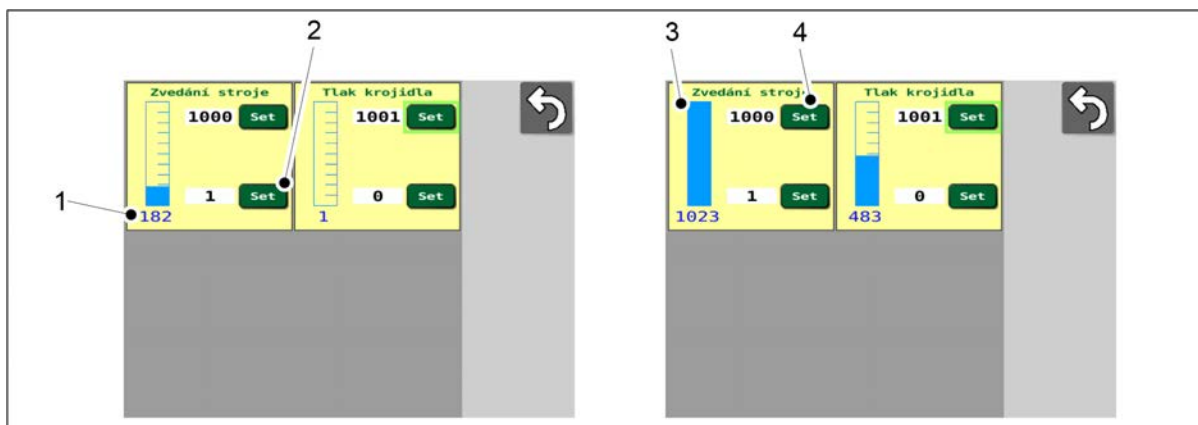

Obrázek. 7.9.1.1 - 332. Kalibrace snímače secí pozice stroje

- Číslo (1) označuje polohu snímače. Jedná se o surová data z ovládače.
2. Stiskněte SET (Nastavit) (2).
 3. Zvedněte stroj do přepravní polohy.
 - Na stupnici se modrá lišta (3) posune.
 4. Stiskněte NASTAVIT (4).

7.9.2 Kalibrování pojzdové vzdálenosti

7.9.2.1 Kalibrace pojzdové vzdálenosti při jízdě

- PIN kód ovládacího systému pro kalibraci pojzdové vzdálenosti je „5“.
- Proveďte kalibraci pojzdové vzdálenost podle aktuální plochy setí, rychlosti a tlaku radliček. Tím získáte nejpřesnější možný výsledek kalibrace.

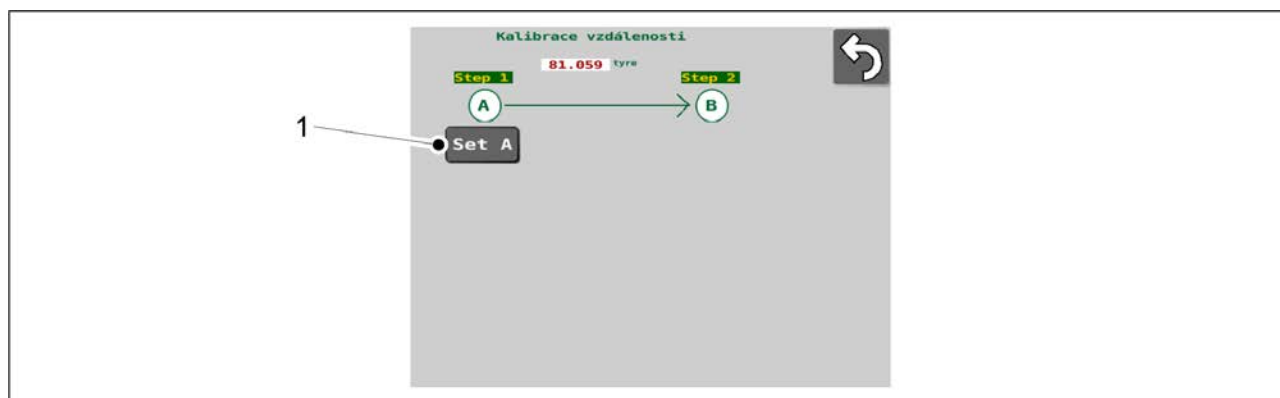

Obrázek. 7.9.2.1 - 333. Kalibrace jízdy 1

1. Spusťte stroj.
2. Stiskněte NASTAVIT A (1).
3. Ujeďte požadovanou vzdálenost.
 - Systém změří pulzy snímače rychlosti. Doporučená pojzdová vzdálenost je 100 m.

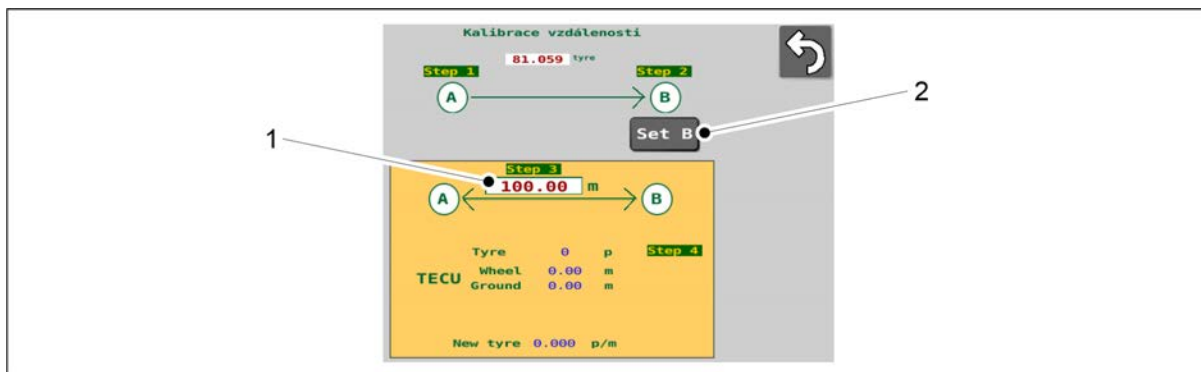

Obrázek. 7.9.2.1 - 334. Kalibrace jízdy 2

4. Stiskněte NASTAVIT B (2).
5. Zadejte ujetou vzdálenost na obrazovce (1).

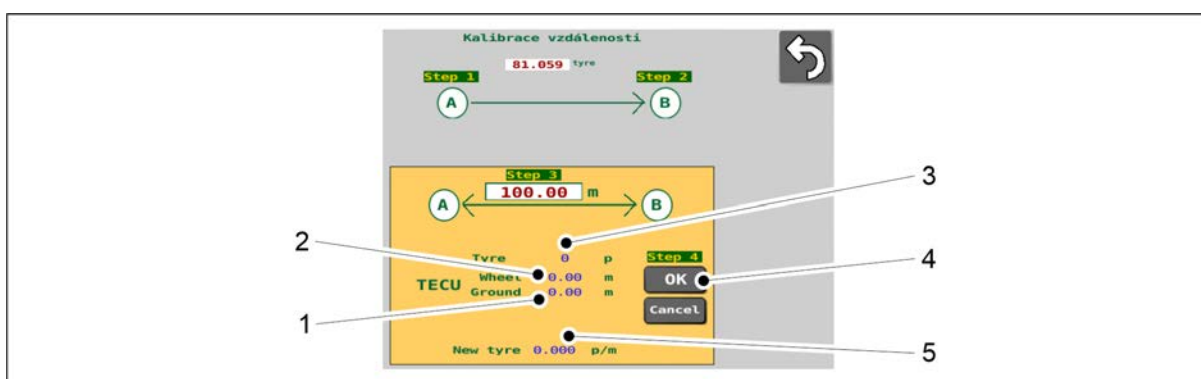

Obrázek. 7.9.2.1 - 335. Kalibrace jízdy 3

- Na obrazovce se zobrazí data ze sběrnice ISOBUS traktoru o ujeté vzdálenosti (2) získané od kol traktoru a vzdálenosti naměřené radarem traktoru (1) (pouze u traktorů se sběrníci ISOBUS) a nová hodnota získaná z kalibrace (5). Systém kalibruje novou hodnotu pojezdové vzdálenosti podle počtu pulzů (3).
6. Stiskněte klávesu OK (4).
 - Bude použita nová hodnota.

7.9.2.2 Ruční kalibrace pojezdové vzdálenosti

- PIN kód ovládacího systému pro kalibraci pojezdové vzdálenosti je „5“.
Touto funkcí lze hodnotu kalibrace pojezdové vzdálenosti (pulzy/metr [p/m]) nastavit přímo bez jízdy.

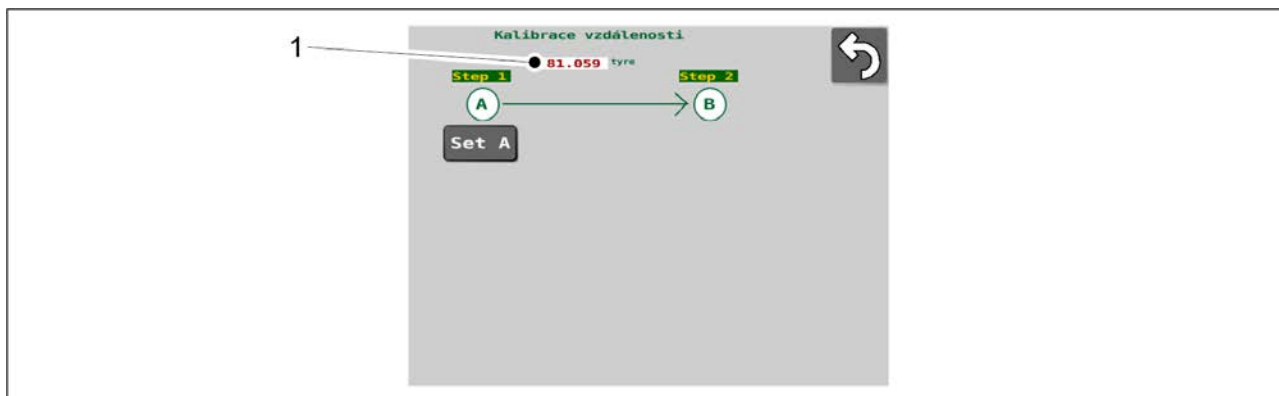

Obrázek. 7.9.2.2 - 336. Ruční kalibrace pojzdové vzdálenosti

1. Stiskněte číselnou hodnotu p/m (1).
2. Do pole zadejte požadovanou hodnotu.
 - Hodnota musí být mezi 1 a 250. Jakékoli hodnoty mimo tento rozsah nebudou uloženy.
Tovární nastavení je 81,059.
Zadaná hodnota je uložena jako nová číselná hodnota p/m (1).

7.9.3 Informace o stavu I/O (vstupy/výstupy)

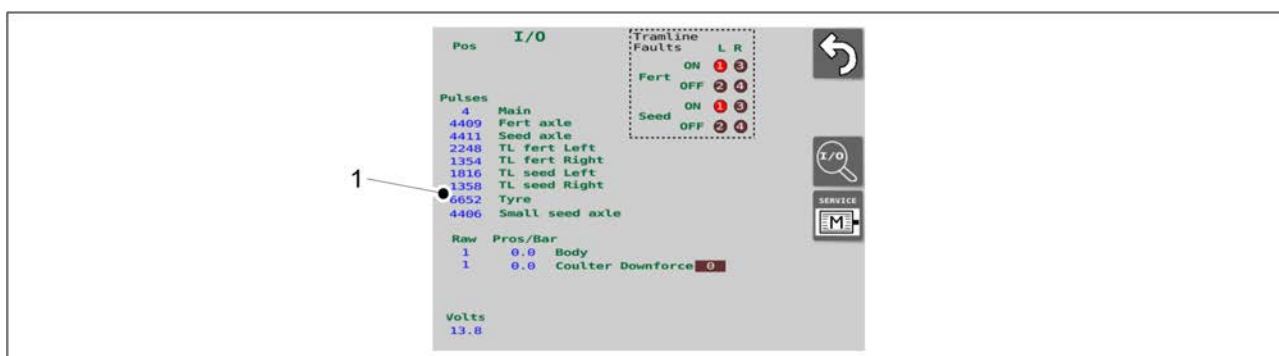

Obrázek. 7.9.3 - 337. Informace o stavu I/O (vstupy/výstupy)

- Informace o stavu I/O (vstupy/výstupy) (1) jsou zobrazeny na levé straně obrazovky stavu I/O uživatelského rozhraní. V případě závady si tuto informaci může vyžádat oddělení servisu.

7.9.4 Diagnostická data závady spojky kolejového řádku

Pokud se na obrazovce Jízda objeví alarm spojky kolejového řádku (viz část [6.3.5.1 Alarm spojky kolejových řádků](#)), příčina chyby je zobrazena na obrazovce stavu I/O v poli (1).

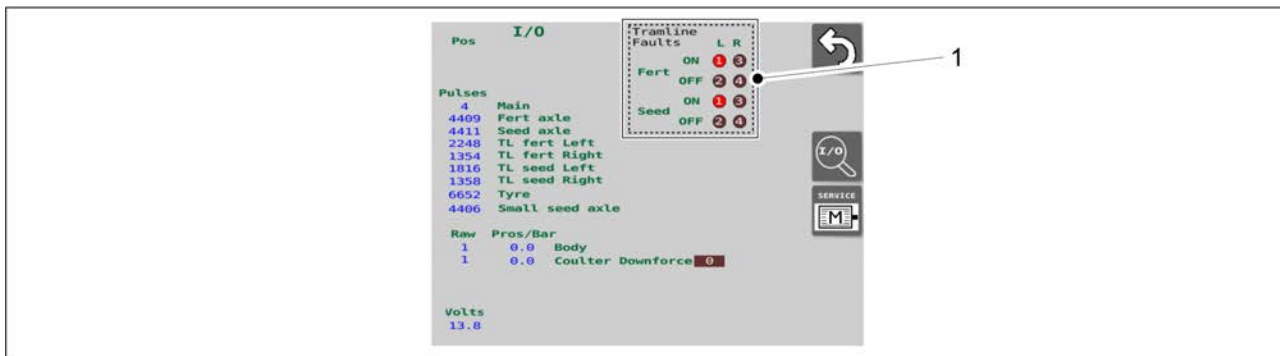

Obrázek. 7.9.4 - 338. Diagnostická data závady spojky kolejového řádku

- Fert = hnojivo, Seed = osivo, L = levá, R = pravá.
Číselné kruhy 1-4: Pokud je číselný kruh červený, byla zjištěna závada a je v paměti závad.
Závada ZAP = kolejový řádek se otáčí, i když by neměl
Závada VYP = kolejový řádek se neotáčí, i když by měl

7.9.4.1 Resetování paměti závad spojky kolejového řádku

- Obrazovka diagnostiky I/O v uživatelském rozhraní uvádí nastavení, která jsou určena pouze pro účely údržby. Nikdy tedy nastavení na obrazovce sami neměňte, aniž byste to konzultovali s oddělením servisu.
PIN kód ovládacího systému pro resetování paměti závad je „57“.

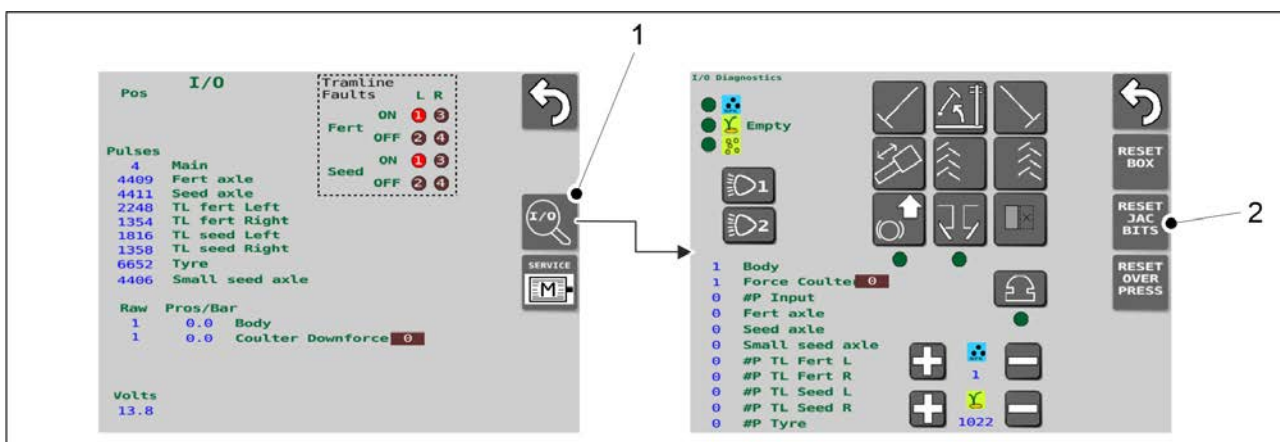

Obrázek. 7.9.4.1 - 339. Resetování paměti závad spojky kolejového řádku

- Stiskněte tlačítko I/O (vstupy/výstupy) (1) na informační obrazovce stavu I/O uživatelského rozhraní.
- Na stránce Diagnostika I/O uživatelského rozhraní stiskněte tlačítko RESET JAC BITS (2).
 - Resetování paměti závad spojky kolejového řádku bylo provedeno.

7.9.5 Testování elektrických motorů

- PIN kód ovládacího systému pro zadání testování elektrických motorů je „57“.
V některých situacích můžete požádat servis o testování elektrických motorů.

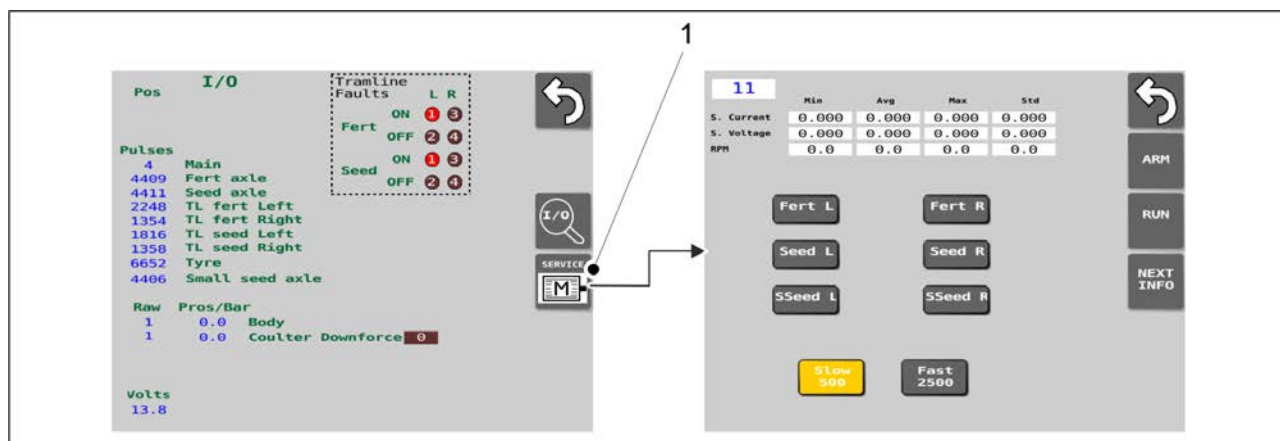

Obrázek. 7.9.5 - 340. Přejděte do obrazovky Testování elektrických motorů

1. Jděte na obrazovku stavových informací I/O na uživatelském rozhraní a stiskněte tlačítko SERVIS M (1).

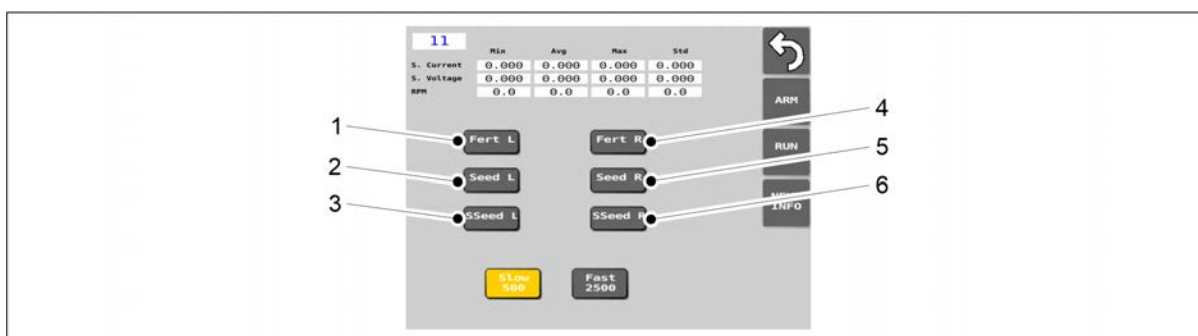

Obrázek. 7.9.5 - 341. Volba elektrických motorů

2. Stiskněte tlačítka (1–6) pro výběr všech elektrických motorů na stroji k testování.

Číslo	Tlačítko	Elektrický motor	Číslo	Tlačítko	Elektrický motor
1.	Fert L	Hnojivo vlevo	4.	Fert R	Hnojivo vpravo
2.	Seed L	Osivo vlevo	5.	Seed R	Osivo vpravo
3.	SSeed L	Malé osivo vlevo	6.	SSeed R	Malé osivo vpravo

- V závislosti na vybavení stroje se počet elektrických motorů (2, 3, 4 nebo 6) na stroji a pozice elektrických motorů na stroji (vlevo nebo vpravo) liší stroj od stroje. Pokud je po stisknutí tlačítko žluté, daný elektrický motor:
 - je na stroji
 - byl vybrán pro testování
 Pokud není po stisknutí tlačítko žluté, daný elektrický motor na stroji není.

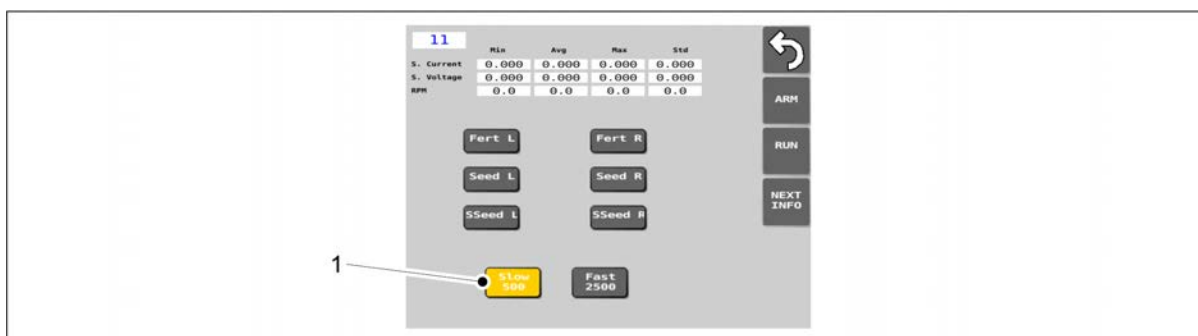

Obrázek. 7.9.5 - 342. Tlačítko SLOW 500

3. Stiskněte tlačítko SLOW 500 (1).

- S touto možností jsou elektrické motory během testování spuštěny v pomalém režimu.

Tlačítko je žluté, pokud je aktivováno.

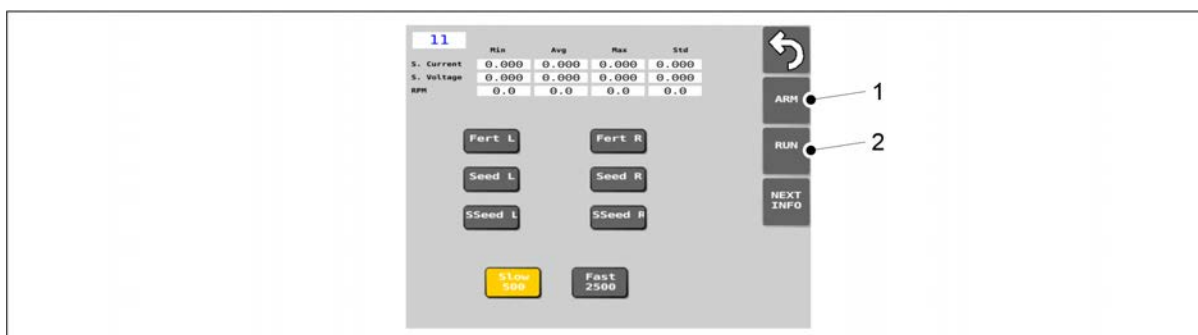

Obrázek. 7.9.5 - 343. Testování startu

4. Stiskněte tlačítko ARM (1).

5. Stiskněte tlačítko RUN (2).

- Elektrické motory vybrané pro testování se otáčejí po dobu asi 8 sekund, pak se automaticky zastaví.

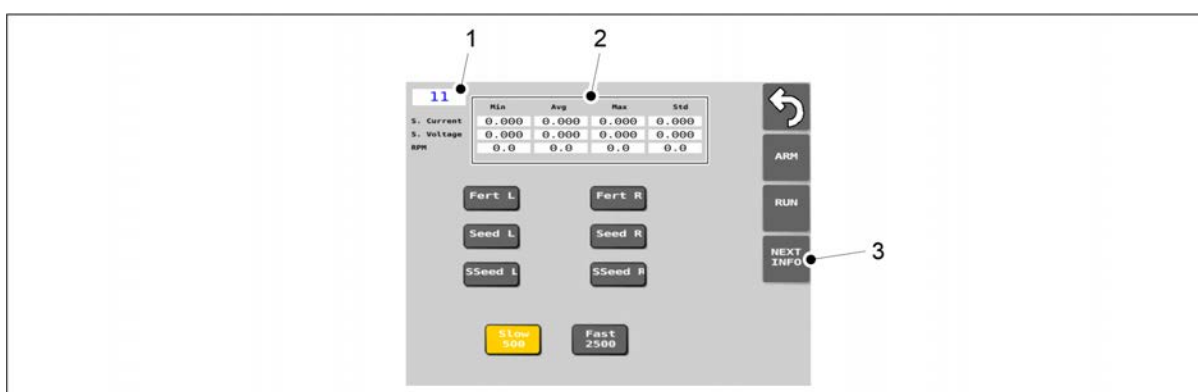

Obrázek. 7.9.5 - 344. Kontrola výsledků měření

- Data měření můžete u poslední provedené zkoušky zkontrolovat následovně: Pole (1) uvádí ID číslo elektrického motoru. Data měření pro tento elektrický motor jsou uvedena v tabulce (2). Stisknutím tlačítka NEXT INFO (Další info) (3) se zobrazí ID číslo dalšího elektrického motoru v poli (1) a data měření dalšího elektrického motoru v tabulce (2).

ID čísla elektrických motorů: 11 = Hnojivo vlevo, 12 = Osivo vlevo, 13 = Malé osivo vlevo, 21 = Hnojivo vpravo, 22 = Osivo vpravo, 23 = Malé osivo vpravo.

Pro další možné využití použijte kameru svého telefonu a vyfotťte si obrázky dat měření daného motoru.

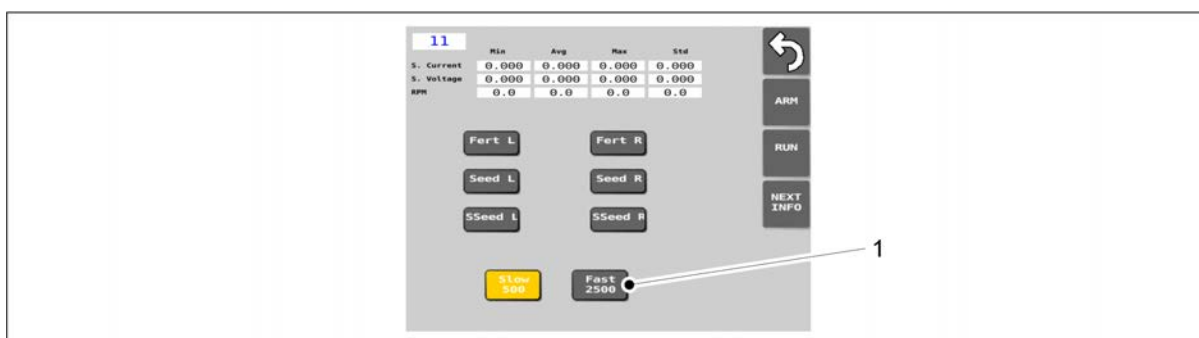

Obrázek. 7.9.5 - 345. Tlačítko FAST 2500

6. Stiskněte tlačítko FAST 2500 (1).

- S touto možností jsou elektrické motory během testování spuštěny v rychlém režimu.

Tlačítko je žluté, pokud je aktivováno.

7. Opakujte kroky 4–5.

8 Chybové situace

8.1 Řešení potíží ovládacího systému SeedPilot

Tabulka. 8.1 - 27. Řešení potíží ovládacího systému

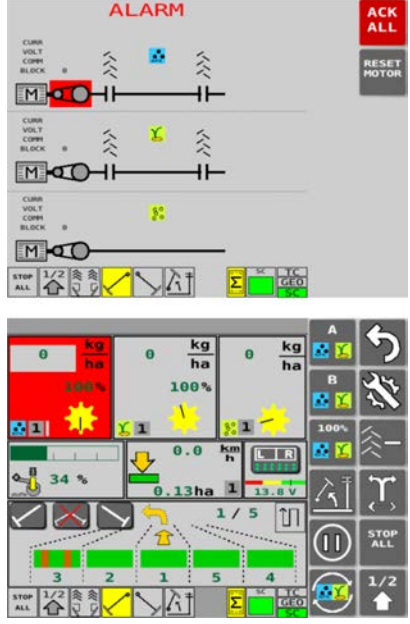
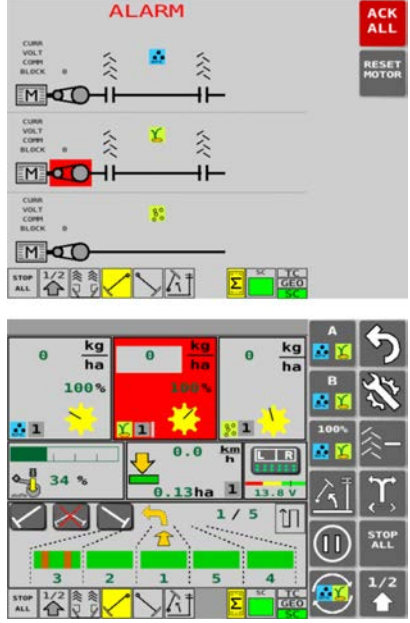
Chyba	Displej	Opatření
<p>Hřídel podavače hnojiva se neotáčí, i když je stroj v chodu.</p>		<ol style="list-style-type: none"> 1. Zkontrolujte případné mechanické překážky blokující hnací řetěz. Dle potřeby překážky odstraňte. 2. Zkontrolujte, zda není řetěz prasklý. 3. Zkontrolujte spoje snímačů kol na ose a stav snímačů kol.
<p>Hřídel podavače osiva se neotáčí, i když je stroj v chodu.</p>		<ol style="list-style-type: none"> 1. Zkontrolujte případné mechanické překážky blokující hnací řetěz. Dle potřeby překážky odstraňte. 2. Zkontrolujte, zda není řetěz prasklý. 3. Zkontrolujte spoje snímačů kol na ose a stav snímačů kol.

Hřídel podavače malého osiva se neotáčí, i když je stroj v chodu.

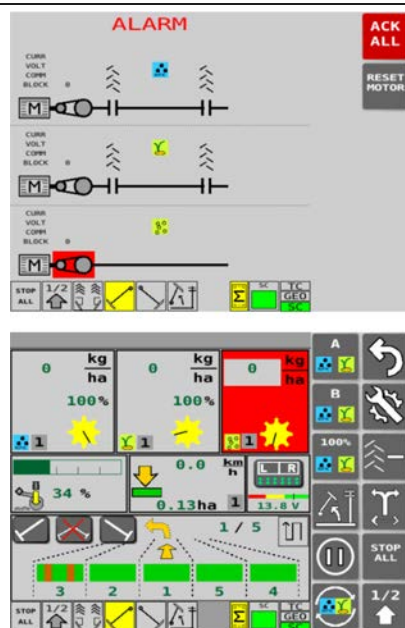

1. Zkontrolujte případné mechanické překážky blokující hnací řetěz. Dle potřeby překážky odstraňte.

2. Zkontrolujte, zda není řetěz prasklý.

3. Zkontrolujte spoje snímačů kol na ose a stav snímačů kol.

Hladina osiva, malého osiva a hnojiva v zásobníku je příliš nízká.

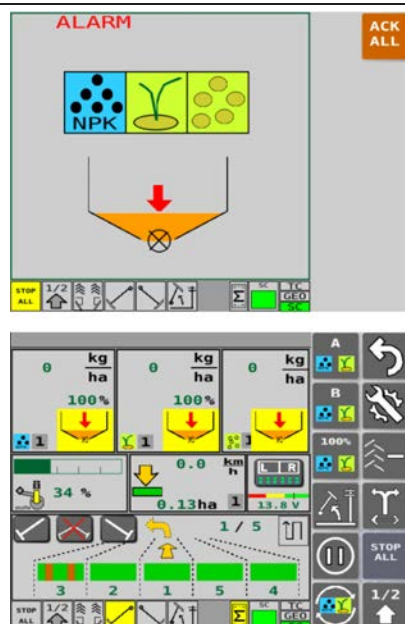

1. Zásobník doplňte.

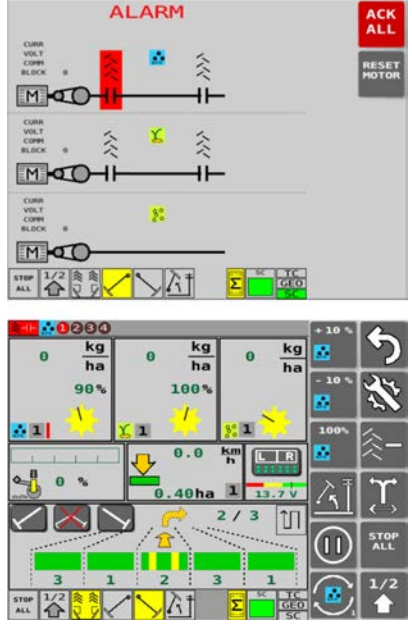
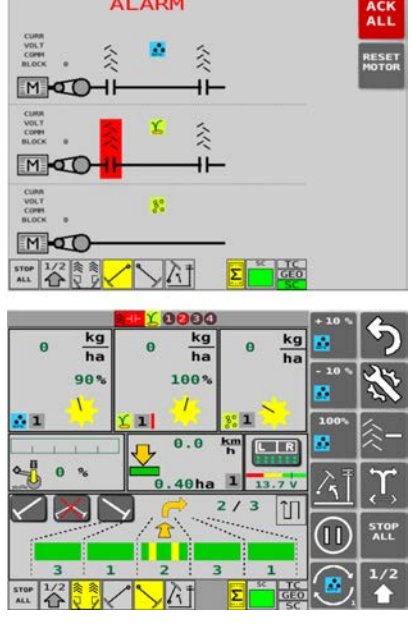
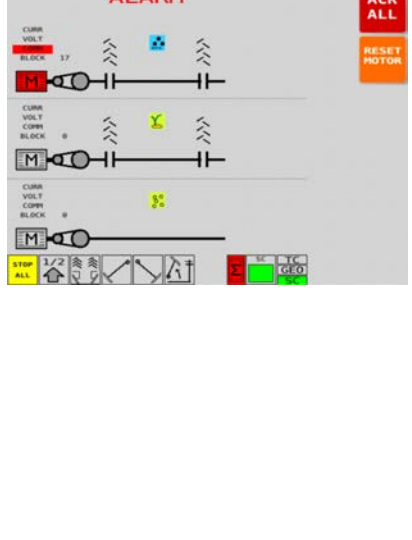
<p>Spojka kolejového řádku hnojiva se neotáčí, i když by měla.</p> <p>Spojka kolejového řádku hnojiva se otáčí, i když je kolejový řádek zapnutý.</p>		<p>1. Zkontrolujte stav konektorů a kabelů.</p>
<p>Spojka kolejového řádku osiva se neotáčí, i když by měla.</p> <p>Spojka kolejového řádku osiva se otáčí, i když je kolejový řádek zapnutý.</p>		<p>1. Zkontrolujte stav konektorů a kabelů.</p>
<p>Alarm COMM elektrického motoru: závada komunikace nebo chyba sběrnice.</p> <ul style="list-style-type: none"> • U chybové hlášky je text COMM a elektrický motor zvýrazněn červeně. • Na obrazovce Jízda uživatelského rozhraní: pole podavače, kterého se chybová hláška týká, je zvýrazněno červeně. 		<p>1. Zkontrolujte kabely motorů a jejich spoje.</p> <p>Potvrzení chybové hlášky:</p> <ol style="list-style-type: none"> 1. Stiskněte tlačítko RESET MOTOR (Resetování motoru). 2. Stiskněte tlačítko ACK ALL (POTVR VŠE).

Alarm CURR elektrického motoru:
nadproud.

- U chybové hlášky je text CURR a elektrický motor zvýrazněn červeně.
- Na obrazovce Jízda uživatelského rozhraní: pole podavače, kterého se chybová hláška týká, je zvýrazněno červeně.

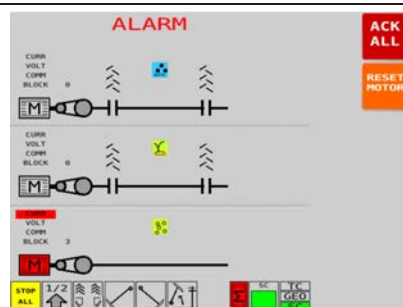

1. Zajistěte, aby vysávaný materiál neobsahoval hroudy nebo cizí předměty, které by bránily otáčení podávacího hřídele.

2. Snižte rychlost jízdy nebo rychlost podávání.

Potvrzení chybové hlášky:

1. Stiskněte tlačítko RESET MOTOR (Resetování motoru).

2. Stiskněte tlačítko ACK ALL (POTVR VŠE).

Alarm VOLT elektrického motoru:
podproud

- U chybové hlášky je text VOLT a elektrický motor zvýrazněn červeně.
- Na obrazovce Jízda uživatelského rozhraní: pole podavače, kterého se chybová hláška týká, je zvýrazněno červeně.

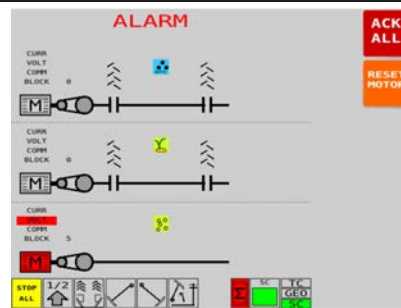

1. Zkontrolujte nabíjecí napětí traktoru.

2. Zkontrolujte, zda má traktor dostatek výkonu pro elektrické motory.

3. Snižte pojezdovou rychlost nebo rychlost podávání.

Potvrzení chybové hlášky:

1. Stiskněte tlačítko RESET MOTOR (Resetování motoru).

2. Stiskněte tlačítko ACK ALL (POTVR VŠE).

Alarm BLOCK elektrického motoru:
elektrický motor nedosáhl požadované rychlosti nebo je zastaven.

- U chybové hlášky je text BLOCK a elektrický motor zvýrazněn červeně.
- Na obrazovce Jízda uživatelského rozhraní: pole podavače, kterého se chybová hláška týká, je zvýrazněno červeně.

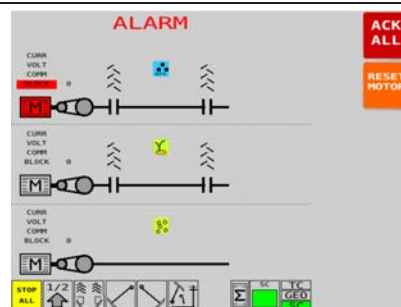

1. Zajistěte, aby ve vysévaném produktu nebyly hroudy.

2. Snižte pojezdovou rychlost nebo rychlost podávání.

Potvrzení chybové hlášky:

1. Stiskněte tlačítko RESET MOTOR (Resetování motoru).

2. Stiskněte tlačítko ACK ALL (POTVR VŠE).

Nelze dosáhnout nastavené rychlosti podávání.

- Obrazovka Jízda na uživatelském rozhraní: když se aktuální rychlost podávání sníží, objeví se červené pole u polí podavačů jako výstraha pro množství a rychlost. Ovládací panel také vydá výstražné pípnutí.
- Pokud aktuální rychlost podávání klesne pod polovinu cílové hodnoty, objeví se na obrazovce chybová hláška „Alarm BLOCK elektrického motoru“ a všechny elektrické motory se zastaví.

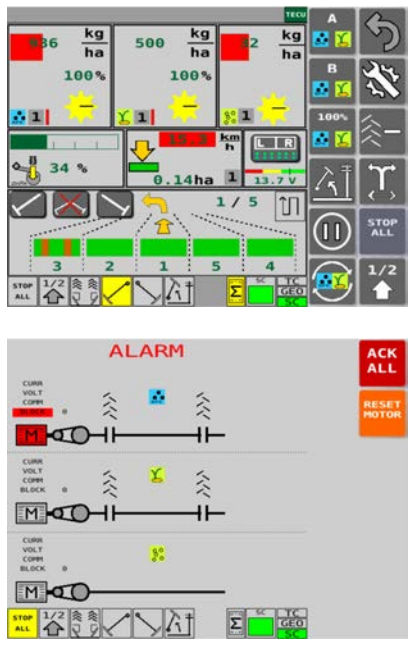

1. Snižte rychlost jízdy nebo rychlost podávání.
2. Alarm BLOCK elektrického motoru: viz kroky v předchozím řádku tabulky.

Traktor je od řídicí jednotky motoru odpojen.

- Během závady je v horní liště obrazovky Jízda uživatelského rozhraní zvýrazněn oranžový text TECU.

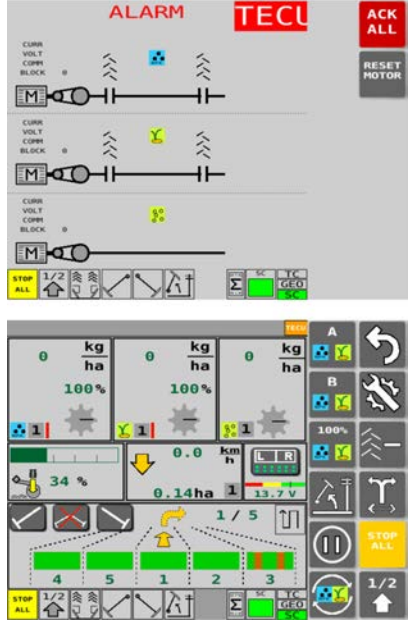

1. Zkontrolujte uchycení IBBC (elektrického konektoru ISOBUS secího stroje).
2. Traktor znovu nastartujte.
3. Pokud po opakovaném nastartování traktoru chybová hláška nezmizí, změňte zdroj rychlosti na „Multiva Tyre“.

- Pro potvrzení chybové hlášky stiskněte vpravo nahoře u chybové hlášky tlačítko ACK ALL (POTVR VŠE). Chybová hláška hřidelů podavačů a spojek kolejových řádků: pro resetování chybové hlášky musíte přejít do hlavní obrazovky uživatelského rozhraní.
- Pokud navržená opatření nefungují, obraťte se na servis.

Tabulka. 8.1 - 28. Řešení potíží s pojistkami

Problém	Příčina	Opatření
Ikona SeedPilot se na ovládacím panelu uživatelského rozhraní neobjeví.	Ovládací panel nemůže najít ovládací zařízení secího stroje.	1. Zkontrolujte pojistky v pojistkové skříni a skříni relé.
Střední značkovač, spojka kolejového řádku nebo pracovní světlo nefungují.	Pojistka je spálená.	1.Zkontrolujte pojistky v pojistkové skříni a skříni relé.

- Pojistková skříň a skříň relé se nachází pod krytem převodovky na pravé straně stroje. Viz část [4.1.1.2 Pojistková skříň a skříň relé](#).
Informace o pojistkách a relé jsou na štítku uvnitř krytu skříně a v části [9.8 SeedPilot fuse and relay list_EN](#).

8.2 Řešení potíží secího stroje

Tabulka. 8.2 - 29. Řešení potíží secího stroje

Problém	Příčina	Opatření
Množství osiva nebo hnojiva, které stroj přivádí, je vyšší, než jaké uvedla kalibrační zkouška.	1. Spodní klapky podavačů nejsou nastaveny správně.	1. Zkontrolujte násypku hnojiva podle části 6.6.6.1 Regulace pozice spodní klapky , násypku osiva podle části 6.6.7.1 Regulace pozice spodní klapky a násypku malého hnojiva podle části 6.6.8.1 Regulace pozice spodní klapky .
	2.Tabulka kalibrační zkoušky je informativní.	2. Zkontrolujte podávané množství pomocí kalibrační zkoušky podle části 6.8 Kalibrování produktu .
	3.Osivo se pohybuje jinak na začátku a po osetí několika hektarů	3. Po osetí několika hektarů spusťte znovu kalibrační zkoušku v souladu s částí 6.8 Kalibrování produktu , zejména na začátku sezóny.

Množství osiva nebo hnojiva, které stroj přivádí, je nižší, než jaké uvedla kalibrační zkouška.	1. Spodní klapky podavačů nejsou nastaveny správně.	1. Zkontrolujte násypku hnojiva podle části 6.6.6.1 Regulace pozice spodní klapky , násypku osiva podle části 6.6.7.1 Regulace pozice spodní klapky a násypku malého hnojiva podle části 6.6.8.1 Regulace pozice spodní klapky .
	2. Tabulka kalibrační zkoušky je informativní.	2. Zkontrolujte podávané množství pomocí kalibrační zkoušky podle části 6.8 Kalibrování produktu .
	3. Došlo k ucpání přívodu osiva nebo hnojiva v násypce.	3. Zkontrolujte, zda se přívod hnojiva neucpává a zda v násypce není příliš mnoho materiálu.
	4. Překážka na podávacím válci.	4. Vyčistěte podávací válec podle části 7.3.5 Vyčištění jednotek podavačů nebo části 7.3.6 Vyčištění podávací jednotky násypky malého osiva .
Stroj nelze zvednout.	1. Aktivování funkce vypnutí zdvihu.	1. Vypněte funkci vypnutí zdvihu podle části 4.1.3 Použití uživatelského rozhraní .
	2. Kulový ventil zdvihacího obvodu stroje je uzavřen.	2. Otevřete kulový ventil zdvihacího obvodu stroje podle pokynů v části 5.3.5 Použití kulového ventilu zdvihacího obvodu stroje .
	3. Rychlospojka je otevřená.	3. Zkontrolujte spojení rychlospojky.
Stroj nelze spustit.	1. Kulový ventil zdvihacího obvodu stroje je uzavřen.	1. Otevřete kulový ventil zdvihacího obvodu stroje podle pokynů v části 5.3.5 Použití kulového ventilu zdvihacího obvodu stroje .
	2. Rychlospojka je otevřená.	2. Zkontrolujte spojení rychlospojky.
	3. Dorazy na zvedacím válci jsou na svém místě.	3. Demontujte dorazy ze zvedacího válce.
Alarm násypky nefunguje.	1. Alarm byl vypnut.	1. Aktivujte alarm v nastavení podle části 4.1.3.6 Uživatelské nastavení .
Kryt otáčení osy nefunguje.	1. Alarm byl vypnut.	1. Aktivujte alarm v nastavení podle části 4.1.3.6 Uživatelské nastavení .

9 Nástavce

1. ES PROHLÁŠENÍ O SHODĚ
2. Hydraulická schémata
3. SeedPilot main_wiring_harness_EN
4. SeedPilot ISOBUS tractor_cable_EN
5. SeedPilot_electric motor_wiring_harness_left_EN
6. SeedPilot_electric motor_wiring_harness_right_EN
7. SeedPilot wiring_harness_component_information_EN
8. SeedPilot fuse- and relay list_EN
9. Spojovací zdírka podle SFS 2473
10. Výpočet stability kombinace traktoru a secího stroje

ES PROHLÁŠENÍ O SHODĚ

DOMETAL OY

Kotimäentie 1
FI-32210 Loimaa
Finsko

tímto prohlašuje, že následující secí stroje:

Multiva eCEREX 300 počínaje výrobním číslem 000-090603-P1000001

Multiva eCEREX 400 počínaje výrobním číslem 000-090604-P1000001

Multiva eFORTE 300 počínaje výrobním číslem 000-090503-P1000001

Multiva eFORTE 400 počínaje výrobním číslem 000-090504-P1000001

splňují požadavky směrnice o strojních zařízeních 2006/42/ES s ohledem na konstrukci strojních zařízení.

Dále byly při konstrukci stroje použity následující normy:

SFS-EN 12100 (2010)

SFS-EN 14018 + A1 (2010)

SFS-EN ISO 4254-1 (2013)

Loimaa, 8. 11. 2022



Vesa Mäkelä
Kotimäentie 1
FI-32210 Loimaa
Finsko

Níže podepsaná osoba je rovněž oprávněna sestavit pro výše uvedené stroje technickou dokumentaci.
Překlad originálního souboru

Hydraulická schémata eFORTE 300

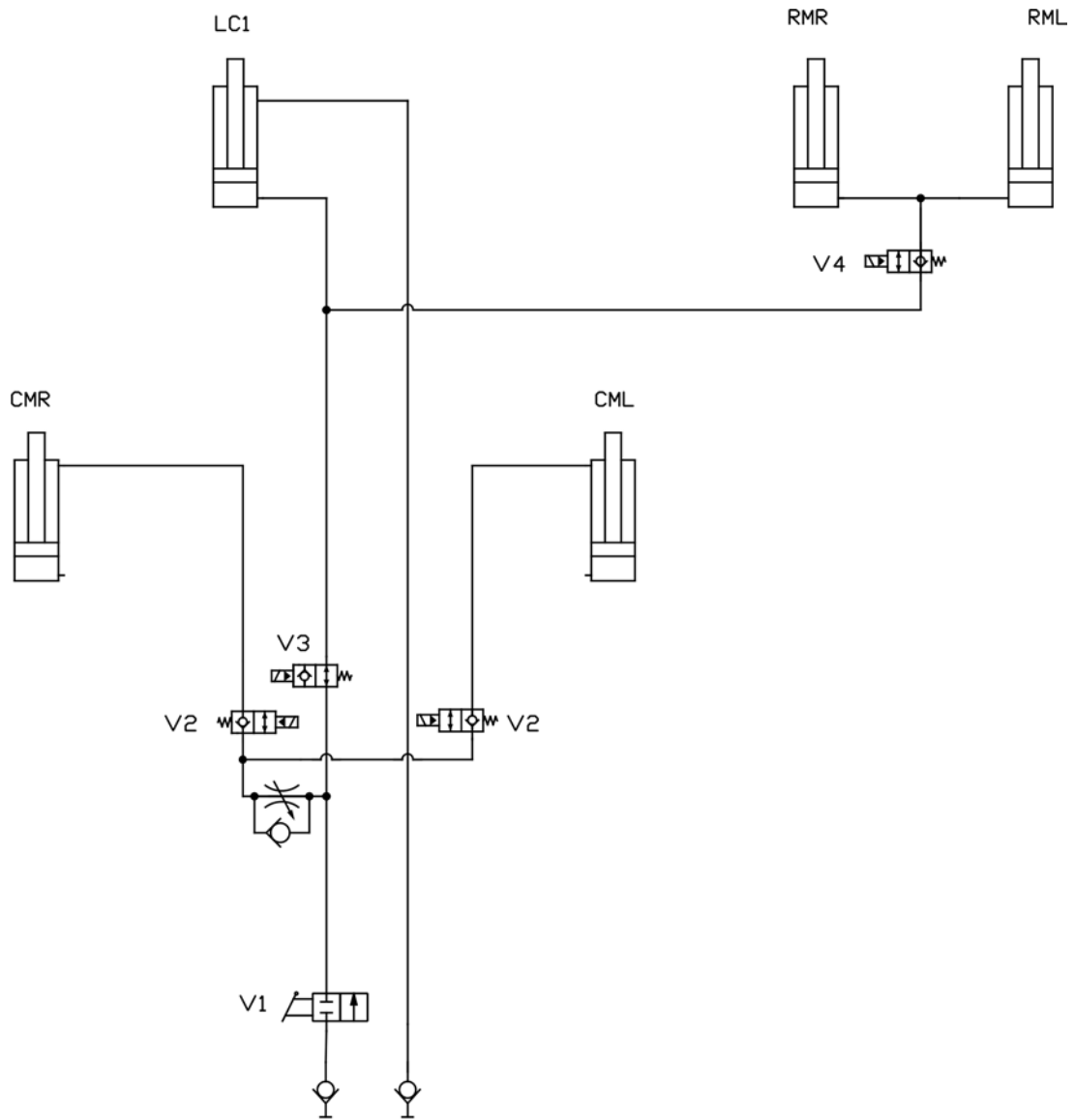

Zvedání a spuštění stroje (LC)
s prostředními (CMR/CML) a zadními značkami (RMR/RML)

Hydraulická schémata eFORTE 300

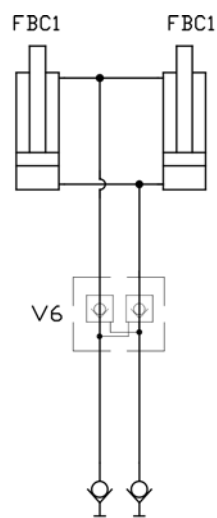
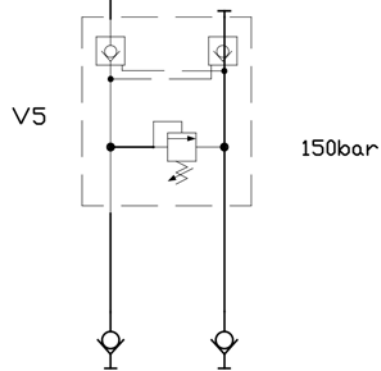
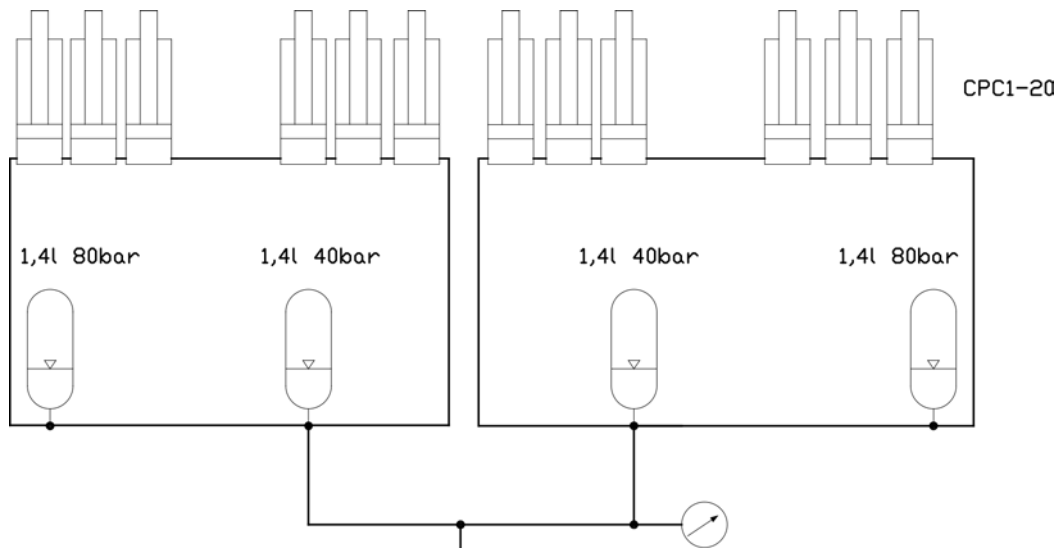

Přední srovnávací deska

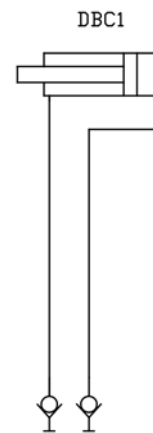

Válec oje

Hydraulická schémata eFORTE 400

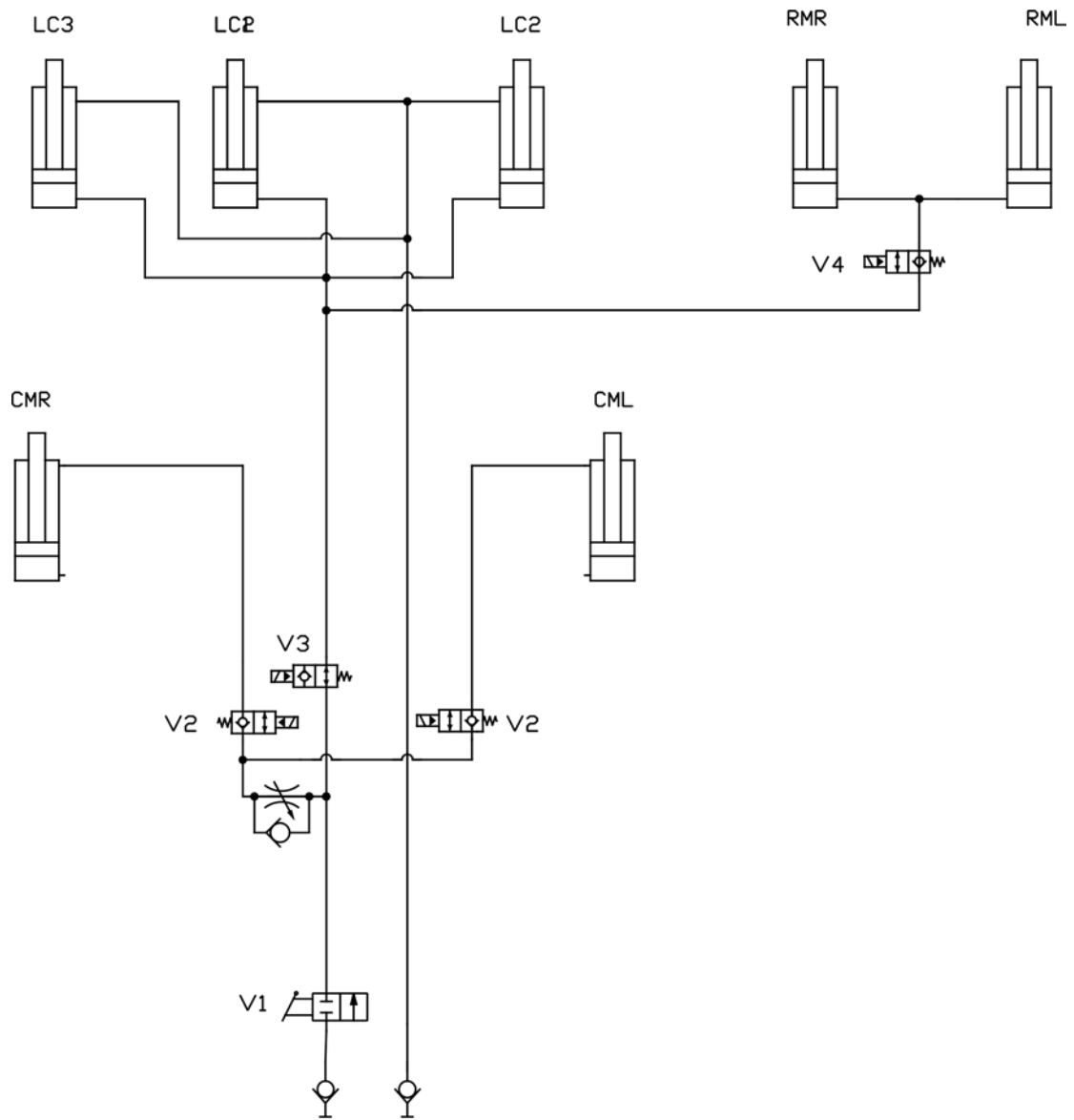

Zvedání a spouštění stroje (LC)
s prostředními (CMR/CML) a zadními značkami (RMR/RML)

Hydraulická schémata eFORTE 400

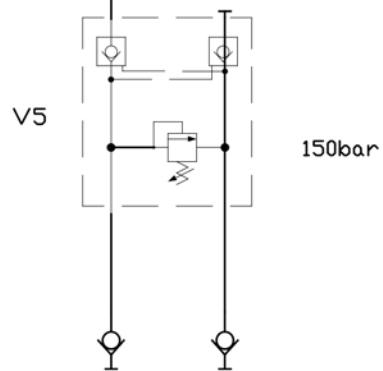
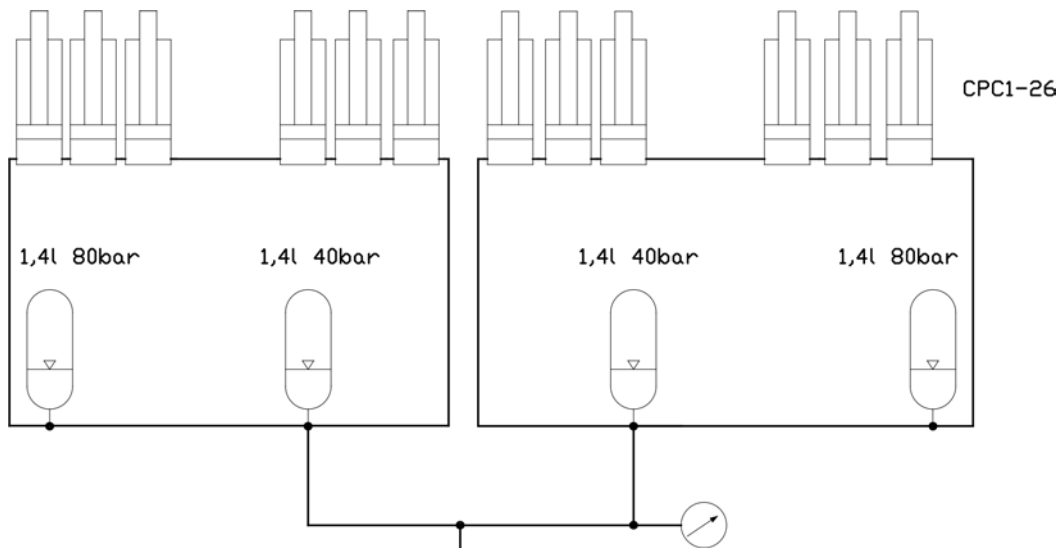

Tlak krojidla

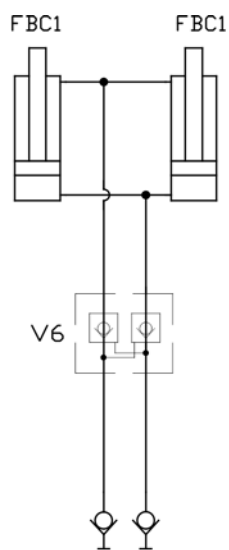

Přední srovnávací deska

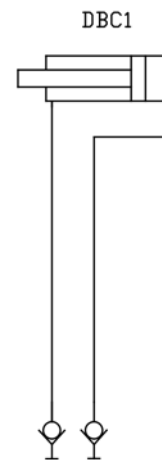

Válec oje

Hydraulická schémata eFORTE 300-400

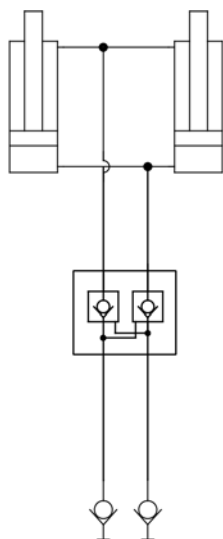

Přední diskový kultivátor

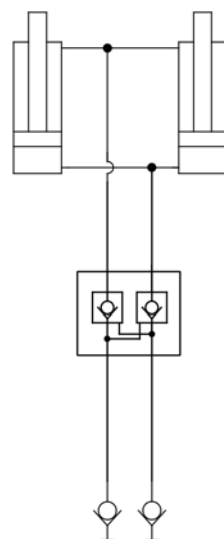

Přední brány

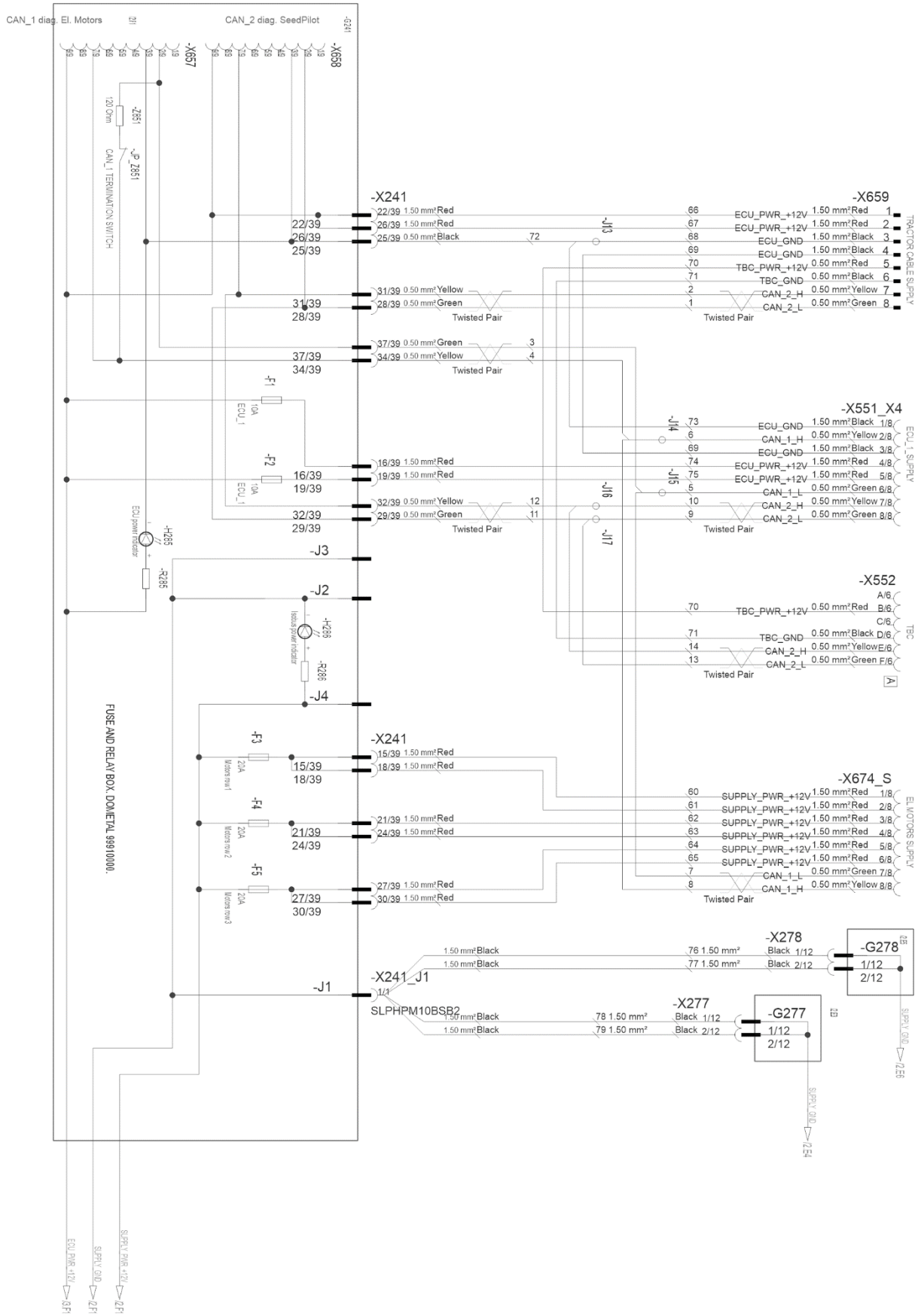

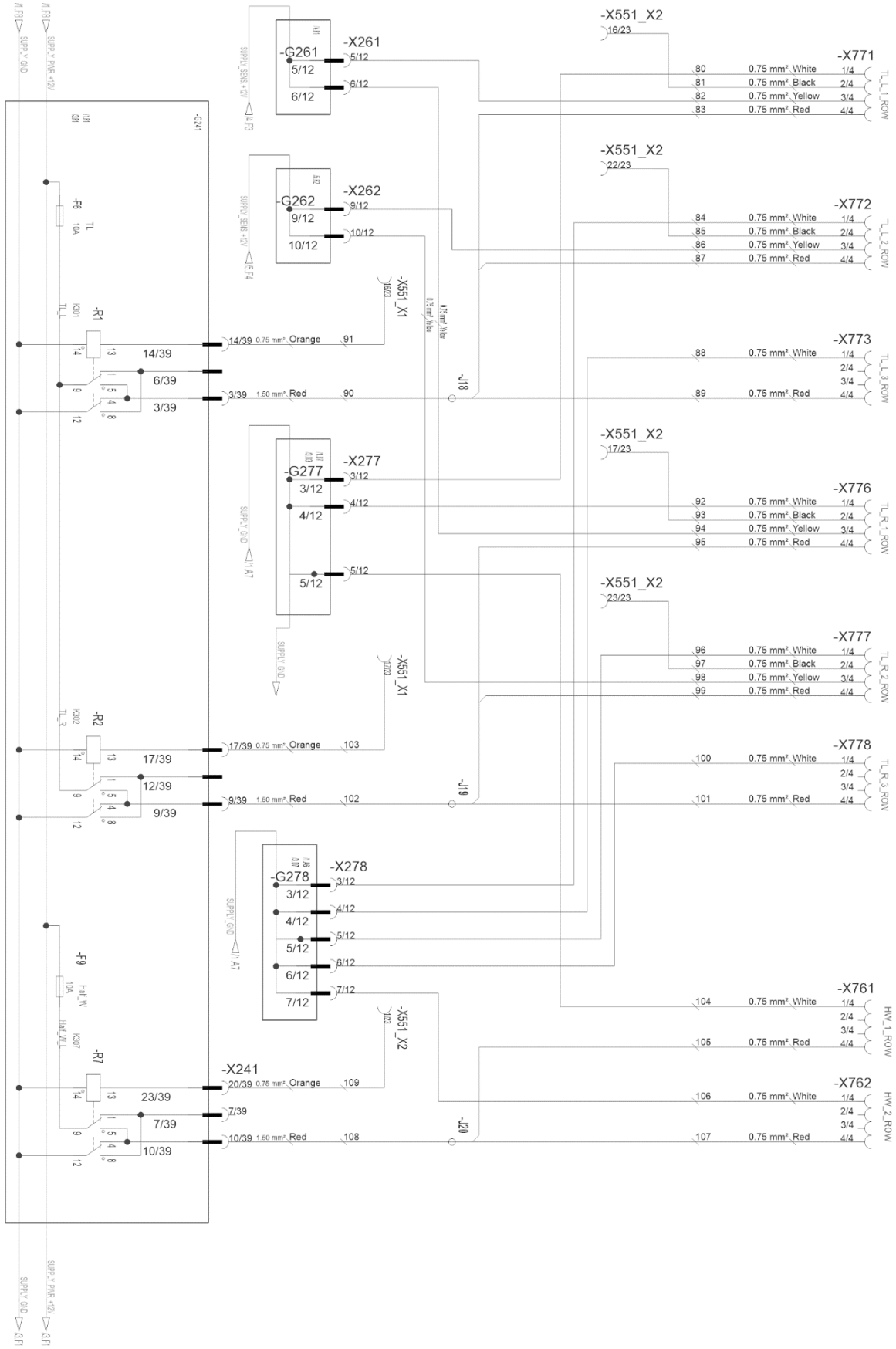

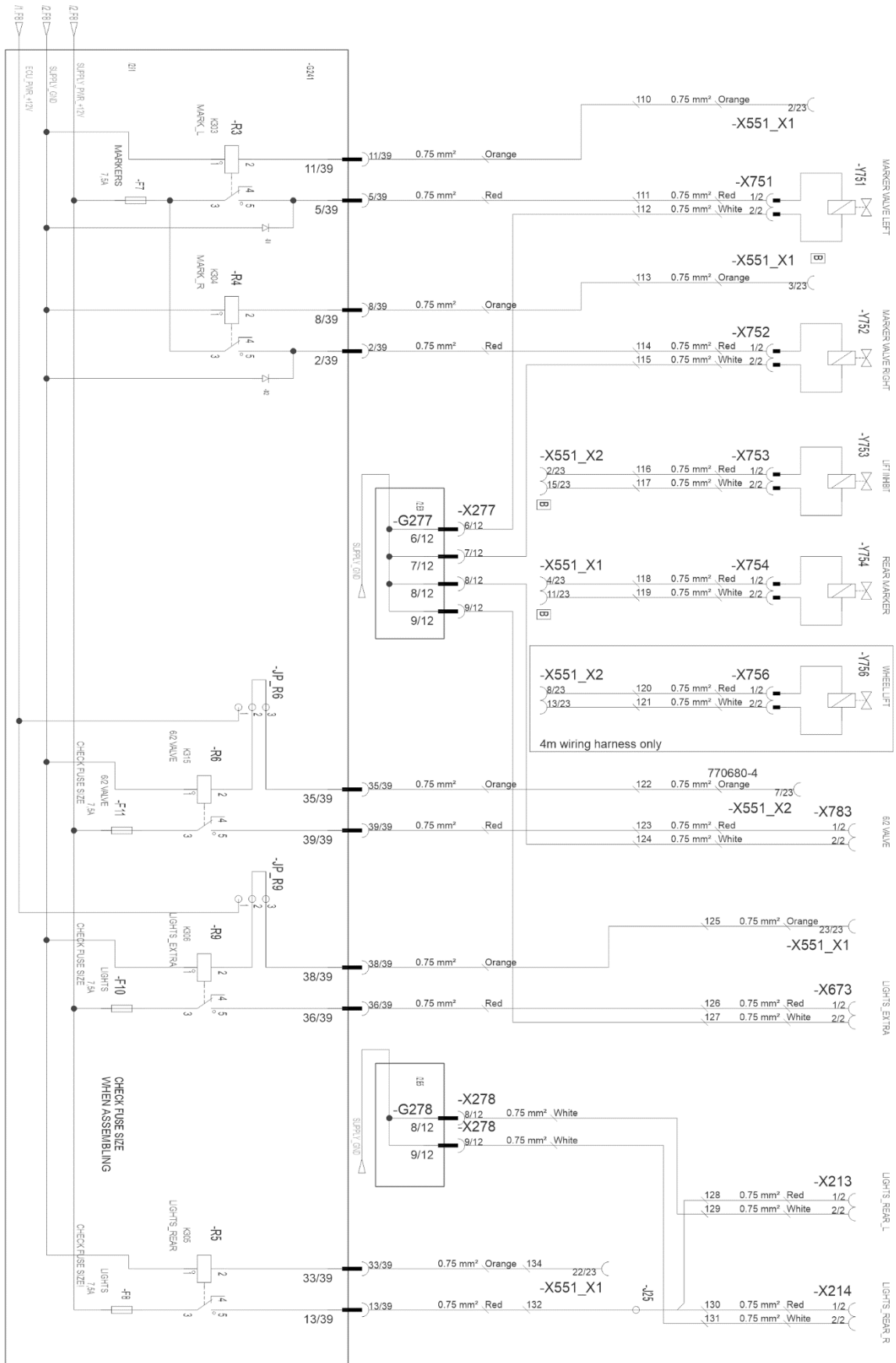

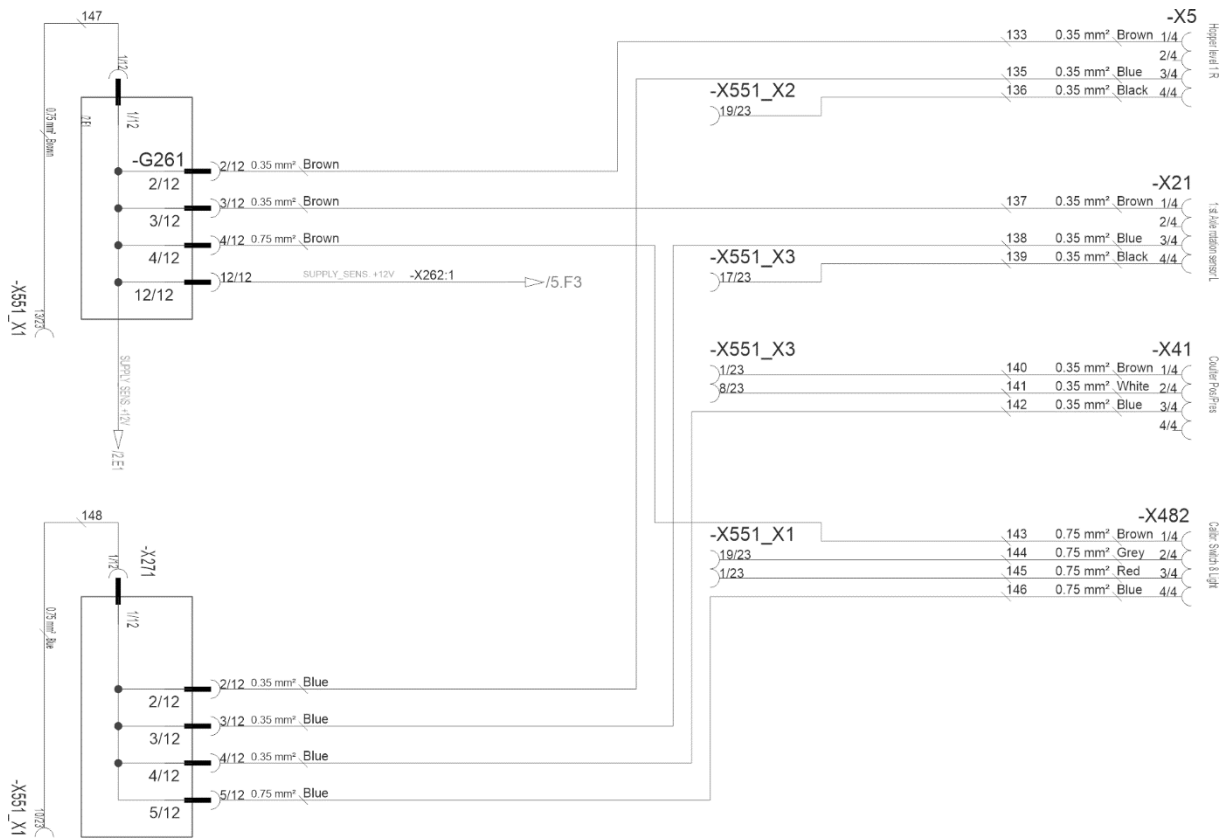

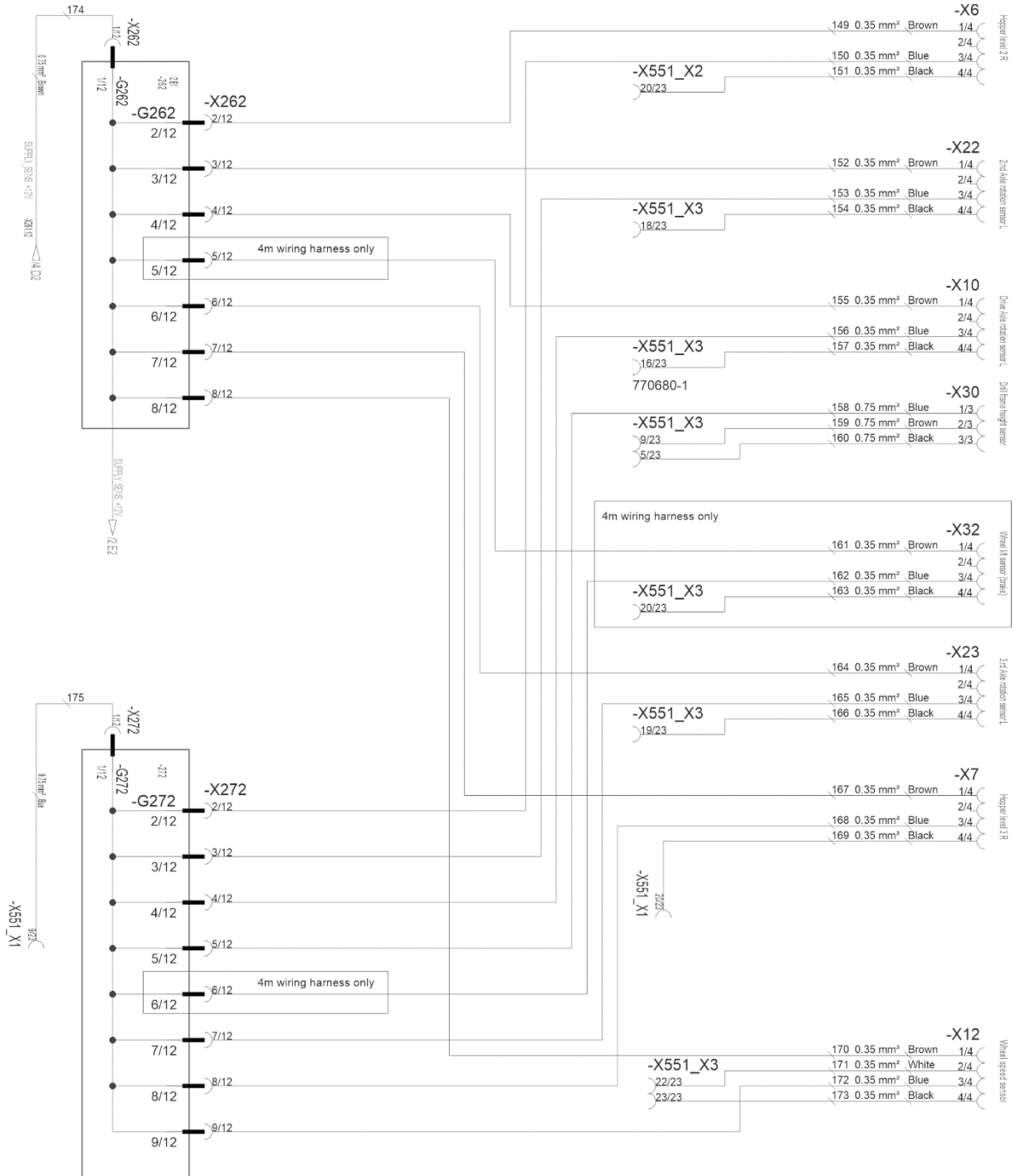

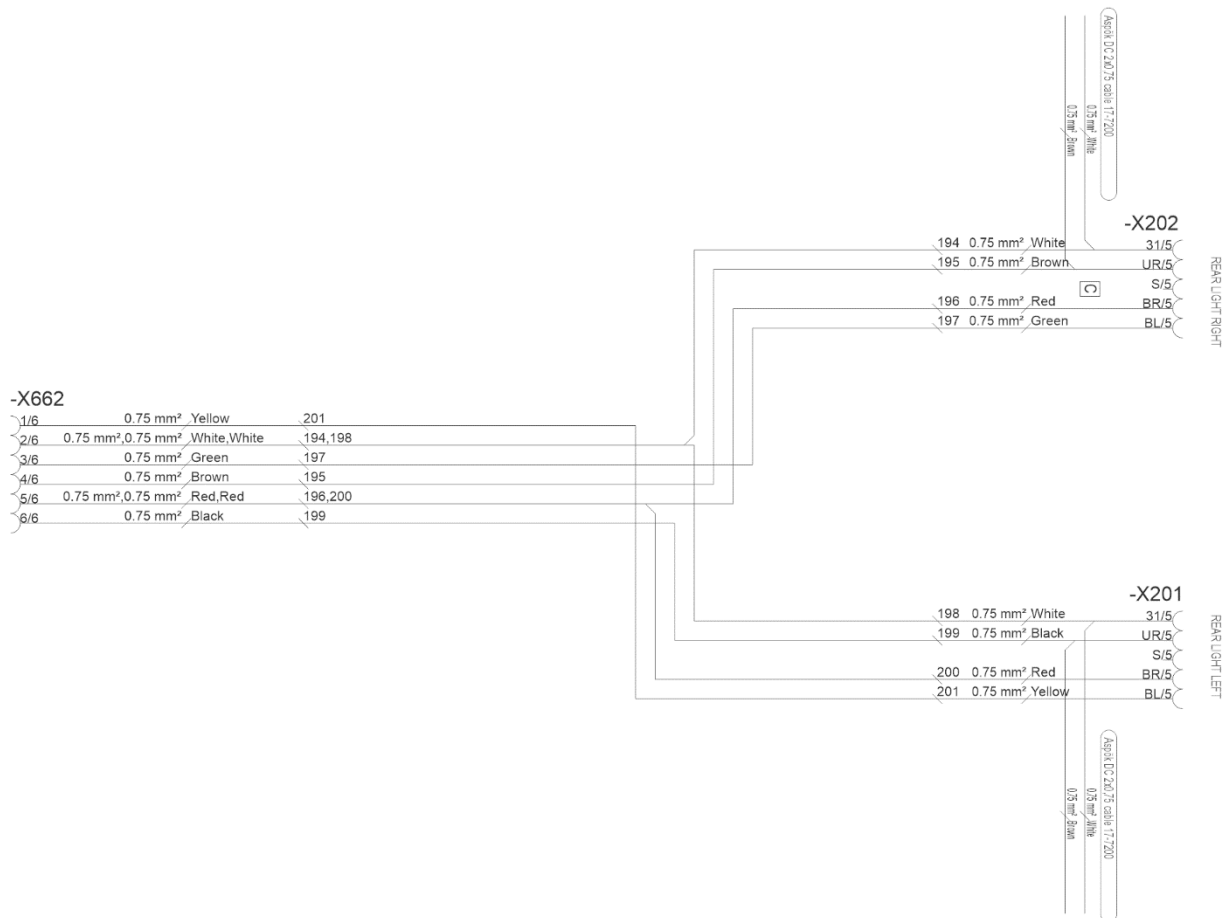
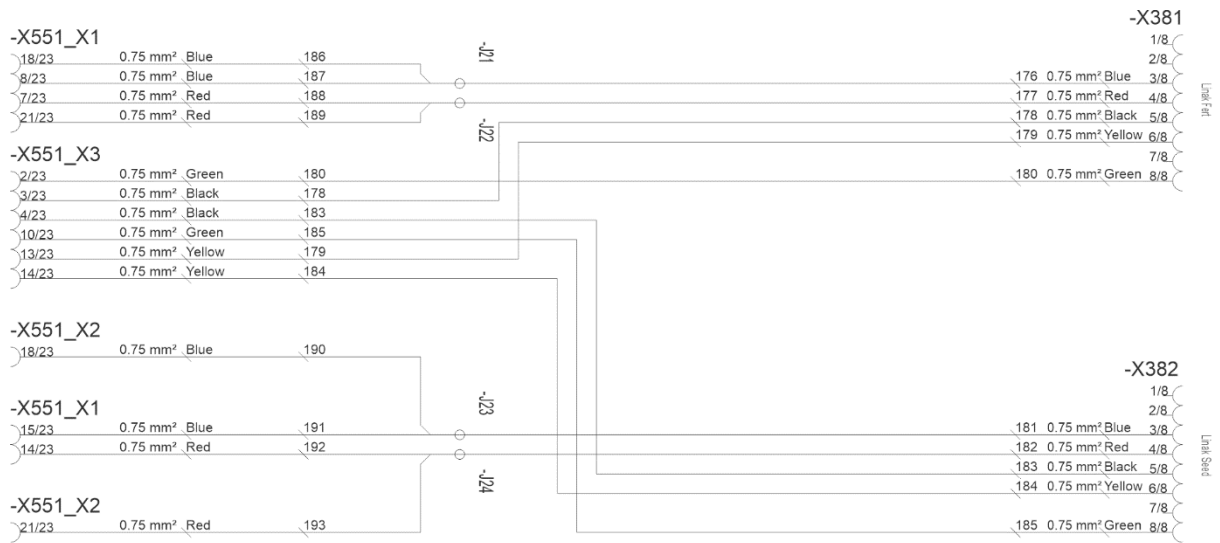

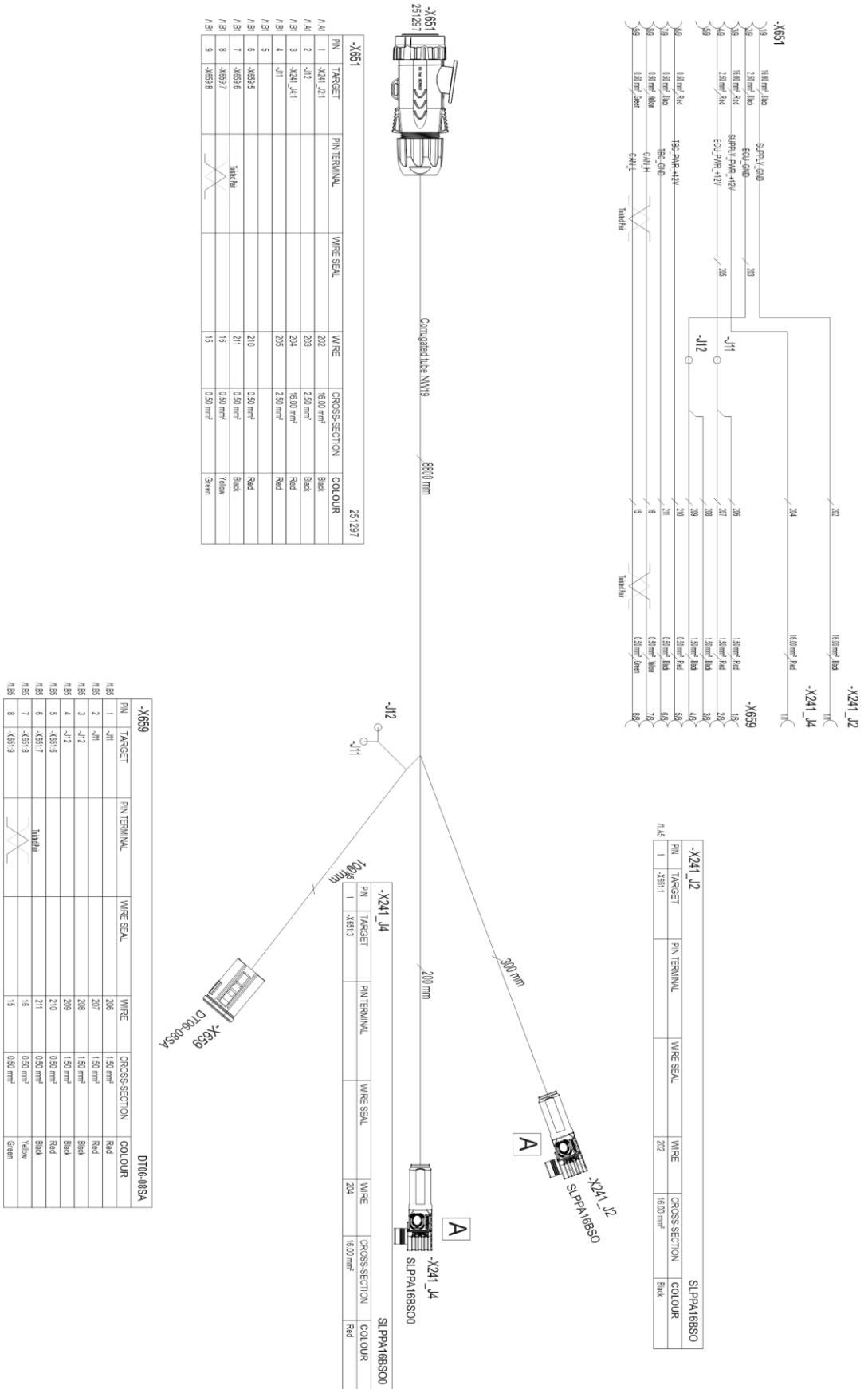

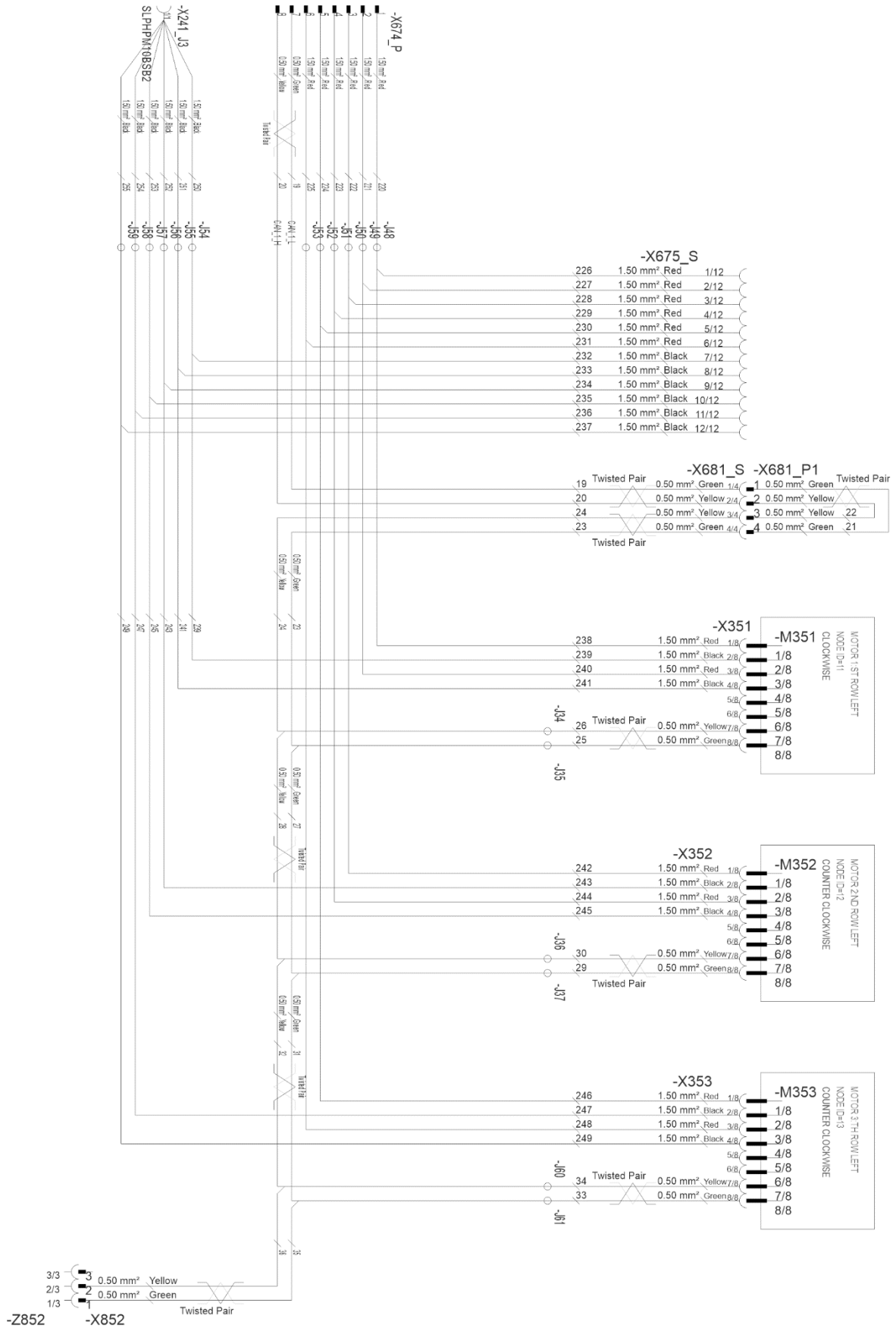

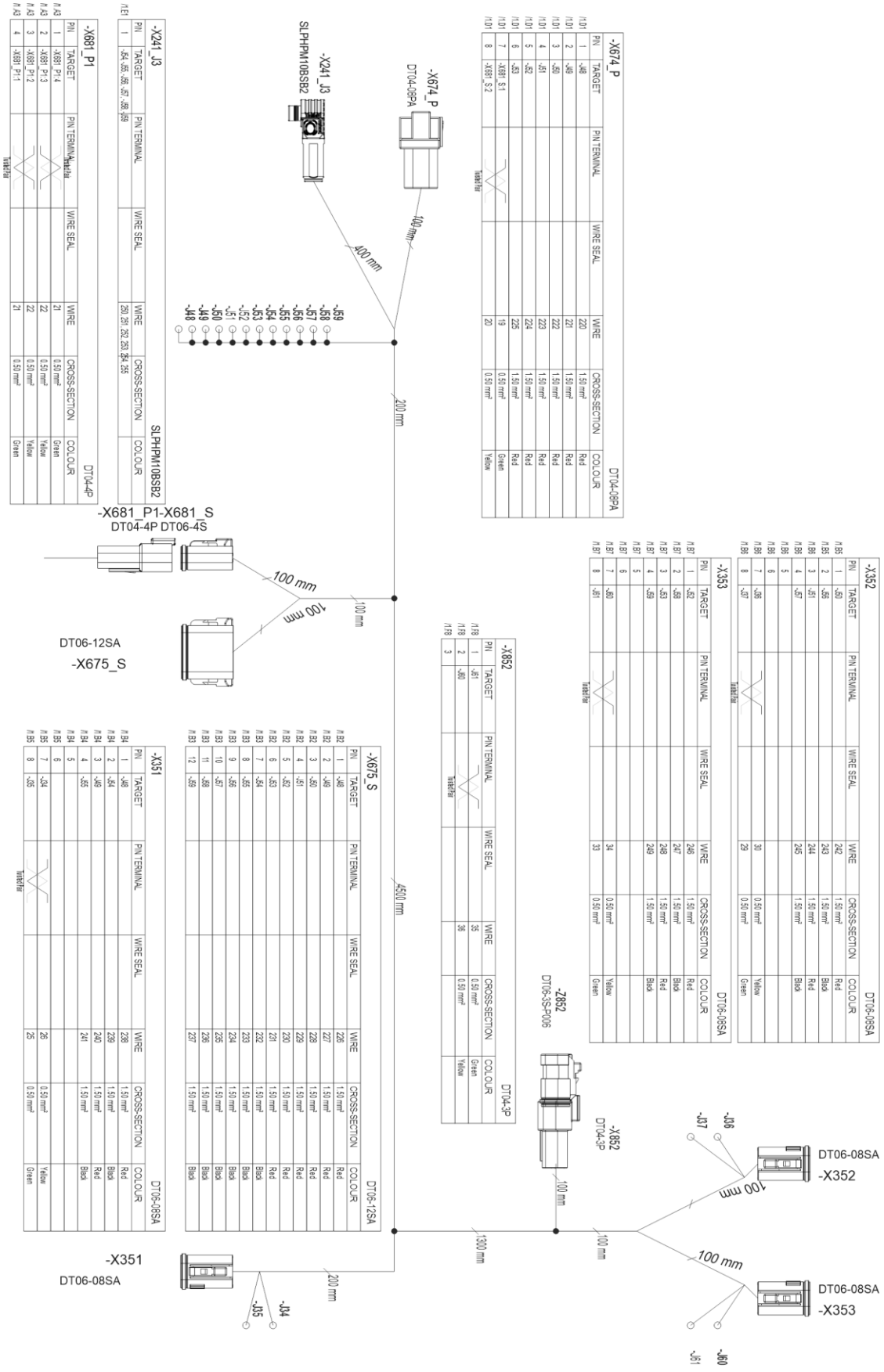

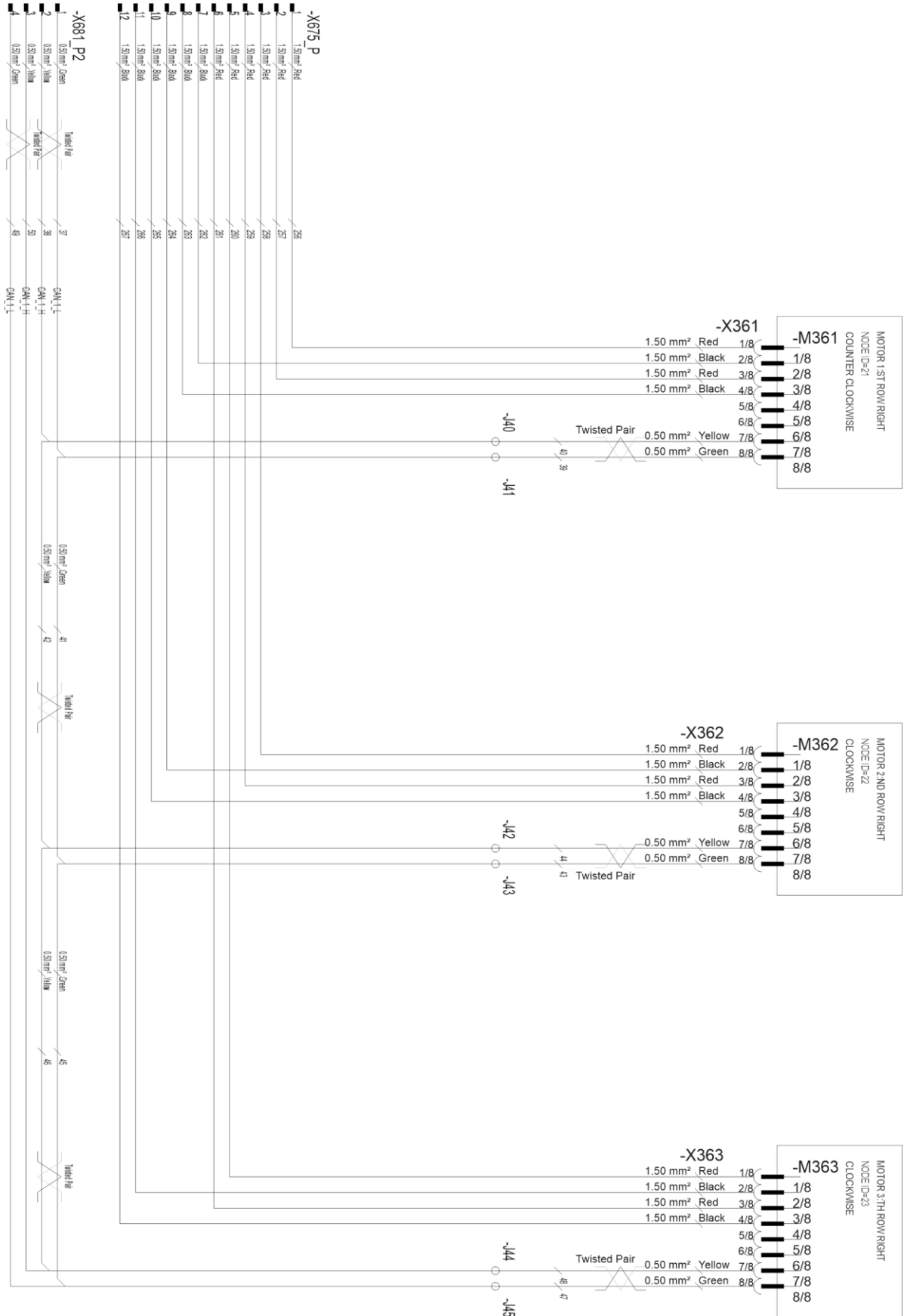

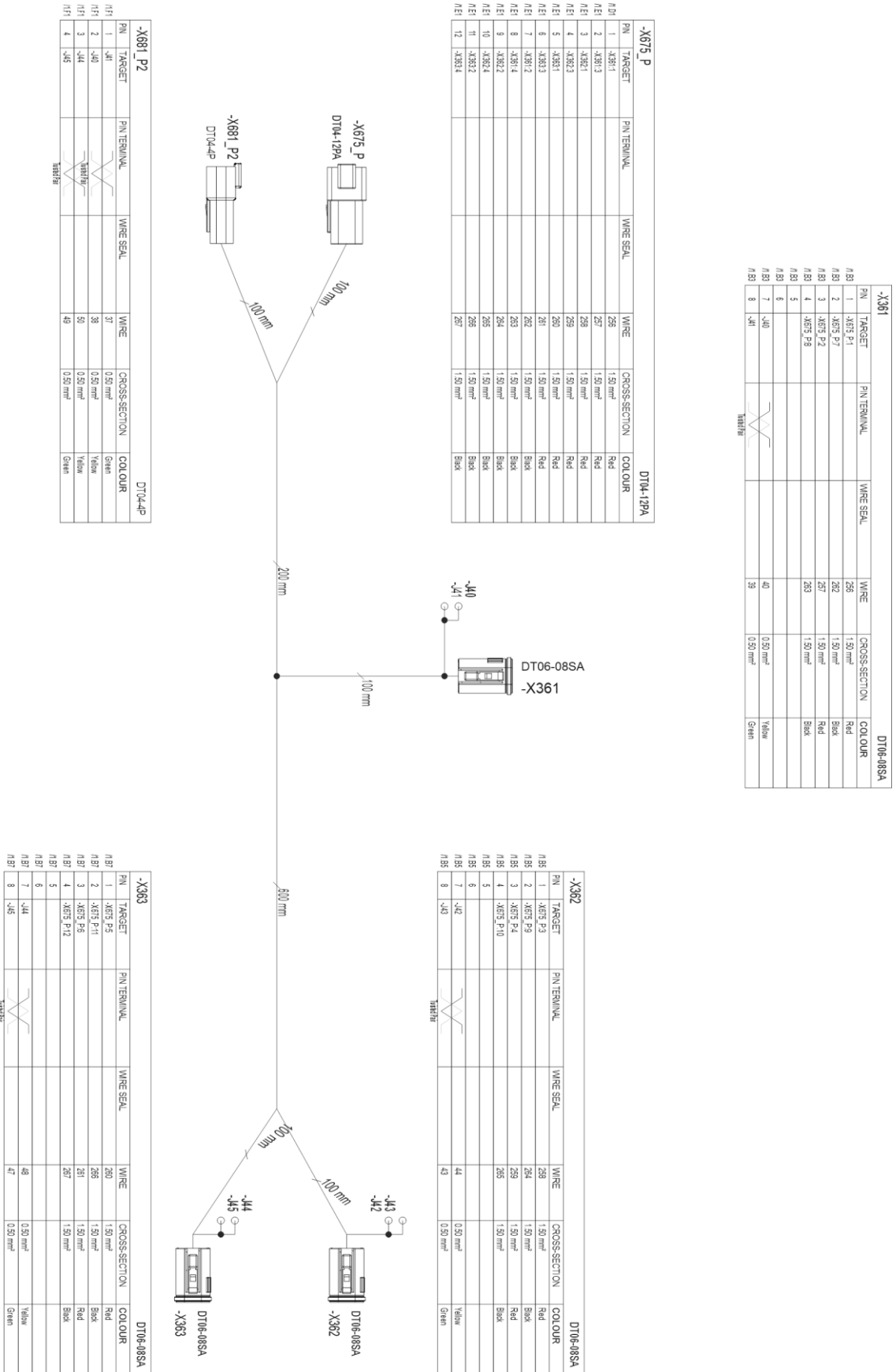

Component indicator letters	
B	Sensors
E	Lights
F	Fuses, Fuse holders
G	Chargers, power distribution components
H	Indicator Lights, Buzzers
J	Branch points
K	Relays
M	Motors, Actuators
P	Meters, Terminals, Displays
R	Resistors
S	Switches
U	Controllers , Terminating Bias Circuits
V	Semiconductors ie. Diodes
W	Cables
X	Connectors
Y	Valves, Solenoids
Z	Bus Components

List of components		
No.	Component	Location
5	Hopper Level Sensor	Fertiliser
6	Hopper Level Sensor	Seed
7	Hopper Level Sensor	Small Seed
10	Speed/Area Sensor	Transmission
30	Position Sensor	Working State
32	Position Sensor	Wheel lift (brakes)
41	Pressure Sensor	Coulter pressure
201	Rear Light Left	Left
202	Rear Light Right	Right
213	Working Light	
214	Working Light	
241	Fuse/Relay box	
277	Power Distribution Connector	Valves and Switches front GND
278	Power Distribution Connector	Valves and Switches rear GND
285	Indicator Light	ECU Power
286	Indicator Light	ISOBUS Power (50A)
351	Electric Motor id=11	Clockwise, Fertiliser
352	Electric Motor id=12	Counter Clockwise, Seed
353	Electric Motor id=13	Counter Clockwise, Small Seed

361	Electric Motor id=21	Counter Clockwise, Fertiliser
362	Electric Motor id=22	Clockwise, Seed
363	Electric Motor id=23	Clockwise, Small Seed
482	Switch	Calibration Button
551	ECU	Master ECU
552	Terminating Bias Circuit	Active
651	ISOBUS connector (ISO11783-2)	
654	3 Pin Connector (DIN 9680)	
659	Tractor Cable Extension (8 Pin)	
673	Connector	Work Lights
674	Connector	Electric Motor Wiring Harness
675	Connector	SC Electric Motor Wiring Harness
681	Connector	Electric Motors CAN bus
682	Connector	Electric Motors CAN bus
751	Valve	Middle Marker Left
752	Valve	Middle Marker Right
753	Valve	Lift Inhibit
754	Valve	Rear Marker
756	Valve	Wheel Lift (Brake
771	Tramline Clutch	Fertiliser Hopper Left
772	Tramline Clutch	Seed Hopper Left
773	Tramline Clutch	Small Seed Hopper Left
776	Tramline Clutch	Fertiliser Hopper Right
777	Tramline Clutch	Seed Hopper Right
778	Tramline Clutch	Small Seed Hopper Right
851	Termination Resistor	Passive
852	Termination Resistor	Passive

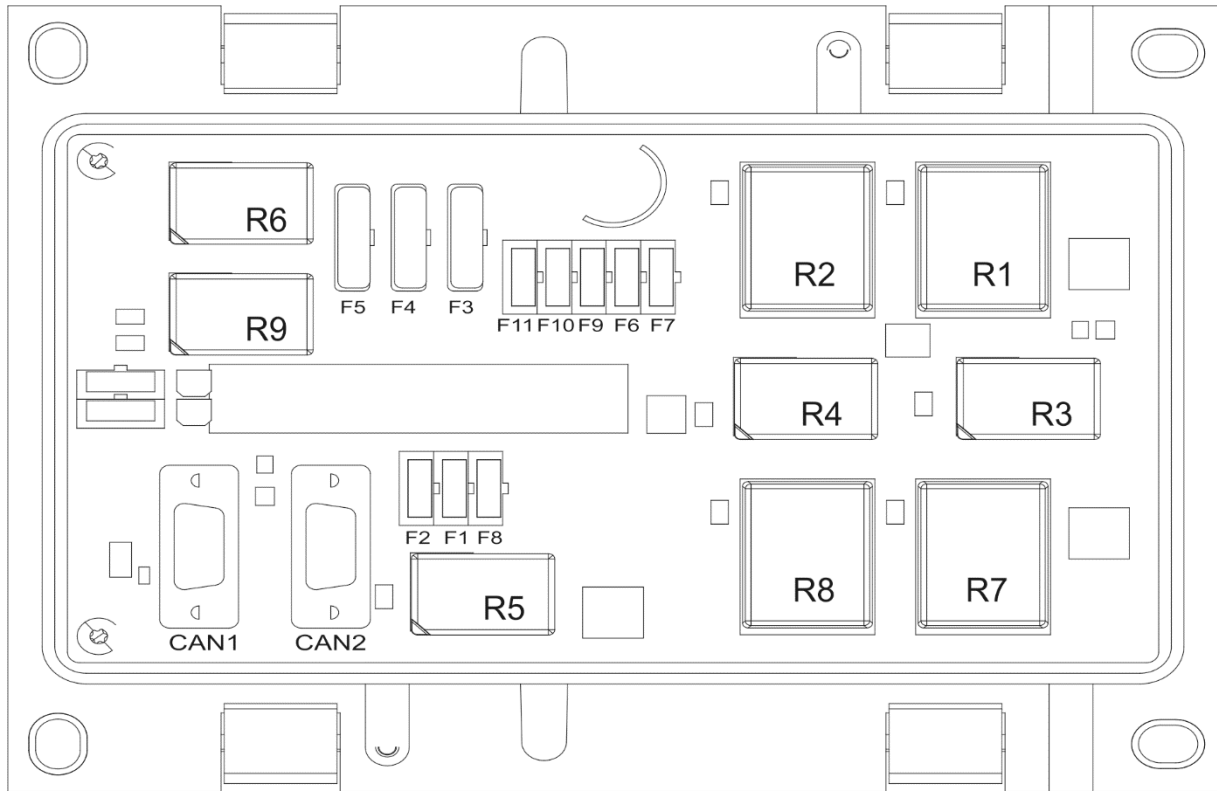

Fuses		Rate	Relays	Spare
F1	ECU	10A	R1 Tramline Left	ATM 7,5A
F2	ECU	10A	R2 Tramline right	ATM 10A
F3	Motor. Fert	20A	R3 Marker Left	ATM 10A
F4	Motor. Seed	20A	R4 Marker Right	ATO 20A
F5	Motor Small S.	20A	R5 Worklights	ATO 20A
F6	Tramlines	10A	R6 Valve	
F7	Markers	7,5A	R7 Half width	
F8	Worklights	7,5A	R8	
F9	Half width	10A	R9 Worklights	
F10	Worklights	7,5A		
F11	Valve	7,5A		

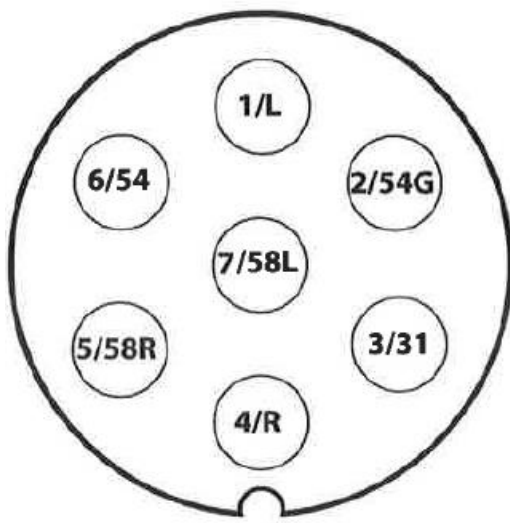
Připojovací zásuvka podle SFS 2473

1/L	Signál zatáčení doleva
2/54G	Volný
3/31	Uzemnění
4/R	Signál zatáčení doprava
5/58R	Pravé zadní světlo + osvětlení licenční tabulky
6/54	Brzdové světlo
7/58L	Levé zadní světlo

Výpočet stability kombinace traktoru a secího stroje

Zátěž může ovlivnit řiditelnost traktoru. Vlastní hmotnost stroje a materiálů v zásobnících může vést ke ztrátě stability kombinace traktoru a secího stroje.

Tato Příloha uvádí doporučení, jak zajistit stabilitu sestavy traktoru - secího stroje pomocí výpočtu.

Následující vzorec lze použít k výpočtu minimální hmotnosti traktoru $I_{F,min}$, která umožní zatížení přední nápravy na 20% hmotnosti prázdného traktoru:

$$I_{F,min} = \frac{(I_R \times (c+d)) - (T_F \times b) + (0,2 \times T_E \times b)}{a+b}, \text{ kde}$$

T_E	[kg]	Vlastní hmotnost traktoru ¹⁾
T_F	[kg]	Zatížení přední nápravy prázdného traktoru ¹⁾
T_R	[kg]	Zatížení zadní nápravy prázdného traktoru ¹⁾
I_R	[kg]	Celková hmotnost příslušenství nebo zadního závaží vzadu ²⁾
I_F	[kg]	Celková hmotnost příslušenství nebo předního závaží vpředu ²⁾
a	[m]	Vzdálenost mezi těžištěm příslušenství nebo předního závaží namontovaných vpředu a uprostřed přední nápravy ^{2) 3)}
b	[m]	Rozvor traktoru ¹⁾
c	[m]	Vzdálenost mezi středem zadní nápravy a středem spojovacího bodu spojovacího ramene ^{1) 3)}
d	[m]	Vzdálenost mezi středem spojovacího bodu spojovacího ramene a těžištěm příslušenství nebo zadního závaží nainstalovaných vzadu ²⁾

- 1) Viz návod k traktoru
- 2) Viz návod k příslušenství
- 3) Nutno změřit

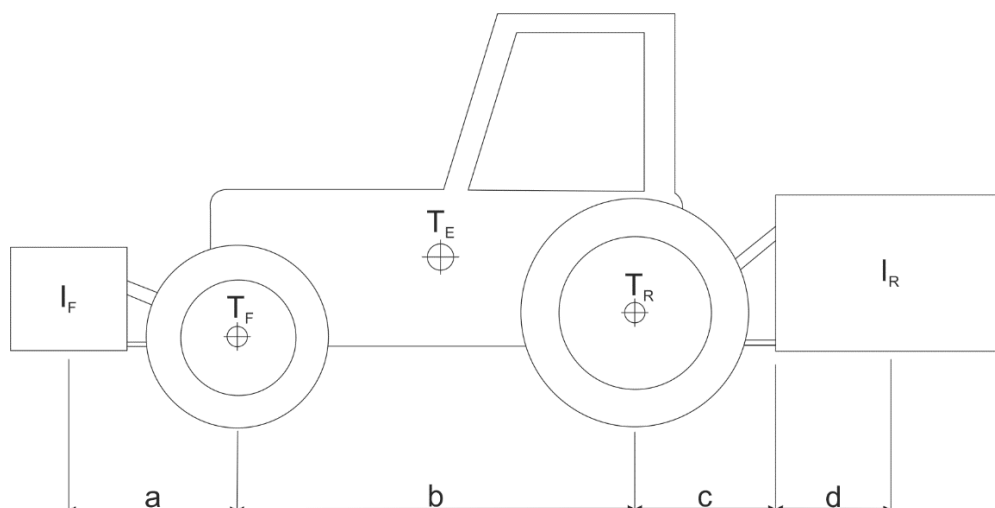

Obrázek 1. Výpočet stability kombinace traktoru a secího stroje